

# BETJENING OG VEDLIKEHOLD

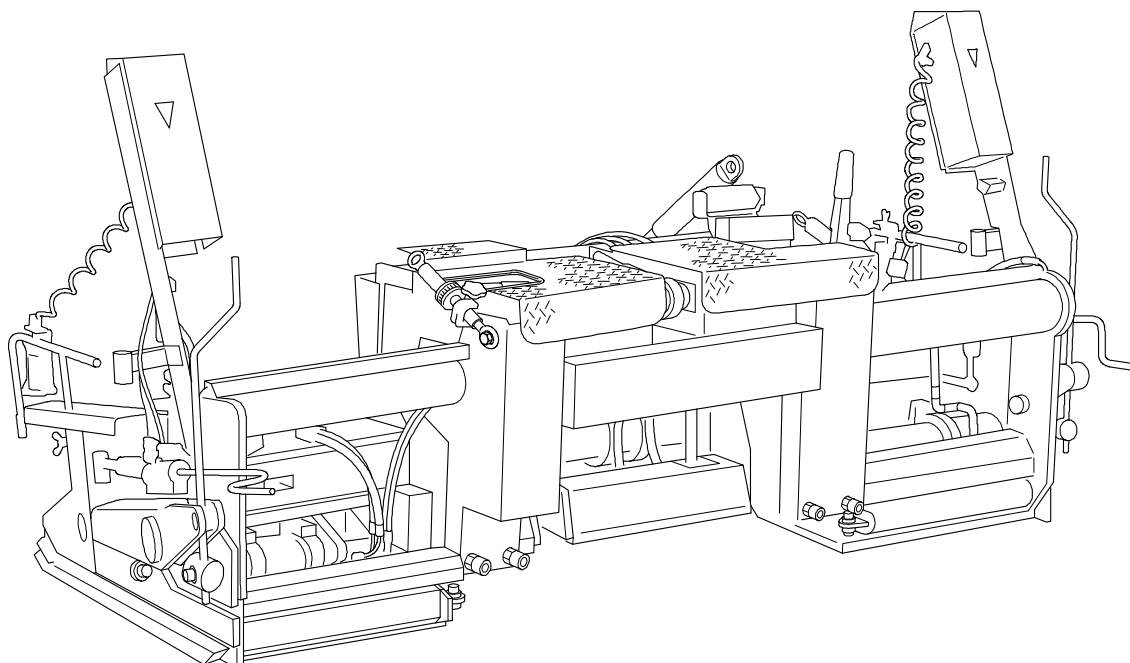

## Skriddet Dynapac V240V-(E) / V240TV-(E) Type 265 / 266 / 255 / 256



01-0114 4812018758 (A5)  
Oppbevares i dokumenthyllen for senere bruk.

gyldig for:

\_\_\_\_\_- \_\_\_\_\_  
\_\_\_\_\_- \_\_\_\_\_



# Innholdsfortegnelse

<b>V</b>	<b>Forord .....</b>	<b>1</b>
1	Generelle sikkerhetsanvisninger .....	2
1.1	Lover, retningslinjer, gjeldende arbeids- og sikkerhetsforskrifter .....	2
1.2	Sikkerhetstegn, signalord .....	3
	"Fare" ! .....	3
	"Advarsel" ! .....	3
	"Forsiktig" ! .....	3
	"Merk" ! .....	3
1.3	Ytterligere, utfyllende informasjon .....	3
1.4	Advarsler .....	4
1.5	Forbudssymboler .....	6
1.6	Verneutstyr .....	7
1.7	Miljøvern .....	8
1.8	Brannvern .....	8
1.9	Ytterligere merknader .....	9
<b>A</b>	<b>Riktig bruk .....</b>	<b>1</b>
<b>B</b>	<b>Beskrivelse av skriddet .....</b>	<b>1</b>
1	Beskrivelse av anleggsmaskinens arbeidsområder .....	1
1.1	Mål .....	4
1.2	Vekter .....	4
1.3	Innstillings-/utstyrskjennetegn .....	5
1.4	Komprimeringssystem .....	5
1.5	Gassoppvarmingsanlegg V240TV .....	6
1.6	Elektrisk oppvarming V240TV-(E) .....	7
1.7	Elektrisk oppvarming V240V-(E) .....	7
1.8	Varselskilt .....	10
1.9	Påbudskilt, forbudsskilt, varselskilt .....	10
1.10	Andre advarsler og betjeningsanvisninger .....	11
1.11	Typeskilt for skridd (7) .....	12
<b>C</b>	<b>Transport .....</b>	<b>1</b>
1	Sikkerhetsbestemmelser ved transport av asfaltutleggeren .....	1
1.1	Laste med kran .....	2
1.2	Laste med gaffeltruck .....	3

<b>D</b>	<b>Betjening .....</b>	<b>1</b>
1	Sikkerhetsanvisninger .....	1
1.1	Ut-/innkjøring av skriddet .....	4
1.2	Stille inn stamperen (o) .....	5
	Stille inn vibrasjonen .....	5
1.3	Betjening av styrings- og overvåkningsenheten .....	7
1.4	Gasskretsplan .....	9
1.5	Generelt vedrørende gassoppvarmingsanlegget .....	10
1.6	Tilkobling og lekkasjekontroll .....	11
1.7	Sett varmeanlegget i drift og kontroller det .....	12
	Tenningsprosedyre .....	12
1.8	Flammesensorens funksjon .....	13
1.9	Feil .....	14
1.10	Slå av oppvarmingen .....	15
1.11	Bytte gassflaske .....	15
1.12	Koblingsboks for oppvarmingsanlegg .....	17
1.13	Generelt om varmeanlegget .....	18
1.14	Isolasjonsvakt .....	19
	Isolasjonsfeil .....	21
1.15	Sett varmeanlegget i drift og kontroller det .....	22
1.16	Betjening av styrings- og overvåkningsenheten .....	23
1.17	Slå av oppvarmingen .....	24
<b>E</b>	<b>Innretning og omrustning .....</b>	<b>1</b>
1	Sikkerhetsanvisninger .....	1
1.1	Montere avgrensingsplater .....	4
1.2	Demontere avgrensingsplater .....	5
1.3	Gjør klar påbyggingsdelene .....	6
1.4	Demontere stamperførings- verneplaten: .....	6
1.5	Montering av stamperdrivakselen .....	6
1.6	Monter stamperføringsverneplaten .....	6
1.7	Montere påbyggingsdeler .....	7
1.8	Monter avgrensingsplaten på påbyggingsdelen .....	7
1.9	Gasstilkoblinger for skriddoppvarmingen .....	8
1.10	Elektriske tilkoblinger for skriddoppvarmingen .....	8
1.11	Stille inn påbyggingsdeler .....	9
	Basisinnstilling .....	9
	Fininnstilling, innstilling under utlegging: .....	9
1.12	Stille inn stamperhøyden .....	10
1.13	Stille inn stamperføringsverneplaten: .....	10
1.14	Still inn avgrensingsplatene (type A) .....	11
1.15	Still inn avgrensingsplatene (type B) .....	11
1.16	Montere kantformere .....	12

1.17	Stille inn takprofil .....	13
1.18	Stille inn vinkelen .....	13
1.19	Vinkelkorrektur Justeringsdel / midtre del .....	14
<b>F</b>	<b>Vedlikehold .....</b>	<b>1</b>
1	Sikkerhetsanvisninger ved vedlikeholdsarbeid .....	1
1.1	Føringsrør .....	6
1.2	Andre smøre- og vedlikeholdspunkter .....	7
1.3	Føring for utkjøringsdelene .....	8
	Klaringsinnstilling for føringsrørene .....	8
1.4	Rengjøring av skriddet .....	9
	Tømme stamperrommet .....	9
	Rengjøre avgrensingsplate .....	10
1.5	Kontrollere/stille inn verneplaten for stamperføringen .....	11
1.6	Hydraulikkslanger .....	12
	Merking av hydraulikkslangeledninger / lagrings - og bruksvarighet ...	14
1.1	Tennplugger .....	15
1.2	Innstilling av flammebildet .....	16
1.3	Injektorer i gassoppvarmings- anlegget .....	17
1.4	Kontrollere isolasjonsovervåkning .....	18
	Isolasjonsfeil .....	20
	Isolasjonsfeil .....	21



# V Forord

Oversettelse av originalinstruksjonsboken

For å kunne benytte maskinen på en sikker måte trenger du den kunnskapen du finner i denne instruksjonsboken. Informasjonen i denne instruksjonsboken er kortfattet og oversiktlig. Kapitlene er ordnet alfabetisk. Hvert kapittel begynner med side 1. Sidenummereringen består av kapittelbokstaven og sidenummeret. Eksempel: Side B 2 er andre side i kapittel B.

I denne instruksjonsboken blir ulike utgaver av maskinen dokumentert. I forbindelse med betjening og vedlikehold er det spesielt viktig å være oppmerksom på hvilken type maskin det dreier seg om.





For å følge med i den teknologiske utviklingen forbeholder produsenten seg retten til å gjennomføre visse typer endringer på de omtalte maskintypene, uten samtidig å endre denne instruksjonsboken.

Dynapac GmbH  
Wardenburg

Ammerländer Strasse 93  
D-26203 Wardenburg / Germany  
Telefon: +49 / (0)4407 / 972-0  
Fax: +49 / (0)4407 / 972-228  
[www.dynapac.com](http://www.dynapac.com)

## 1 Generelle sikkerhetsanvisninger

### 1.1 Lover, retningslinjer, gjeldende arbeids- og sikkerhetsforskrifter

-  Lokale lover, retningslinjer og gjeldende arbeids- og sikkerhetsforskrifter må følges, selv om disse ikke nevnes uttrykkelig i dette dokumentet. Brukeren er selv ansvarlig for å overholde bestemmelser og iverksette tiltak som følger av dette!
-  Følgende advarsler, forbudssymboler og påbudssymboler tyder på at personer, maskinen eller miljøet kan være utsatt for fare ved drift av maskinen.
-  Om man ikke innretter seg i overensstemmelse med disse advarslene, forbudene og påbudene, kan det medføre livsfarlige skader!
-  I tillegg må Dynapacs „Retningslinjer for riktig og reglementert bruk av asfaltutleggeren“ følges!



## 1.2 Sikkerhetstegn, signalord

I sikkerhetsanvisningene er signalordene "Fare", "Advarsel", "Forsiktig", "Merk" angitt i tittelfeltet, med en bakgrunnsfarge. De følger et bestemt hierarki og angir, sammen med varselsymbolet, hvor alvorlig faren er, eller hva slags informasjon det er snakk om.

### "Fare" !



Fare for personskader.

Informasjon om en umiddelbar fare som vil medføre livsfare eller alvorlige skader, med mindre avhjelpende tiltak blir iverksatt.

### "Advarsel" !



Informasjon om en mulig fare som vil medføre livsfare eller alvorlige skader, med mindre avhjelpende tiltak blir iverksatt.

### "Forsiktig" !



Informasjon om en mulig fare som vil medføre middels alvorlige eller mindre skader, med mindre avhjelpende tiltak blir iverksatt.

### "Merk" !



Informasjon om en ulempe, dvs. uønskede tilstander eller konsekvenser, som kan oppstå, med mindre avhjelpende tiltak blir iverksatt.

## 1.3 Ytterligere, utfyllende informasjon

Ytterligere informasjon og viktige anmerkninger er kjennetegnet ved følgende pikto-gram:



Står for sikkerhetsanvisninger som må etterfølges for å unngå personskader.



Står for anvisninger som må etterfølges for å unngå materielle skader.



Står for anvisninger og anmerkninger.

## 1.4 Advarsler

Advarsel om et farlig sted eller risiko!

Om man ikke innretter seg i overensstemmelse med advarslene, kan det medføre livsfarlige skader!



Advarsel: Fare for å bli dratt inn i maskinen!



På dette arbeidsområdet/på disse elementene er det fare for å bli dratt med av roterende eller transporterende elementer! må det ikke utføres noe arbeid uten at elementene er slått av!



Advarsel: Farlig elektrisk spenning!



Vedlikeholds- og reparasjonsarbeid på det elektriske anlegget til skriddet må utføres av en elektriker!



Advarsel: Hengende last!



Det er forbudt å oppholde seg under hengende last!



Advarsel: Klemfare!



Ved bruk av visse deler, eller utførelse av visse funksjoner eller maskinbevegelser, er det fare for å komme i klem. Pass på at ingen personer oppholder seg i faresonene!



Advarsel: Fare for skader på hendene!



Advarsel: Varm overflate eller varm væske!



Advarsel: Fallfare!



Advarsel: Fare, batterier!



Advarsel: Helsekadelige eller irriterende stoffer!



Advarsel: Brannfarlige stoffer!



Advarsel: Gassflasker!



## 1.5 Forbudssymboler

Forbudt å åpne/gå inn/strekke hånden inn/utføre/rette inn under drift eller mens framdriftsmotoren går!



Motoren må ikke startes!  
Vedlikeholds- og reparasjonsarbeid må ikke utføres mens dieselmotoren går!

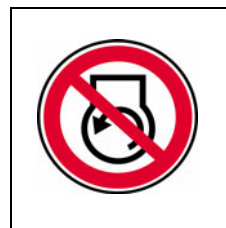

Forbudt å spyle med vann!



Forbudt å slokke med vann!



Vedlikehold forbudt uten hjelp fra kvalifisert personell!  
Kun kvalifisert personell har lov til å utføre vedlikehold!



Rådfør deg med Dynapacs kundeservice



Ild, åpen flamme og røyking forbudt!



Ikke koble om!



## 1.6 Verneutstyr

 Lokale bestemmelser krever kanskje bruk av ulike typer personlig verneutstyr. Ta hensyn til disse bestemmelsene!

Bruk vernebriller for å beskytte øynene dine!



Bruk egnet hjelm!



Bruk hørselvern for å beskytte hørselen din!



Bruk passende vernehansker for å beskytte hendene dine!



Bruk vernesko for å beskytte føttene dine!



Bruk alltid ettersittende arbeidsklær!  
Bruk refleksvest for å bli sett i tide!



Bruk åndedrettsvern når luften er forurenset!



## 1.7 Miljøvern

☞ Lokale lover, retningslinjer og bestemmelser om resirkulering av avfall og kassering av produkter må følges, selv om disse ikke nevnes uttrykkelig i dette dokumentet. I forbindelse med rengjørings-, vedlikeholds- og reparasjonsarbeid må stoffer som er farlige for vannmiljøet, som for eksempel:

- smøremidler (olje, fett)
- hydraulikkolje
- Diesel
- kjølemidler
- rengjøringsvæske

ikke slippes ut i jordsmonnet eller i kloakksystemet!

Stoffer må samles opp, lagres og transporteres i egnede beholdere og kasseres på en faglig forsvarlig måte!



Miljøfarlig stoff!

## 1.8 Brannvern

☞ Av hensyn til lokale bestemmelser kan det være påkrevet å ha med egnet brannslukkingsutstyr! Ta hensyn til disse bestemmelsene!

Brannslukkingsapparat!  
(ekstrautstyr)

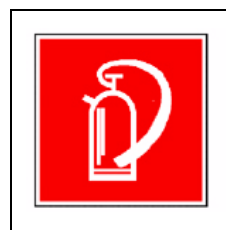

## 1.9 Ytterligere merknader



Ta hensyn til produsentens dokumentasjon og tilleggsdokumentasjon!



f.eks. motorprodusentens vedlikeholdsanvisning



Beskrivelse/avbildning gjelder for versjon med gassoppvarming!



Beskrivelse/avbildning gjelder for versjon med elektrisk oppvarming!

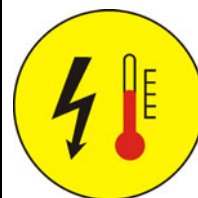
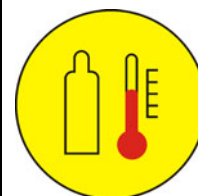
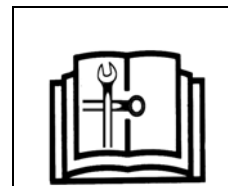

- Kjennetegner utstyr som leveres seriemessig.
- Kjennetegner tilleggsutstyr.

## 2 CE-merking og samsvarserklæring

(Gjelder for maskiner som selges i EU/EØS)

Disse maskinene har CE-merking. Denne merkingen bekrefter at maskinen oppfyller de grunnleggende helse- og sikekrhetskrav i henhold til Maskindirektivet 2006/42/EU samt alle andre gjeldende forskrifter. Som del av maskinleveransen følger det med en samsvarserklæring der de gjeldende forskrifter og tillegg, samt harmoniserte standarder og andre gjeldende bestemmelser er spesifisert.

## 3 Garantibetingelser



Som del av maskinleveransen er garantibetingelsene vedlagt. De gjeldende betingelsene er der fullstendig spesifisert.

### Garantikravene bortfaller dersom

- Skader ved funksjonsfeil som skyldes ikke forskriftsmessig bruk og feilaktig betjening.
- Reparasjon eller manipulasjon ved personer, som enten ikke er autorisert eller opplært.
- Det anvendes tilbehør eller reservedeler, som fører til skader, og som ikke er godkjent av Dynapac.



## 4 Restrisiko

Dette er faremomenter som fortsatt består, etter at alle mulige forholdsregler og sikkerhetstiltak er truffet, som kan bidra til å redusere risikoen så mye som mulig, eller til å redusere sannsynligheten for farlige hendelser, samt konsekvensen av dem, så mye at de nærmer seg null.

### Restrisiko i form av

- livsfare eller fare for skader for personer på eller ved maskinen
- miljøfare ved maskinen
- materielle skader, samt effekt- og funksjonsbegrensninger knyttet til maskinen
- Materielle skader i maskinens driftsområde

### oppstår som følge av

- feilaktig eller ikke forskriftsmessig bruk av maskinen
- defekte eller manglende beskyttelsesinnretninger
- bruk av maskinen ved personell uten opplæring og innføring i maskinen
- defekte eller skadde deler
- ikke forskriftsmessig transport av maskinen
- ikke forskriftsmessig vedlikehold eller reparasjon
- lekkasje av driftsstoffer
- støy og vibrasjon
- ikke-tillatte driftsstoffer

### Restrisiko kan unngås om følgende tas hensyn til og følges:

- Advarsler ved maskinen
- Advarsler og anvisninger i sikkerhetshåndboken for asfaltutleggere og i instruksjonsboken for asfaltutleggeren
- Instruksjonsbøkene til maskineieren

## **5 Feilbruk som kan forutsis ved bruk av normal fornuft**

Enhver feilbruk som kan forutsis ved bruk av normal fornuft, regnes som misbruk. Ved feilbruk annulleres produsentens garanti, og eieren bærer hele ansvaret.

Feilbruk som kan forutsis ved bruk av normal fornuft, er:

- Opphold i maskinens faresone
- Transport av personer
- Å forlate operatørplassen mens maskinen er i drift
- Fjerning av beskyttelses- eller sikkerhetsutstyr
- Idriftsettelse og bruk av maskinen fra et annet sted enn operatørplassen.
- Drift av maskinen med oppklappet skrid-gangbane
- Brudd på vedlikeholdsbestemmelsene
- Unnlatelse eller feilaktig utføring av vedlikeholds- eller reparasjonsarbeid
- Spyling av maskinen med høytrykksspylere

# A Riktig bruk



Dynapacs “Retningslinjer for riktig og reglementert bruk av asfaltutleggere” er en del av leveransen til denne anleggsmaskinen. De inngår i denne instruksjonsboken og må følges. Nasjonale forskrifter gjelder uten unntak.

Den anleggsmaskinen som er beskrevet i denne instruksjonsboken er en asfaltutlegger, og skal kun benyttes til lagvis legging av asfalt, valsebetong, jernbanepukk, sand og steinmateriale.

Asfaltutleggeren må kun benyttes, vedlikeholdes og repareres slik det er beskrevet i denne instruksjonsboken. Annen bruk enn den som er beskrevet i denne instruksjonsboken skal ikke utføres uten tillatelse fra produsent.

Feil bruk kan føre til personskader eller skader på andre objekter. Enhver bruk utover det som er beskrevet i denne instruksjonsboken er strengt forbudt! Spesielt dersom asfaltutleggen benyttes i hellinger eller i spesielt vanskelige områder (grustak, vannmagasiner etc.) er det påkrevet å innhente tillatelse fra produsenten.

**Driftsansvarliges plikter:** I henhold til denne instruksjonsboken er brukeren en naturlig eller juridisk person som selv benytter asfaltutleggeren eller som lar andre bruke asfaltutleggeren i sitt navn eller på oppdrag for seg. I spesielle tilfelle (f.eks. ved leasing eller utleie av asfaltutleggeren) er brukeren den personen som i henhold til kontraktsmessig avtale mellom eieren av asfaltutleggeren og leietaker skal ivareta driftspliktene knyttet til asfaltutleggeren.

Brukeren må forsikre seg om at asfaltutleggeren kun benyttes i henhold til “Retningslinjer for riktig og reglementert bruk av asfaltutleggeren” slik at man unngår fare for liv og helse eller skade på objekter. I tillegg må man passe på at gjeldende arbeids- og sikkerhetsforskrifter overholdes, det samme gjelder for retningslinjer for drift, vedlikehold og reparasjoner. Den driftsansvarlige må forsikre seg om at alle operatørene har lest og forstått denne instruksjonsboken.

**Montering av tilleggsutstyr:** Asfaltutleggeren må kun benyttes med de skridder som er tillatt brukt fra produsentens side. Montering eller demontering av tilleggsutstyr som virker inn på asfaltutleggerens funksjoner må kun skje etter skriftlig tillatelse fra produsenten og fra offentlige myndigheter.

Tillatelse fra offentlige myndigheter overstyrer ikke produsentens skriftlige tillatelse.



## B Beskrivelse av skriddet

### 1 Beskrivelse av anleggsmaskinens arbeidsområder

Skriddet V240V-(E) / V240TV-(E) brukes i forbindelse med en asfaltutlegger:

Skriddet brukes til lagvis legging av:

- bituminøst materiale,
- valse- eller magerbetong,
- jernbanepukk,
- sand og steinmateriale som underlag for legging

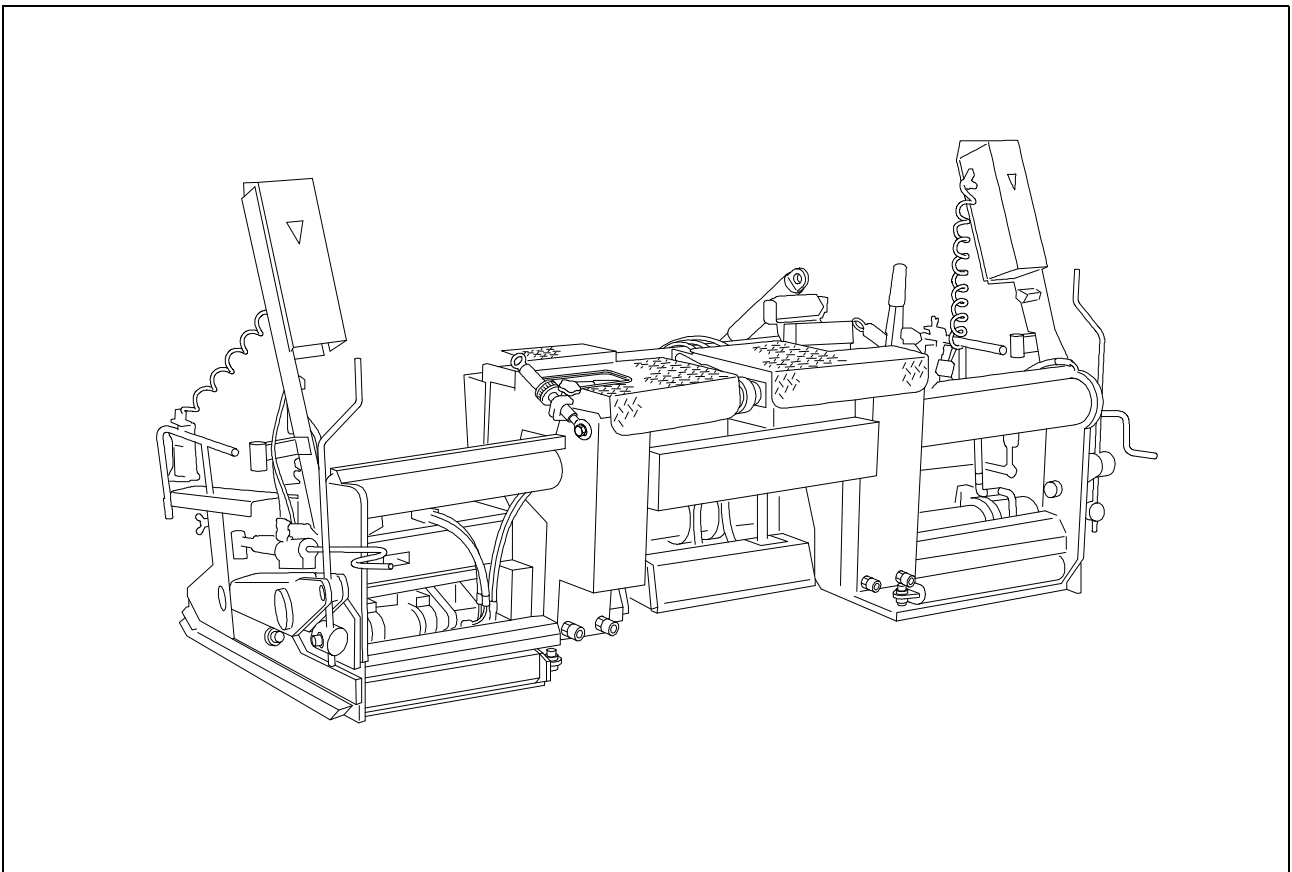

 Skriddet kan kjøres ut hydraulisk og er beregnet på legging med variable arbeidsbredder.

Tekniske spesifikasjoner for skriddet finner du i avsnittet "Tekniske data".

## 2 Moduler

**Stampe- og vibrasjonselementer:** Stamperknivene (○), som møtes og ligger tett inntil hverandre i midtsonen, forhindrer at det dannes en søm på midten.

Ved hjelp av vibratoren (tilleggsutstyr) blir komprimering og struktur ytterligere forbedret.

Stamper (○) og vibrasjon kan slås på uavhengig av hverandre, og turtallet kan stilles inn på den ene uten at det må gjøres på den andre. En trinnløs turtallsregulering sørger for at komprimeringsresultatene alltid blir optimale, selv med svært ulike leggematerialer og -tykkelser.

**Grunnskridd og utkjøringsdeler:** De delene av skriddet som kan kjøres ut hydraulisk av den midterste delen ("grunnskriddet") gjør det mulig å utvide arbeidsbredden til skriddet med et tastetrykk. Et omfattende føringssystem sørger for høy stabilitet. Utkjøringsdelene kan stilles inn raskt og enkelt, både i høyden og når det gjelder vinkelen til grunnskriddet.



Disse innstillingene, grunninnstillingene av skriddet i forhold til asfaltutleggeren og justeringen av takprofilen er beskrevet i kapittel E "Innretning og omrustning".

**Påbyggingsdeler:** Ved hjelp av de enkelt installerbare påbyggingsdelene kan arbeidsbredden økes.

**Avgrensingsplater:** Avgrensingsplatene på siden skal forhindre at materiale flommer over og ned på utsiden.

Følgende komponenter står til rådighet som tilleggsutstyr:

- Reduksjonssko
- Kantformer
- Oppvarmbare avgrensingsplater

**Skriddoppvarming:** To forskjellige oppvarmingssystemer står til rådighet som tilleggssutstyr:

**Gassvarmeapparat:** Fordelene ved propangass-flammebåndvarmeanlegget er at monteringen er velprøvd i praksis og at den er problemfri å betjene. Elektronisk temperatur- og flammeovervåking sørger for korte oppvarmingstider og jevne temperaturer. Luftledningene til stamperknivene og sideplatene sørger for effektiv varmeutnyttelse.

**Elektrisk varmeanlegg:** Fordelene ved den elektriske skriddoppvarmingen er at monteringen er velprøvd i praksis, og at den er problemfri å betjene og meget servicevennlig, pga. vedlikeholdsfri drift. I hver enkelt skriddseksjon er varmelister logisk plassert i bunnplatene og stamperknivene. Disse oppvarmingsseksjonene overvåkes og reguleres separat, noe som sikrer korte oppvarmingstider, jevne temperaturer og effektiv varmeutnyttelse.

Hvis det monteres påbyggingsdeler på skriddet, må det bare installeres en eneste (enkelt monterbar) pluggforbindelse til strøm- og styringskabelen til den nærmeste skriddelen.



Begge oppvarmingstypene og betjeningen av dem beskrives i de etterfølgende kapitlene i denne instruksjonsboken.

De forskjellige beskrivelsene og bildene inngår i et symbolsystem:

- Beskrivelse/avbildning gjelder for versjon med gassoppvarming

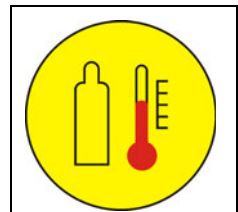

- Beskrivelse/avbildning gjelder for versjon med elektrisk oppvarming

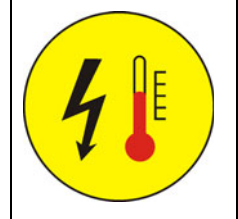

### 3 Tekniske data

#### 3.1 Mål

	V240TV / V240TV-(E)	V240V / V240V-(E)	
Standardbredde	1,20	1,20	m
Arbeidsbredde: minst med 2 reduksjonssko hydraulisk utkjørbar til	0,30 2,40	0,30 2,40	m
Bunnplatedybde: Grunnskridd Utkjøringsdeler	220 220	282 282	mm

 Skriddbreddeøkning se kapittel "Innretning og omrustning".

#### 3.2 Vekter

	V240TV / V240TV-(E)	V240V / V240V-(E)	
Grunnskridd med utkjøringsdeler	0,94	0,83	t
dessuten: Avgrensingsplater per påbyggingsdel 350 mm	70	70	kg



### 3.3 Innstillings-/utstyrskjennetegn

Takprofil: - Innstillingsområde - Justeringsmekanikk	-1,5 %... +3 % med skralle over kjede
Høyde-/vinkelregulering av utkjøringsdeler	adskilte systemer
Smøresystem:	Enkeltsmørepunkter

### 3.4 Komprimeringssystem

Stampersystem	Vertikalstamper
Stamperslaglengde maks.	3,5 mm
Stampefrekvens (trinnløst innstillbar)	0 ... 1500 1/min (0 ... 25 Hz)
Vibrasjon (tilleggsutstyr) (trinnløst innstillbar)	0 ... 3000 1/min (0 ... 50 Hz)

### 3.5 Gassoppvarmingsanlegg V240TV

Drivstoff (flytende)	propangass
Brennertype	Rørbrenner
Oppvarmingsstyring (koblingsboks ved skriddet)	Elektronisk tenning, temperaturovervåking, flammenovervåking
Gassflasker - Påfyllingsmengde per flaske - Bruttovekt per flaske	1 stk 70 l 33 kg
Arbeidstrykk (bak trykkreduksjonsventilen)	ca. 1,5 bar



### 3.6 Elektrisk oppvarming V240TV-(E)

Oppvarmingstype	Elektrisk oppvarming med varmelister i bunnplatene og stamperknivene	
Antall varmelister - per bunnplate - per stamperkniv	1 1	stk. stk.
Varmeeffekt: - Grunnskridd - bunnplate - Grunnskridd - stamperkniv - Utkjøringsdel - bunnplate - Utkjøringsdel - stamperkniv - Påbyggingsdel 350 mm - bunnplate - Påbyggingsdel 350 mm - stamperkniv	975 450 975 450 600 250	watt
Eksempel for total effekt av skriddoppvarmingen: - Arbeidsbredde 2,4 m - Arbeidsbredde 3,1 m	5700 7400	watt

### 3.7 Elektrisk oppvarming V240V-(E)

Oppvarmingstype	Elektrisk oppvarming med varmelister i bunnplatene og stamperknivene	
Antall varmelister - per bunnplate	1	stk.
Varmeeffekt: - Grunnskridd - bunnplate - Utkjøringsdel - bunnplate - Påbyggingsdel 350 mm - bunnplate	975 975 600	watt
Eksempel for total effekt av skriddoppvarmingen: - Arbeidsbredde 2,4 m - Arbeidsbredde 3,1 m	3900 5100	watt

4 Kjennetegn og typeskilt

	<p><b>Fare pga. manglende eller misforstått skilting av maskinen</b></p>
	<p>Manglende eller misforstått skilting av maskinen kan føre til personskader!</p> <ul style="list-style-type: none"> <li>- Ikke fjern varsel- eller opplysningsskilt fra maskinen.</li> <li>- Skadde eller mistede varsel- eller opplysningsskilt må skiftes ut omgående.</li> <li>- Gjør deg kjent med betydningen og plasseringen av varsel- og opplysningsskiltene.</li> <li>- Ta hensyn til alle ytterligere anvisninger i denne instruksjonsboken og i sikkerhetshåndboken.</li> </ul>

**Safety regulations for gas system**

1. Fasten the gas bottles in the bracket provided and secure to prevent falling over and turning.
2. Do not remove gas without hose rupture protection and gas pressure regulator.
3. Gas bottles, valves and fittings must be checked recurrently for leaks every 2 years by an **expert**.
4. Leaks must be immediately reported to the **supervisor**. Suitable foaming agents must be used to detect leaks.
5. The bottle valves must be closed immediately in the event of leaks, prior to breaks, at close of work, when the burners are extinguished and in the event of fires.
6. Note the following to ignite the burners:
  1. Open the bottle valves and main shut-off valve. Press the hose rupture protection facility for several seconds.
  2. Actuate the heater switch; the automatic system runs.
    - Red lamp: **Malfunction**
  3. Fault finding by the **supervisor** only. Observe operating instructions.
7. Use only original Dynapac spare parts.

EN 4112027400

**ATTENTION!**

THE FOLLOWING CHECK MUST BE CARRIED OUT EACH WORKING DAY WITH THE ENGINE RUNNING:

1. Switch off all consumers / heating circuits.
2. Press the test button (1).
3. Press the reset button (2) for at least 3 seconds.
4. "Immersion fault" indicator lamp (3) goes out.
5. Observe operating instructions!

1.

2.

3.

7.

Atlas Copco

DATE: \_\_\_\_\_ TIME OF DAY: \_\_\_\_\_

NAME: \_\_\_\_\_ SIGNATURE: \_\_\_\_\_

PRODUCT IDENTIFICATION: \_\_\_\_\_

Serial number: \_\_\_\_\_

Version: 0001 | 2018 | 10/10/2018 | 10/10/2018

#### 4.1 Varselskilt

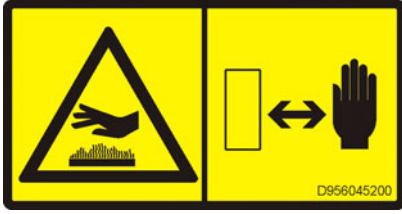
Nr.	Piktogram	Betydning
1		<p>- <b>Advarsel - klemfare!</b> Klemstedet kan føre til svært store personskader eller død! Hold sikker avstand til fareområder!</p>
2		<p>- <b>Advarsel - varm overflate - fare for forbrenninger!</b> Varme overflater kan føre til svært store personskader! Hold hendene i sikker avstand fra fareområdene! Bruk vernetøy eller verneutstyr!</p>

#### 4.2 Påbudskilt, forbudsskilt, varselskilt

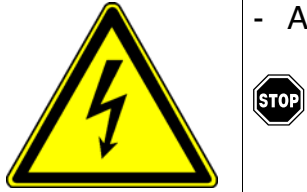
Nr.	Piktogram	Betydning
3 **		<p>- Advarsel: Farlig elektrisk spenning!</p> <p>Komponenter som er merket med dette symbolet må kun åpnes, kontrolleres og skiftes av faglærte elektrikere!</p>

### 4.3 Andre advarsler og betjeningsanvisninger

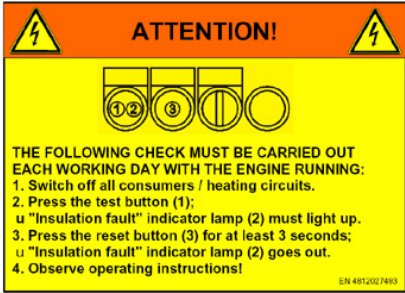
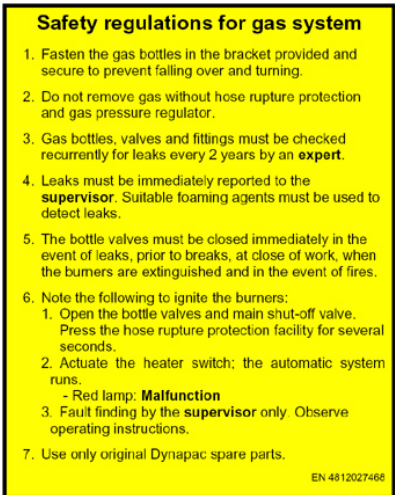
Nr.	Piktogram	Betydning
5 **		<p>- <b>Obs!</b> Fare pga. elektrisk spenning. Hver dag før idriftsettelse må maskinpersonellet kontrollere isolasjonsovervåkingen. Hvis denne daglige rutinen ikke følges, kan det føre til svært store personskader eller død. Ta i denne sammenheng hensyn til instruksjonsboken</p>
6 *		<p>- <b>Sikkerhetsanvisninger for gassanlegg!</b> Fare ved ikke forskriftsmessig bruk. Maskinpersonellet skal ha lest og forstått sikkerhetsanvisningene før maskinen tas i bruk! Dersom sikkerhetsanvisningene ikke følges kan det føre til svært store personskader eller død.</p>

\* Bare når utstyret "gassoppvarming" er installert

\*\* Bare når utstyret "elektrisk oppvarming" er installert

#### 4.4 Typeskilt for skridd (7)

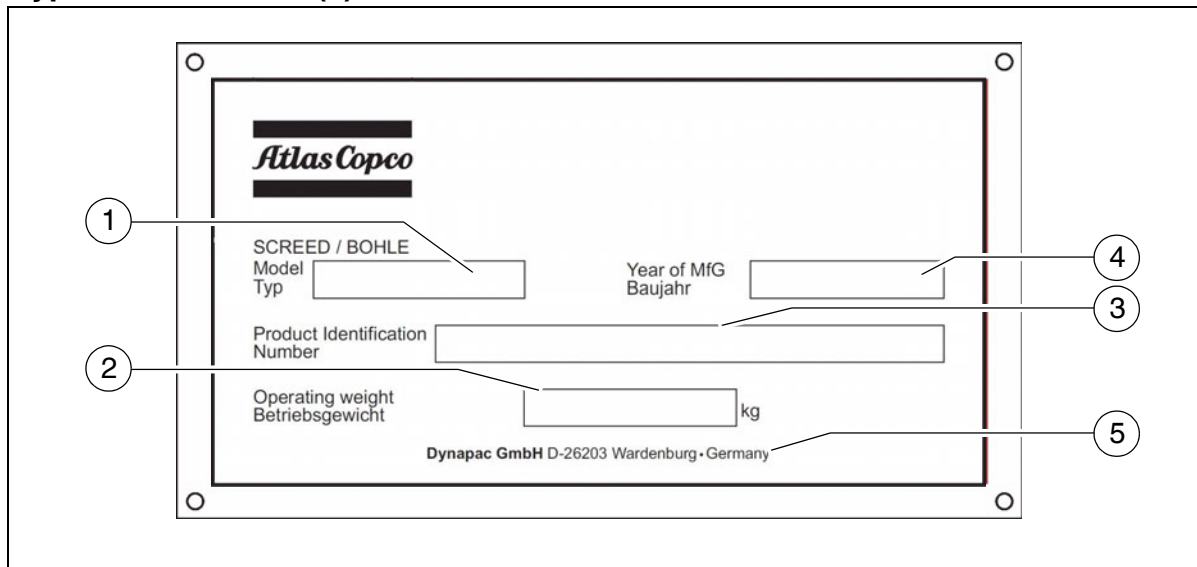

Pos.	Beskrivelse
1	Skriddtype
2	Maksimal driftsvekt for skriddet
3	Skriddnummer
4	Byggeår
5	Produsent



---

# C Transport

## 1 Sikkerhetsbestemmelser ved transport av asfaltutleggeren



Dersom man forbereder asfaltutleggeren og skriddet for transport, eller transporterer asfaltutleggeren og skriddet på en uriktig måte er det en risiko for at det oppstår fare for materielle skader og for liv og helse!

Kjør skriddet inn til standardbredde, dvs. minstebredde, og avmonter alle påbyggingsdeler som måtte være montert.

Avmonter alle løse og utstikkende deler (avgrensingsplater, fjernkontroller osv.). Disse delene skal sikres dersom transporten krever spesiell tillatelse!

Alle deler som ikke er fast forbundet med skriddet, stues bort i de dertil beregnede boksene.

Når transporten er avsluttet, må alt beskyttelsesutstyr settes på plass igjen.

## 2 Laste opp det avmonterte skriddet

 Når det gjelder lasting og transport av et skridd som er **montert** på asfaltutleggeren, se instruksjonsboken for asfaltutleggeren.

Skriddbredden må være redusert til minstebredden. Utstikkende eller løse deler, samt gassflaskene til skriddoppvarmingen (○) må være avmontert, og hydrauliske og elektriske tilkoblinger fjernet.





Ta hensyn til bæreevnen til gaffeltrucken eller kranen og kranens løfteutstyr (kjeder, wire, kroker osv.)!



Vekter og mål for skriddet, se kapittel B, avsnitt "Tekniske data".

### 2.1 Laste med kran

 <b>ADVARSEL</b>	<b>Fare! Hengende last</b>
	<p>Kran og/eller hevet maskin kan velte under løft, og forårsake alvorlige skader eller livsfare!</p> <ul style="list-style-type: none"> <li>- Maskinen må kun løftes i de merkede løftepunktene.</li> <li>- Ta hensyn til maskinens driftsvekt.</li> <li>- Ikke gå inn i faresonen.</li> <li>- Benytt kun løfteanordninger med tilstrekkelig løftekapasitet.</li> <li>- Ikke la last eller løse deler ligge på maskinen.</li> <li>- Ta hensyn til alle ytterligere anvisninger i denne instruksjonsboken og i sikkerhetshåndboken.</li> </ul>

Fest kroken i de dertil beregnede holdepunktene (1, 2).



Hvis skriddet ikke henger vannrett, kan olje og fett renne ut.  
Miljøfare!

## 2.2 Laste med gaffeltruck



Ta alltid hensyn til at tyngdepunktet til skriddet eller tilbehørskassen **ikke nødvendigvis** er i sentrum.



Ved lastning med gaffeltruck er det fare for at lasten kan velte eller at deler kan falle ned.  
Ikke opphold deg i faresonen!

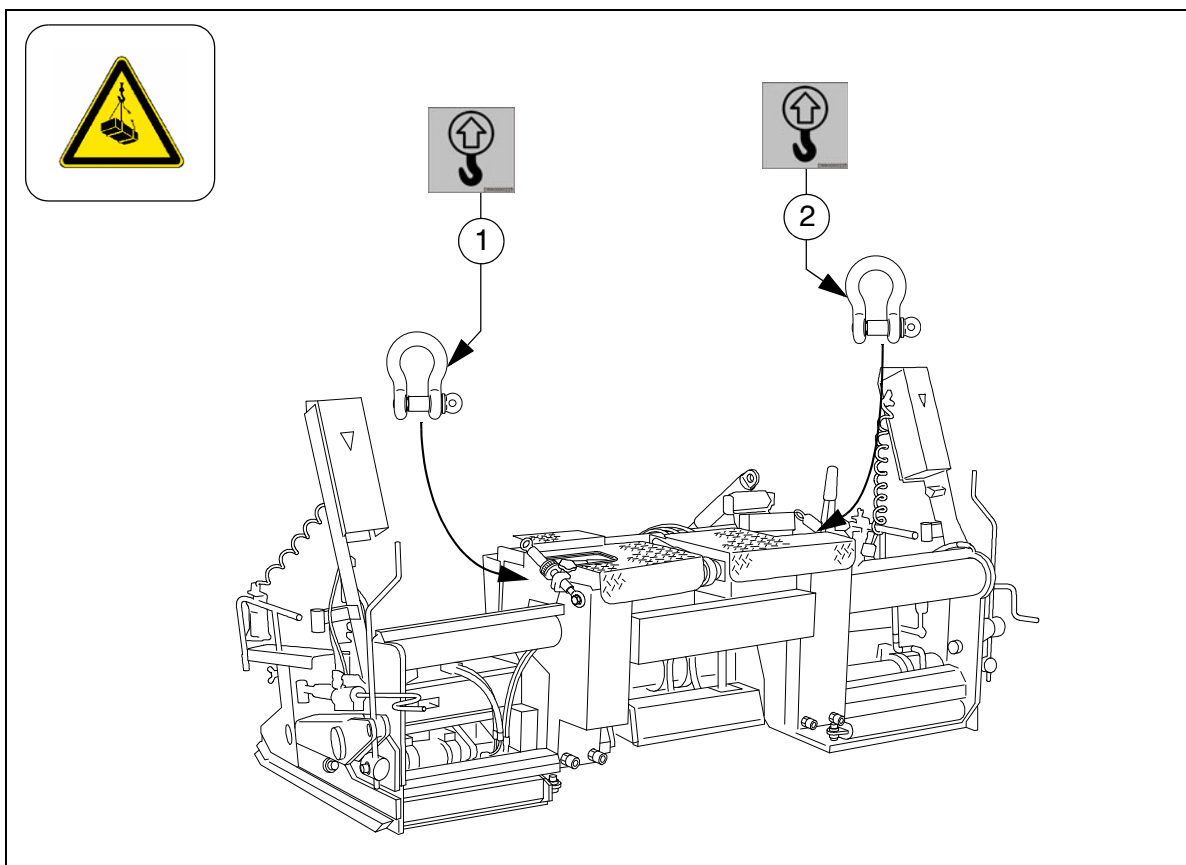



---



# D Betjening



## 1 Sikkerhetsanvisninger







Hvis skriddet eller skriddoppvarmingen betjenes på feil måte, kan du selv eller andre personer settes i fare.

- Påse at alt sikkerhetsutstyr og alle deksler er på plass og skikkelig sikret!
- Skader som oppdages skal umiddelbart rettes opp! Dersom det er registrert feil eller mangler, er det ikke tillatt å sette maskinen i drift!
- Under arbeid med asfaltutleggeren må man alltid passe på at ingen personer utsettes for fare!
- Ikke la noen få sitte på skriddet når det kjøres!

 <b>FARE</b>	<b>Fare ved ikke forskriftsmessig bruk</b>
	<p>Ikke forskriftsmessig bruk av maskinen kan medføre alvorlige skader eller til og med livsfare!</p> <ul style="list-style-type: none"> <li>- Maskinen må kun brukes til det formålet den er beregnet på, og kun på forskriftsmessig måte.</li> <li>- Maskinen må kun betjenes av personale med relevant opplæring.</li> <li>- Maskinoperatørene må sette seg inn i innholdet av instruksjonsboken.</li> <li>- Unngå rykkvise bevegelser med maskinen.</li> <li>- Tillatte stignings- og hellingsvinkler må ikke overskrides.</li> <li>- Dekslar og kledninger må holdes lukket under drift.</li> <li>- Ta hensyn til alle ytterligere anvisninger i denne instruksjonsboken og i sikkerhetshåndboken.</li> </ul>

 <b>ADVARSEL</b>	<b>Fare for å bli dratt med av roterende eller transporterende maskindeler</b>
	<p>Roterende og transporterende maskindeler kan forårsake alvorlige personskader, og til og med være livsfarlige!</p> <ul style="list-style-type: none"> <li>- Ikke gå inn i faresonen.</li> <li>- Ikke stikk hånden inn i roterende eller transporterende deler.</li> <li>- Bruk bare tettsittende klær.</li> <li>- Ta hensyn til varsel- og informasjonsskilt på maskinen.</li> <li>- Ved service må motoren slås av og tenningsnøkkelen trekkes ut.</li> <li>- Ta hensyn til alle ytterligere anvisninger i denne instruksjonsboken og i sikkerhetshåndboken.</li> </ul>

 <b>ADVARSEL</b>	<b>Maskindeler i bevegelse - klemfare!</b>
	<p>Bevegelige maskindeler kan forårsake alvorlige personskader, og til og med være livsfarlige!</p> <ul style="list-style-type: none"><li>- Det er forbudt å oppholde seg i fareområdet under drift!</li><li>- Ikke stikk hendene inn i faresonen.</li><li>- Ta hensyn til varsel- og informasjonsskilt på maskinen.</li><li>- Ta hensyn til alle ytterligere anvisninger i denne instruksjonsboken og i sikkerhetshåndboken.</li></ul>
 <b>FORSIKTIG</b>	<b>Varme overflater!</b>
	<p>Overflater, også bak kledningsdeler, samt forbrenningsgasser fra motoren eller skriddvarmeren kan være meget varme, og forårsake skader!</p> <ul style="list-style-type: none"><li>- Bruk personlig verneutstyr.</li><li>- Ikke ta på varme maskindeler.</li><li>- Service- og reparasjonstiltak må kun utføres når maskinen er avkjølt.</li><li>- Ta hensyn til alle ytterligere anvisninger i denne instruksjonsboken og i sikkerhetshåndboken.</li></ul>

## 2 Betjene skriddet

 Hvis du vil vite mer om de generelle funksjonene til asfaltutleggeren og skriddet, som ikke gjelder **dette** skriddet spesielt, må du slå opp i instruksjonsboken for asfaltutleggeren.

### 2.1 Ut-/innkjøring av skriddet

For å kjøre ut eller inn de hydraulisk justerbare utkjøringsdelene:

- Bruk bryterne (1) på fjernkontrollene til høyre og venstre på skriddet (eller på betjeningspanelet til asfaltutleggeren).
- Varselblinkanlegget til skriddet (på fjernkontrollene) blinker.

 Ved ut- og innkjøring av utkjøringsdelene er det klemfare. Det er ikke tillatt for personer å oppholde seg i faresonen!

- På alle utkjøringsdelene befinner det seg en skala (2) hvor utkjøringsbredden kan avleses.

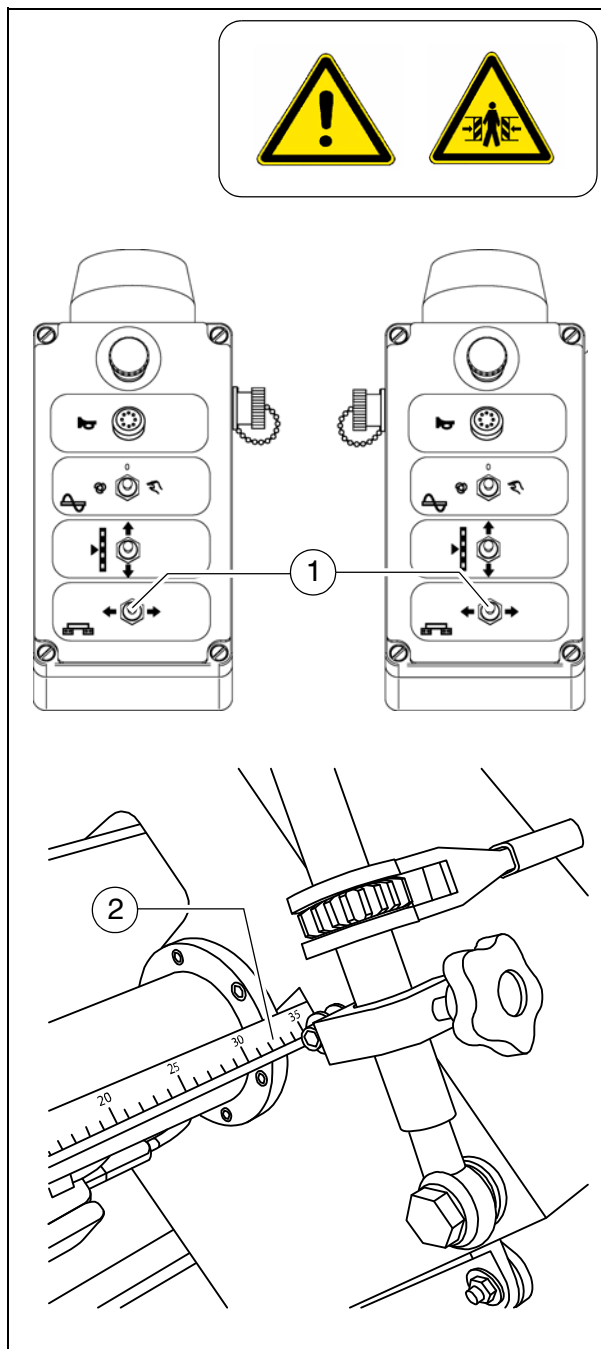



## 2.2 Stille inn stamperen (○)

Stamperfunksjonen kobles ut og inn med bryter (3) på betjeningspanelet til asfaltutleggeren (se instruksjonsboken for asfaltutleggeren).

Stamperfrekvensen (antall slag i minuttet) stilles inn med turtallsregulatoren for stamperen (5).

### Innstillingsområde:

0 – 1500 min<sup>-1</sup> =

0 – 25 slag i sekundet

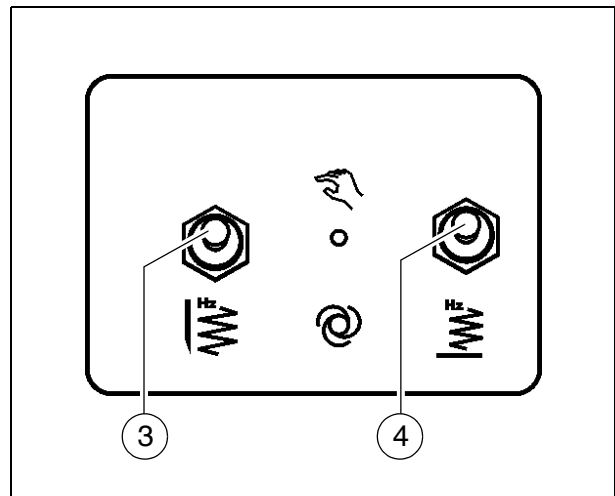

## Stille inn vibrasjonen

Vibrasjonsfunksjonen kobles ut og inn med bryter (4) på betjeningspanelet til asfaltutleggeren (se instruksjonsboken for asfaltutleggeren).

Vibrasjonsfrekvensen stilles inn med turtallsregulatoren for vibrasjonen (6).

### Innstillingsområde:

0 – 3000 o/min =

0 – 60 slag i sekundet

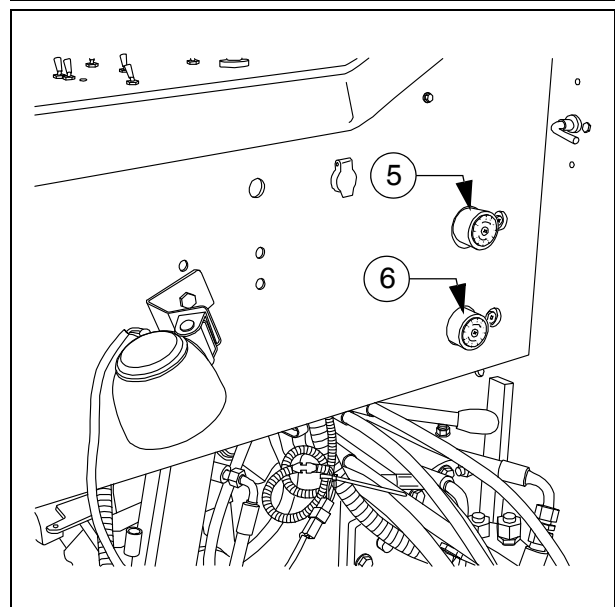



### 3 Betjening av gassoppvarmingsanlegget med flammeovervåkning

<p><b>⚠ ADVARSEL</b></p>	<p><b>Fare - gassanlegg</b></p>
	<p>Feilaktig utført betjening og vedlikehold av gassanlegget kan forårsake alvorlige personskader, og til og med være livsfarlig!</p> <ul style="list-style-type: none"> <li>- Fulle og tomme gassflasker må kun transporteres med beskyttelseshette, for å beskytte flaskeventilene.</li> <li>- Gassflasker på asfaltleggeren må sikres med reimer mot å dreies, velte og falle ned.</li> <li>- Før varmeren tas i bruk må hele oppvarmingsområdet kontrolleres med henblikk på utette gassledninger. Skadde slanger må skiftes omgående.</li> <li>- Hvis gassanlegget ikke brukes, må hovedspærrekraner og flaskeventiler lukkes.</li> <li>- Ved transportkjøring må gassflaskene fra asfaltleggeren transporteres i et annet kjøretøy, under overholdelse av sikkerhetsbestemmelsene.</li> <li>- Gjennomfør en årlig kontroll ved en sakkyndig.</li> <li>- Ta hensyn til alle ytterligere anvisninger i denne instruksjonsboken og i sikkerhetshåndboken.</li> </ul>

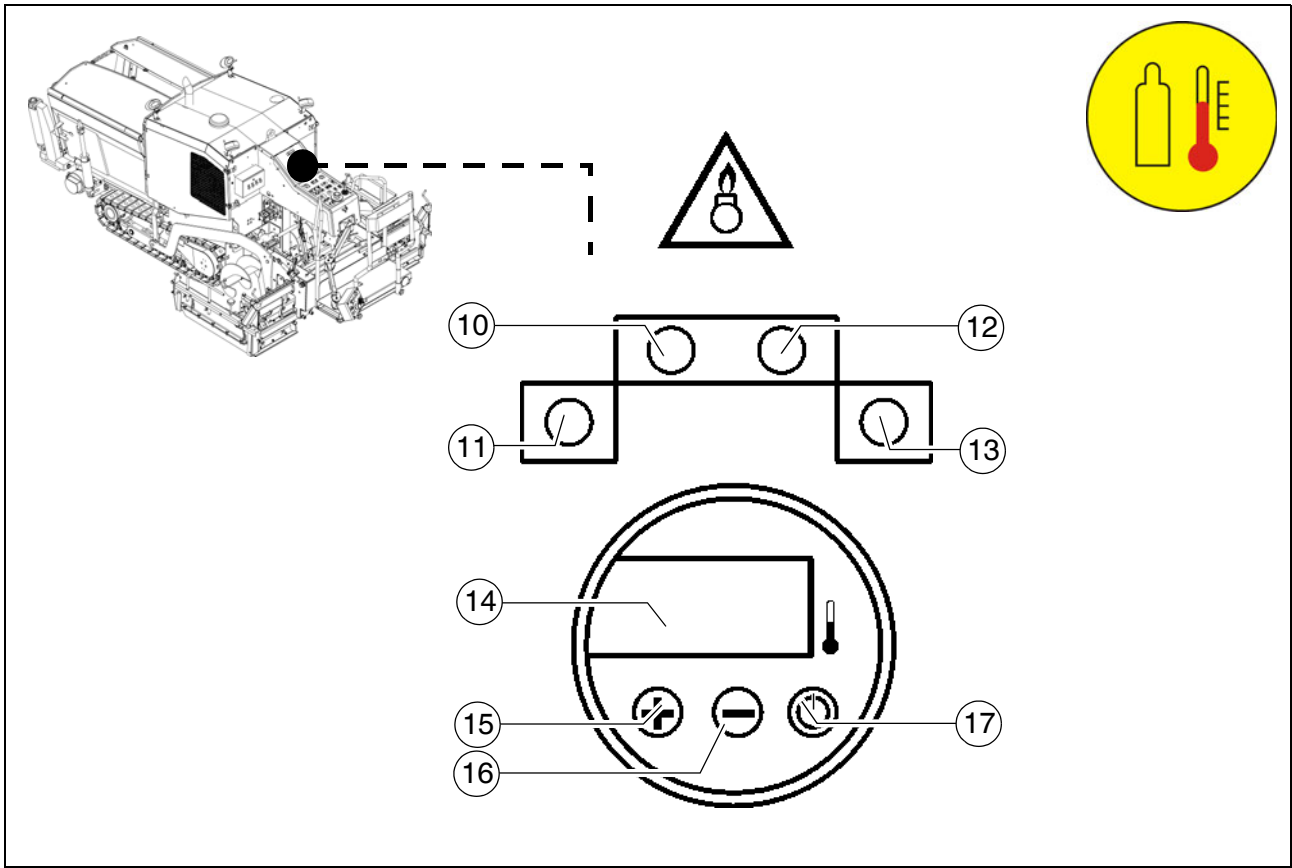
### 3.1 Betjening av styrings- og overvåkningsenheten



Pos.	Beskrivelse	Kortbeskrivelse
10	Feilindikator	- Feilindikator, midtre del, venstre, rød
11	Feilindikator	- Feilindikator, utkjøringsdel, venstre, rød
12	Feilindikator	- Feilindikator, midtre del, høyre, rød
13	Feilindikator	- Feilindikator, utkjøringsdel, høyre, rød
14	Indikator	<ul style="list-style-type: none"> <li>- Viser er-temperaturen for skridtoppvarmingen.</li> <li>- Viser statusmeldinger for skridtoppvarmingen.</li> </ul>  Ved justering av temperaturen vises SKAL-temperaturen i noen sekunder, før visningen går tilbake til ER-temperaturen.
15	Knappen "Pluss"	<ul style="list-style-type: none"> <li>- Når knappen trykkes, økes SKAL-temperaturen.</li> </ul>  Temperaturen stilles inn i området 20 - 180 °C
16	Knappen "Minus"	<ul style="list-style-type: none"> <li>- Når knappen trykkes, reduseres SKAL-temperaturen.</li> </ul>  Temperaturen stilles inn i området 20 - 180 °C
17	Knapp "PÅ / AV"	- Til inn- og utkobling av skridtoppvarmingen.

### 3.2 Gasskretsplan

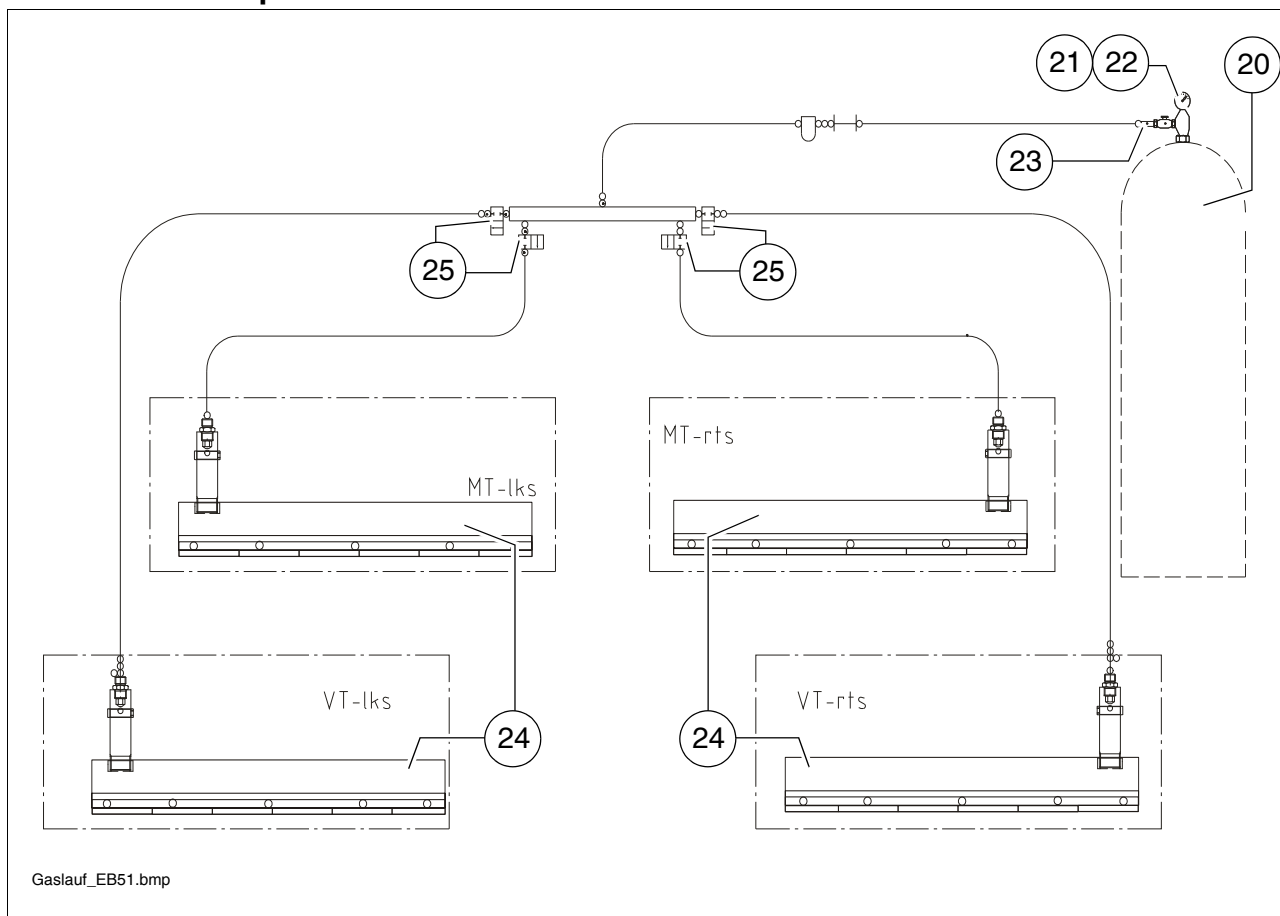

Pos.	Beskrivelse
20	Gassflasker
21	Flaskeventiler
22	Trykkreduksjonsventil med manometer
23	Rørbruddsikringer
24	Flammebåndbrenner
25	Magnetventiler

### 3.3 Generelt vedrørende gassoppvarmingsanlegget

Oppvarmingsanlegget for skriddet drives med propangass (flytende gass). Gassflasken står på asfaltutleggeren.



Varmestyringen befinner seg på asfaltutleggeren.

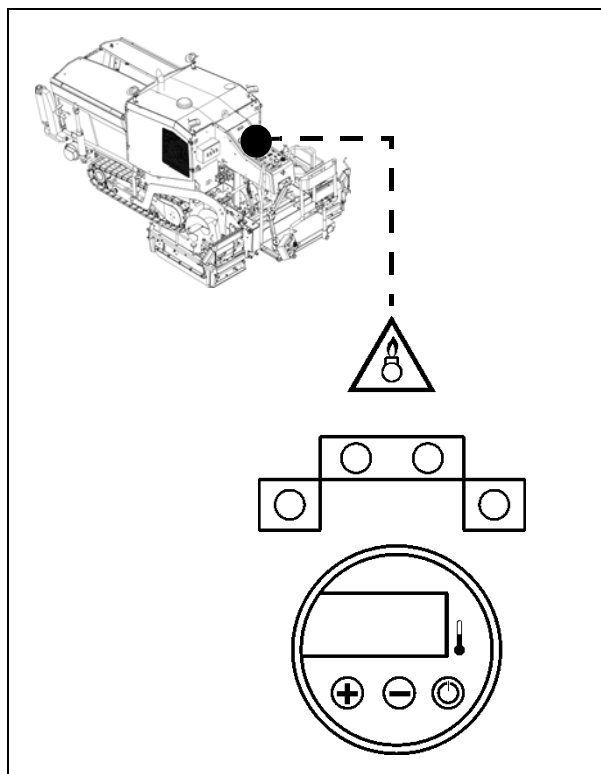

Før varmeanlegget tas i bruk må man passe på følgende punkter:

- Gassflasken må være plassert stående på plassen sin på asfaltutleggeren og må sikres med reimen som følger med.

Flasken skal festes slik at den ikke kan dreies om lengdeaksen, heller ikke om asfaltutleggeren er i drift.

- Gassoppvarmingsanlegget må ikke benyttes uten rørbruddsikringer (26). Det er også tvingende nødvendig å montere trykkreduksjonsventilen før hver gangs bruk.

- Gasstrykket må ikke falle under 1,0 bar. Eksplosjonsfare i brenneren!

- Samtlige gassledninger må kontrolleres med tanke på skader før de tas i bruk. Ved synlige skader må slangene omgående byttes ut med nye.

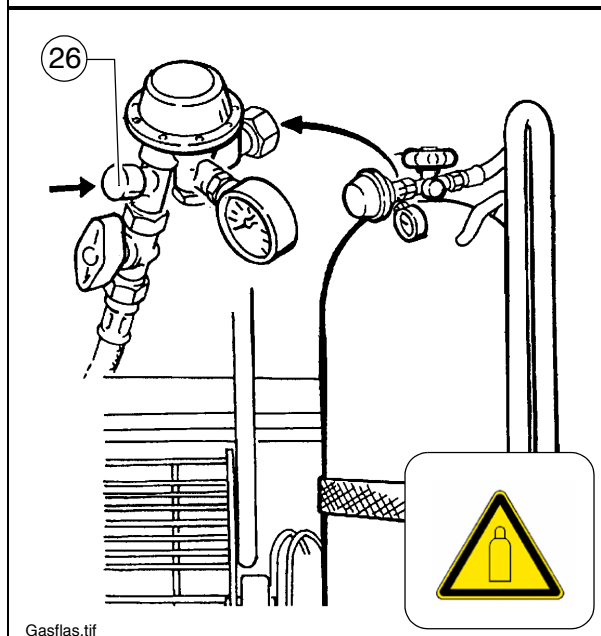

Det er alltid brann- og eksplosjonsfare når man håndterer gassflasker og når man arbeider med gassvarmeanlegget. Ikke røyk! Ikke benytt åpen flamme!

### 3.4 Tilkobling og lekkasjekontroll

Gassledningssystemet fra grunnskridet og utkjøringsdelene er montert fast. Tilkobling av gassflasken:

- Skru av beskyttelseshetten som sitter på flaskeventilen.
- Kontroller om den hurtiglukkende ventilen er lukket.
- Kontroller om flaskeventilen (27) er riktig skrudd igjen. Monter gassslange med trykkreduksjonsventil og slangebruddsikring (26) på flasken.



**Merk:**  
Gasstilkoblinger er alltid venstregjenget (links)!



Pass på at gassledningssystemet er tett.

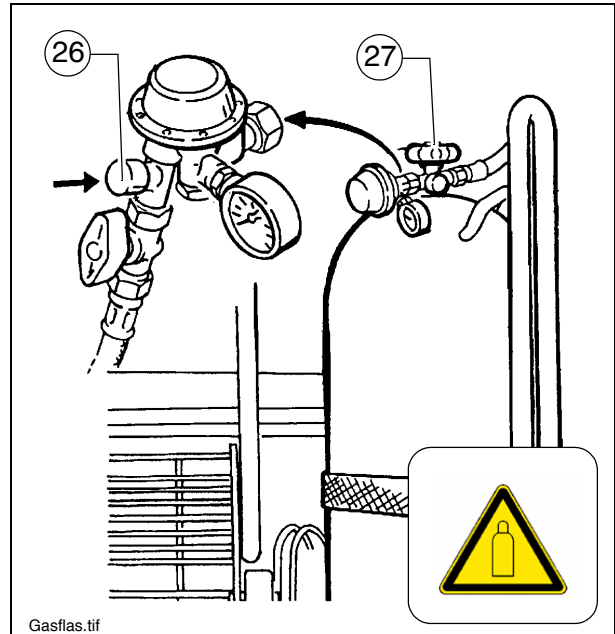

### 3.5 Sett varmeanlegget i drift og kontroller det

Gass-oppvarmingsanlegget drives med en gassflaske.

- Kontroller om batteri-hovedbryteren er innkoblet.
- Åpne flaskeventilen (27).
- Åpne opp sikkerhetsventilen ved å trykke ned rørbruddsikringen (26).
- Åpne den hurtiglukkende ventilen.



For at tennings- og oppvarmingsfasen skal foregå uten feil, må følgende rekkefølge overholdes:

- 1. Sett ned skriddet på bakken
- 2. Kjør nivellerings-sylindrene til asfaltutleggeren helt inn
- 3. Tenn skriddet og la den bli begynne å bli varm i denne stillingen
- 4. Så snart termikken er god nok, kan skriddet heves litt.

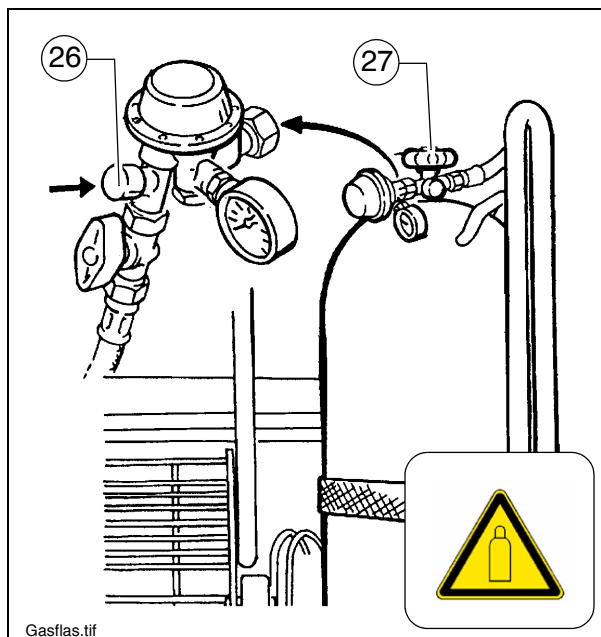

### Tenningsprosedyre

- Slå på kontrollenheten med knappen (17), dermed
  - åpnes de elektromagnetiske sperre-ventilene for gasstilførselen til brennerne;
  - blir det elektroniske tennings-systemet aktivert og gassen automatisk antent av tennpluggene og kontrollert av flammesensoren.

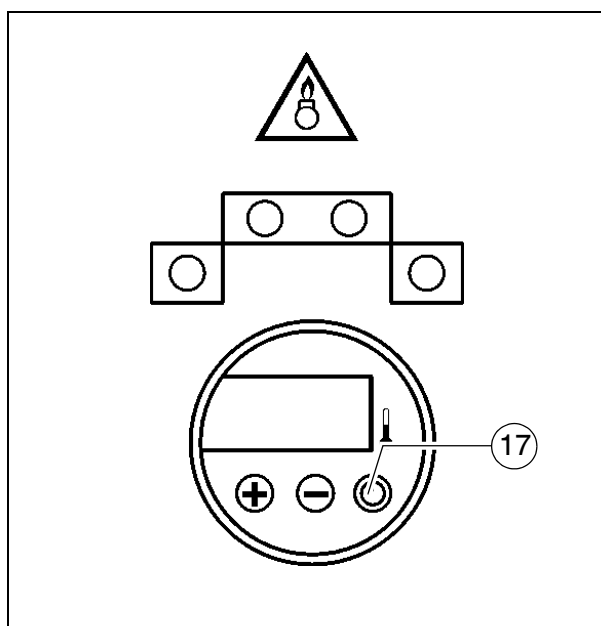



### 3.6 Flammesensorens funksjon

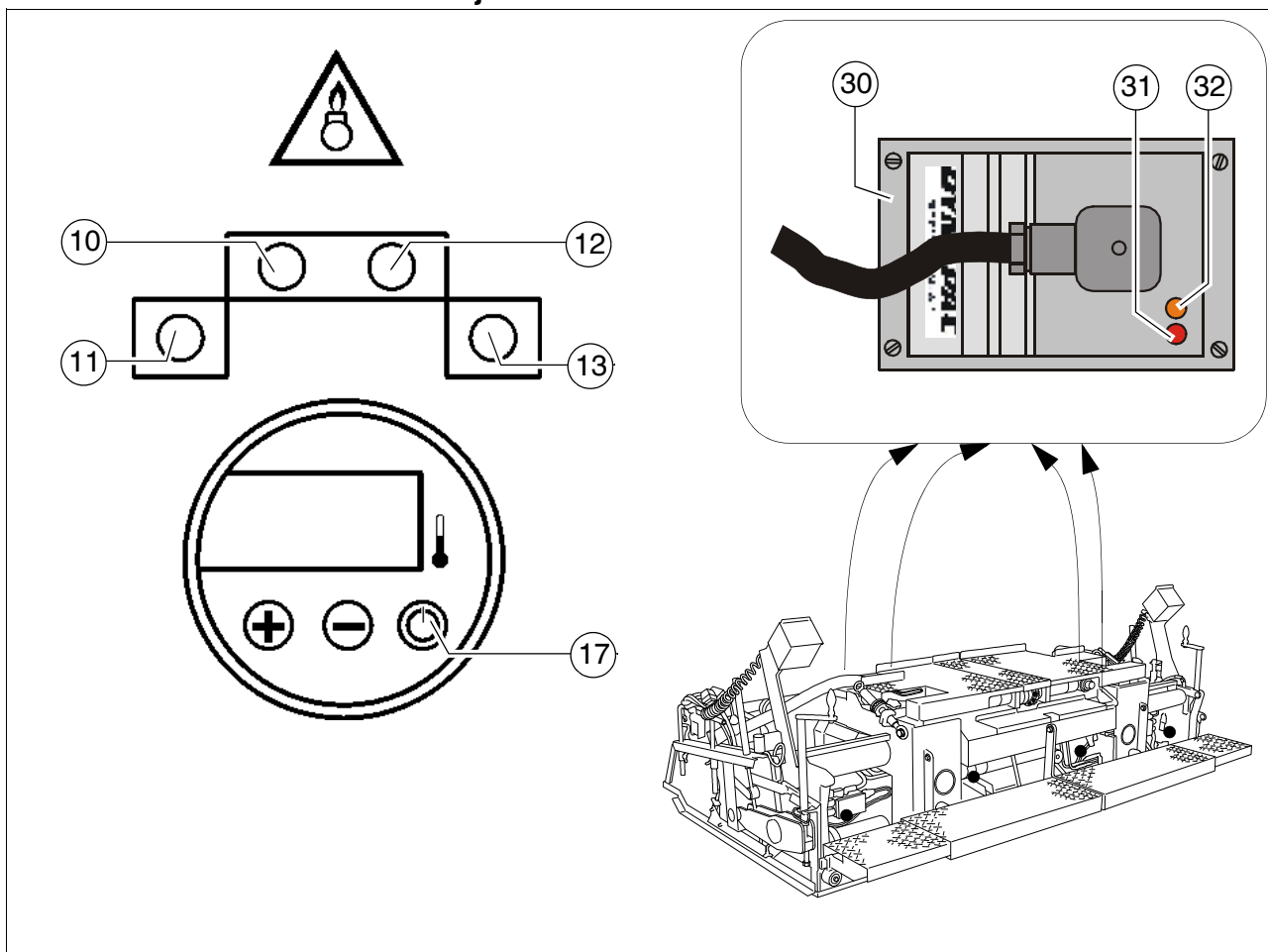

Pos.	Beskrivelse
10	Feilindikator, midtre del, venstre, rød
11	Feilindikator, utkjøringsdel, venstre, rød
12	Feilindikator, midtre del, høyre, rød
13	Feilindikator, utkjøringsdel, høyre, rød
30	Tenningsbokser på de enkelte skriddelementene
31	Rød kontrollampe på tenningsboksen i det aktuelle skriddelementet
32	Gul kontrollampe på tenningsboksen i det aktuelle skriddelementet

Elektronikken overvåker temperatursensoren og flammesensoren overvåker driften av gassvarmeanlegget. Hvis flammen i tenningsbrenneren ikke er stabil i løpet av 7 sekunder etter at tenningen ble slått på, går elektronikken over i feilmodus. Gasstilførselen avbrytes og de røde kontrollampene på tenningsboksen og i koblingskapet tennes.



Ved en feil i løpet av innkoblingsfasen kan startprosedyren gjentas inntil tre ganger. Hvis det fortsatt oppstår en feil etter tredje gangs start, må årsaken til feilen fjernes før det gjøres nye forsøk på å slå på tenningen.

Hvis flammen ser riktig ut, varmes skriddet opp helt til temperatursensorene i de enkelte skriddelementene avbryter oppvarmingen. Under oppvarmingsfasen signaliserer de gule kontrollampene på tennboksene (32) et feilfritt flammebilde på brennerne.

Hvis det oppstår en feil, signaliserer de røde kontrollampene (10, 11, 12, 13) på styreenheten og de røde kontrollampene på tenningsboksene (31) at flammene i brennerne ikke er feilfrie.



Kontrollampene er viktige for at tenningsystemet skal fungere feilfritt. Defekte lamper skal derfor straks byttes ut!

### 3.7 Feil

Dersom brenneren ikke tennes, eller slukker igjen, kan det ha ulike årsaker.

- Ikke tilstrekkelig gasstrykk.
- Flaskeventil eller hurtiglukkeventiler ikke åpnet.
- Dyser tilsmusset
- Filter tilsmusset

### 3.8 Slå av oppvarmingen

Etter at arbeidet er slutt eller når man ikke lenger trenger varmeanlegget:

- Slå av kontrollenheten med knappen (17).
- Steng de hurtiglukkende ventilene og flaskeventilen (27).



Dersom disse ventilene ikke stenges, vil det oppstå brann og eksplosjonsfare dersom uforbrent gass lekker ut! Steng ventilene ved arbeidspauser og etter arbeidsslutt!

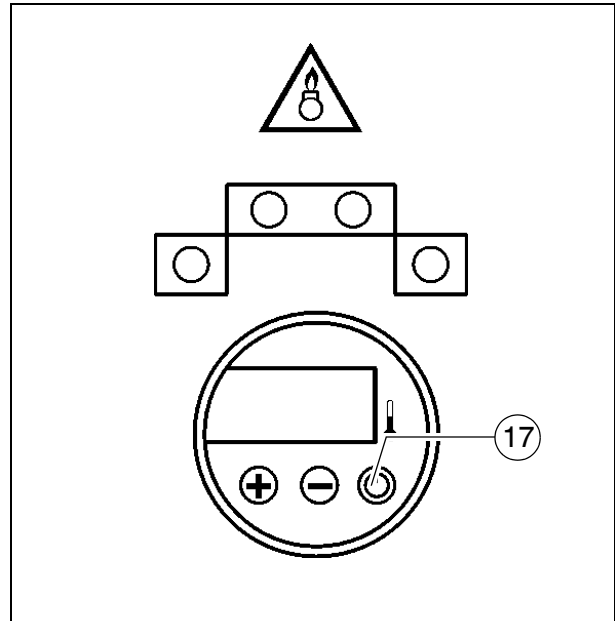

### 3.9 Bytte gassflaske

- Kontroller om den hurtiglukkende ventilen og flaskeventilen (27) er lukket.
- Skru av gassledningene.
- Skru på flaskeventilens beskyttelseshette på gassflasken.
- Skru på trykkreduksjonsventilene på den eksisterende holderen.



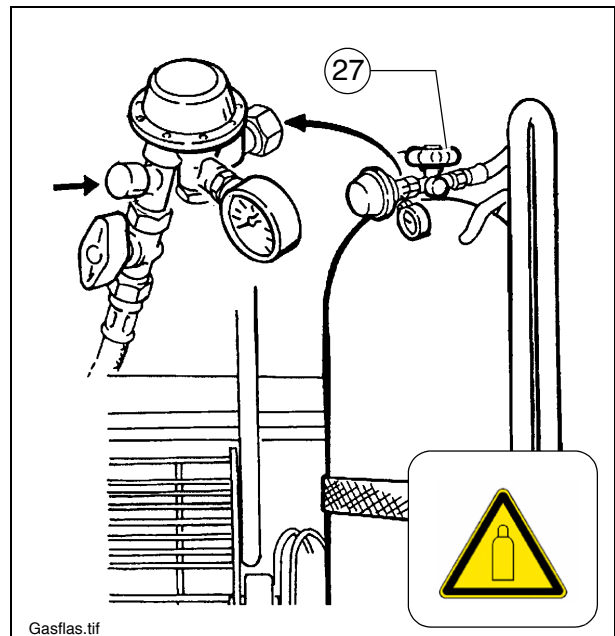

Fuller gassflasker eller flasker som ikke er helt tomme, står under trykk. Man må derfor passe på at gassflasker uten ventilbeskyttelseshette ikke utsettes for kraftige støt! (Spesielt i området rundt ventilene eller på selve ventilene.)



- Koble til en ny gassflaske (se avsnitt 3.4 "Tilkobling og lekkasjekontroll").

## 4 Elektrisk varmeanlegg

 <b>FORSIKTIG</b>	<b>Fare for elektrisk støt</b>
	<p>Direkte eller indirekte berøring av spenningsførende deler kan forårsake skader!</p> <ul style="list-style-type: none"><li>- Ikke fjern beskyttende deksler.</li><li>- Elektriske eller elektroniske deler må aldri utsettes for vannsprut.</li><li>- Reparasjonsarbeid på det elektriske anlegget må kun utføres av fagpersonale med relevant utdanning.</li><li>- Ved bruk av elektrisk skriddvarmer må isolasjonsovervåkingen kontrolleres daglig i henhold til anvisningene.</li><li>- Ta hensyn til alle ytterligere anvisninger i denne instruksjonsboken og i sikkerhetshåndboken.</li></ul>

## 5.0 Betjene det elektriske varmeanlegget

### 5.1 Koblingsboks for oppvarmingsanlegg

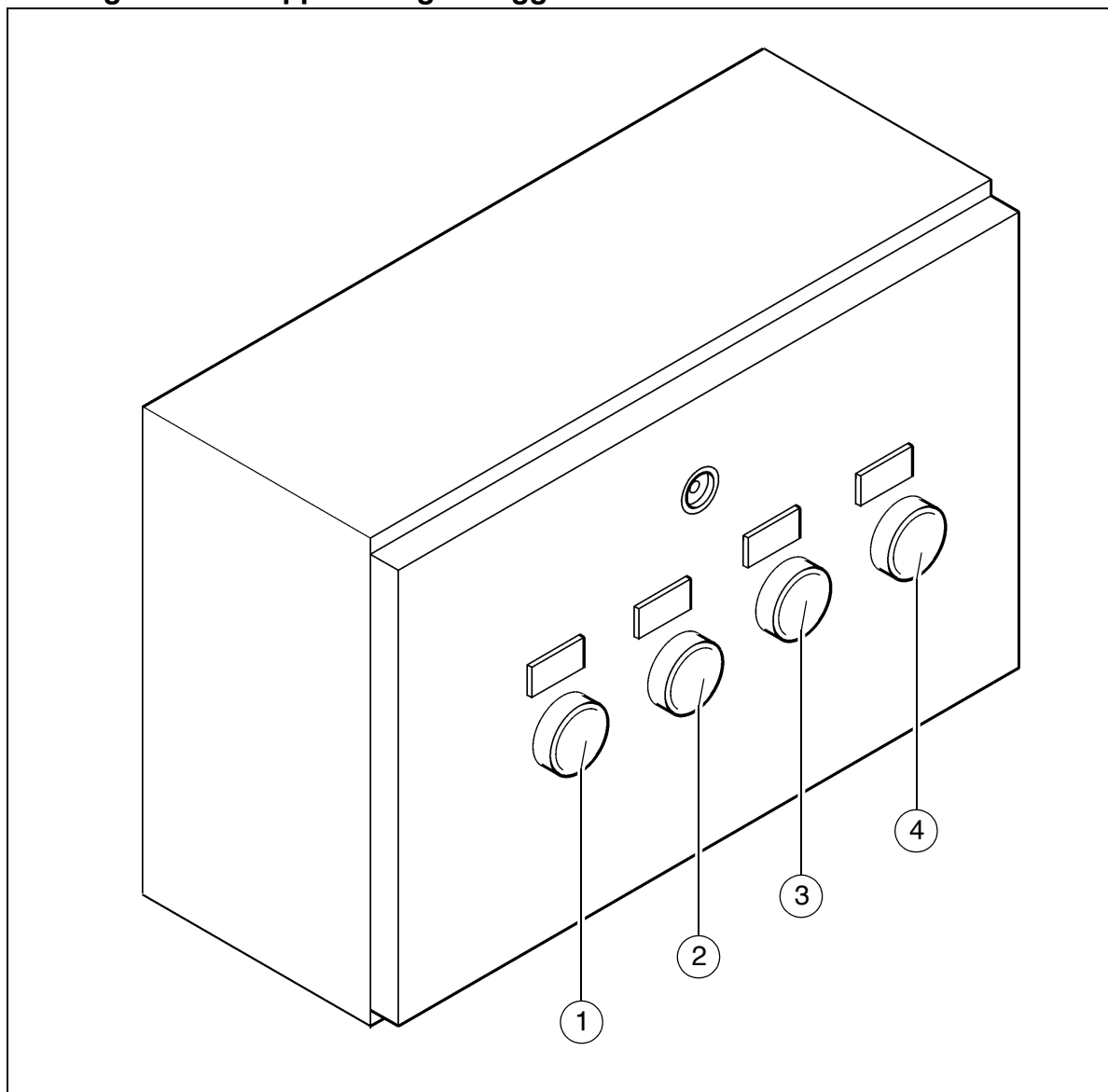

Plasseringen av de enkelte elementene kan variere noe!

Pos.	Beskrivelse
1	Kontrollknapp isolasjonsovervåkning og varsellampe isolasjonsfeil
2	Tilbakestillingsknapp isolasjonsovervåkning
3	Kontrolllampe dynamo
4	Kontrolllampe oppvarmingsdrift

## 5.2 Generelt om varmeanlegget

Det elektriske varmeanlegget forsynes med strøm via en dynamo på asfaltutleggeren, som reguleres helautomatisk, i henhold til behovet.

Varmemotstander i form av varmelister sørger for direkte temperaturovergang og jevn varmfordeling.

Hver enkelt skriddel varmes opp av to varmelister. En varmelist befinner seg både på golvplaten og på stamperkniven.

Temperaturen vises og reguleres via en kontrollenhet på betjeningspanelet til asfaltutleggeren.

Da det ikke er nødvendig å behandle brennstoff (gass, diesel), og isoleringen overvåkes, er personalets sikkerhet ivarettatt så godt som mulig.

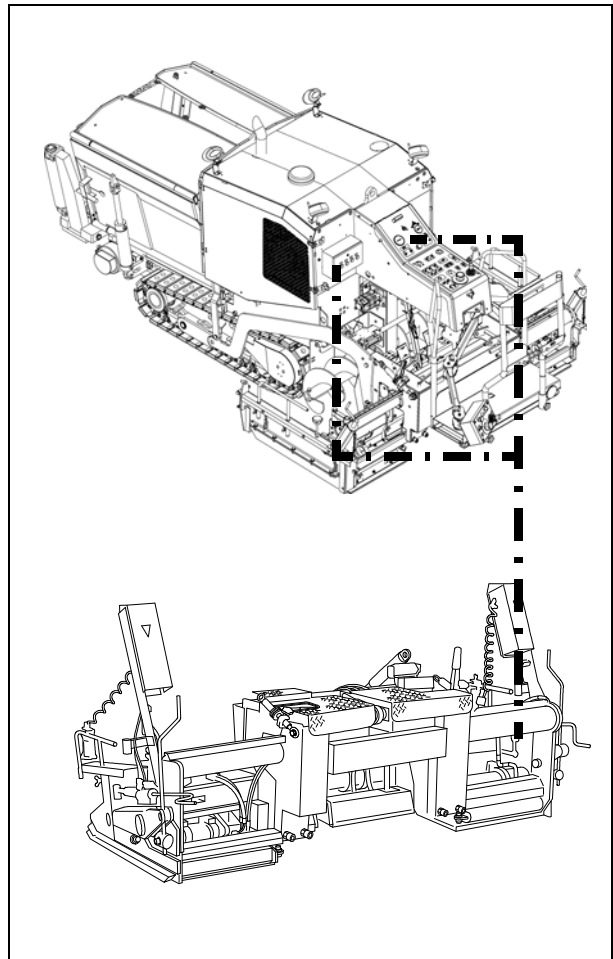

### 5.3 Isolasjonsvakt

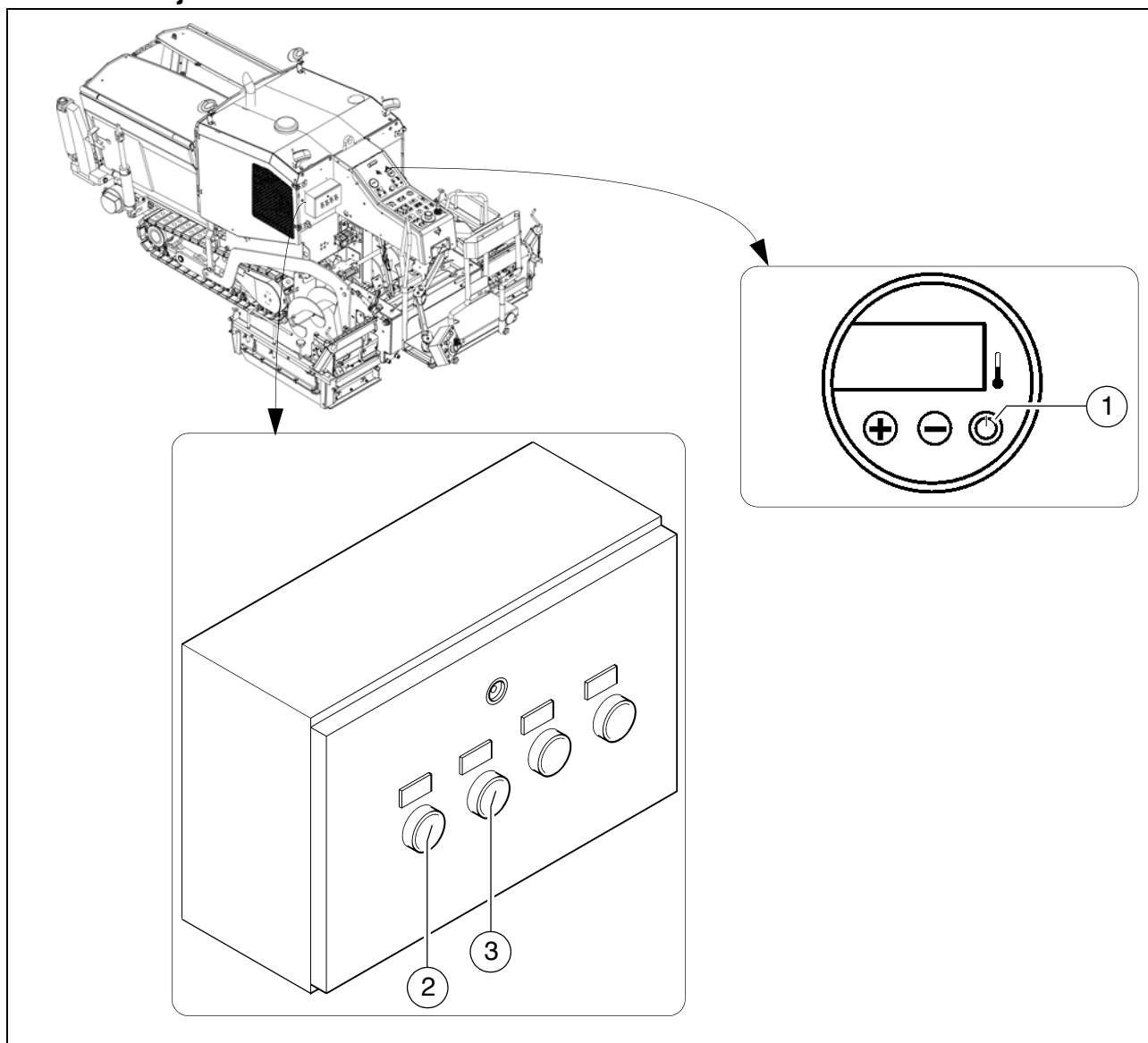

Beskyttelsesinnretningen isolasjonsovervåkning må kontrolleres med tanke på om den fungerer som den skal. Kontrollen må utføres hver dag før arbeidets begynnelse.



Ved denne kontrollen kontrolleres bare om isolasjonsvakten fungerer, ikke om det er isolasjonsfeil på varmeseksjonene eller forbrukerne.

- Start fremdriftsmotoren til asfaltutleggeren.
- Slå PÅ varmeanlegget med bryteren (1).
- Trykk på kontrollknappen (2).
- Den varsellampen som er integrert i kontrollknappen, signaliserer "isolasjonsfeil".
- Trykk på tilbakestillingsknappen (3) i minst 3 sekunder for å slette den simulerte feilen.
- Varsellampen slukkes.



Hvis testen er vellykket, kan skriddet brukes, og det kan benyttes eksterne forbrukere.

Hvis indikatoren "Isolasjonsfeil" indikerer en feil allerede før testknappen er trykket, eller det ikke meldes om noen feil ved simuleringen, må hverken skriddet eller tilkoblede eksterne driftsmidler brukes.



**Skridd og driftsmidler må kontrolleres og eventuelt settes i stand av en elektriker. Først etter at dette er gjort, kan skriddet og driftsmidlene tas i bruk.**



**Fare pga. elektrisk spenning**



**På grunn av den elektriske skriddoppvarmingen kan man få elektriske støt om man ikke innretter seg i overensstemmelse med sikkerhetstiltakene og sikkerhetsreglene. Dette er livsfarlig! Vedlikeholds- og reparasjonsarbeid på det elektriske anlegget til skriddet må utføres av en elektriker!**





## Isolasjonsfeil



Hvis det oppstår en isolasjonsfeil under driften, og varsellampen viser en isolasjonsfeil, kan følgende fremgangsmåte benyttes:

- Slå bryteren til alle eksterne driftsmidler og varmeanlegget AV, og trykk på tilbakestillingsknappen i minst 3 sekunder for å slette feilen.
- Hvis varsellampen ikke slukkes, er det en feil på dynamoen.



Arbeidet må da ikke fortsettes!

- Hvis varsellampen slukkes, kan bryterne til varmeanlegget og de eksterne driftsmidlene slås PÅ igjen, i denne rekkefølgen, til det kommer en ny melding og enhetene må slås av igjen.
- Det driftsmidlet som identifiseres som defekt, må fjernes eller må ikke kobles inn, og tilbakestillingsknappen må holdes trykket i minst 3 sekunder for å slette feilen.



Driften kan nå fortsettes, men naturligvis uten det defekte driftsmidlet.



**Den dynamoen eller den elektriske forbrukeren som er identifisert som defekt, må kontrolleres og ved behov repareres av en elektriker. Først etter at dette er gjort, kan skriddet og driftsmidlene tas i bruk igjen.**



#### 5.4 Sett varmeanlegget i drift og kontroller det

 For å oppnå den nødvendige temperaturen må du slå på varmeanlegget ca. 15 - 20 minutter før leggingen begynner.

- Slå på fremdriftsmotoren til asfaltutleggeren.
- Slå PÅ varmeanlegget med bryteren (1).

Varmeanlegget aktiveres og oppvarmingen begynner.

Under oppvarmingen lyser kontrollampen (2) til varmeanlegget.

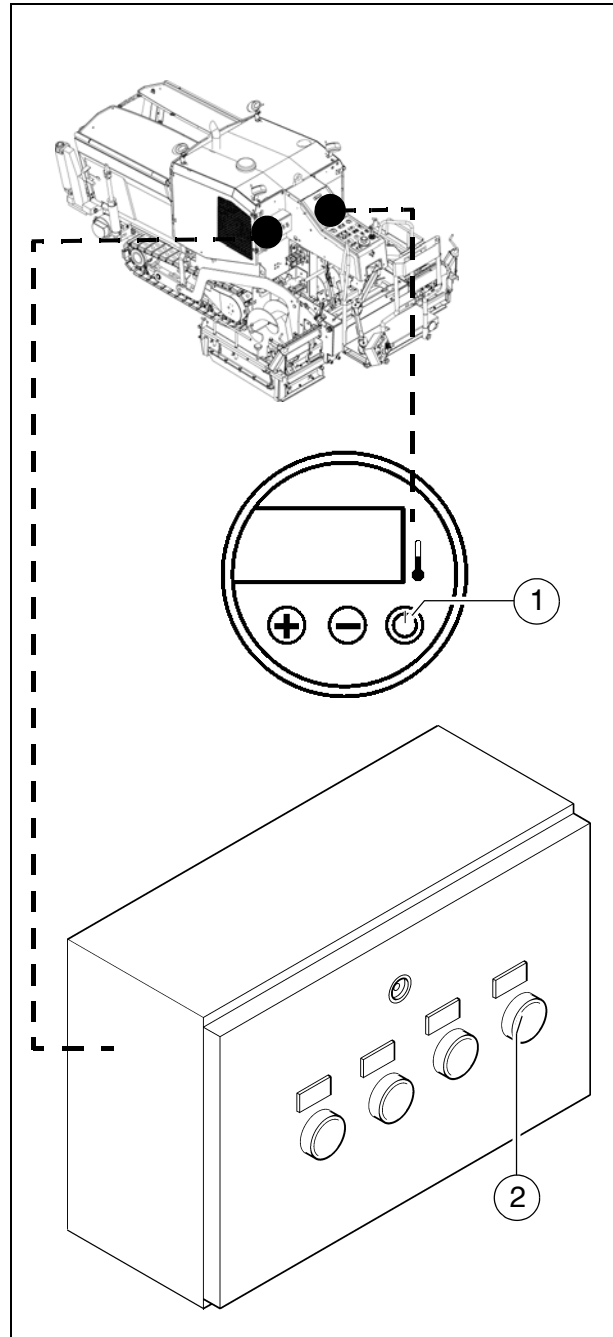

Når den innstilte temperaturen er nådd, slukkes kontrollampen.

Hvis det ettervarmes under selve leggingen, vises dette ved kontrollampen (2).

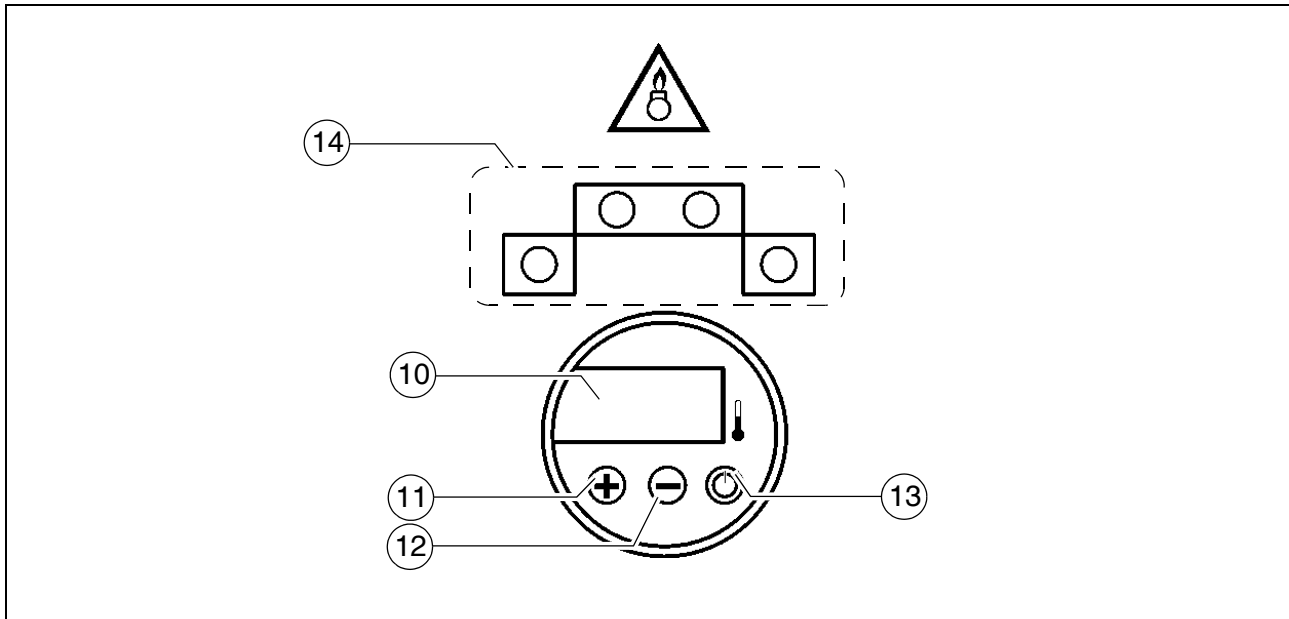

## 5.5 Betjening av styrings- og overvåkningsenheten



Pos.	Beskrivelse	Kortbeskrivelse
10	Indikator	<ul style="list-style-type: none"> <li>- Viser er-temperaturen for skridtoppvarmingen.</li> <li>- Viser statusmeldinger for skridtoppvarmingen.</li> </ul> <p> Ved justering av temperaturen vises SKAL-temperaturen i noen sekunder, før visningen går tilbake til ER-temperaturen.</p>
11	Knappen "Pluss"	<ul style="list-style-type: none"> <li>- Når knappen trykkes, økes SKAL-temperaturen.</li> </ul> <p> Temperaturen stilles inn i området 20 - 180 °C</p>
12	Knappen "Minus"	<ul style="list-style-type: none"> <li>- Når knappen trykkes, reduseres SKAL-temperaturen.</li> </ul> <p> Temperaturen stilles inn i området 20 - 180 °C</p>
13	Knapp "PÅ / AV"	<ul style="list-style-type: none"> <li>- Til inn- og utkobling av skridtoppvarmingen.</li> </ul>
14	fungerer ikke	

## 5.6 Slå av oppvarmingen

Etter at arbeidet er slutt eller når man ikke lenger trenger varmeanlegget:

- Slå av varmeanlegget med knappen (13).

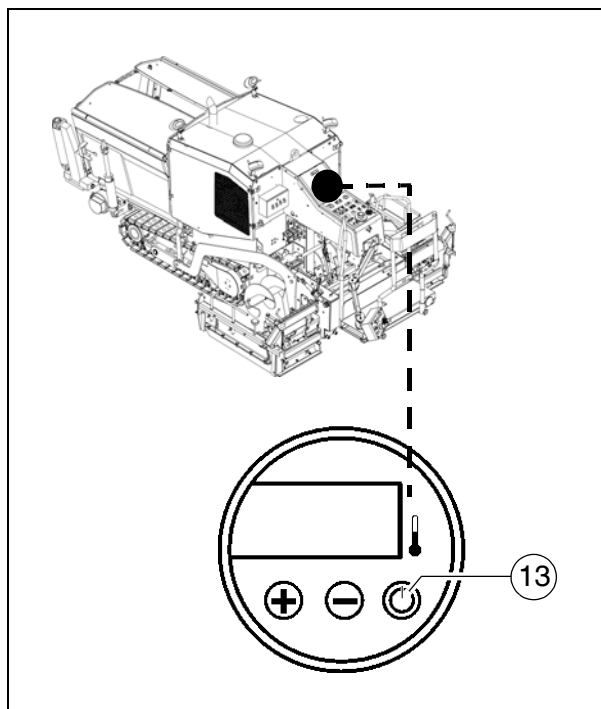

# E Innretning og omrustning

## 1 Sikkerhetsanvisninger



Hvis asfaltutleggeren startes ved et ulykkestilfelle, kan de personene som jobber med skriddet, utsettes for fare. Dersom ikke annet er beskrevet må arbeid på maskinen **kun utføres når utleggermotoren ikke er i gang!** Forviss deg om at asfaltutleggeren er sikret mot utilsiktet oppstart.



Det hevede skriddet kan senkes hvis den mekaniske skriddtransportsikringen ikke er innkoblet på asfaltutleggeren. Arbeidene må kun utføres når skriddet er **sikret mekanisk!**





Ved tilkobling eller frakobling av hydraulikkslanger og ved arbeid på hydraulikkanlegget kan det sprute ut glovarm hydraulikkvæske under høyt trykk. Stans motoren og gjør hydraulikkanlegget trykkløst! Beskytt øynene!



Påbyggs- og ombyggingsdeler må kun monteres på faglig korrekt måte. Konsulter produsenten dersom det er tvil om deler er frigitt eller hvordan de skal monteres!



Før maskinen settes i gang igjen må alt beskyttelsesutstyr bringes i orden igjen.



Uansett arbeidsbredde må gangplanken rekke over hele skriddets bredde. Den oppklappbare gangplanken må kun klappes opp under følgende omstendigheter:

- Ved legging av belegget tett inntil en mur eller lignende hindringer.
- Ved transport på svanehenger.

 <b>FARE</b>	<b>Fare som følge av forandringer på maskinen</b>
	<p>Konstruksjonsmessige forandringer på maskinen fører til at typegodkjenningen oppheves, og kan medføre alvorlige skader og til og med livsfare!</p> <ul style="list-style-type: none"> <li>- Bruk kun originale reservedeler og godkjent tilbehør.</li> <li>- Etter vedlikeholds- og reparasjonsarbeid må ev. demonterte verne- og sikkerhetsanordninger monteres i sin helhet igjen.</li> <li>- Ta hensyn til alle ytterligere anvisninger i denne instruksjonsboken og i sikkerhetshåndboken.</li> </ul>

 <b>ADVARSEL</b>	<b>Fare - hydraulikkolje</b>
	<p>Hydraulikkolje som spruter ut under høyt trykk, kan forårsake alvorlige skader eller livsfare!</p> <ul style="list-style-type: none"> <li>- Arbeid på hydraulikkanlegget må kun utføres av fagkyndig personale.</li> <li>- Hydraulikkslanger må skiftes ut omgående hvis de har fått sprekker eller er gjennomfuktet.</li> <li>- Gjør hydraulikkanlegget trykkløst.</li> <li>- Senk skriddet og åpne troen.</li> <li>- Før service må motoren slås av og tenningsnøkkelen trekkes ut.</li> <li>- Sikre maskinen mot å bli slått på igjen.</li> <li>- Ved personskade må lege oppsøkes omgående.</li> <li>- Ta hensyn til alle ytterligere anvisninger i denne instruksjonsboken og i sikkerhetshåndboken.</li> </ul>

 <b>FORSIKTIG</b>	<b>Varme overflater!</b>
	<p>Overflater, også bak kledningsdeler, samt forbrenningsgasser fra motoren eller skriddivarmeren kan være meget varme, og forårsake skader!</p> <ul style="list-style-type: none"><li>- Bruk personlig verneutstyr.</li><li>- Ikke ta på varme maskindeler.</li><li>- Service- og reparasjonstiltak må kun utføres når maskinen er avkjølt.</li><li>- Ta hensyn til alle ytterligere anvisninger i denne instruksjonsboken og i sikkerhetshåndboken.</li></ul>

 <b>FORSIKTIG</b>	<b>Fare - tung last</b>
	<p>Synkende maskindeler kan forårsake personskader!</p> <ul style="list-style-type: none"><li>- Når maskinen er parkert, ved vedlikehold og transport må begge halvdelene av troen lukkes, og tilhørende tro-transportsikring legges inn.</li><li>- Når maskinen er parkert, ved vedlikehold og transport må skriddet heves, og tilhørende skrid-transportsikring legges inn.</li><li>- Åpne deksler og kledningsdeler må festes ordentlig.</li><li>- Ta hensyn til alle ytterligere anvisninger i denne instruksjonsboken og i sikkerhetshåndboken.</li></ul>

## 2 Generell montering

### 2.1 Montere avgrensingsplater

Sideplatene monteres først når alle andre påbygg og justeringer på skriddelementet er avsluttet.

- Konusen (1) på sideplaten føres inn i den tilhørende boringen (2) i skriddelementet.
- Bruk det tilhørende monteringsmaterialet (3) til å sikre konusen på innsiden av skriddelementet mot å skli ut.

Avgrensingsplate type A:

- Sett sveivføringene (4) og (5) på de tilhørende boltene på skriddelementet, og sikre dem med fjærstikkere.

Avgrensingsplate type B:

- Monter avgrensingsplaten på skriddelementet med bolter (6).

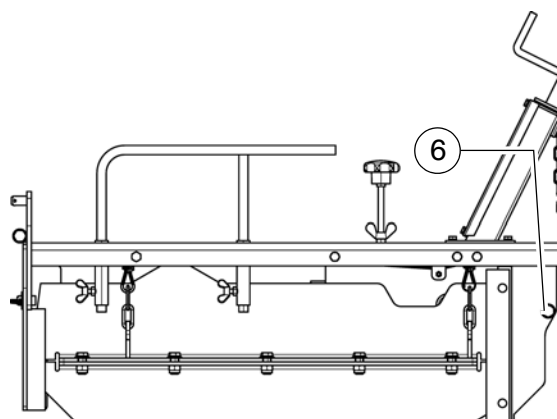
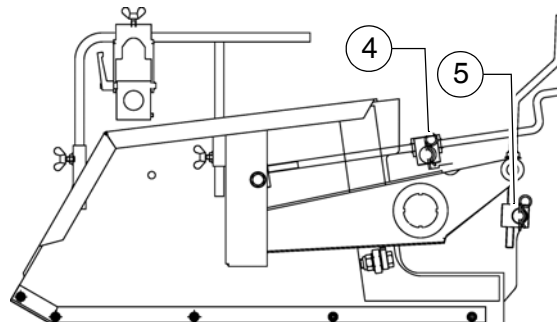
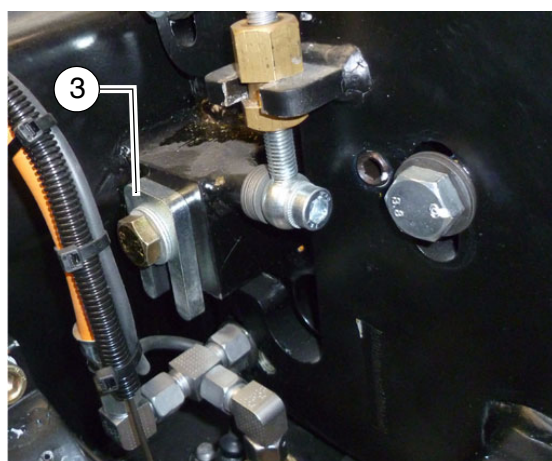
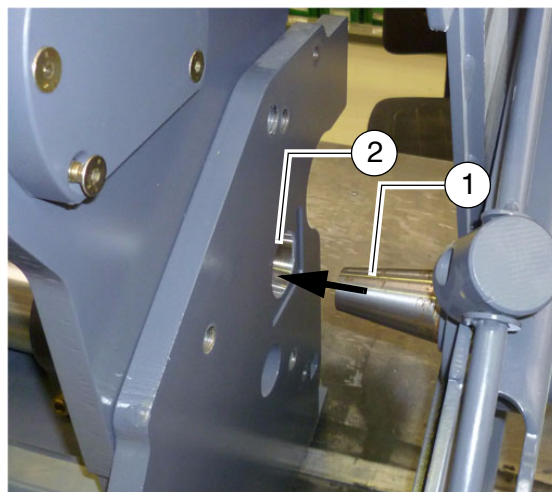



### 3 Skriddbreddeøkning

☞ På hver side kan det monteres en påbyggingsdel med bredde 350 mm!

☞ Før påbyggingsdelene kan monteres, må følgende arbeidstrinn gjennomføres:

#### 3.1 Demontere avgrensingsplater

- Demonter monteringsdelene (bolter/fjærstikkere) til avgrensingsplatene (se avsnitt 2.1).
- Demonter festematerialet (1) på innsiden av skriddelementet.
- Trekk avgrensingsplaten av skriddelementet.

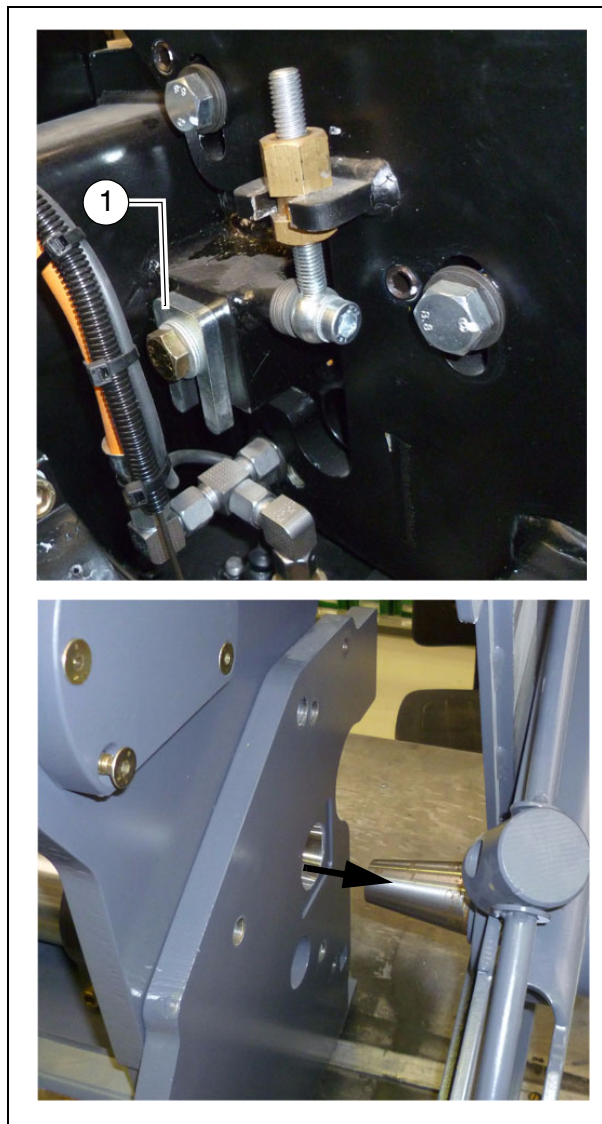

### 3.2 Gjør klar påbyggingsdelene

Hvis skriddet er utstyrt med en stamper, må stamperakselen monteres før påbyggingsdelen for drift av stamperen monteres. For å gjøre dette er følgende trinn påkrevet:

### 3.3 Demontere stamperføringsverneplaten:

- Løsne de to mutterne (1) til trekkstengene noen omdreininger.
- Demonter begge festeskruene (2) til stamperføringsverneplaten.
- Ta av stamperføringsverneplaten (3).

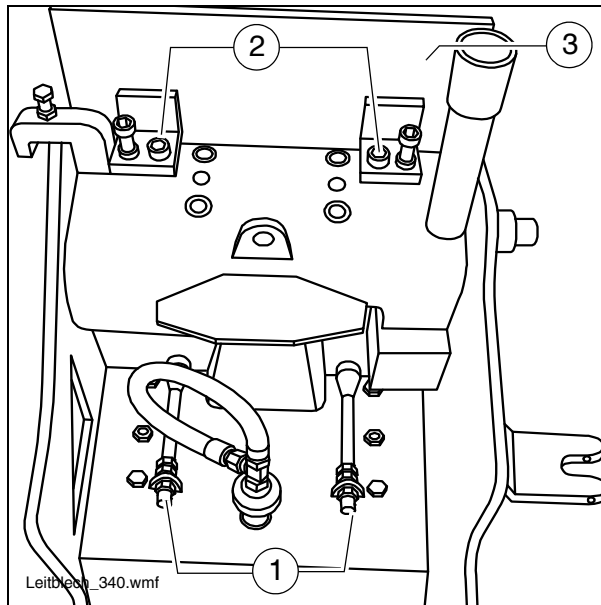

### 3.4 Montering av stamperdrivakselen

- Sett akselen (4) inn i den tilhørende utsparingen (5) i skriddelegemet.
- Skyv de to delene av medbringerkoblingen (6) inn på hverandre med den innsatte plaststjernen.

### 3.5 Monter stamperføringsverneplaten

- Sett den skinnen som befinner seg på innsiden av føringsverneplaten (3) inn i sporene (7) i tiltrekningsstengene.
- Monter begge festeskruene (2) til stamperføringsverneplaten.
- Trekk til de to mutterne (1) til trekkstengene til anslag. Dermed trekkes føringsverneplaten foran stamperen.

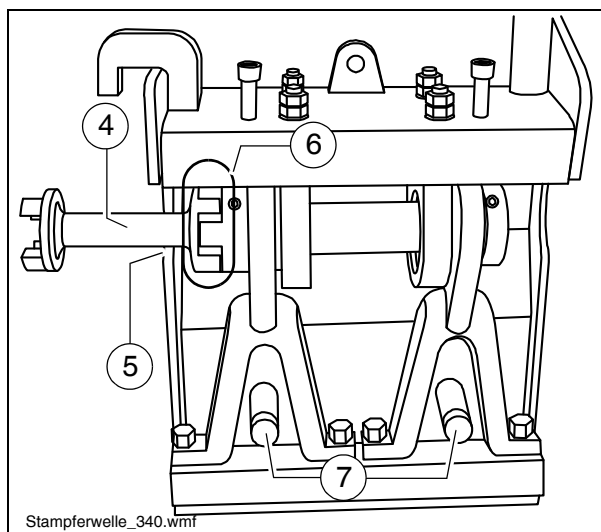

Påbyggingsdelen er nå klargjort for montering på utkjøringsdelen.

### 3.6 Montere påbyggingsdeler



Påskruingsflatene må være rene og, hvis skriddet allerede har vært i bruk, fri for eventuelle bitumenrester.

Dette gjelder særlig støtflatene til bunnplatene.

- Sett påbyggingsdelen og utkjøringsdelen inntil hverandre på en plan anleggsflate. Stamperdrivakselen må holdes fast mens dette gjøres.
- Skyv koplingshalvdelen til drivakselen med innsatt plaststjerne gjennom den tilhørende boringen i skriddelementet til utkjøringsdelen, og sett den på den andre koplingshalvdelen som befinner seg der.
- Sett påbyggingsdelen og utkjøringsdelen inntil hverandre.
- Trekk festeskrue (1) lett til.
- Still inn høyden av påbyggingsdelen:
  - Løsne kontramutteren (2).
  - Bruk en stillskrue (3) til å stille inn korrekt høyde i forhold til utkjøringsdelen.
  - Trekk til kontramutteren (2)
- Trekk festeskrue (1) godt til

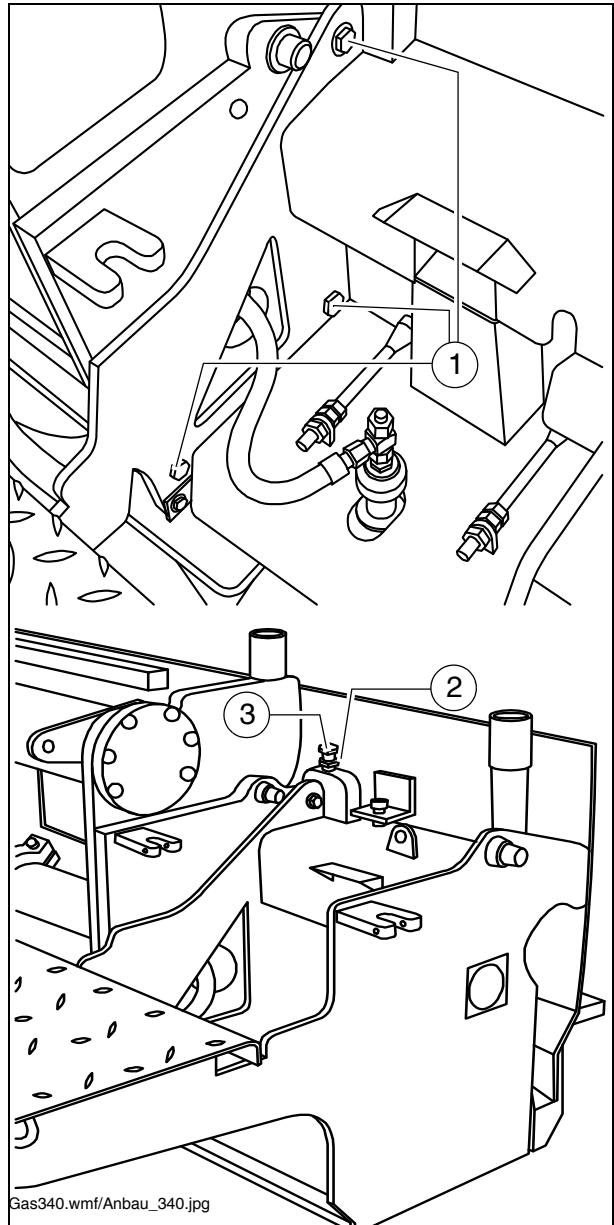

### 3.7 Monter avgrensingsplaten på påbyggingsdelen



Se avsnitt 2.1

### 3.8 Gasstilkoblinger for skridtopvarmingen

Etter montering av påbyggingsdeler må de tilsvarende forbindelsesslangene for brennerne til påbyggingsdelene forbindes med ledningssystemet til skriddet.

- Samtlige slanger må kontrolleres med tanke på ytre skader før de tas i bruk. Ved synlige mangler må slangene omgående byttes ut med nye.
- Slangene kobles til med skruforbindelser (1).



Brann- og eksplosjonsfare! Ved arbeid på oppvarmingsanlegget er det brann- og eksplosjonsfare. Ikke røyk! Ikke benytt åpen flamme!

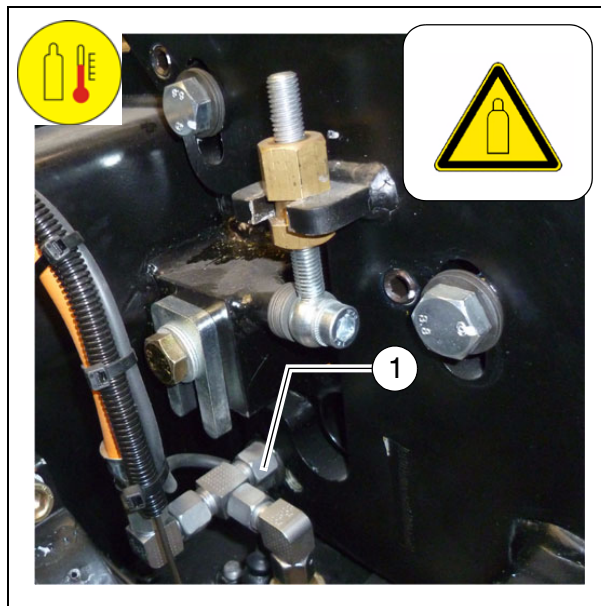

- Etter demontering av påbyggingsdelene forblir slangene på den påbyggingsdelen de er skrudd sammen med.

### 3.9 Elektriske tilkoblinger for skridtopvarmingen

Etter montering av påbyggingsdeler må de tilsvarende elektriske tilkoblingene til skriddvarmeanlegget forbindes med hverandre.

I hver enkelt skriddel befinner det seg en fordelerboks (1) som allerede har pluggforbindelser for varmelistene i bunnplattene (2) og (3) og for varmelisten i stamperkniven (4).



Samtlige kabler må kontrolleres med tanke på ytre skader før de tas i bruk. Ved synlige mangler må kablene omgående byttes ut med nye.

På oversiden av fordelerboksen finner du kontakten (5) til strøm- og styringskabelen til den tilgrensende skriddelen.

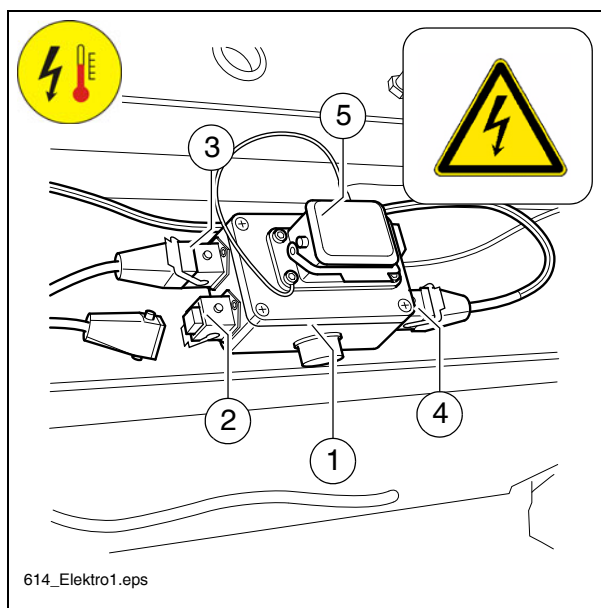

- Åpne låsetungen og beskyttelsesdekselet, sett inn kabelen mellom påbyggingsdelen og den tilgrensende skriddelen og fest den med låsetungen.

## 4 Innstillinger

### 4.1 Stille inn påbyggingsdeler

Skulle det bli nødvendig å etterjustere utkjøringsdelene, kan denne innstillingen foretas mens skriddet er montert på asfaltutleggeren.

#### Basisinnstilling

- Løsne festeskruene (1) og kontramutterne (3).
- Still på justeringsskruene (2) og (3a):

 Løft utkjøringsdelen: Skru justeringsskruene (2) mot høyre og kontramutteren (3) eller justeringsskruen (3a) mot venstre.

 Samme høyde må stilles inn på alle justeringsskruene! Bare på denne måten vil asfaltleggingen kunne foregå uten striper.

 Utkjøringsdelene må være stilt inn 3-4 mm høyere enn grunnskriddet!

- Etter innstillingen:  
Trekk til festeskruene (1) og kontramutterne (3) igjen.

#### Fininnstilling, innstilling under utlegging:

- Løsne festeskruer (1), skrue (4) og mutter (4a).
- Foreta fininnstilling ved å dreie på stillmutteren (4b).
- Stram festeskruene (1) og skruen (4) og mutteren (4a) for å sikre stillmutteren.

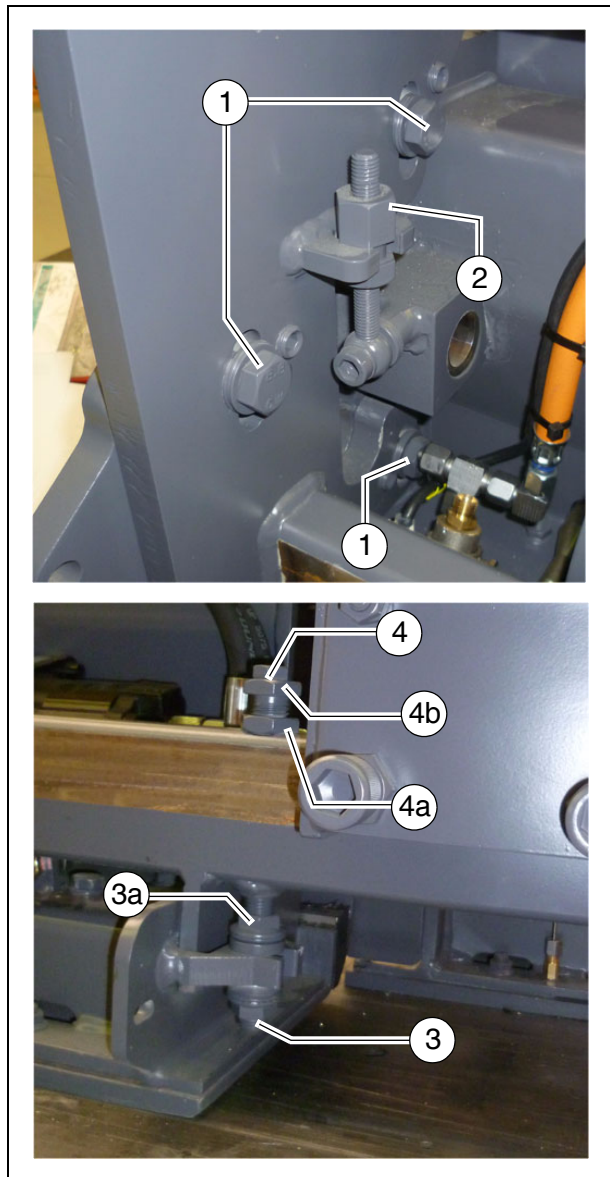

## 4.2 Stille inn stamperhøyden

Stamperne har en fast slaglengde på 3,5 mm. I nedre dødpunkt av slaget må stamperne være innstilt på mellom - 0,2 mm og 0,0 mm (mål A).

Innstillingen foretas med to gjengestifter (1) som lagerbukkene til drivakselen er festet på:

☞ Når innstillingen skal endres, må stamperkniven befinne seg i sin laveste posisjon:

- Løsne kontramutterne (2).
- Foreta høydeinnstillingen ved hjelp av gjengestiftene (1).
- Kontroller stillingen til stamperkniven i forhold til bunnplatene. Juster posisjonen med gjengestiftene (1) ved behov.
- Trekk til kontramutterne (2) igjen.

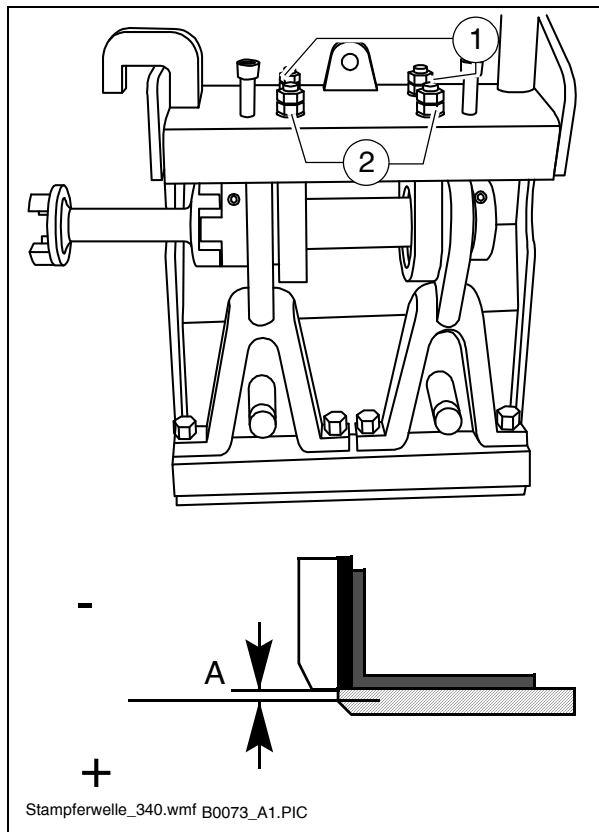

## 4.3 Stille inn stamperføringsverneplaten:

Hver stamperføringsverneplate trekkes inn mot stamperkniven av to trekkstenger (1).

Mellom stamperføringsverneplaten (4) og stamperkniven (5) bør det være en klaring (a) på 0,1 - 0,3 mm over hele bredden.

☞ Målet er stilt inn i fabrikken.

- Innstillingen foretas med de fremre mutterne (2). Avhengig av justeringsretningen må kontramutterne (3) løsnes før justeringen eller trekkes til etter justeringen.

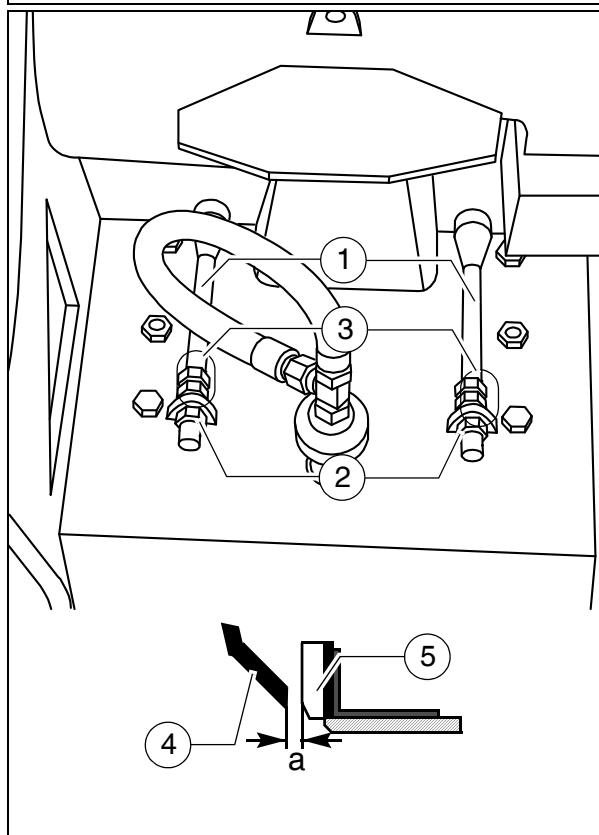

#### 4.4 Still inn avgrensningsplatene (type A)

Avgrensningsplatene kan stilles inn i høyden, og anleggsvinkelen mot underlaget kan også stilles inn.

Om høydeinnstillingen:

- Drei sveiven (1) til den ønskede høyden er nådd.

Innstilling av anleggsvinkelen:

- Drei sveiven (2) til den ønskede helningen er nådd.

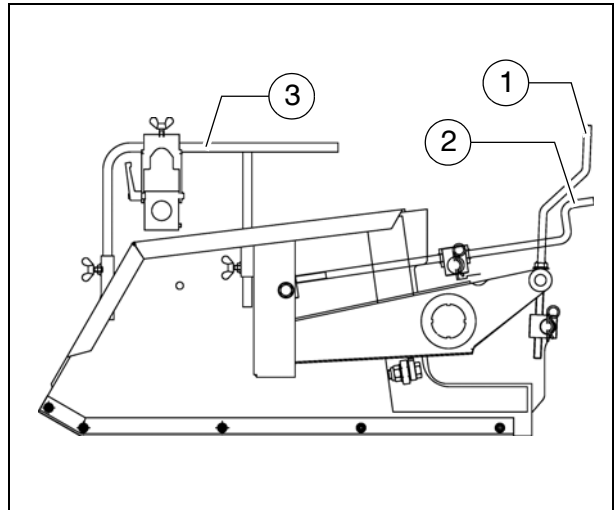

 Den høydejusterbare holderen (3) tjener til å feste mateskrue-endebryteren.

#### 4.5 Still inn avgrensningsplatene (type B)

Avgrensningsplatene kan stilles inn i høyden, og anleggsvinkelen mot underlaget kan også stilles inn.

Om høydeinnstillingen:

- Drei sveiven (1) til den ønskede høyden er nådd.

Innstilling av anleggsvinkelen:

- Løsne vingemutteren (2) og drei håndhjølet (3) til den ønskede helningen er nådd.

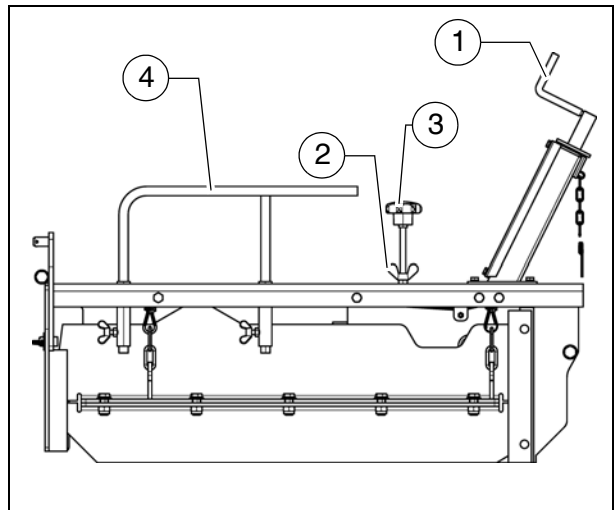

 Den høydejusterbare holderen (4) tjener til å feste mateskrue-endebryteren.

## 4.6 Montere kantformere

 Kantformere er bare beregnet på montering på avgrensingsplater av type A!

Montere kantformere:

- Demonter standardglideskinnen (1) til avgrensingsplaten.
- Monter den ønskede kantformen (2) på riktig måte ved boringene (2) til avgrensingsplaten ved hjelp av feste-materiale.

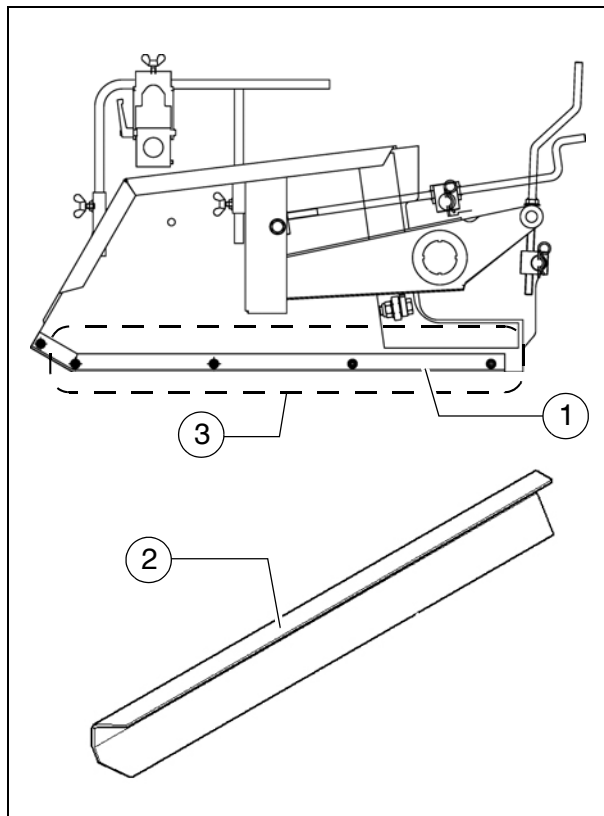



#### 4.7 Stille inn takprofil

Skriddet er utstyrt med en spindel som kan brukes til å stille inn den ønskede takprofilen i positiv eller negativ retning.

 Justeringsområde for takprofilen, se kapittel B, avsnitt "Tekniske data".

- Still inn takprofilen ved hjelp av den installerte skrallen (1).  
Justeringsretningen vises på skalaen (2) i prosent.

 For å endre justeringsretningen må stiften (3) på skrallen stilles om.

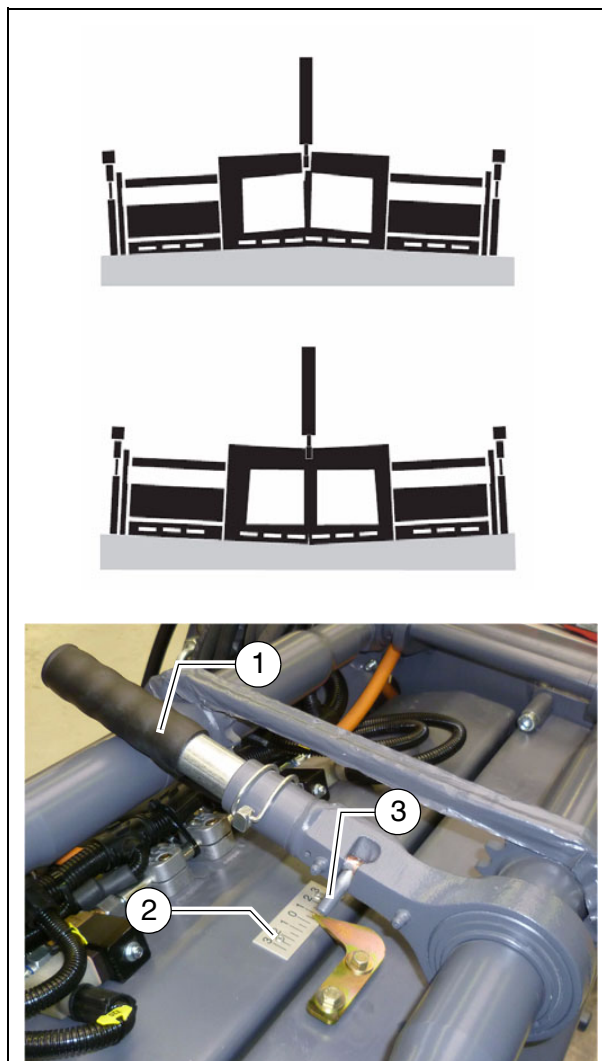

#### 4.8 Stille inn vinkelen

Avhengig av kravet kan vinkelen på skriddet gjøres større eller mindre.

- Still inn vinkelen ved hjelp av skrallen (2) som er installert på de øvre festene (1).  
Justeringsretningen vises på skalaen (3).

 For å endre justeringsretningen må stiften (4) på skrallen stilles om.

 Pass på at innstillingen er lik på begge sider av skriddet!

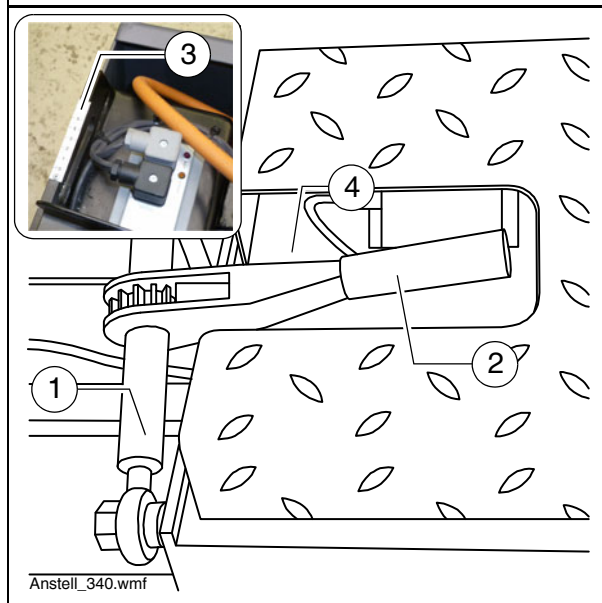

Anstell\_340.wmf

#### 4.9 Vinkelkorrektur Justeringsdel / midtre del

Skulle det være nødvendig å tilpasse vinkelen fra justeringsdelen til midtdelen, vil en korrektur være mulig.

Øke vinkelen:

- Løsne kontramutterne (1).
- Skru inn skruene (2), til den ønskede vinkelen er stilt inn.
- Trekk til kontramutterne igjen.



Redusere vinkelen:

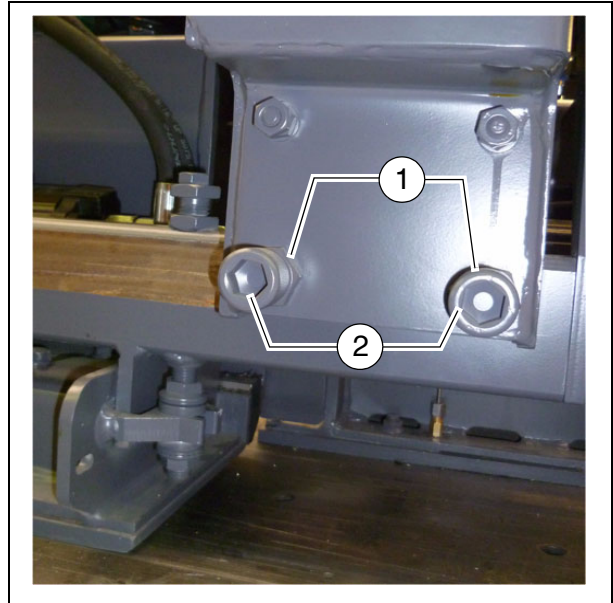

- Løsne kontramutterne (1).
- Skru skruene (2) litt ut.
- Trekk til kontramutterne igjen.



# F Vedlikehold

## 1 Sikkerhetsanvisninger ved vedlikeholdsarbeid

 <b>FARE</b>	<b>Fare ved feil vedlikehold av maskinen</b>
	<p>Feilaktig utført vedlikeholds- og reparasjonsarbeid kan forårsake alvorlige personskader, og til og med være livsfarlig!</p> <ul style="list-style-type: none"> <li>- Vedlikeholds- og reparasjonsarbeid må kun utføres av fagpersonale med relevant utdanning.</li> <li>- Alle vedlikeholds-, reparasjons- og rengjøringsarbeider må utføres mens motoren er av. Trekk ut tenningsnøkkel og hovedbryteren.</li> <li>- Sett et skilt med teksten "Må ikke startes" på maskinen.</li> <li>- Foreta en visuell kontroll og en funksjonskontroll hver dag.</li> <li>- Utfør alle servicer i henhold til serviceplanen.</li> <li>- Gjennomfør en årlig kontroll ved en sakkyndig.</li> <li>- Fjern alle feil omgående.</li> <li>- Ikke sett maskinen i drift før alle feil er utbedret.</li> <li>- Hvis de pålagte kontroll- og vedlikeholds- og servicetiltakene ikke iverksettes, vil typegodkjenningen oppheves!</li> <li>- Ta hensyn til alle ytterligere anvisninger i denne instruksjonsboken og i sikkerhetshåndboken.</li> </ul>

 <b>FARE</b>	<b>Fare som følge av forandringer på maskinen</b>
	<p>Konstruksjonsmessige forandringer på maskinen fører til at typegodkjenningen oppheves, og kan medføre alvorlige skader og til og med livsfare!</p> <ul style="list-style-type: none"> <li>- Bruk kun originale reservedeler og godkjent tilbehør.</li> <li>- Etter vedlikeholds- og reparasjonsarbeid må ev. demonterte verne- og sikkerhetsanordninger monteres i sin helhet igjen.</li> <li>- Ta hensyn til alle ytterligere anvisninger i denne instruksjonsboken og i sikkerhetshåndboken.</li> </ul>

<p><b>⚠ FORSIKTIG</b></p>	<p><b>Varme overflater!</b></p>
	<p>Overflater, også bak kledningsdeler, samt forbrenningsgasser fra motoren eller skridddvarmeren kan være meget varme, og forårsake skader!</p> <ul style="list-style-type: none"> <li>- Bruk personlig verneutstyr.</li> <li>- Ikke ta på varme maskindeler.</li> <li>- Service- og reparasjonstiltak må kun utføres når maskinen er avkjølt.</li> <li>- Ta hensyn til alle ytterligere anvisninger i denne instruksjonsboken og i sikkerhetshåndboken.</li> </ul>
<p><b>⚠ FORSIKTIG</b></p>	<p><b>Fare for elektrisk støt</b></p>
	<p>Direkte eller indirekte berøring av spenningsførende deler kan forårsake skader!</p> <ul style="list-style-type: none"> <li>- Ikke fjern beskyttende deksler.</li> <li>- Elektriske eller elektroniske deler må aldri utsettes for vannsprut.</li> <li>- Reparasjonsarbeid på det elektriske anlegget må kun utføres av fagpersonale med relevant utdanning.</li> <li>- Ved bruk av elektrisk skridddvarmer må isolasjonsovervåkingen kontrolleres daglig i henhold til anvisningene.</li> <li>- Ta hensyn til alle ytterligere anvisninger i denne instruksjonsboken og i sikkerhetshåndboken.</li> </ul>
<p><b>⚠ ADVARSEL</b></p>	<p><b>Fare - hydraulikkolje</b></p>
	<p>Hydraulikkolje som spruter ut under høyt trykk, kan forårsake alvorlige skader eller livsfare!</p> <ul style="list-style-type: none"> <li>- Arbeid på hydraulikkanlegget må kun utføres av fagkyndig personale.</li> <li>- Hydraulikkslanger må skiftes ut omgående hvis de har fått sprekker eller er gjennomfuktet.</li> <li>- Gjør hydraulikkanlegget trykkløst.</li> <li>- Senk skriddet og åpne troen.</li> <li>- Før service må motoren slås av og tenningsnøkkelen trekkes ut.</li> <li>- Sikre maskinen mot å bli slått på igjen.</li> <li>- Ved personskade må lege oppsøkes omgående.</li> <li>- Ta hensyn til alle ytterligere anvisninger i denne instruksjonsboken og i sikkerhetshåndboken.</li> </ul>

## 2 Vedlikeholdsintervaller - skredder generelt

	Intervall							Vedlikeholdspunkt	Merk
	10 / daglig	50	100	250	500	1000 / årlig	2000 / hvert 2. år ved behov		
	■							- Rengjøre/olje føringsrørene	Etter arbeidsslutt
	■							- Tømme stamperrommet	Etter arbeidsslutt
	■							- Rengjøre avgrensingsplate	Etter arbeidsslutt
						■		- Smøre takprofiljustering	
							■ ■	- Føringsrør - stille inn klaring	
	■							- Stamperføringsverneplate - kontrollere klaring	
							■	- Stamperføringsverneplate - stille inn klaring	
					■			- Hydraulikkslanger - visuell kontroll	
						■ ■		- Hydraulikkslanger - skifte slanger	
						■		- La en sakkyndig kontrollere skriddet	

Vedlikehold	■
Vedlikehold i innkjøringsperioden	▼

3 Vedlikeholdsintervaller - gassanlegg

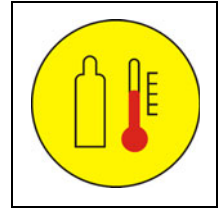

	Intervall							Vedlikeholdspunkt	Merk
	10	50	100	250	500	1000 / årlig	2000 / hvert 2. år ved behov		
				■				- Kontrollere tennplugger	
					■		■	- Skifte tennplugger	
						■		- La en sakkyndig kontrollere gassanlegget	

Vedlikehold	■
Vedlikehold i innkjøringsperioden	▼

#### 4 Vedlikeholdsintervaller - elektrisk varmeanlegg

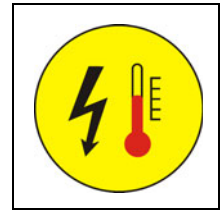

	Intervall							Vedlikeholdspunkt	Merk
	10	50	100	250	500	1000 / årlig	2000 / hvert 2. år ved behov		
	■							- Kontrollere isolasjonsovervåkning	Før arbeidsstart
	☞	<b>Ta hensyn til nasjonale bestemmelser om kontroll og kontrollintervaller!</b>						- Kontroll av det elektriske anlegget ved en elektriker	

Vedlikehold	■
Vedlikehold i innkjøringsperioden	▼

☞ Alle tidsangivelser er **maksimalt tillatte** tidsrom mellom vedlikehold. Under vanskeligere bruksforhold gjelder **kortere** tidsrom!

Nærmere informasjon om vedlikeholdsintervaller og vedlikeholdsarbeider på asfaltutleggeren, se instruksjonsboken for asfaltutleggeren.

## 5 Smørepunkter

### 5.1 Føringsrør

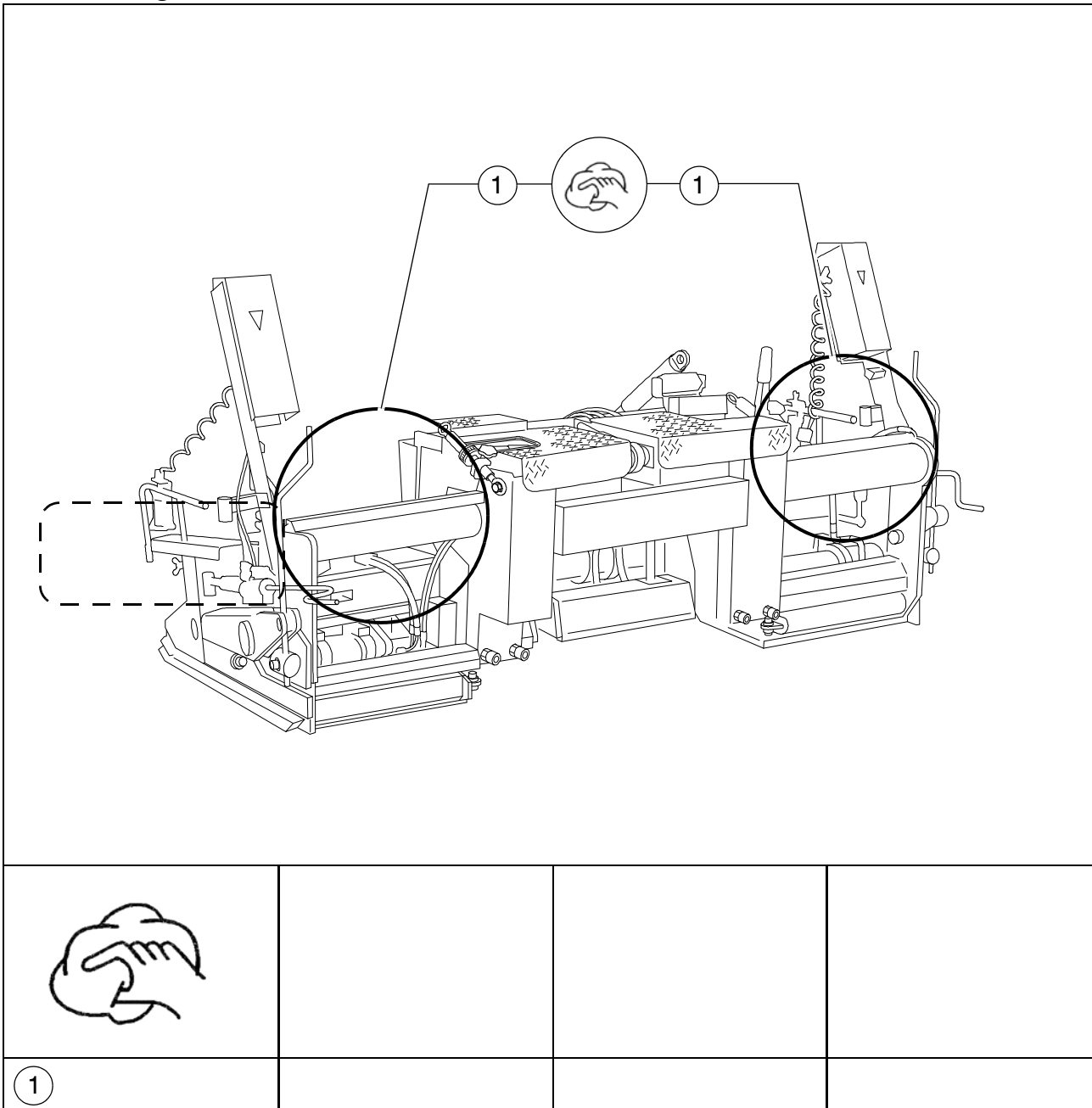

 For å holde slitasjen og dermed klaringen i føringene så liten som mulig, må eventuell tilsmussing av føringselementene fjernes.

Rørene må alltid holdes fri for tilsmussing:

- Rørene skal rengjøres med en pussefille etter det daglige arbeidet, og
- settes inn lett med olje.



## 5.2 Andre smøre- og vedlikeholdspunkter

<p>2x</p>		<p> Sett inn kjedene til takprofiljusteringen med en pensel eller sprayfett.</p>
<p>2</p>	<p>3</p>	

## 6 Kontrollpunkter

### 6.1 Førings for utkjøringsdelene

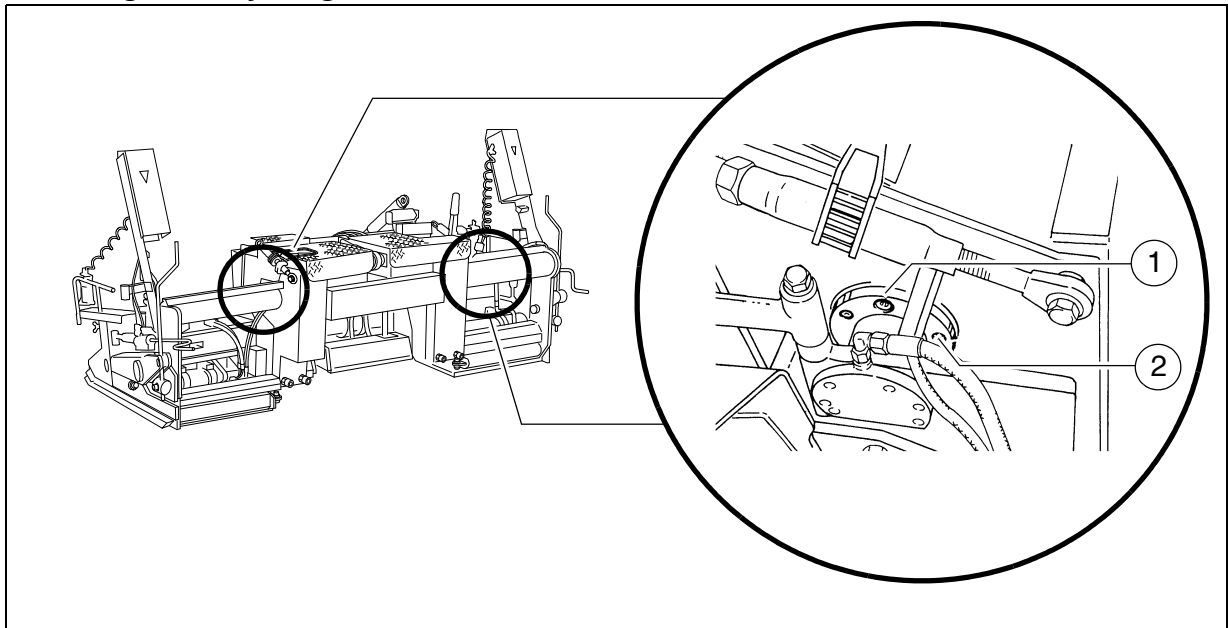

#### Klaringsinnstilling for føringsrørene

Skulle det etter lengre tids drift være oppstått merkbar slark i bøssingene til skyveføringene, kan dette rettes som følger:

- Løsne først holdeskruene (1).
- Bruk de 3 strammeskrueene (2) til å stille inn skyveføringene slik at det ikke er noen merkbar slark, men slik at stempelstengene kan bevege seg fritt. Trekk til holdeskruene igjen.
- Gjenta samme prosedyre for det andre føringsstedet.

## 6.2 Rengjøring av skriddet

### Tømme stamperommet

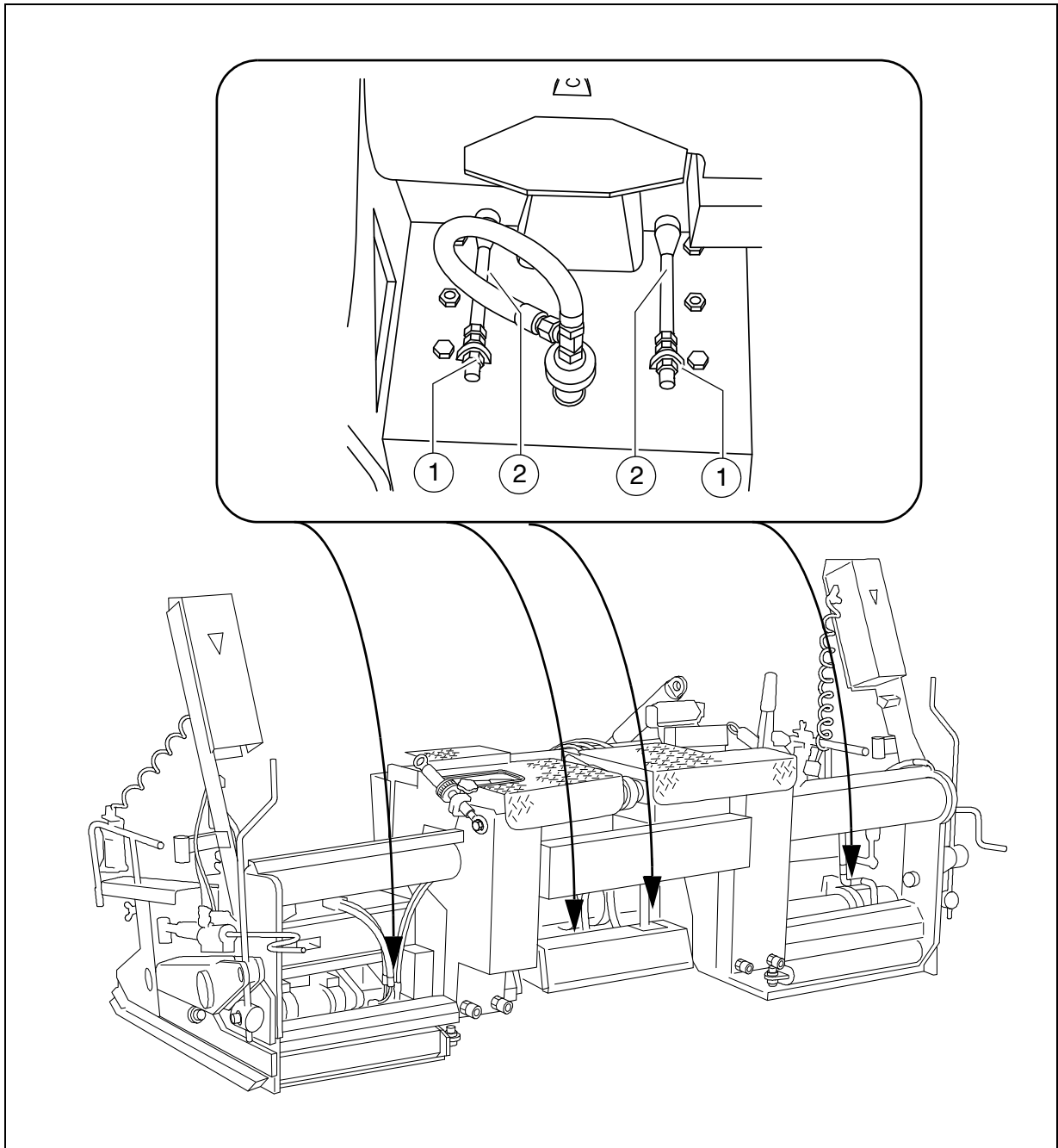



Under leggingen vil bitumen og finmateriale etter hvert finne veien inn i stamperrammen. De holdes plastiske av oppvarmingen og fungerer også som smøring for stamperkniven. Ved avkjøling av skridde stivner denne massen. Før neste oppstart av stamperen må disse da først gjøres flytende ved oppvarming.

- På slutten av arbeidsdagen er det vanligvis nok å la stamperen gå langsomt i ca. 15 minutter og å sprøyte litt skillemiddel inn i stamperrommet.
- Før lengre tids stillstand bør stamperrommet tømmes mens materialet fortsatt er flytende. Eventuelt må du la varmeanlegget gå!

For å tømme stamperrommet kan det være nyttig å løsne stamperverneplatene på skriddelene.

- Løsne kontramutterne (1) til trekkstangen (2), og skyv trekkstengene noe tilbake, så ledeplaten vipres litt forover. Hjelp til ved behov.
- La stamperen gå noen minutter, til materialet er falt ned og ut av stamperrammen.
- Trekk deretter til kontramutteren (1) til trekkstangen igjen.
- Still eventuelt inn spaltemålet: Se kapittel E

### **Rengjøre avgrensingsplate**

- Asfaltrester fjernes fra glideflater og føringer.
- Smør glideflater og føringer med varmebestandig fett.

### 6.3 Kontrollere/stille inn verneplaten for stamperføringen

Før hver enkelt innmontering må du kontrollere innstillingen til stamperen.

Mellom stamperføeringsverneplaten (4) og stamperkniven (5) bør det være en klaring (a) på 0,1 - 0,3 mm over hele bredden.



Hvis det skulle være nødvendig å korrigere noe:  
Se kapittel E

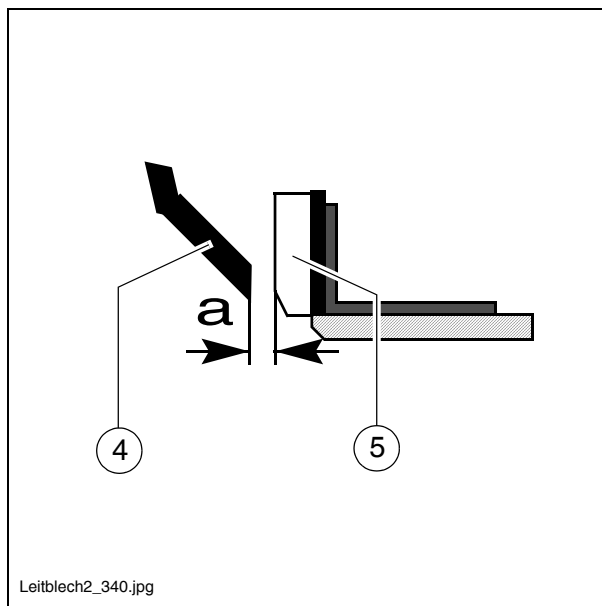

## 6.4 Hydraulikkslanger

- Kontroller tilstanden til hydraulikkslangene spesielt.
- Skift defekte slanger omgående.



Skift ut hydraulikkslangene dersom du ved inspeksjon finner følgende kriterier:

- Skader av utvendig belegg helt til innerlag (f.eks. slitte steder, snitt, sprekker).
- Sprøhet på utvendig belegg (sprekkdannelse på slangemateriale).
- Deformering som avviker fra naturlig form på slange eller slangeledning. Både i trykløs og i trykkbelastet tilstand, eller ved bøyning (f.eks. delaminering, bobledannelse, klemsteder, knekksteder).
- Utette steder.
- Skader eller deformering av slangearmatur (påvirker tettefunksjon), mindre overflateskader er ikke grunn til å skifte ut.
- Utvandring av slangen av armaturen.
- Korrosjon på armatur som reduserer funksjon og fasthet.
- Krav for montering ikke fulgt.
- Bruksvarighet på 6 år er overskredet. Avgjørende er produksjonsdato for hydraulikkslangeledningen på armaturen pluss 6 år. Dersom armaturen har produksjonsdato "2013", slutter brukstiden i februar 2019.

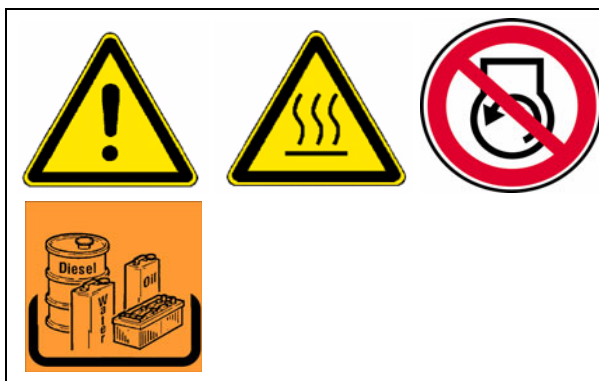

Se avsnitt "Merking av hydraulikkslangeledninger".



For gamle slanger blir porøse og kan sprekke! Fare for at det oppstår skader!



Ved montering og demontering av hydraulikkslangeledninger skal alltid følgende anvisninger følges:

- Bruk kun originale Dynapac hydraulikkslanger!
- Pass alltid på renhet!
- Hydraulikkslangeledninger må alltid monteres slik at det ved alle driftstilstander
  - ikke er trekkbelastninger, unntatt fra egenvekten.
  - stukbelastning bortfaller ved korte lengder.
  - ytre mekaniske påvirkninger på hydraulikkslangene unngås.
  - ved hensiktsmessig plassering og festing, forhindre friksjon av slangene mot komponenter eller mot hverandre. Komponenter med skarpe kanter skal tildekkes ved montering av hydraulikkslanger.
  - tillatte bøyeradier skal ikke underskrides.
- Ved tilkobling av hydraulikkslanger til bevegelige deler skal slangelengdene tilpasses slik at de i hele bevegelsesområdet ikke underskriver minste tillatte bøyeradius og/eller hydraulikkslangene ikke utsettes for strekk.
- Fest hydraulikkslangene på de foreskrevne festepunktene. Den naturlige bevegelsen og lengdeendringen av slangen skal ikke forhindres.
- Det er ikke tillatt å male over hydraulikkslanger!

## Merking av hydraulikkslangeledninger / lagrings - og bruksvarighet



Et innstanset nummer på skrunippelen gir informasjon om produksjonsdatoen (A) (måned / år) og de maksimalt tillatte trykket (B) for denne slangen.



Slangere som har ligget for lenge må aldri innmonteres. Pass på det tillatte trykket.

Bruksvarighet kan det i enkelttilfeller avvikes fra de følgende retningsgivende verdiene, basert på erfaringsverdier:

- Ved produksjon av slangeledninger skal slangen (slangemetervare) ikke være eldre enn fire år.
- Bruksvarighet av en slangeledning, inkludert eventuell lagringstid av slangeledningen, ikke være over seks år.  
Lagringsvarighet skal da ikke overstige to år.

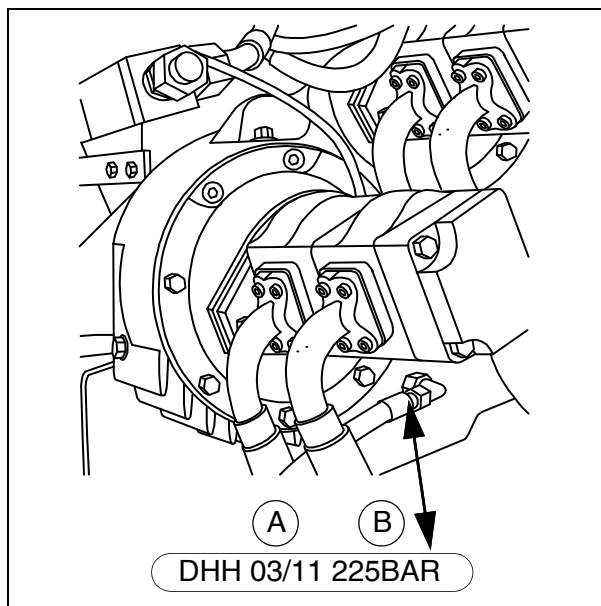



## 7 Gassanlegg

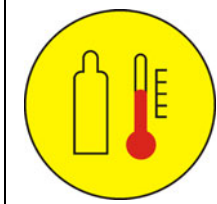

Gassanlegget består av følgende hovedkomponenter:

- Tenningsbrenner (1)
- Tennplugg (2)
- Strupeventil for lufttilførsel (3)

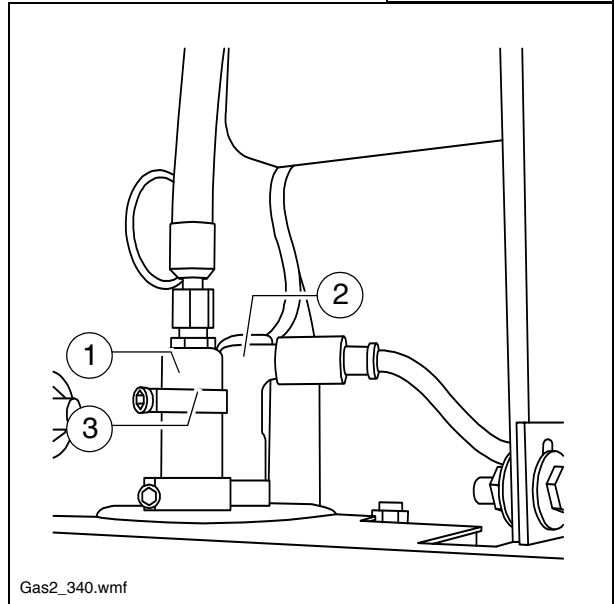

### 7.1 Tennplugger

En gang i måneden bør tennpluggene til gassvarmeanlegget kontrolleres:

- Trekk av tennpluggstøpselet.
- Ta ut tennplugginnsatsen av skriddelementet.
- Kontroller:
- At det ikke er noen synlige skader på isolatoren til midtkontakten?

 Elektrodeavstanden er på 1,5 - 2,0 mm.

 Tennpluggene bør skiftes hvert halvår, for å sikre at skriddoppvarmingen alltid fungerer uten feil.

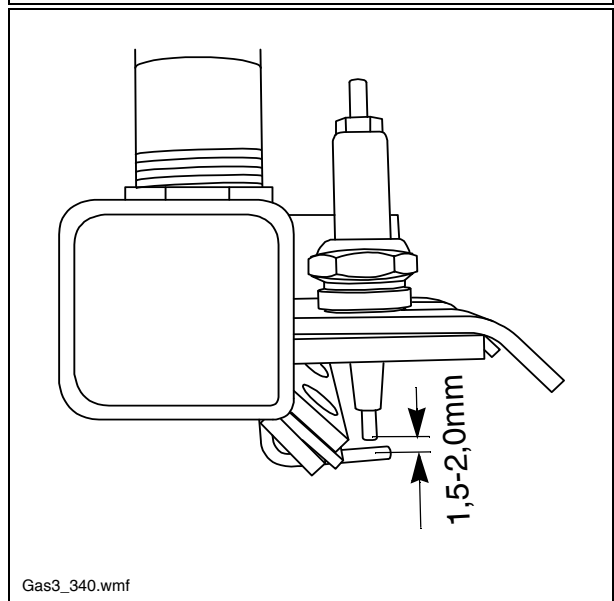

## 7.2 Innstilling av flammebildet

For at flammebildet skal bli korrekt, må stillringen (3) til tenningsbrenneren stilles inn.

- Løsne festeskruen til stillringen.
- Stillringen skal dekke til de fire luftinntakshullene ca. 50%.
- Trekk til festeskruen til stillringen igjen.



Flammen skal være skinnende blå på brennerrøret.

- Ved behov må du foreta en fininnstilling med stillringen (3).

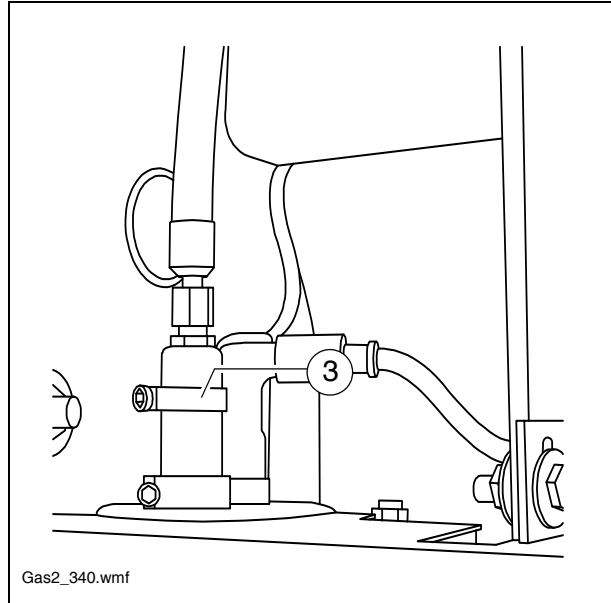

### 7.3 Injektorer i gassoppvarmingsanlegget

Injektorene for behandling av gass-luftblandingen er ikke underlagt noen vedlikeholdsintervaller.

Forurensninger i propangassen kan i blant føre til at filteret blir skittent. I så fall må skrustussen (4) og deretter gasdysen (5) skrues ut. Filteret er forbundet med gasdysen. Rengjør forsiktig med luft.



Gasdysen og filteret må aldri rengjøres med en spiss gjenstand, da dette kan føre til skader på filteret eller boringen til gasdysen.



Skrustussen (4) og gasdysen (5) er limt inn med "Loctite blå" fra fabrikkens side.

Etter rengjøring må gasdysen (5) og skrustussen (4) limes inn og skrues fast.



Forviss deg om at alle gassledningsforbindelser er godt skrudd til. Utettheter medfører eksplosjonsfare.

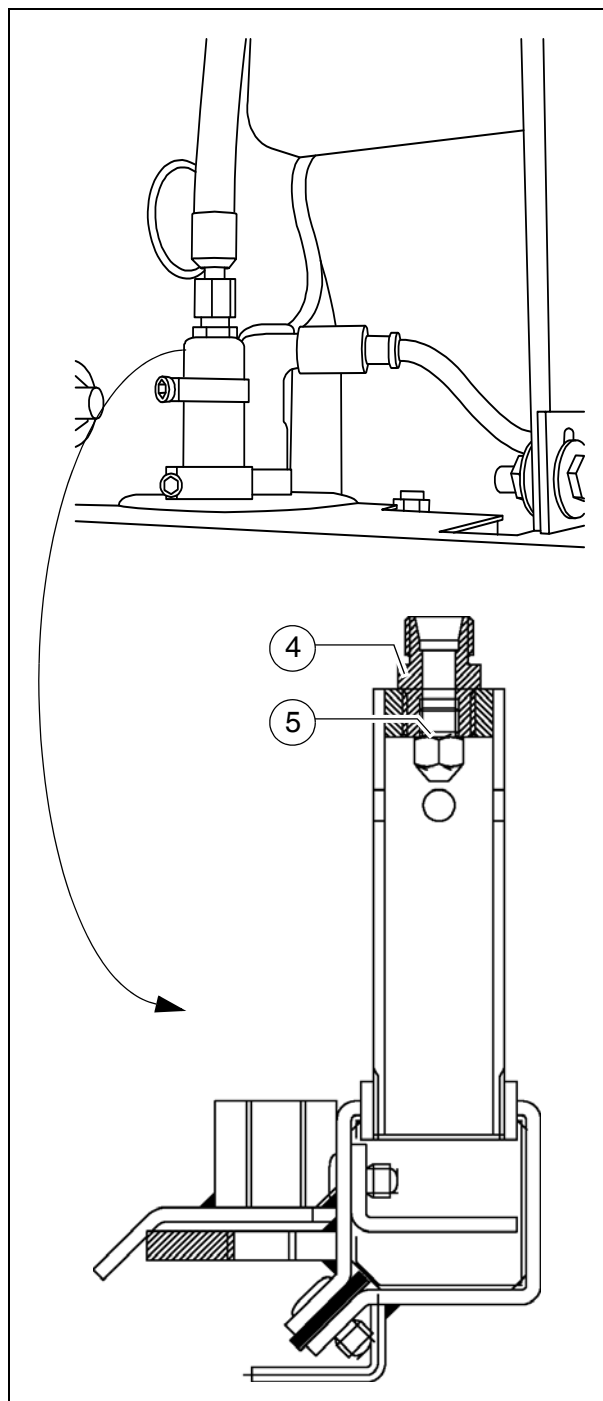

## 8 Elektrisk varmeanlegg

### 8.1 Kontrollere isolasjonsovervåkning

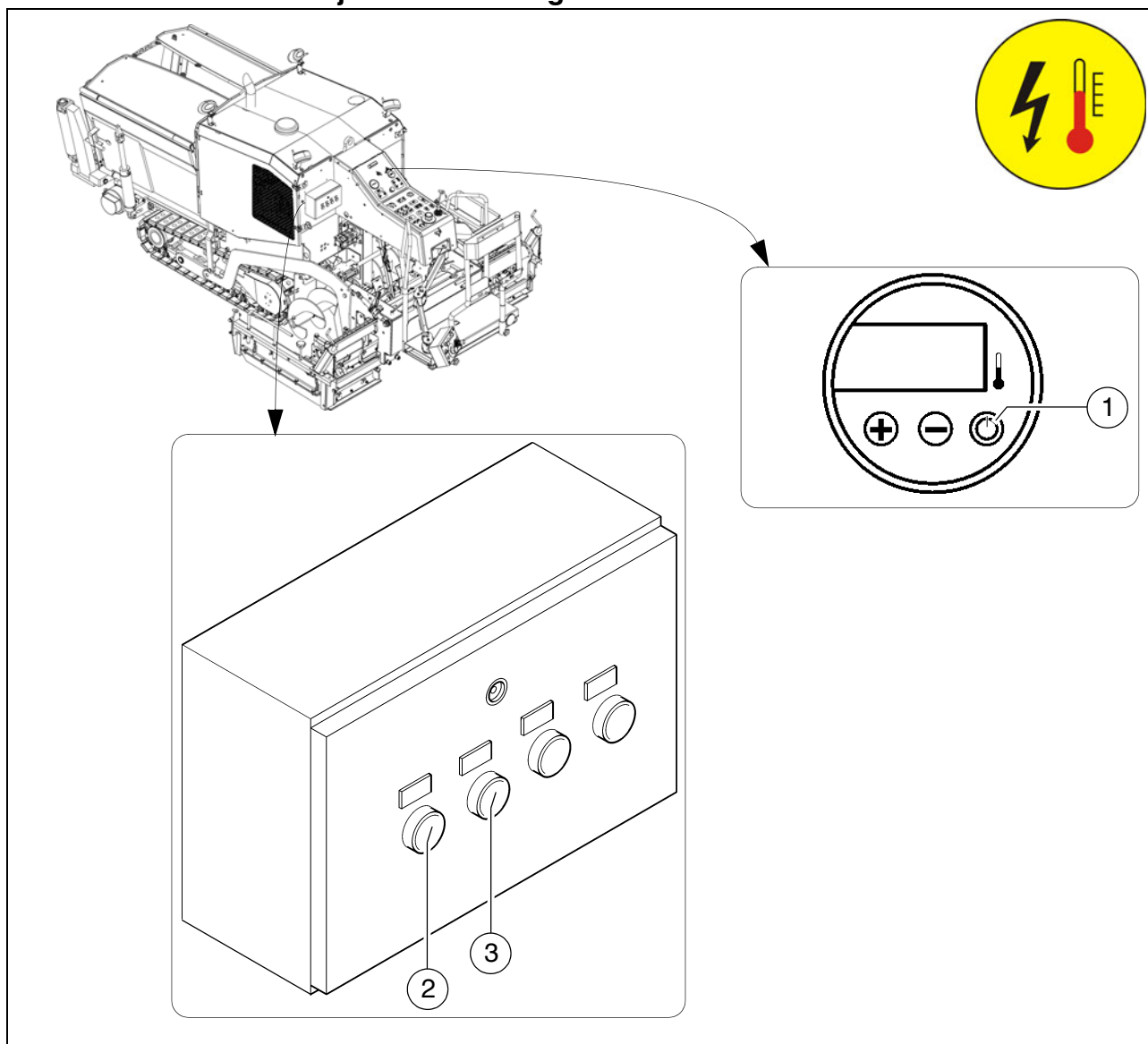

Beskyttelsesinnretningen isolasjonsovervåkning må kontrolleres med tanke på om den fungerer som den skal. Kontrollen må utføres hver dag før arbeidets begynnelse.



Ved denne kontrollen kontrolleres bare om isolasjonsvakten fungerer, ikke om det er isolasjonsfeil på varmeseksjonene eller forbrukerne.

- Start fremdriftsmotoren til asfaltutleggeren.
- Slå PÅ varmeanlegget med bryteren (1).
- Trykk på kontrollknappen (2).
- Den varsellampen som er integrert i kontrollknappen, signaliserer "isolasjonsfeil".
- Trykk på tilbakestillingsknappen (3) i minst 3 sekunder for å slette den simulerte feilen.
- Varsellampen slukkes.



Hvis testen er vellykket, kan skriddet brukes, og det kan benyttes eksterne forbrukere. Hvis indikatoren "Isolasjonsfeil" indikerer en feil allerede før testknappen er trykket, eller det ikke meldes om noen feil ved simuleringen, må hverken skriddet eller tilkoblede eksterne driftsmidler brukes.



**Skridd og driftsmidler må kontrolleres og eventuelt settes i stand av en elektriker. Først etter at dette er gjort, kan skriddet og driftsmidlene tas i bruk.**



**Fare pga. elektrisk spenning**



**På grunn av den elektriske skiddoppvarmingen kan man få elektriske støt om man ikke innretter seg i overensstemmelse med sikkerhetstiltakene og sikkerhetsreglene. Dette er livsfarlig! Vedlikeholds- og reparasjonsarbeid på det elektriske anlegget til skriddet må utføres av en elektriker!**



## Isolasjonsfeil



Hvis det oppstår en isolasjonsfeil under driften, og varsellampen viser en isolasjonsfeil, kan følgende fremgangsmåte benyttes:

- Slå bryteren til alle eksterne driftsmidler og varmeanlegget AV, og trykk på tilbakestillingsknappen i minst 3 sekunder for å slette feilen.
- Hvis varsellampen ikke slukkes, er det en feil på dynamoen.



Arbeidet må da ikke fortsettes!

- Hvis varsellampen slukkes, kan bryterne til varmeanlegget og de eksterne driftsmidlene slås PÅ igjen, i denne rekkefølgen, til det kommer en ny melding og enhetene må slås av igjen.
- Det driftsmidlet som identifiseres som defekt, må fjernes eller må ikke kobles inn, og tilbakestillingsknappen må holdes trykket i minst 3 sekunder for å slette feilen.



Driften kan nå fortsettes, men naturligvis uten det defekte driftsmidlet.



**Den dynamoen eller den elektriske forbrukeren som er identifisert som defekt, må kontrolleres og ved behov repareres av en elektriker. Først etter at dette er gjort, kan skriddet og driftsmidlene tas i bruk igjen.**



## Isolasjonsfeil



Hvis det oppstår en isolasjonsfeil under driften, og varsellampen viser en isolasjonsfeil, kan følgende fremgangsmåte benyttes:

- Slå bryteren til alle eksterne driftsmidler og varmeanlegget AV, og trykk på tilbakestillingsknappen i minst 3 sekunder for å slette feilen.
- Hvis varsellampen ikke slukkes, er det en feil på dynamoen.



Arbeidet må da ikke fortsettes!

- Hvis varsellampen slukkes, kan bryterne til varmeanlegget og de eksterne driftsmidlene slås PÅ igjen, i denne rekkefølgen, til det kommer en ny melding og enhetene må slås av igjen.
- Det driftsmidlet som identifiseres som defekt, må fjernes eller må ikke kobles inn, og tilbakestillingsknappen må holdes trykket i minst 3 sekunder for å slette feilen.



Driften kan nå fortsettes, men naturligvis uten det defekte driftsmidlet.



**Den dynamoen eller den elektriske forbrukeren som er identifisert som defekt, må kontrolleres og ved behov repareres av en elektriker. Først etter at dette er gjort, kan skriddet og driftsmidlene tas i bruk igjen.**



## 9 Smøremidler



Benytt kun de opplistede smøremidlene eller midler av tilsvarende kvalitet fra anerkjente produsenter.

- Dynapac høytemperaturfett



# Parts & Service



## Kurs

Vi tilbyr kundene våre kursmuligheter på DYNAPAC-maskiner i vårt spesielt innrettede fabrikk-opplærings-senter.

I dette opplærings-senteret arrangeres kurs både etter en fast plan og utenom faste tidsskjemaer.

## Service

Ved driftsfeil og reservedelsspørsmål må du henvende deg til vår ansvarlige service-representant.

Vårt kompetente fagpersonale sørger for rask og fagmessig reparasjon i tilfelle en skade.

## Fabrikk-Rådgivning

Skulle det vise seg at vår forhandlerorganisasjon har begrensede muligheter til å hjelpe deg kan du alltid henvende deg direkte til oss.

Et team av tekniske konsulenter står til din disposisjon.

**[gmbh-service@atlascopco.com](mailto:gmbh-service@atlascopco.com)**

**Atlas Copco**

