

# Manual de instruções

**Operação e Manutenção**  
4812160836\_C.pdf

**Cilindro vibratório**  
CC800/900/1000

**Motor**  
Kubota D1105-E4B

**Número de série**  
10000357xxA012892 -  
10000358xxA012889 -  
10000360xxA012890 -



Tradução das instruções originais



## Índice

Introdução .....	1
A máquina .....	1
Finalidade.....	1
Símbolos de advertência.....	1
Informações de segurança.....	1
Geral .....	2
Marca CE e Declaração de conformidade .....	3
Segurança - Instruções gerais .....	5
Segurança - durante a operação .....	7
Posição sentada.....	7
Condução de trabalho.....	7
Condução junto a beiradas .....	8
Instruções especiais .....	9
Lubrificantes normais e outros óleos e líquidos recomendados .....	9
Temperaturas ambientes elevadas, superiores a +40°C .....	9
Temperatura ambiente mais baixa - risco de congelação .....	9
Temperaturas.....	9
Limpeza com jacto de alta pressão.....	9
Extinção de incêndio .....	10
Estrutura protectora contra capotamento (Roll Over Protective Structure - ROPS), cabina com aprovação ROPS.....	10
Manuseamento da bateria .....	10
Ligação directa.....	11
Especificações Técnicas.....	13
Vibrações - Lugar do operador .....	13
Nível sonoro .....	13
Sistema eléctrico.....	13
Dimensões, vista lateral .....	14
Dimensões, vista de cima .....	15
Peso e capacidades.....	16

---

Capacidade de trabalho .....	16
Geral .....	17
Binário de aperto .....	18
ROPS - parafusos .....	19
Sistema hidráulico .....	19
Inclinação .....	19
Descrição da máquina .....	21
Motor diesel .....	21
Sistema eléctrico .....	21
Sistema de propulsão/transmissão .....	21
Sistema de travagem .....	21
Sistema de direcção .....	21
ROPS .....	21
Identificação .....	22
Número de identificação do produto no chassi .....	22
Placa da máquina .....	23
Explicação do número de série 17PIN .....	23
Placas do motor .....	24
Decals .....	25
Localização - autocolantes .....	25
Autocolantes de segurança .....	26
Autocolantes de informação .....	28
Instrumentos/Comandos .....	29
Localizações - Instrumentos e comandos .....	29
Localizações - Painel de instrumentos e comandos .....	30
Descrição das funções .....	31
Sistema eléctrico .....	34
Fusíveis .....	34
Fusíveis no compartimento do motor .....	34
Relés .....	35

---

Operação .....	37
Antes do arranque .....	37
Interruptor-seccionador da bateria - Ligar - Acessório .....	37
Versão PLUS .....	37
Versão CC .....	37
Assento do condutor (versão CC)- Ajuste.....	37
Assento do condutor (versão Plus)- Ajuste .....	38
Instrumentos e lâmpadas - Verificar .....	38
Interlock.....	39
Posição do operador .....	40
Arranque.....	41
Arranque do motor Diesel .....	41
Condução .....	43
Operação do cilindro .....	43
Bloqueio/Paragem de emergência/Travão de estacionamento - Verificar .....	44
Vibração .....	44
Vibração, Manual/Automática .....	44
Vibração manual - Ligação .....	45
Travagem/Paragem.....	45
Travagem normal .....	45
Travagem de reserva em situações de emergência .....	46
Desligar o motor .....	46
Quando estacionar .....	47
Bloqueio dos rolos.....	47
Interruptor principal - Acessório .....	47
Versão PLUS .....	47
Versão CC .....	47
Estacionamento de longa duração .....	49
Motor .....	49

---

Bateria.....	49
Filtro do ar, tubo de escape .....	49
Sistema pulverizador.....	49
Depósito de combustível.....	49
Reservatório hidráulico .....	50
Cilindro da direcção, dobradiças, etc.....	50
Coberturas, lona oleada.....	50
Diversos .....	51
Elevação.....	51
Trancar a articulação da direcção.....	51
Elevação do cilindro .....	51
Destrançar a articulação .....	52
Transporte .....	52
Prender o CC800/900/1000 para carregamento.....	53
Reboque/Salvamento .....	54
Libertação do travão .....	55
Reboque/salvamento .....	56
Instruções de operação - Resumo.....	57
Manutenção preventiva.....	59
Inspeção de aceitação e entrega .....	59
Garantia .....	59
Manutenção - Lubrificantes e símbolos .....	61
Símbolos de manutenção .....	63
Manutenção - Programa de manutenção .....	65
Pontos de revisão e inspeção .....	65
Geral .....	66
Cada 10 horas de operação (Diariamente).....	66
Após as PRIMEIRAS 50 horas de operação .....	67
Cada 50 horas de operação (Semanalmente).....	67
Cada 250 / 750 / 1250 / 1750 horas de operação.....	67

---

Cada 500 / 1500 horas de operação.....	68
Cada 1000 horas de operação.....	69
Cada 2000 horas de operação.....	70
Serviço - Lista de verificação.....	71
Manutenção, 10 h .....	73
Motor a gasóleo Verificar o nível de óleo.....	73
Reservatório hidráulico, Verificar nível - Enchimento .....	74
Verificar - Sistema de refrigeração.....	74
Enchimento de combustível.....	75
Depósito de água - Enchimento.....	75
Sistema pulverizador - Verificar, limpar .....	76
Circulação de ar - Verificar.....	76
Raspadeiras - Verificar, ajustar .....	77
Lâmpadas de aviso - Verificar.....	77
Indicador do filtro do ar .....	78
Funcionamento dos travões - Verificar .....	79
Manutenção - 50h.....	81
Filtro do ar – esvaziar.....	81
Elementos de borracha e parafusos de fixação - Verificar .....	82
Tensão das correias na correia de transmissão da bomba hidráulica -Verificar.....	82
Medidas de manutenção - 250 h .....	83
Filtro do ar - Limpar - Mudar .....	83
Radiador do óleo hidráulico - Limpeza.....	84
Comandos de avanço/recuo e juntas-Verificar e lubrificar.....	84
Medidas de manutenção - 500 h .....	85
Radiador do óleo hidráulico - Limpeza.....	85
Comandos de avanço/recuo e juntas-Verificar e lubrificar.....	86
Filtro do ar - Limpar - Mudar .....	87
Óleo de motor e filtro do óleo - Mudar .....	88

---

Verificar - Sistema de refrigeração.....	89
Rolo - Verificação do nível do óleo .....	89
Reservatório hidráulico - Verificação/ventilação .....	90
Tensão das correias na correia de transmissão da bomba hidráulica -Verificar.....	90
Manutenção - 1000h.....	91
Radiador do óleo hidráulico - Limpeza.....	91
Comandos de avanço/recuo e juntas-Verificar e lubrificar.....	92
Filtro do ar - Limpar - Mudar .....	93
Óleo de motor e filtro do óleo - Mudar .....	94
Verificar - Sistema de refrigeração.....	95
Rolo - Verificação do nível do óleo .....	95
Reservatório hidráulico - Verificação/ventilação .....	96
Filtro do óleo hidráulico - Mudar.....	97
Correia do alternador - Verificar tensão - Mudar.....	97
Tensão das correias na correia de transmissão da bomba hidráulica -Verificar.....	98
Manutenção - 2000h.....	99
Radiador do óleo hidráulico - Limpeza.....	99
Comandos de avanço/recuo e juntas-Verificar e lubrificar.....	100
Filtro do ar - Limpar - Mudar .....	101
Óleo de motor e filtro do óleo - Mudar .....	102
Verificar - Sistema de refrigeração.....	103
Rolo - Verificação do nível do óleo .....	103
Reservatório hidráulico - Verificação/ventilação .....	104
Filtro do óleo hidráulico - Mudar.....	105
Reservatório hidráulico - mudar óleo .....	106
Correia do alternador - Verificar tensão - Mudar.....	107
Depósito de água - Limpar.....	107
Rolo – Mudar óleo .....	108



Depósito de combustível - Limpar.....	108
Articulação da direcção - Verificar .....	109
Tensão das correias na correia de transmissão da bomba hidráulica -Verificar .....	109



## Introdução

### A máquina

Dynapac CC800/900/1000 é um cilindro vibratório em tandem com auto-propulsão na classe das 1,6 toneladas métricas e inclui rolos com largura de 800/900/1.000 mm. A máquina está equipada com propulsão, travões e vibração em ambos os rolos.

### Finalidade

O CC800/900/1000 é principalmente utilizado para tarefas menores de compactação, como pequenas estradas, passeios, ciclovias e lugares de estacionamento.

### Símbolos de advertência



**AVISO ! Indica perigo ou procedimento perigoso que pode causar ferimentos potencialmente fatais ou graves caso o aviso seja ignorado.**



**ATENÇÃO ! Indica perigo ou procedimento perigoso que pode levar a danos na máquina ou a outros prejuízos materiais no caso do aviso ser ignorado.**

### Informações de segurança



**Recomenda-se que, pelo menos, seja dada formação as operadores sobre o manuseamento e manutenção diária da máquina de acordo com o manual de instruções.**

**Não são permitidos passageiros na máquina e o operador deve permanecer sentado enquanto operar a máquina.**



**O manual de segurança que acompanha a máquina deve ser lido por cada operador do cilindro. Siga sempre as instruções de segurança. Não retire o manual do cilindro.**



**Recomenda-se ao operador a leitura minuciosa das instruções de segurança contidas neste manual. Siga sempre as instruções de segurança. Certifique-se que este manual está sempre num lugar facilmente acessível.**



**Leia o manual na sua totalidade antes de pôr a máquina a funcionar e antes de dar início a qualquer trabalho de manutenção.**



**Assegure uma boa ventilação (extracção de ar por ventoinha) quando o motor funcionar em espaços interiores.**



**Se, por qualquer razão, se tiver perdido ou danificado os manuais de instruções ou caso estejam ilegíveis deve-se proceder imediatamente à respectiva substituição.**



**Evite que as pessoas entrem ou permaneçam na área de perigo, isto é, a uma distância de pelo menos 7 m (23 pés) em todas as direcções a partir das máquinas em funcionamento. O operador pode permitir que uma pessoa a permanecer na zona de risco, no entanto, ele / ela deve estar atento e operar a máquina somente quando a pessoa está totalmente visível ou deu uma indicação clara de onde ele ou ela é.**

## Geral

Este manual contém instruções para a operação e manutenção da máquina.

É importante cuidar da máquina correctamente para obter o máximo de desempenho.

A máquina deve ser mantida limpa, de forma a eventuais fugas e parafusos e ligações soltas poderem ser descobertos o mais cedo possível.

Inspeccione a máquina, diariamente, antes do primeiro arranque. Faça uma inspecção em redor da máquina para ver se há fugas ou outras avarias.

Verifique o solo, sob a máquina. É mais fácil detectar as fugas no solo do que na própria máquina.



**PENSE NO MEIO AMBIENTE ! Não contamine o meio ambiente com óleo, combustível e outras substâncias prejudiciais. Entregue sempre os filtros usados, óleo drenado e eventuais restos de combustível para serem correctamente eliminados de forma ecológica.**

Este manual contém instruções para a manutenção periódica, onde a manutenção após cada 10 e 50 horas de funcionamento pode ser efetuada pelo

operador da máquina. Outros intervalos de manutenção devem ser efetuados por pessoal de assistência creditado (Dynapac).



No manual do motor do fabricante, estão disponíveis mais instruções referentes ao motor.

Manutenção e verificações específicas em motores diesel devem ser efetuadas pelo pessoal certificado do fornecedor do motor.

### **Marca CE e Declaração de conformidade**

(Aplicável a todas as máquinas identificadas com a marca EU/EEC)

Esta máquina possui a marca CE. Esta marca indica que, no momento da entrega, a máquina está em conformidade com as diretrizes básicas de segurança e saúde aplicáveis à máquina, em conformidade com a diretiva sobre maquinaria 2006/42/CE e que também está em conformidade com outros regulamentos e diretrizes aplicáveis a esta máquina.

É entregue uma "Declaração de conformidade" com esta máquina, que especifica os regulamentos e as diretivas com suplementos aplicáveis, assim como as normas harmonizadas e outros regulamentos aplicáveis e em conformidade com os regulamentos devem ser declarados por escrito.



**Segurança - Instruções gerais**

(Ler também o Manual de Segurança)



1. **O operador tem que estar bem familiarizado com o conteúdo da secção OPERAÇÃO antes de pôr o cilindro a funcionar.**
2. **Assegure-se de que todas as instruções da secção MANUTENÇÃO foram seguidas.**
3. **Somente operadores qualificados e/ou experientes deverão operar com o cilindro. Não permita passageiros no cilindro. Em todos os tipos de operação, mantenha-se sentado no assento do operador.**
4. **Não opere nunca com a máquina caso esta necessite de ajustes ou reparações.**
5. **Suba e desça da máquina apenas quando esta estiver parada. Utilize os degraus, pegas e corrimões destinados a esse efeito. Ao subir ou descer da máquina, utilize sempre o "contacto em três pontos" (ambos os pés e uma mão, ou um pé e ambas as mãos em contacto com a máquina). Nunca salte para descer da máquina.**
6. **Ao operar em piso inseguro deve sempre usar as Estruturas Protectoras Contra Capotamento (ROPS=Roll Over Protective Structures).**
7. **Conduza devagar em curvas pronunciadas.**
8. **Evite operar transversalmente em declives. Conduza a direito, para cima ou para baixo.**
9. **Nunca operar com o cilindro fora da beirada, se o substrato não tiver resistência total para suportar o cilindro ou se estiver próximo de uma inclinação. Evite o funcionamento junto a beiradas e valas ou similares e não se esqueça de que as más condições do solo influenciam a resistência e a capacidade para suportar o cilindro.**
10. **Assegure-se de que não há obstáculos na direcção de marcha, tanto no solo como à frente, por trás ou por cima do cilindro.**
11. **Conduza com cuidado especial ao operar em terreno irregular.**
12. **Utilize o equipamento de segurança fornecido. Nas máquinas equipadas com ROPS/cabina ROPS, deve usar-se o cinto de segurança.**
13. **Mantenha o cilindro limpo. Remova imediatamente qualquer tipo de sujidade ou gorduras acumulado na plataforma do operador. Mantenha todos os autocolantes e letreiros limpos e legíveis.**

- 14. Medidas de segurança antes de abastecer combustível:**
  - Parar o motor
  - Não fumar.
  - Não permitir chama aberta nas imediações do cilindro.
  - Para evitar faíscas, ligar o bocal do equipamento de enchimento à terra encostando-o ao bocal do depósito.
  
- 15. Antes de efetuar reparações ou assistência:**
  - Colocar calços nos cilindros/rodas.
  - Bloquear a articulação se necessário.
  - Colocar blocos por baixo de equipamento suspenso, como lâmina niveladora e espalhador de gravilha.
  
- 16. Se o nível sonoro for superior a 80 dB(A), recomenda-se o uso de protecção auricular. O nível sonoro pode variar dependendo do equipamento existente na máquina e da superfície onde esta esteja a ser utilizada.**
  
- 17. Não modifique a máquina em nenhum sentido que possa afectar a segurança da mesma. Qualquer modificação na máquina requer aprovação prévia por escrito da Dynapac.**
  
- 18. Evite usar a máquina antes do óleo hidráulico ter atingido a temperatura normal de trabalho. A distância de travagem pode tornar-se maior quando o óleo está frio. Consulte as instruções na secção PARAGEM.**
  
- 19. Para sua própria protecção, use sempre:**
  - capacete
  - botas de trabalho com biqueiras em aço
  - protectores auriculares
  - vestuário reflector/casaco de alta visibilidade
  - luvas de trabalho



### Segurança - durante a operação

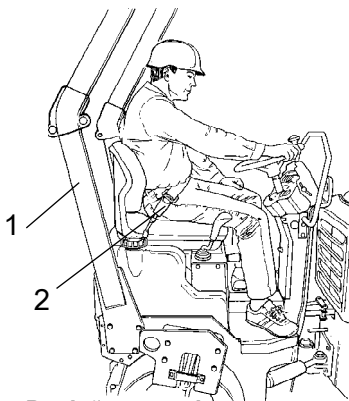


**Evite que as pessoas entrem ou permaneçam na área de perigo, isto é, a uma distância de pelo menos 7 m (23 pés) em todas as direcções a partir das máquinas em funcionamento.**

**O operador pode permitir que uma pessoa a permanecer na zona de risco, no entanto, ele / ela deve estar atento e operar a máquina somente quando a pessoa está totalmente visível ou deu uma indicação clara de onde ele ou ela é.**



**Evitar a condução através de uma encosta. Dirigir em linha reta acima e abaixo do solo inclinado.**



**Fig. Posição sentada**  
1. ROPS  
2. Cinto de segurança

### Posição sentada

Em todos os tipos de operação, mantenha-se sentado no assento do operador. Se o operador se levantar durante a operação, o bescoro começa a soar. Após decorridos 4 segundos os travões são activados e o motor pára. Prepare-se para uma paragem brusca.



**Utilize sempre o cinto de segurança se estiver incorporado. Nos casos em que não se utiliza o cinto de segurança, existe um risco elevado de o operador ser projectado e cair por debaixo da máquina se esta se virar.**

O cinto de segurança constitui um equipamento padrão nos cilindros equipados com ROPS (Estrutura protectora contra capotamento) (1).



**O sistema ROPS deverá estar sempre colocado na posição elevada quando forem utilizadas máquinas com ROPS abatível**

### Condução de trabalho

Evite o funcionamento junto a beiradas e valas ou similares e não se esqueça de que as más condições do solo influenciam a resistência e a capacidade para suportar o cilindro. Preste atenção a possíveis obstáculos acima da máquina, tais como cabos

suspensos, ramos de árvores, etc.

Tenha particular atenção à estabilidade do substrato durante a compactação nas proximidades de beiradas e orifícios. Não efetuar a compactação com uma grande sobreposição em relação à faixa anterior de forma a manter a estabilidade do cilindro. Considerar métodos de compactação como cilindro por controlo remoto ou cilindro com operador apeado nas proximidades de zonas muito inclinadas ou quando a resistência do substrato para suportar o cilindro não for conhecida.



***Ao operar em declives ou base instável, recomenda-se sempre o uso de ROPS (Estrutura protectora contra capotamento) ou de uma cabina com aprovação ROPS. Usar sempre um cinto de segurança.***

### Condução junto a beiradas



***Nunca operar com o cilindro fora da beirada, se o substrato não tiver resistência total para suportar o cilindro ou se estiver próximo de uma inclinação.***



***Não se esqueça que o centro de gravidade da máquina se desloca para fora ao manobrar a direcção. Por ex. o centro de gravidade da máquina desloca-se para a direita quando se volta a direcção para a esquerda.***

## **Instruções especiais**

### **Lubrificantes normais e outros óleos e líquidos recomendados**

Antes de sair da fábrica, os sistemas e componentes são cheios com os óleos indicados nas especificações de lubrificantes. Estes óleos podem ser usados a temperaturas ambientes entre -15°C e +40°C (5°F - 105°F).



Para o óleo biohidráulico a temperatura ambiente máxima é de +35°C.

### **Temperaturas ambientes elevadas, superiores a +40°C**

Ao operar a máquina a temperaturas ambientes mais elevadas, mas não superiores a +50°C, aplicam-se as seguintes recomendações:

O motor Diesel aguenta esta temperatura com óleo normal. Mas nos demais componentes, devem ser usados os seguintes óleos:

Sistema hidráulico - óleo mineral, Shell Tellus T100 ou equivalente.

### **Temperatura ambiente mais baixa - risco de congelação**

Certifique-se de que o sistema de irrigação está vazio/sem água (pulverizador, mangueiras, depósito(s)) ou que foi adicionado anticongelante, para evitar que o sistema congele.

### **Temperaturas**

As temperaturas limite são válidas para cilindros de série.

Os cilindros munidos com equipamento suplementar tal como equipamento de insonorização, podem exigir atenção especial quando a temperaturas mais altas.

### **Limpeza com jacto de alta pressão**

Não dirija o jacto directamente contra componentes eléctricos ou contra os painéis de instrumentos.

Coloque um saco de plástico sobre o tampão do depósito e vede com um elástico. Assim impede-se que a água sob pressão atravesse o orifício de respiro do tampão. Isso poderia provocar mau funcionamento, por ex. o entupimento dos filtros.



Ao lavar a máquina não se deve dirigir o jato da água diretamente contra as tampas dos depósitos ou os tubos de escape. Isto é especialmente importante quando se utiliza jato de alta pressão.

### Extinção de incêndio

Em caso de incêndio na máquina, use um extintor classe ABC de pó.

Também é possível usar um extintor classe BE de CO<sub>2</sub>.

### Estrutura protectora contra capotamento (Roll Over Protective Structure - ROPS), cabina com aprovação ROPS



***Nunca reparar um arco ROPS ou uma cabina. Têm que ser substituídos por um novo arco ou cabina.***

### Manuseamento da bateria



***Ao desmontar as baterias, desligue sempre primeiro o cabo negativo.***



***Ao montar as baterias, ligue sempre primeiro o cabo positivo.***



Elimine as baterias velhas de forma não prejudicial para o ambiente. As baterias contêm chumbo tóxico.



Não utilize nunca carga rápida para carregar a bateria. Isso poderia reduzir a vida útil da bateria.

### Ligação directa



**Não ligue o cabo negativo ao pólo negativo na bateria descarregada. Uma faísca poderia provocar a combustão da mistura gasosa de oxigénio e hidrogénio formada em redor da bateria.**



**Verifique se a bateria utilizada para a ligação directa possui a mesma tensão de que a bateria descarregada.**

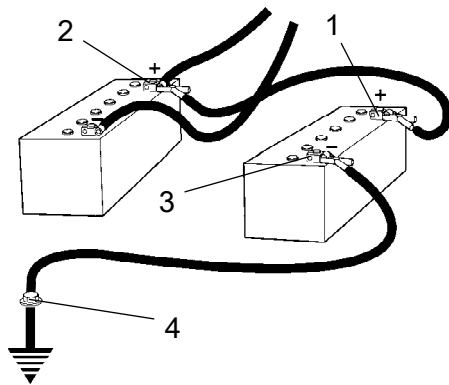


Fig. Ligação directa

Desligue a ignição e todo o equipamento alimentado por corrente. Desligue o motor da máquina que estiver a fornecer a alimentação para a ligação directa.

Em primeiro lugar, ligue o pólo positivo (1) da bateria auxiliar ao pólo positivo da bateria descarregada (2). Em seguida, ligue o pólo negativo (3) da bateria auxiliar a, por exemplo, um parafuso (4) ou o olhal de elevação na máquina com a bateria descarregada.

Ponha o motor a trabalhar na máquina que irá fornecer a alimentação. Deixe o motor trabalhar durante algum tempo. Agora, tente a outra máquina. Desligue os cabos pela ordem inversa.



**Se o cilindro estiver equipado com uma estrutura protectora contra capotamento (ROPS ou cabina com aprovação ROPS) nunca efectuar soldagens ou furos no arco ou cabina.**



## **Especificações Técnicas**

### **Vibrações - Lugar do operador (ISO 2631)**

**Os níveis de vibração são medidos em conformidade com o ciclo operacional descrito na directiva europeia 2000/14/CE relativa a máquinas equipadas para o mercado europeu, com a vibração ligada, em materiais poliméricos suaves e com o assento do operador na posição de transporte.**

As vibrações medidas no corpo total situaram-se abaixo do valor de acção de 0,5 m/s<sup>2</sup>, conforme especificado na directiva 2002/44/CE . (O limite é 1,15 m/s<sup>2</sup>)

As vibrações medidas na mão/braço também se situaram abaixo do valor de acção de 2,5 m/s<sup>2</sup> especificado na mesma directiva. (O limite é 5 m/s<sup>2</sup>)

### **Nível sonoro**

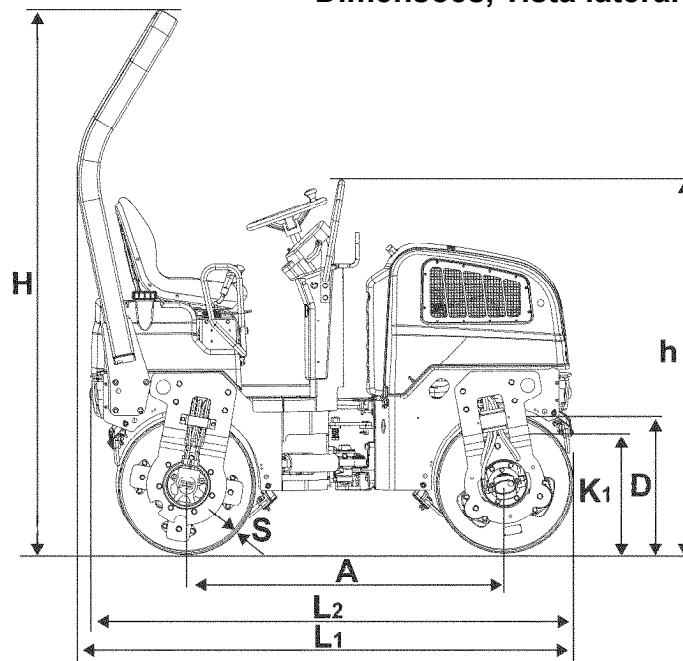
**O nível sonoro é medido em conformidade com o ciclo operacional descrito na directiva europeia 2000/14/CE relativa a máquinas equipadas para o mercado europeu, em materiais poliméricos suaves com a vibração ligada e com o assento do operador na posição de transporte.**

Nível de potência sonora garantido, L<sub>WA</sub> 105 dB (A)

Nível de pressão acústica no lugar do operador (plataforma), L<sub>pA</sub> 80 ±3 dB (A)

### **Sistema eléctrico**

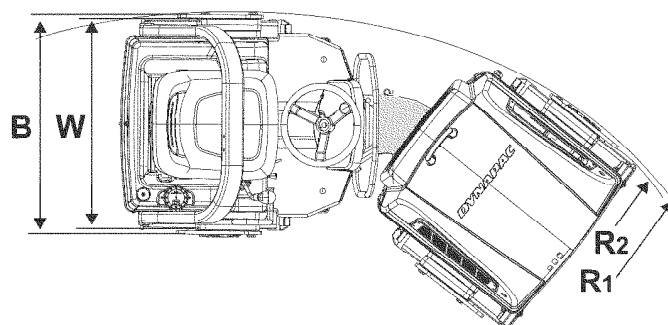
**As máquinas foram testadas quanto à compatibilidade electromagnética em conformidade com a norma EN 13309:2000 "Máquinas de construção"**

**Dimensões, vista lateral**


	Dimensões	mm	pol
A	Base da roda	1350	53.2
D	Diâmetro, rolo	588	23.2
H	Altura, com ROPS	2300	90.6
h	Altura, sem ROPS	1520	59.8
K <sub>1</sub>		465	18.3
L <sub>1</sub>	Comprimento, com ROPS	2095	82.5
L <sub>2</sub>	Comprimento, sem ROPS	2040	80.3
S	Espessura, amplitude do rolo, Nominal		
	CC800	14	0.55
	CC900	15	0.59
	CC1000	13	0.51



## Dimensões, vista de cima



	Dimensões	mm	pol
B	Largura da máquina		
	CC800	874	34.4
	CC900	974	38.4
	CC1000	1074	42.3
R <sub>1</sub>	Raio de viragem, exterior		
	CC800	2650	104.3
	CC900	2700	106.3
	CC1000	2750	108.3
R <sub>2</sub>	Raio de viragem, exterior, extremidade do rolo		
	CC800	2610	102.8
	CC900	2660	104.7
	CC1000	2710	106.7
W	Largura do rolo		
	CC800	800	31.5
	CC900	900	35.4
	CC1000	1000	39.4

**Peso e capacidades**
**Peso**

 Peso de trabalho com ROPS  
 (EN500)

CC800	1510 kg	3,329 lbs
CC900	1580 kg	3,483 lbs
CC1000	1650 kg	3,638 lbs

**Capacidades de líquidos**

Depósito de combustível	23 litros	6,0 gal
Depósito de água		
- Padrão (versão CC)	110 litros	29 gal
- Grande (versão Plus)	190 litros	50 gal

**Capacidade de trabalho**
**Peso**

<b>Carga estática linear</b>	<b>para a frente</b>	<b>de volta</b>	
CC800	8,8	10,1	kg/cm
	49,3	56,6	pli
CC900	8,6	8,9	kg/cm
	48,2	49,9	pli
CC1000	8,1	8,4	kg/cm
	45,4	47	pli

**Amplitude**

CC800	0,4	mm	0.02	pol
CC900	0,4	mm	0.02	pol
CC1000	0,35	mm	0.01	pol

<b>Frequência da vibração</b>	68	Hz	4,080	rpm
<b>Força centrífuga</b>	17	kN	3,825	lb

**Propulsão**

Gama de velocidade	0-8	kph	0-5	mph
Capacidade ascensional (teórica)	40	%		

**Nota: A frequência é medida a rotações superiores. A amplitude é medida como valor real, e não nominal.**

**Geral****Motor**

Fabricante/Modelo	Kubota D1105-E4B
Potência	
- kW	18.1
- HP	24,6
Regime do rotação do motor	2800 rpm

**Sistema eléctrico**

Bateria	12 V 60 Ah
Alternador	12V 40A
Fusíveis	Ver capítulo "Sistema eléctrico" - fusíveis

**Binário de aperto**

Binário de aperto em Nm (lbf.ft) para parafusos lubrificados ou secos, utilizando chave dinamométrica.

Rosca métrica normal, galvanizada polida (fzb):

**CLASSE DE RESISTÊNCIA:**

M - rosca	8.8, Lubrificado	8.8, Seco	10.9, Lubrificado	10.9, Seco	12.9, Lubrificado	12.9, Seco
<b>M6</b>	8,4	9,4	12	13,4	14,6	16,3
<b>M8</b>	21	23	28	32	34	38
<b>M10</b>	40	45	56	62	68	76
<b>M12</b>	70	78	98	110	117	131
<b>M14</b>	110	123	156	174	187	208
<b>M16</b>	169	190	240	270	290	320
<b>M20</b>	330	370	470	520	560	620
<b>M22</b>	446	497	626	699	752	839
<b>M24</b>	570	640	800	900	960	1080
<b>M30</b>	1130	1260	1580	1770	1900	2100

Rosca métrica normal, tratada com zinco (Dacromet/GEOMET):

**CLASSE DE RESISTÊNCIA:**

M - rosca	10.9, Lubrificado	10.9, Seco	12.9, Lubrificado	12.9, Seco
<b>M6</b>	12,0	15,0	14,6	18,3
<b>M8</b>	28	36	34	43
<b>M10</b>	56	70	68	86
<b>M12</b>	98	124	117	147
<b>M14</b>	156	196	187	234
<b>M16</b>	240	304	290	360
<b>M20</b>	470	585	560	698
<b>M22</b>	626	786	752	944
<b>M24</b>	800	1010	960	1215
<b>M30</b>	1580	1990	1900	2360

**ROPS - parafusos**

Dimensões dos parafusos:	M12 (PN 4700508063)
Classe de resistência:	8.8
Binário de aperto:	70 Nm



O aperto de binário dos parafusos da ROPS deve ser sempre feito em seco.

**Sistema hidráulico**

<b>Pressão de abertura</b>	<b>MPa</b>	<b>Psi</b>
Sistema propulsor	35,0	5076
Sistema de alimentação	2,0	290
Sistema de vibração	22,0	3190
Sistema de direcção	7,0	1015
Libertação dos travões	2,0	290



Máx 20° ou 36%

**Inclinação**

Este ângulo foi medido em base plana e dura, com a máquina parada.

O ângulo da direcção é 0, com as vibrações desligadas e todos os depósitos cheios.

Não se esqueça que piso instável, o dirigir da máquina, a aplicação da vibração, a velocidade da máquina no solo e a elevação do centro de gravidade, podem fazer com que a máquina se volte, mesmo numa inclinação inferior à aqui indicada.



## **Descrição da máquina**

### **Motor diesel**

A máquina está equipada com um motor diesel com compressão turbo de quatro tempos, quatro cilindros, arrefecimento por água, injeção directa e um radiador do ar de recarga.

### **Sistema eléctrico**

A máquina contém as seguintes unidades de controlo (ECU, unidade de controlo electrónico) e unidades electrónicas.

- ECU principal (para a máquina)

### **Sistema de propulsão/transmissão**

O sistema de propulsão é um sistema hidrostático com uma bomba hidráulica que fornece energia a dois motores ligados.

Os motores accionam os rolos dianteiros e traseiros.

A velocidade da máquina é proporcional ao ângulo/deflexão do comando de ponto morto.

### **Sistema de travagem**

O sistema de travagem é composto por um travão de serviço, um travão secundário e um travão de estacionamento.

O sistema de travagem é hidrostático e é activado quando move o comando para o ponto morto.

### **Travão secundário/de estacionamento**

O sistema de travagem secundário e de estacionamento é composto por vários travões de disco com mola nos motores. A pressão hidráulica é libertada dos travões e estes são manobrados através de um interruptor que se encontra no painel de instrumentos.

### **Sistema de direcção**

O sistema de direcção é um sistema hidrostático. A válvula de controlo da coluna de direcção distribui o fluxo para o cilindro de controlo, que acciona a articulação.

O ângulo da direcção é proporcional à deflexão do volante.

### **ROPS**

ROPS é a abreviatura para "Roll Over Protective Structure" (estrutura protectora contra capotamento).

Se alguma parte da construção protectora da

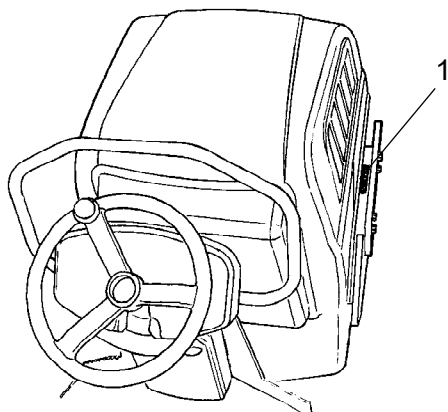
estrutura ROPS apresentar deformações ou fissuras no plástico, a estrutura ROPS deve ser imediatamente substituída.

Nunca efectue modificações não autorizadas na estrutura ROPS sem antes discutir a modificação com a unidade de produção da Dynapac. A Dynapac determina se a modificação poderá resultar na invalidação da aprovação da conformidade com as normas relativas a ROPS.

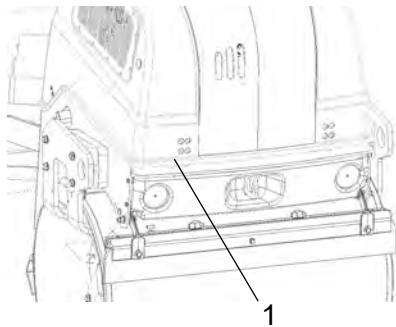
### Identificação

#### Número de identificação do produto no chassi

O PIN (Número de identificação do produto) (1) da máquina está gravado na placa de suporte no canto superior direito ou no lado direito do chassi frontal.



**Fig. Número de série, lado direito**



**Fig. Número de série, parte dianteira, lado direito**



## Placa da máquina

A chapa da máquina (1) está fixa no lado direito da parte da frente do chassis traseiro, junto à articulação da direcção.

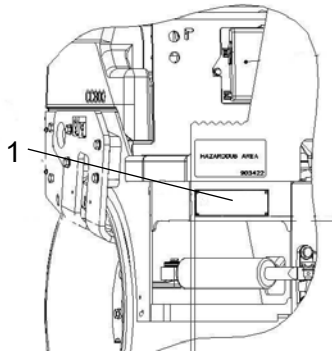





Fig. Plataforma do operador, lado direito  
1. Chapa da máquina

Na chapa está patente o nome e endereço do fabricante, tipo de máquina, PIN "Product Identification Number" (número de série), peso de trabalho, potência do motor e ano de fabrico. As marcas CE e o ano de fabrico poderão ser omitidos em máquinas fornecidas para mercados fora da UE.

					
Dynapac Compaction Equipment AB Box 504, SE-371 23 Karlskrona Sweden					
Product Identification Number		XXXXXXXXXXXXXXXXXX			
Designation	Type	Rated Power	Max axle load front / rear		
XXXXXX	XXXXXX	XXX kW	XXXX/XXXX kg		
Gross machinery mass		Operating mass	Max ballast	(Date of Mfg)	
XXXX kg		XXXX kg	XXXX kg	XXXX	
Made in Sweden					
9511 0001 55					

Ao encomendar peças, mencione o PIN da máquina.

## Explicação do número de série 17PIN

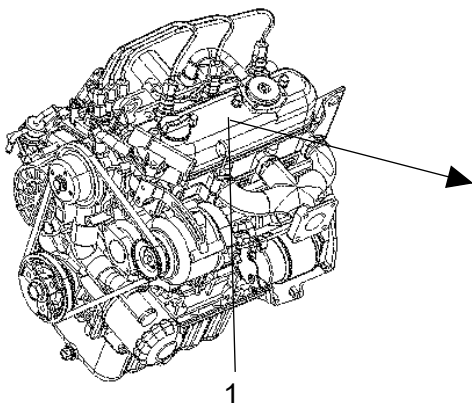
- A= Fabricante
- B= Família/Modelo
- C= Carta de verificação
- F= Número de série

100	00123	V	x	A	123456
A	B	C	F		

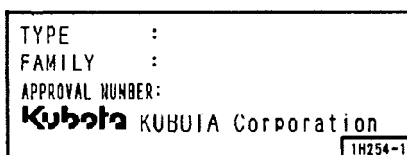
### Placas do motor

A placa de tipo de motor (1) encontra-se na parte superior da tampa da cabeça do cilindro.

A placa mostra o tipo do motor, o número de série e as especificações do motor.



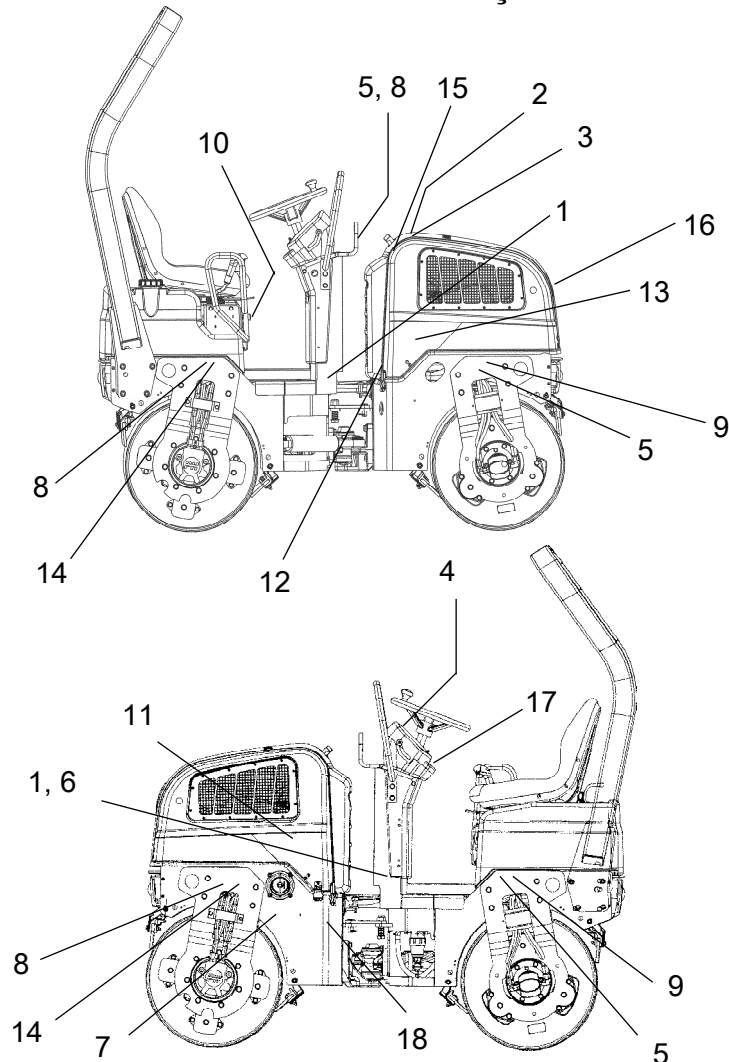
**Ao encomendar peças, mencione o número de série do motor. Consulte também o manual do motor.**



**Fig. Motor**  
**1. Placa de tipo**

## Decals

### Localização - autocolantes



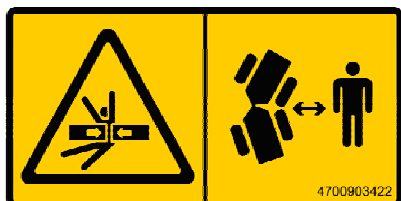
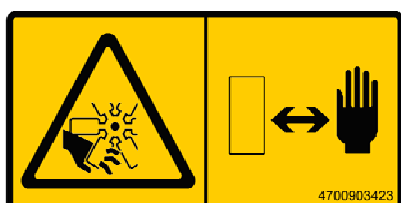
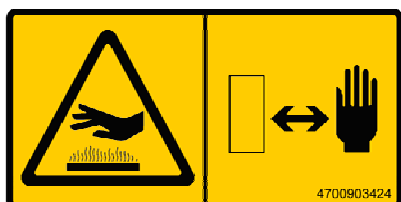
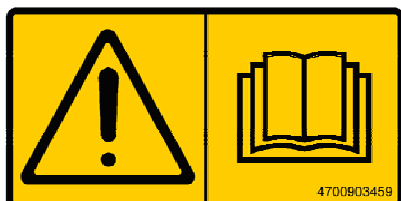
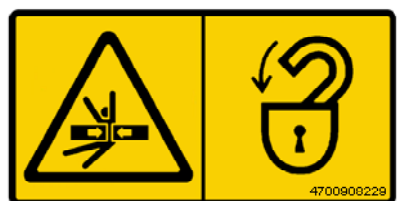
**Fig. Localização, autocolantes e letreiros**

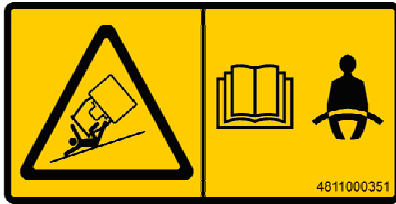
1.	Aviso, Risco de lesões por esmagamento.	4700903422	8.	Ponto de elevação	4700357587
2.	Aviso, Peças rotativas do motor	4700903423	9.	Letreiro de elevação	4700904870
3.	Atenção, Superfícies muito quentes	4700903424	10.	Compartimento dos manuais	4700903425
4.	Atenção, Manual de instruções	4700903459	11.	Interruptor da bateria (opção)	4700904835
5.	Atenção, Bloqueio	4700908229	12.	Nível de óleo hidráulico	4700272373
6.	Nível de potência acústica	4700791293	13.	Fluido bio-hidráulico (opção)	4700904601
7.	Gasóleo	4700991658	14.	Ponto de fixação	4700382751
			15.	Aviso, risco de tombar *)	4811000351
			16.	Atenção - Gás de arranque	4700791642
			17.	Instruções de arranque	4700379012
			18.	Varning, Låsning vid transport	4812125363

\*) Aplica-se apenas aos modelos CC800/900 equipados com ROPS.

**Autocolantes de segurança**

Certificar-se sempre de que todos os autocolantes de segurança estão completamente legíveis e retirar a sujidade ou encomendar autocolantes novos, caso os autocolantes fiquem ilegíveis. Utilizar o número de peça indicado em cada autocolante.

**4700903422****Atenção - Zona de esmagamento, articulação central/rolo.****Mantenha-se a uma distância segura desta zona**  
*(Duas zonas de esmagamento em máquinas com direcção pivotante)***4700903423****Atenção - Peças rotativas do motor.****Mantenha as mãos a uma distância segura.****4700903424****Atenção - Para superfícies muito quentes no compartimento do motor.****Mantenha as mãos a uma distância segura.****4700903459****Atenção - Manual de instruções****Incitamento ao operador para que leia as instruções de segurança, operação e manutenção antes de utilizar a máquina.****4700908229****Aviso - Risco de esmagamento****Durante elevação, a articulação central tem que estar bloqueada.****Consultar o manual de instruções.**



**4811000351**  
**Aviso - Risco de tombar**

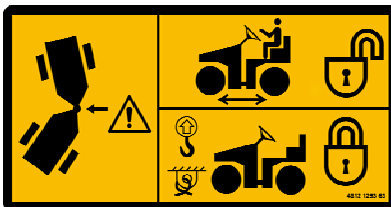
Se existir uma ROPS (estrutura protectora contra capotamento) montada no cilindro, use sempre o cinto de segurança.

Consultar o manual de instruções.



**4700791642**  
**Atenção - Gás de arranque**

Não se deve utilizar gás de arranque.



**4812125363**  
**Atenção - Bloqueio**

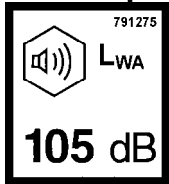
A articulação central deve estar bloqueada durante o transporte e a elevação,

mas devem estar abertos durante o funcionamento

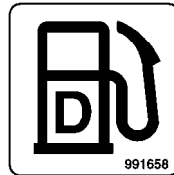
Consultar o manual de instruções.

Autocolantes de informação

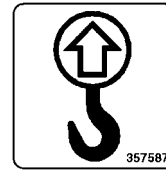
Nível de potência sonora



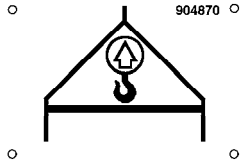
Gasóleo



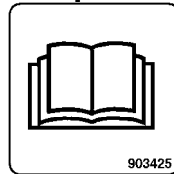
Ponto de elevação



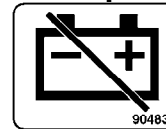
Letreiro de elevação



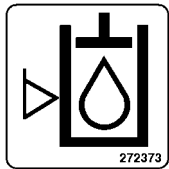
Compartimento dos manuais



Interruptor principal



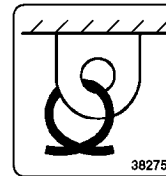
Nível do óleo hidráulico



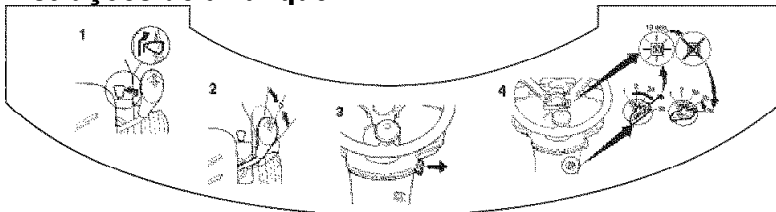
Óleo biohidráulico



Ponto de fixação

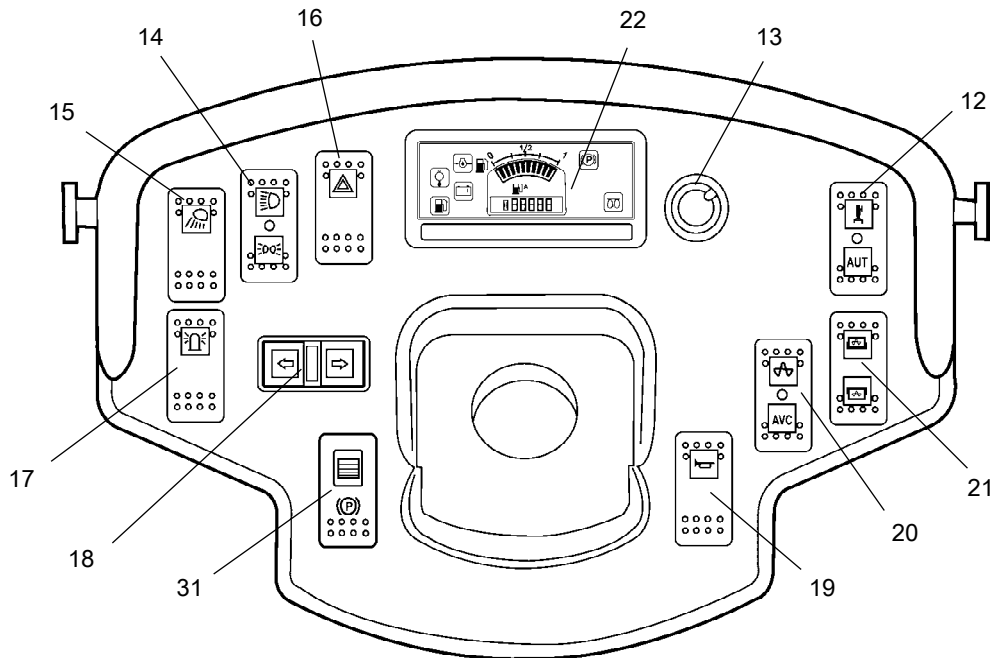


Instruções de arranque



## Instrumentos/Comandos

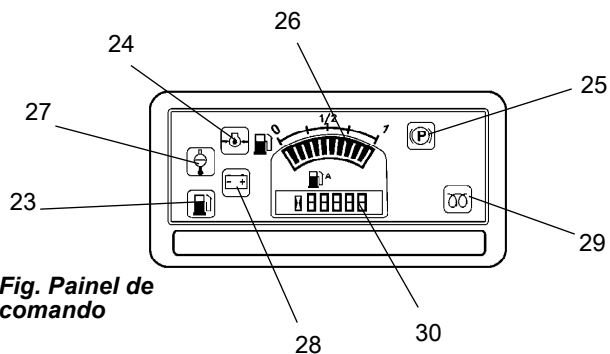
### Localizações - Instrumentos e comandos



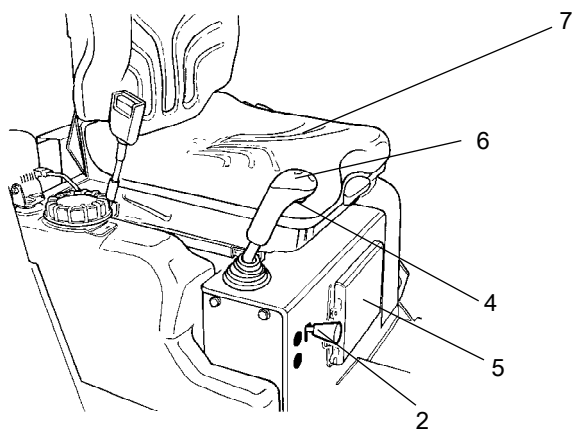
**Fig. Painel de instrumentos e comandos**

12.	Pulverizador, manual/automático	17.	* Luz de advertência rotativa
13.	* Temporizador dos pulverizadores	18.	* Piscas
14.	* Luzes de estrada	19.	Buzina
15.	Luzes de trabalho	20.	Vibração, manual/automática
16.	* Luzes de advertência	21.	* Selector dos modos de vibração, rolo dianteiro/traseiro
		22.	Painel de comando
*	= Opção	31.	Travão de estacionamento, Ligar/Desligar

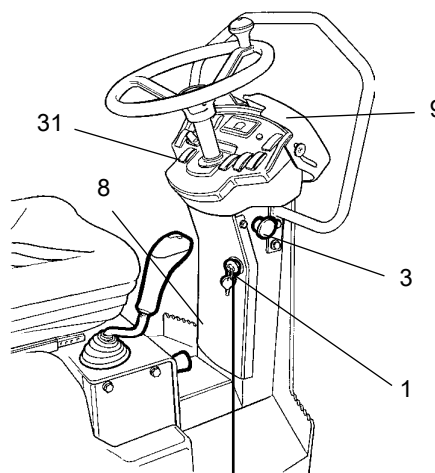
## Localizações - Painel de instrumentos e comandos



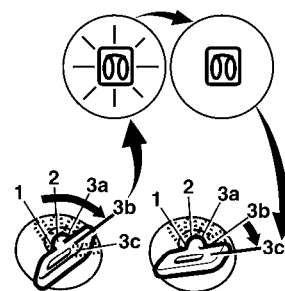
**Fig. Painel de comando**



**Fig. Posição do operador**











**Fig. Lugar do operador**

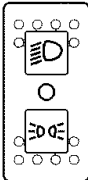


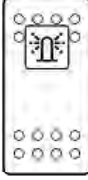


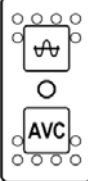
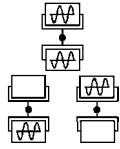








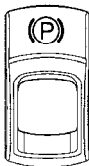
1	Interruptor de arranque	23	Baixo nível de combustível
2	Comando da rotação do motor	24	Pressão do óleo, motor
3	Travão de paragem de emergência	25	Luz do travão de estacionamento
4	Vibração Ligar/Desligar	26	Nível de combustível
5	Compartimento dos manuais	27	Temperatura da água, motor
6	Comando de avanço/recuo	28	Bateria/carga
7	Interruptor do assento	29	Vela de aquecimento
8	Caixa de fusíveis	30	Conta-horas
9	Cobertura dos instrumentos	31	Travão de estacionamento



## Descrição das funções

N.º	Designação	Símbolo	Função
1.	Interruptor de arranque		<p>Posições 1-2: Posição de desligado, é possível retirar a chave.</p> <p>Posição 3a: Todos os instrumentos e comandos eléctricos recebem alimentação.</p> <p>Posição 3b: Aquecimento. Mantenha o interruptor de arranque nesta posição até a lâmpada se apagar. O motor de arranque é activado na posição seguinte.</p> <p>Posição 3c: O motor de arranque é activado.</p>
2.	Comando, regime de rotação do motor		Puxe a alavanca e solte-a no entalhe no lado esquerdo para colocar o regime do motor na velocidade de operação. Para seleccionar o ralenti, desloque a alavanca para a direita e para baixo.
3.	Travão de emergência		Quando pressionado, o travão de emergência é activado. O travão é aplicado e o motor pára. Prepare-se para uma paragem brusca.
4.	Vibração Ligar/Desligar. Interruptor		Prima uma vez e solte para ligar a vibração. Prima novamente o interruptor para desligar a vibração.
5.	Compartimento dos manuais		Puxe e abra a parte superior do compartimento para ter acesso aos manuais.
6.	Comando de Avanço/Recuo		<p>Não é possível arrancar o motor Diesel nas outras posições do comando. O motor não arranca se o comando de avanço/recuo não se encontrar na posição de ponto morto.</p> <p>A direcção de marcha e a velocidade do cilindro são reguladas com o comando de avanço/recuo. Desloque a alavanca para a frente para o cilindro avançar, etc.</p> <p>A velocidade do cilindro é proporcional à distância entre a alavanca e o ponto morto. Quanto mais afastada do ponto morto, maior é a velocidade.</p>
7.	Interruptor do assento		Esteja sempre sentado quando operar o cilindro. Se o operador se levantar durante a operação, o besouro começa a soar. Após decorridos 4 segundos os travões são activados e o motor pára.
8.	Caixa de fusíveis (no volante)		Contém fusíveis do sistema eléctrico. Consulte a secção "Sistema eléctrico" para obter uma descrição das funções dos fusíveis.
9.	Cobertura dos instrumentos		Colocada sobre a placa de instrumentos para proteger os instrumentos contra as intempéries e sabotagem. Pode ser bloqueada.
12.	Pulverizador, interruptor		<p>Posição superior = accionar o fluxo de água para os rolos.</p> <p>Posição intermédia = Pulverização desligada</p> <p>Posição inferior = accionamento da transmissão de água para os rolos através do comando de avanço/recuo.</p> <p>O fluxo de água pode ser controlado através do temporizador dos pulverizadores (13).</p>
			Irrigação desligada

N.º	Designação	Símbolo	Função
		<b>AUTO</b>	Fornecimento de água aos rolos através do comando de avanço/recuo no modo AUTO. O fluxo de água pode ser controlado através do temporizador dos pulverizadores (13).
13.	Temporizador dos pulverizadores (Acessório)		Regulação contínua do fluxo de água entre 0 a 100%. Funciona apenas quando AUTO (12.) está premido.
14.	Luzes de estrada, interruptor (Acessório)		Quando se encontra premido na posição superior significa que as luzes de estrada estão ligadas. Quando se encontra premido na posição inferior significa que as luzes de estacionamento estão ligadas.
15.	Luzes de trabalho, interruptor		Quando premido significa que as luzes de trabalho estão ligadas
16.	Luzes de advertência, interruptor (Acessório)		Quando premido significa que as luzes de advertência estão ligadas
17.	Luz de advertência rotativa, interruptor		Quando premido significa que a luz de advertência rotativa está ligada
18.	Indicadores de direcção, interruptor (Acessório)		Quando premido na posição esquerda significa que os piscas para esquerda estão ligados etc. Na posição do meio esta função está desligada.
19.	Buzina, interruptor		Na posição premida, a buzina soa.
20.	Interruptor de vibração MAN/AUTO		Na posição superior, a vibração é ligada e desligada utilizando o interruptor no comando de avanço/recuo. A função é activada com o interruptor. Na posição central, o sistema de vibração está totalmente desligado. Na posição inferior, a vibração é ligada ou desligada automaticamente através do comando de avanço/recuo.
21.	Selector dos modos de vibração, rolo dianteiro/traseiro, interruptor (Acessório)		Na posição premida para a frente, a vibração é activada no rolo dianteiro. Na posição central, a vibração é activada em ambos os rolos. Na posição premida para trás, a vibração é activada no rolo traseiro.

N.º	Designação	Símbolo	Função
22.	Painel de comando		
23.	Lâmpada de aviso, baixo nível de combustível		A lâmpada acende-se quando o nível de combustível no depósito estiver baixo.
24.	Lâmpada de aviso, pressão de óleo		A lâmpada acende-se se a pressão do óleo de lubrificação do motor estiver demasiado baixa. Pare imediatamente o motor e localize a varia.
25.	Lâmpada de aviso, travão de estacionamento		A lâmpada acende-se quando o travão de estacionamento é activado.
26.	Nível de combustível		Mostra o nível de combustível no depósito de gasóleo.
27.	Lâmpada de aviso, temperatura da água		A luz acende-se se a temperatura da água estiver demasiado elevada.
28.	Lâmpada de aviso, carga da bateria		Se a lâmpada acender com o motor Diesel a funcionar, o alternador não está a carregar. Pare o motor e localize a avaria.
29.	Lâmpada de aviso, vela de aquecimento		A lâmpada tem que estar apagada antes de se rodar o interruptor de arranque para a posição 3c para activar o motor.
30.	Conta-horas		Indica o número de horas que o motor trabalhou.
31.	Travão de estacionamento, Ligar/Desligar, interruptor		Para activar os travões, prima a parte superior do interruptor para mudar a posição do comando. Para desengatar os travões, prima a peça vermelha e o interruptor ao mesmo tempo e mude a posição do interruptor. NOTA: Durante o arranque da máquina, o travão de estacionamento deve estar activado. <b>Utilize sempre o travão de estacionamento quando a máquina estiver parada numa superfície inclinada.</b>

## Sistema eléctrico

### Fusíveis

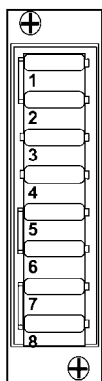


Fig. Caixa de fusíveis

A figura mostra a posição dos fusíveis.

A tabela seguinte apresenta a amperagem e função dos fusíveis. Todos os fusíveis são do tipo de pernos chatos.

#### Fusíveis na caixa de fusíveis

1.	Painel de instrumentos ECU, pulverizador	20 A	5.	Luz de advertência rotativa	10 A
2.	Buzina, alternador	10A	6.	Piscas	10 A
3.	Piscas direita, piscas laterais	5 A	7.	Luzes de trânsito, iluminação de trabalho, farol principal frente	15 A
4.	Piscas para a esquerda, piscas laterais	5 A	8.	Luzes de trânsito, luzes de posição, luz do travão, iluminação de trabalho traseira, iluminação dos sinais numéricos	15 A

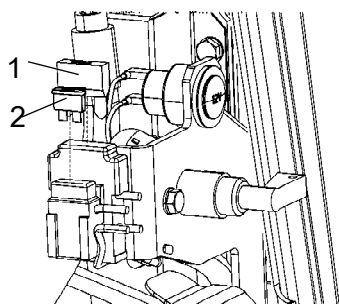


Fig. Fusíveis, compartimento do motor  
1. Fichas do aquecimento  
2. Fusível principal

#### Fusíveis no compartimento do motor

A figura mostra a posição dos fusíveis.

A amperagem e a função dos fusíveis são indicadas em baixo. Todos os fusíveis são do tipo de pernos chatos.

#### Fusíveis no compartimento do motor

F10	Fusível principal (Tipo E - Alto)	30A
F20	Fichas do aquecimento	50A

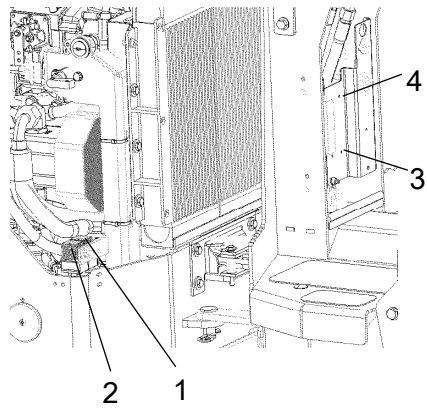


Fig. Relés

### Relés

- |    |     |                     |
|----|-----|---------------------|
| 1. | K1  | Arranque            |
| 2. | K5  | Vela de aquecimento |
| 3. | K9  | Piscas              |
| 4. | K10 | Luz do travão       |



## Operação

### Antes do arranque

#### Interruptor-seccionador da bateria - Ligar - Acessório

Não se esqueça de executar a manutenção diária. Consulte as instruções de manutenção.

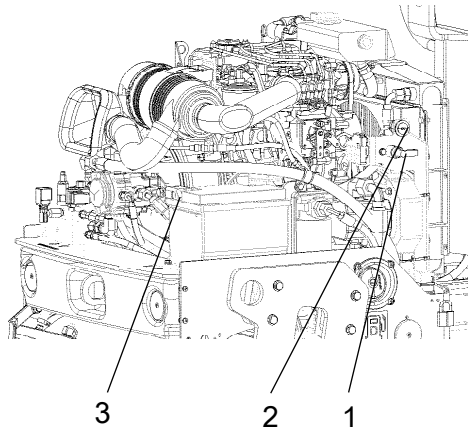
#### Versão PLUS

O interruptor da bateria encontra-se no lado esquerdo do compartimento do motor.

Coloque a chave (1) na posição de ligado.

#### Versão CC

Fixe a ferragem do cabo vermelho (3) ao terminal positivo da bateria.



**Fig. Lado esquerdo da máquina**

1. Interruptor da bateria (apenas na versão PLUS)
2. Tomada de 12V
3. Ferragem do cabo

O cilindro tem agora alimentação eléctrica.

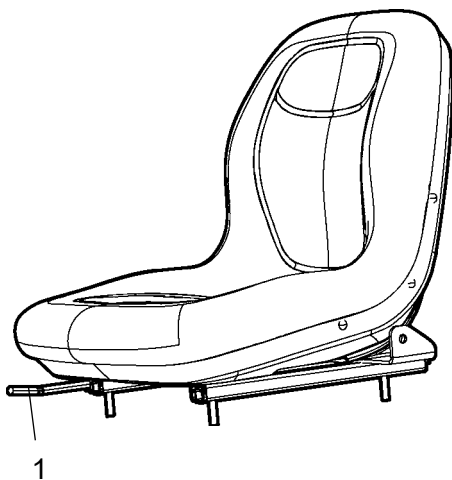


**Com o intuito de, se necessário, se poder rapidamente cortar a corrente eléctrica da bateria, a capota do motor não deve estar fechada à chave durante a operação.**

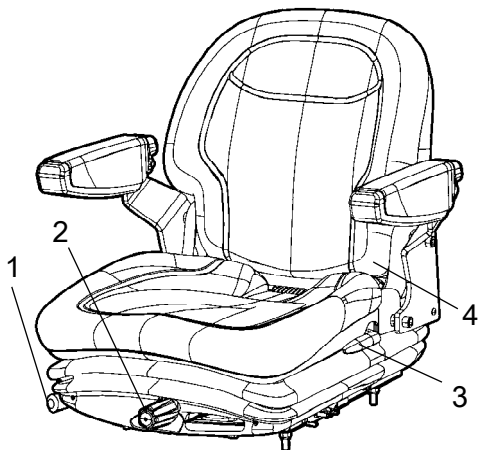
#### Assento do condutor (versão CC)- Ajuste

Ajuste o assento de forma a obter uma posição cómoda e um acesso fácil aos comandos de manobra.

O assento pode ser ajustado longitudinalmente (1).



**Fig. Assento do operador**  
1. Ajuste longitudinal



**Fig. Assento do condutor**  
1. Alavanca de bloqueio- Ajuste longitudinal  
2. Ajuste do peso  
3. Ângulo do encosto  
4. Cinto de segurança

### Assento do condutor (versão Plus)- Ajuste

Ajuste o assento de forma a ter-se uma posição cómoda e fácil acesso aos comandos de manobra.

O assento pode ser ajustado da seguinte forma:

- Ajuste longitudinal (1)
- Ajuste do peso (2)
- Ângulo do encosto (3)



**Antes de começar a trabalhar, verifique, sempre, se o assento está travado.**

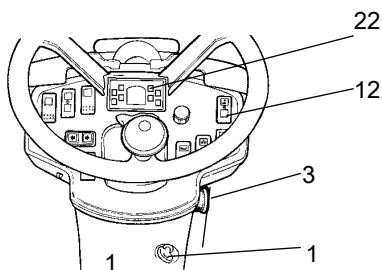


**Nunca se esqueça de utilizar o cinto de segurança (4).**

### Instrumentos e lâmpadas - Verificar



**Certifique-se de que o botão de paragem de emergência é puxado para fora e que o travão de estacionamento está activado. Quando a alavanca de marca à frente/atrás está na posição de ponto-morto, a função de travão automático está engatada.**



**Figura. Painel de instrumentos**  
1. Interruptor de arranque  
3. Travão de paragem de emergência  
12. Interruptor, irrigação  
22. Painel de aviso

Rode o interruptor (1) para a posição 3a.

Verifique se as lâmpadas de aviso no painel de aviso (22) se acendem.

Coloque o interruptor dos pulverizadores (12) na posição de funcionamento e verifique se o sistema está a funcionar.



## Interlock

O cilindro está equipado com Interlock.

Cilindro equipado com **Sauer-Danfoss** ECU:

Motor diesel com corte de accionamento após 4 segundos se o operador deixar o banco do condutor quando a máquina está a avançar/recuar.

Se o comando estiver em ponto-morto quando o operador se levanta, dispara um sinal sonoro que só pára depois de se activar o travão de estacionamento.

Se o travão de estacionamento estiver activado, o motor Diesel não pára.

O motor diesel desliga-se imediatamente se, por qualquer razão, o comando de avanço/recuo for movido da posição de ponto-morto quando o operador não está sentado no seu lugar e quando o botão do travão de estacionamento não tiver sido activado.

Cilindro equipado com **HY-TTC 71** ECU:

Se o operador sair do assento com o motor diesel em funcionamento, a alavanca de deslocação na posição neutra e o travão de estacionamento livre, a buzina será acionada e o motor diesel será desligado após quatro segundos.

Durante estes quatro segundos, o desligamento do motor diesel pode ser impedido através do accionamento do travão de estacionamento ou se o operador se sentar no assento.

Se o operador não estiver sentado e deslocar a alavanca de deslocação para outra posição que não a posição neutra, a buzina será acionada e o motor diesel será desligado de forma instantânea.



***Mantenha-se sentado em todas as operações!***

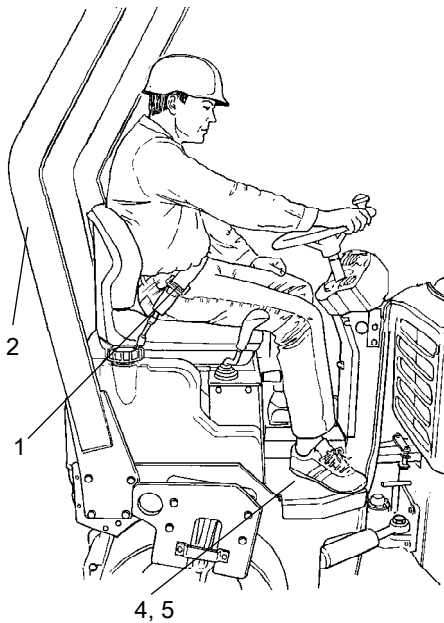


Fig. Posição do operador  
1. Cinto de segurança  
2. ROPS abatível  
4. Elemento de borracha  
5. Protecção contra escorregamento

### Posição do operador



**Substitua sempre o cinto de segurança (1) por um novo se estiver gasto ou se tiver sido submetido a grande esforço.**



**Nunca utilize os comandos de avanço/recuo como uma pega ao entrar ou sair do cilindro.**



**Verifique se os elementos de borracha (4) da plataforma estão intactos. Se os elementos estiverem gastos, a comodidade é afectada negativamente.**



**Certifique-se de que as protecções contra escorregamento (5) da plataforma estão em bom estado. Proceda à sua substituição no caso de já não oferecerem boa aderência.**



**As máquinas com ROPS abatível devem ser manobradas com o sistema ROPS na posição elevada e fixo no lugar.**



**O bloqueio tem sempre de ser verificado antes do funcionamento. Para o fazer, o operador tem de ser levantar do assento, como indicado nas instruções na Secção Funcionamento.**

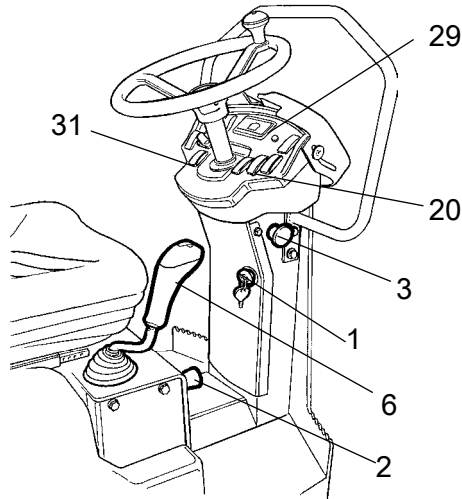
Se existir uma ROPS (estrutura protectora contra capotamento) montada no cilindro, use sempre o cinto de segurança (1) existente, juntamente com um capacete protector.

## Arranque

### Arranque do motor Diesel



**O operador tem de permanecer sentado quando iniciar.**



**Figura. Painel de comandos**

1. Interruptor de arranque
2. Comando de regime de rotação do motor
3. Travão de paragem de emergência
6. Comando de avanço/recuo
20. Interruptor de vibração man/auto
29. Lâmpada de aquecimento
31. Travão de estacionamento

Certifique-se de que o botão de paragem de emergência (3) é puxado para fora e que o travão de estacionamento (31) está activado.

Ponha o comando de avanço/recuo (6) em ponto morto. Não é possível arrancar o motor Diesel nas outras posições do comando.

Coloque o interruptor da vibração manual/automática (20) na posição O.



**Não accione demasiado tempo o motor de arranque. Se o motor não pegar, aguarde alguns instantes antes de tentar novamente.**

Quando estiver uma temperatura ambiente elevada, coloque o comando das rotações (2) na posição mesmo acima da de ralenti.

Coloque o comando das rotações na velocidade máxima quando arrancar um motor a frio.

Pré-aquecimento: Rode a chave para a posição II. Quando a lâmpada de aquecimento (29) se desliga: rode o interruptor de arranque (1) para a direita. Assim que o motor começa a trabalhar, solte o interruptor de arranque e reduza a velocidade do motor para um pouco acima da velocidade de ralenti (porque as rotações elevadas podem danificar um motor frio). Assim que o motor começa a trabalhar suavemente, reduza as rotações para a velocidade de ralenti.

Aqueça o motor Diesel alguns minutos no ralenti, ou mais algum tempo se a temperatura ambiente for inferior a + 10°C.

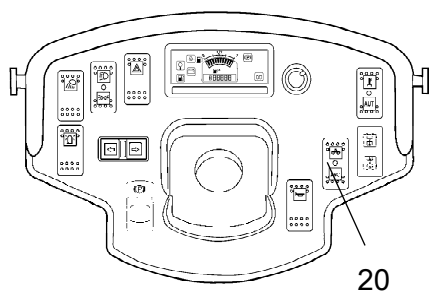


Fig. Painel de instrumentos  
20. Interruptor de vibração

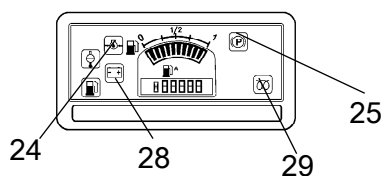


Fig. Painel de comandos  
24. Lâmpada de pressão do óleo  
25. Lâmpada do travão  
28. Lâmpada de carga  
29. Lâmpada de aquecimento

Verifique durante o aquecimento do motor se as lâmpadas de aviso da pressão do óleo (24) e da carga da bateria (28) estão apagadas.

A lâmpada de aviso (25) deverá permanecer acesa.



**Ao arrancar e conduzir com a máquina em frio, o que implica óleo hidráulico frio, as distâncias de travagem são mais longas do que quando o óleo tiver atingido a temperatura normal de trabalho.**



**Garanta um bom arejamento (extracção de ar) quando o motor funcionar em espaços cerrados. Existe risco de contaminação de monóxido de carbono.**

## Condução

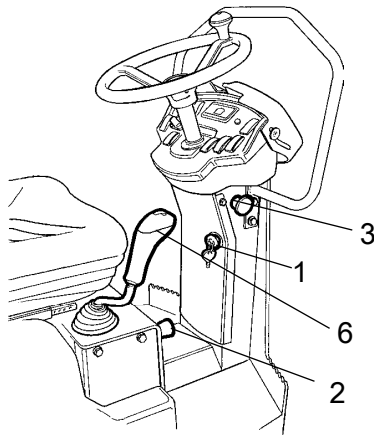
### Operação do cilindro



**Em caso algum deverá a máquina ser afastada do solo. O operador deve manter-se sentado no seu assento durante todos os tipos de operação.**



**Verifique se as áreas de trabalho em frente e atrás da máquina estão desimpedidas.**



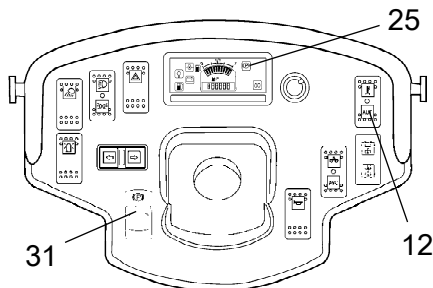
**Figura. Painel de instrumentos**  
1. Interruptor de arranque  
2. Comando de regime de rotação do motor  
3. Travão de paragem de emergência  
6. Comando de avanço/recuo

Solte o travão de estacionamento (31) e verifique se a luz do travão de estacionamento (25) apaga.

Desloque o comando das rotações para cima (2) e fixe-o na posição de trabalho.

Verifique o funcionamento da direcção, girando o volante uma vez para a direita e uma vez para a esquerda, com o cilindro parado.

Ao comprimir asfalto, não se esqueça de ligar o sistema pulverizador (12).



**Figura. Painel de instrumentos**  
12. Interruptor do pulverizador  
25. Luz do travão de estacionamento  
31. Travão de estacionamento

Desloque cuidadosamente o comando de avanço/recuo (6), para a frente ou para trás, dependendo do sentido em que desejar conduzir.

A velocidade aumenta consoante a alavanca é afastada do ponto morto.



**A velocidade deve ser sempre regulada através do comando de avanço/recuo, nunca alterando o regime de rotação do motor.**

Durante o funcionamento, verifique se as lâmpadas de aviso se acendem.

## Bloqueio/Paragem de emergência/Travão de estacionamento - Verificar



*O bloqueio, a paragem de emergência e o travão de estacionamento têm de ser verificados diariamente, antes do funcionamento. Uma verificação do funcionamento do bloqueio e da paragem de emergência requerem um reinício.*



*A função de bloqueio é verificada pelo operador, que tem de se levantar do assento quando o cilindro está a rodar muito lentamente para a frente/trás. (Verifique em ambas as direcções). Agarre-se ao volante e prepare-se para uma travagem brusca. Acende-se um aviso e, após 4 segundos, o motor é desligado e os travões são activados.*



*Verifique o funcionamento da travagem de emergência premido o botão de paragem de emergência quando o cilindro avançar/recuar lentamente. (Verifique em ambas as direcções). Agarre-se ao volante e prepare-se para uma travagem brusca. O motor desliga-se e os travões são activados.*



*Verifique o funcionamento do travão de estacionamento activando o botão do travão de estacionamento quando o cilindro avançar/recuar muito lentamente. (Verifique em ambas as direcções). Agarre-se ao volante e prepare-se para uma travagem brusca quando os travões são activados. O motor não se desliga.*

## Vibração

### Vibração, Manual/Automática

Com o interruptor (20), selecciona-se a activação/desactivação automática ou manual.

Na posição manual, o operador tem que activar a vibração através do interruptor (4) na parte inferior da pega do comando de avanço/recuo.

Na posição automática, a vibração é activada quando a velocidade pré-programada é atingida. A vibração é automaticamente desactivada quando a velocidade mínima pré-programada é atingida.

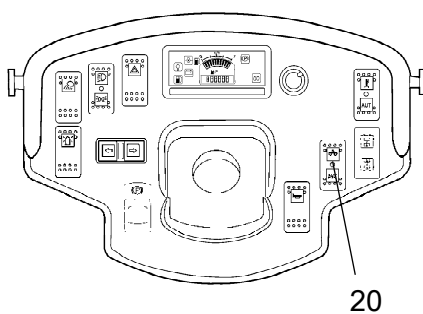


Fig. Painel de instrumentos  
20. Interruptor Man/Auto.

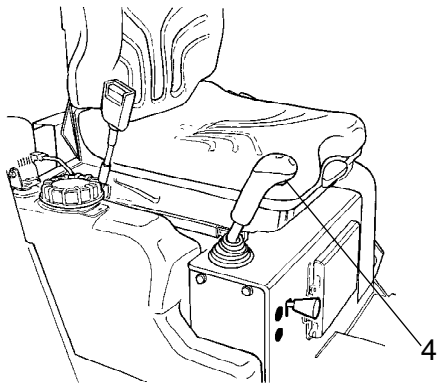


Fig. Comando de avanço/recuo  
4. Ligar/desligar vibração

### Vibração manual - Ligação



Nunca active a vibração com a máquina parada. Esta acção poderá danificar tanto a superfície como a máquina.

O acoplar e desacoplar da vibração é feito com o interruptor (4), na parte inferior do comando de avanço/recuo.

Desligue sempre a vibração, antes do cilindro parar completamente.

### Travagem/Paragem

#### Travagem normal

A travagem é normalmente efectuada com o comando de avanço/recuo. Quando este comando é levado para a posição neutra, a transmissão hidrostática trava o cilindro.

Prima o interruptor (4) para desligar a vibração.

Pare o cilindro, pondo o comando de avanço/recuo (6) em ponto morto.



**Ao arrancar e conduzir com a máquina em frio, o que implica óleo hidráulico frio, as distâncias de travagem são mais longas do que quando o óleo tiver atingido a temperatura normal de trabalho.**



**Nunca abandone a plataforma do operador sem activar o travão de estacionamento (31).**

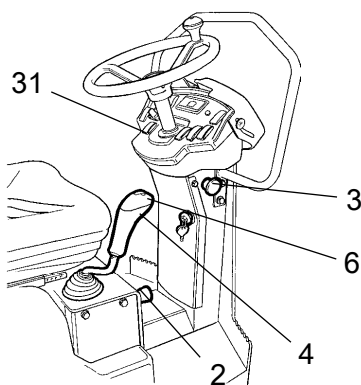
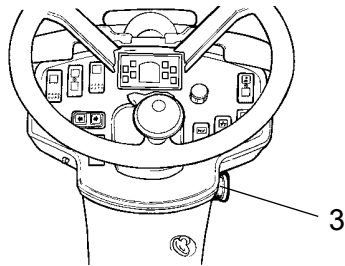


Figura. Painel de comandos  
2. Comando de regime de rotação do motor  
3. Travão de paragem de emergência  
4. Vibração Ligar/Desligar  
6. Comando de avanço/recuo  
31. Travão de estacionamento



**Fig. Painel de comando**  
3. Travão de paragem de emergência

### Travagem de reserva em situações de emergência

Está também disponível um travão na transmissão de cada um dos rolos que, quando em operação, funciona como um travão de reserva.



**Para travar numa situação de emergência, prima o botão de paragem de emergência (3), agarre-se ao volante e prepare-se para uma travagem brusca. O motor diesel pára.**

Após a travagem/paragem, volte a colocar o comando de avanço/recuo na posição de ponto morto e puxe o botão do travão de emergência para fora. Volte a colocar o motor a trabalhar.

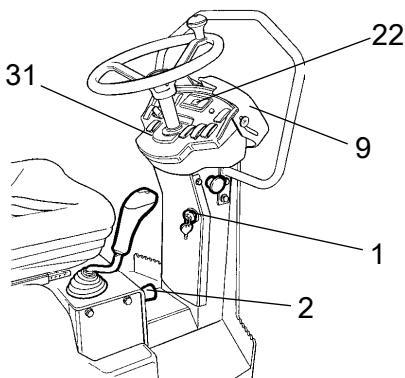
### Desligar o motor

Rode o comando das rotações (2) para a posição de ralenti. Deixe o motor a funcionar durante alguns minutos no ralenti para o arrefecer.

Aplicar o travão de estacionamento (31).

Verifique os instrumentos e lâmpadas de aviso para ver se há alguma indicação de avaria. Desligue todas as luzes e outras funções eléctricas.

Rode o interruptor de arranque (1) para a esquerda para a posição de desligado. No fim do turno, dobre a cobertura do instrumento (9) e tranque.



**Figura. Painel de instrumentos**  
1. Interruptor de arranque  
2. Comando da rotação do motor  
9. Cobertura dos instrumentos  
22. Painel de lâmpadas de aviso  
31. Travão de estacionamento



## Quando estacionar

### Bloqueio dos rolos



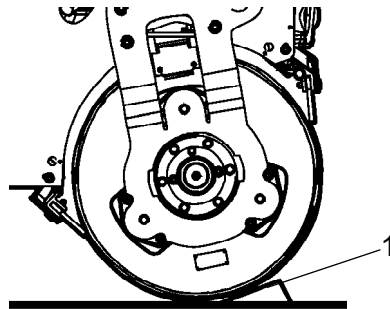
*Nunca abandone a plataforma do operador sem activar o travão de estacionamento (31).*



*Assegure-se de que o cilindro está estacionado com segurança e que não constitui perigo outras pessoas que passem no local. Calce os rolos quando estacionar em declive.*



No Inverno, não se esqueça do risco de congelação. Esvazie os depósitos de água e tubagens.



**Fig. Preparação**  
**1. Calços de travagem**

### Interruptor principal - Acessório

No final do turno de trabalho, a transmissão de potência ao cilindro deve ser cortada.

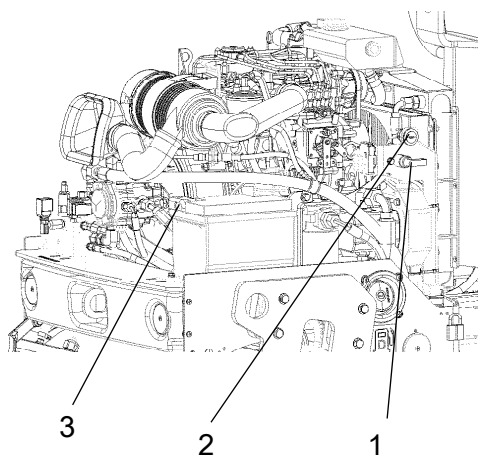
#### Versão PLUS

Coloque o interruptor da bateria (1) na posição Off e retire a chave.

#### Versão CC

Retire a ferragem do cabo vermelho (3) do terminal positivo da bateria.


Isso impedirá que a bateria se descarregue e dificultará o arranque e condução da máquina a pessoas não autorizadas. Feche também a capota do motor à chave.

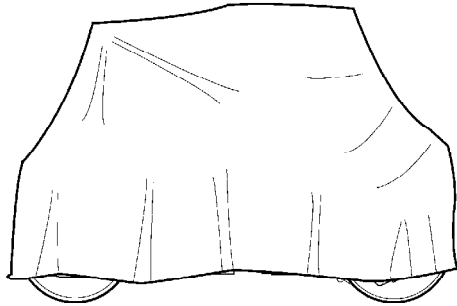


**Fig. Compartimento da bateria**  
**1. Interruptor da bateria**  
**(apenas na versão PLUS)**  
**2. Tomada de 12V**  
**3. Ferragem do cabo**



### Estacionamento de longa duração

 Para um período de estacionamento de longa duração (superior a um mês), deverão ser seguidas as seguintes instruções.



**Fig. Protecção do cilindro contra as intempéries**

Fig. Protecção do cilindro contra as intempéries

Antes de pôr a máquina novamente a trabalhar, os pontos marcados com um asterisco \* deverão ser novamente colocados no estado antes do estacionamento.

Lave a máquina e retoque o acabamento da pintura para evitar a ferrugem.

Trate as peças expostas com agente anti-ferrugem, lubrifique bem a máquina e aplique massa lubrificante nas superfícies não pintadas.

#### Motor

\* Consulte as instruções do fabricante no manual do motor que acompanha o cilindro.

#### Bateria

\* Desmonte a bateria do cilindro, limpe, lubrifique os conectores dos cabos (terminais) e dê-lhe carga de conservação uma vez por mês. A bateria não necessita de qualquer outro procedimento de manutenção.

#### Filtro do ar, tubo de escape

\* Cubra o filtro do ar (consulte "Cada 50 horas de operação" e "Cada 500 horas de operação") ou a respectiva abertura de admissão com plástico ou fita gomada. Vede também a abertura do tubo de escape. Isto deve ser feito para impedir a entrada de humidade no motor.

#### Sistema pulverizador

\* Esvazie completamente o reservatório de água (consulte "Cada 2.000 horas de operação"). Esvazie também as condutas, as caixas dos filtros e a bomba de água. Remova também todos os bocais pulverizadores (consulte "Cada 10 horas de operação").

#### Depósito de combustível

Encha totalmente o depósito de combustível, de maneira a impedir que se forme condensação.

### **Reservatório hidráulico**

Encha o reservatório hidráulico até à marca de nível superior (consulte "Cada 10 horas de operação").

### **Cilindro da direcção, dobradiças, etc.**

Grease the steering cylinder piston with conservation grease.

Lubrificar a haste do êmbolo do cilindro da direcção com massa lubrificante para conservação. Lubrifique ambas as extremidades do comando de avanço/recuo (peças cromadas) (consulte "Cada 500 horas de operação").

### **Coberturas, lona oleada**

\* Coloque a cobertura dos instrumentos sobre o painel de instrumentos.

\* Cubra o cilindro inteiro com uma lona protectora. A lona deve ser mantida um pouco acima do solo.

\* Armazene se possível a máquina em espaço interior e, de preferência, num local com temperatura constante.

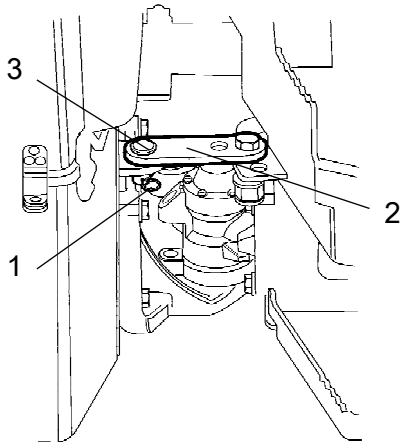
## Diversos

### Elevação

#### Trancar a articulação da direcção



**Antes de elevar a máquina, tranque a articulação da direcção para impedir que esta se torça repentinamente.**



**Fig. Articulação da direcção**

1. Cavilha de segurança
2. Braço de bloqueio
3. Parafuso de bloqueio

Rode o volante de forma a que a direcção fique a direito para a frente.

Desligue a máquina. Aplique o travão de emergência.

Retire a cavilha de segurança (1), gire o braço de bloqueio (2) para o chassi dianteiro, fixe o braço de bloqueio a meio do chassi dianteiro inserindo o parafuso de bloqueio (3) através do suporte no chassi dianteiro e braço de bloqueio.

Fixe a posição do braço de bloqueio, colocando novamente a cavilha de segurança (1).

#### Elevação do cilindro



**O peso máximo da máquina pode ser lido no letreiro de elevação (1). Consulte também as Especificações técnicas.**

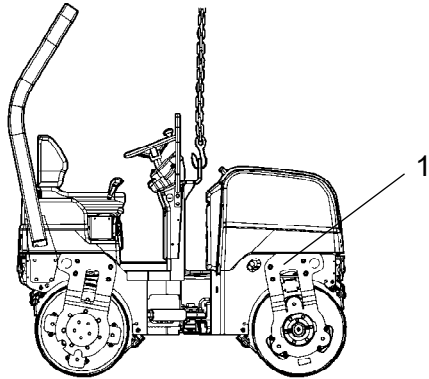


O equipamento de elevação tais como correntes, cabos de aço, lingas e ganchos de elevação devem estar dimensionados e ser utilizados de forma a cumprir com os regulamentos de segurança aplicáveis para os dispositivos de elevação.



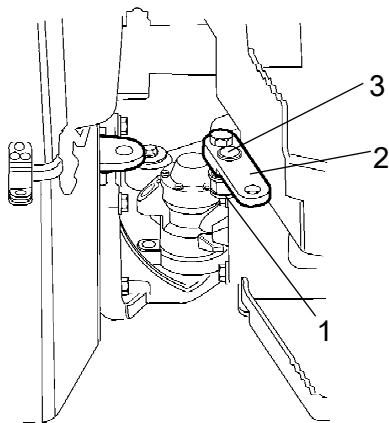
**Não permaneça sob a máquina nem próximo da mesma estando esta içada! Assegure-se de que os ganchos de elevação estão firmes nas suas posições.**

Peso: ver letreiro de elevação no cilindro



**Fig. Cilindro preparado para ser elevado**

1. Letreiro de elevação



**Fig. Articulação**

- 1. Cavilha de segurança**
- 2. Braço de bloqueio**
- 3. Parafuso de bloqueio**

### **Destrançar a articulação**



Não se esqueça de destrancar a articulação da direção antes de começar a operação.

Retire a cavilha de segurança (1), gire o braço de bloqueio (2) para o chassis traseiro, fixe o braço de bloqueio inserindo o parafuso de bloqueio (3) através do suporte no chassis traseiro e braço de bloqueio. Introduza a cavilha de segurança.

### **Transporte**

Prenda e fixe a máquina de acordo com o Certificado de fixação da carga para a máquina específica caso esteja disponível e seja aplicável.

Caso contrário, prenda e fixe a máquina de acordo com as regras de fixação de carga válidas no país onde o transporte terá lugar.



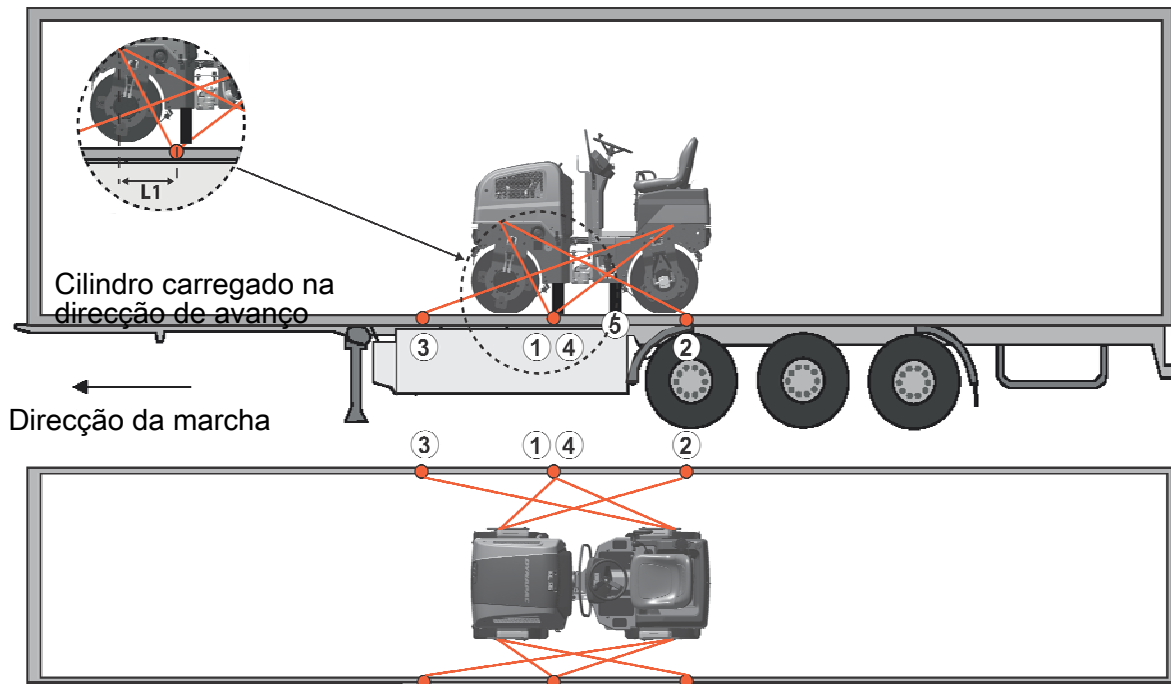
***Nunca amarrar sobre a junta articulada da máquina nem sobre a plataforma do operador da máquina.***

Antes de prender a máquina, certifique-se de que:

- o travão de estacionamento está aplicado e em boas condições de funcionamento;
- a articulação central está na posição fechada;
- a máquina está centrada no plano lateral em relação à plataforma;
- os tensores estão em boas condições e cumprem as regras de fixação de transporte correspondentes.

**Prender o CC800/900/1000 para carregamento**

Prender o rolo vibratório CC800/900/1000 da Dynapac para transporte.



- 1 - 2 = tensores duplos, ou seja, um tensor com duas partes fixas em duas montagens de tensor
- 3 - 4 diferentes, localizadas simetricamente do lado direito e esquerdo.
- 5 = borracha

O intervalo de distância permitido entre tensores em metros		
(1 - 4: Tensores duplos, LC pelo menos 1,7 toneladas (1700 daN), S <sub>TF</sub> 300 kg (300 daN))		
L <sub>1</sub> - L <sub>2</sub> duplo	L <sub>3</sub> - L <sub>4</sub> duplo	
0,6 - 3,0	0,1 - 3,0	

A distância de  $L_1$  acima refere-se à distância entre os pontos **D** e **E**. **D** é o ponto projectado directamente nos ângulos rectos laterais em relação à extremidade da plataforma a partir da montagem de tensor **C** no cilindro. **E** é a montagem de tensor na extremidade da plataforma.  $L_2 - L_3$  têm uma relação correspondente.

### Transportador de carga

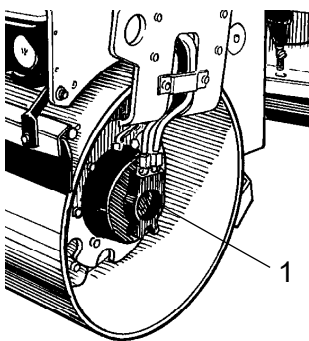
- Quando carregado, o cilindro vibratório fica centrado no plano lateral em relação à plataforma ( $\pm 5$  cm).
- O travão de estacionamento está aplicado e em boas condições de funcionamento, e a tranca da articulação central está fechada.
- O rolo é colocado num revestimento de borracha de forma a que a fricção estática entre as superfícies seja de pelo menos 0,6.
- As superfícies de contacto devem estar limpas, húmidas ou secas, e isentas de gelo e neve.
- As montagens de tensor no transportador de carga têm LC/MSL de pelo menos 2 toneladas.

### Tensores

- Os tensores incluem uma cinta ou corrente tensora com uma carga permitida (LC/MSL) de pelo menos 1,7 toneladas (1,700 daN) e uma pré-tensão  $S_{TF}$  de pelo menos 300 kg (300 daN). Os tensores podem ser novamente apertados conforme necessário.
- Cada um dos tensores 1-3 é um tensor duplo ou dois tensores únicos. Um tensor duplo corre por uma linga através de um ponto tensor ou à volta de uma peça da máquina e pelo interior de duas montagens diferentes na plataforma.
- Os tensores na mesma direcção são colocados em montagens de tensor diferentes no atrelado. No entanto, os tensores que são puxados em direcções opostas podem ser colocados na mesma montagem de tensor.
- Os tensores são o mais curtos possível.
- Os ganchos dos tensores não podem soltar-se caso os tensores ganhem folga.
- Os tensores estão protegidos contra extremidades e cantos afiados.
- Os tensores estão localizados simetricamente em pares do lado direito e esquerdo.

## Reboque/Salvamento

O cilindro pode ser deslocado até 300 metros (330 jardas) de acordo com as instruções seguintes.



**Fig. Rolo**  
1. Motor de propulsão, localizado na parte dianteira esquerda e na parte traseira direita.



**Desligue o motor diesel e prima o comando do travão de emergência. Como medida de segurança, bloqueie os rolos com calços de travagem pois o cilindro pode começar a mover-se quando os travões forem libertados.**



Os travões em cada um dos motores de propulsão devem ser libertados mecanicamente, conforme descrito em seguida, antes de se rebocar o cilindro.



### Libertação do travão

1. Remova os 2 bujões (191).

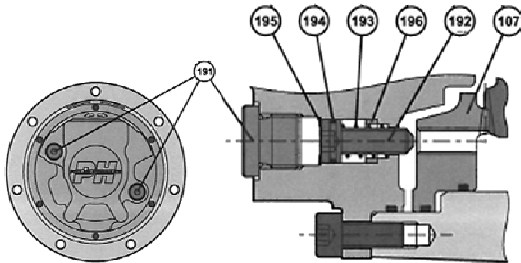
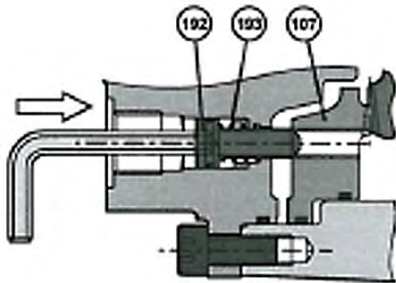


Figura. Libertação do travão



2. Pressione os parafusos (192) para dentro para comprimir as molas (193) de modo a que o parafuso alcance a rosca interior do travão (107).

3. Aperte os dois parafusos (192), um de cada vez até que o êmbolo do travão (107) se solte (aperte cerca de 2 voltas).



**Os parafusos (192) não devem ser demasiadamente apertados pois tal pode danificar o mecanismo interno**



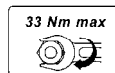
**A máquina deverá ser iniciada com o travão reactivado.**

**Reactivar os travões mecânicos**

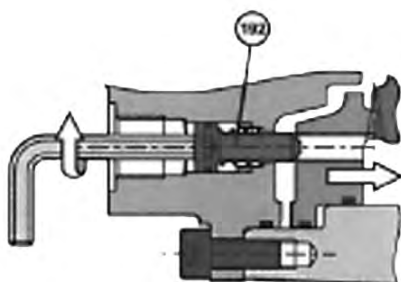
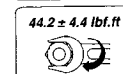
Desaperte alternadamente os dois parafusos (192) e, em seguida, coloque os bujões (191).

**Binário de aperto**

Parafusos (192)



Bujões (191)

**Reboque/salvamento**

**Use sempre a barra de reboque pois o cilindro não tem nenhuma capacidade de travagem e só pode ser abrandado ou travado pelo veículo de reboque.**

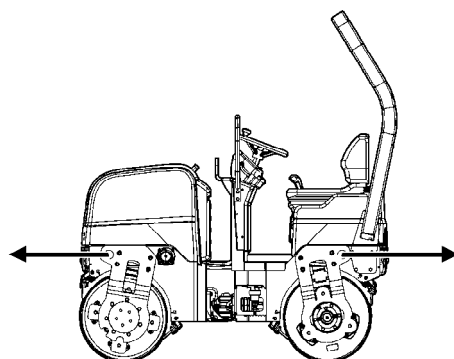


Fig. Rebocar o cilindro



O cilindro tem que ser rebocado lentamente (máx. 3 km/h) e apenas distâncias curtas (máx. 300 m).

Aquando o reboque/salvamento de uma máquina, os dispositivos de reboque têm que ser ligados em ambos os orifícios de elevação. As forças de tracção tem de actuar no sentido longitudinal da máquina, conforme mostrado na figura. Total de força de reboque máx. 50,8 kN, 25,4 kN por forquilha.



Repita os passos realizados relativamente ao reboque conforme descrito nas respectivas instruções na página anterior.

### Instruções de operação - Resumo



1. **Siga as NORMAS DE SEGURANÇA especificadas no Manual de segurança.**
2. Assegure-se de que todas as instruções na secção MANUTENÇÃO foram seguidas.
3. Ligue o interruptor da bateria.
4. Ponha o comando de avanço/recuo em PONTO MORTO.
5. Coloque o selector dos modos de vibração Manual/Automática na posição 0.
6. Coloque o comando das rotações na velocidade máxima.
7. Coloque o botão do travão de paragem de emergência na posição extraída.
8. Ponha o motor a trabalhar e deixe-o aquecer.
9. Coloque o comando das rotações na posição de trabalho.



10. **Conduza o cilindro Utilize com cuidado o comando de avanço/recuo.**



11. **Verifique os travões e conduza devagar. Tome em consideração que a distância de travagem é maior se o cilindro estiver frio.**

12. Use a vibração apenas quando o cilindro estiver em movimento.
13. Certifique-se de que os rolos são bem pulverizados com água quando necessário.



14. **EM CASO DE PERIGO:**
  - Pressione o **BOTÃO DO TRAVÃO DE PARAGEM DE EMERGÊNCIA**
  - **Agarre-se ao volante.**
  - **Prepare-se para uma paragem brusca. O motor pára.**

15. Quando estacionar: - Pare o motor e bloqueie os rolos com calços de travagem.
16. Quando elevar: - Consulte a secção relevante no Manual de Instruções.
17. Quando rebocar: - Consulte a secção relevante no Manual de Instruções.
18. Quando transportar: - Consulte a secção relevante no Manual de Instruções.
19. Quando rebocar/salvamento - Consulte a secção relevante no Manual de Instruções.



### Manutenção preventiva

É necessária uma manutenção completa para que a máquina funcione satisfatoriamente e com o mínimo custo possível.

A secção Manutenção inclui a manutenção periódica que tem de ser realizada na máquina.

Os intervalos de manutenção recomendados assumem que a máquina é utilizada num ambiente e em condições de trabalho normais.

### Inspecção de aceitação e entrega

A máquina é testada e ajustada antes de sair da fábrica.

À chegada, antes de ser entregue ao cliente, deve ser realizada uma inspecção de entrega de acordo com a lista de verificação no documento de garantia.

Quaisquer danos de transporte devem ser reportados de imediato à empresa de transporte, uma vez que esta situação não está coberta pela garantia do produto.

### Garantia

A garantia só é válida se tiver sido realizada a inspecção de entrega estipulada e a inspecção de assistência separada, de acordo com o documento de garantia, e quando a máquina tiver sido registada para ser utilizada ao abrigo da garantia.

A garantia não é válida se tiverem sido provocados danos por assistência inadequada, utilização incorrecta da máquina, utilização de lubrificantes e fluidos hidráulicos diferentes dos especificados no manual ou se tiverem sido feitos outros ajustes sem a autorização necessária.



**Manutenção - Lubrificantes e símbolos****Capacidades de líquidos**







Reservatório do óleo hidráulico	12 litros	3,2 gal
Motor	5,1 litros	5.4 qts
Rolo		
- CC800	2,5 litros	2.6 qts
- CC900	3,5 litros	3.7 qts
- CC1000	4,5 litros	4.8 qts



Utilize sempre lubrificantes de alta qualidade, nas quantidades recomendadas. O excesso de massa lubrificantes ou de óleo podem casuar sobreaquecimento, resultando em desgaste prematuro.
















Ao operar a temperaturas ambientes extremamente altas ou baixas, tem-se que usar outros combustíveis e lubrificantes. Consultar capítulo "Instruções especiais" ou contactar Dynapac.

	ÓLEO DO MOTOR	Temperatura ambiente -15°C – +50°C (5°F-85,56°C)	<b>Dynapac Engine Oil 200</b>	P/N 4812161855 (5 litros) P/N 4812161856 (20 litros) P/N 4812161857 (209 liter)
	ÓLEO HIDRÁULICO	Temperatura ambiente -15°C – +40°C (5°F-104°C)	<b>Dynapac Hydraulic 300</b>	P/N 4812161868 (20 litros) P/N 4812161869 (209 litros)
		Temperatura ambiente acima de +40°C	Shell Tellus S2 V100	
	ÓLEO BIO-HIDRÁULICO, PANOLIN	A máquina pode, de fábrica, vir cheia com óleo biodegradável. Ao mudar ou adicionar óleo, tem de se utilizar um óleo de tipo equivalente.	PANOLIN HLP Synth 46 (www.panolin.com)	
	ÓLEO BIO-HIDRÁULICO	A máquina pode, de fábrica, vir cheia com óleo biodegradável. Ao mudar ou adicionar óleo, tem que se usar um óleo de tipo equivalente.	BP Biohyd SE-S46	
	ÓLEO DE ROLO	Temp. ambiente -15°C - +40°C (5°F-104°F)	<b>Dynapac Drum Oil 1000</b>	P/N 4812161887 (5 litros) P/N 4812161888 (20 litros) P/N 4812161889 (209 litros)
		Temperatura ambiente 0°C (32°F) - superior a +40°C (104°F)	Shell Spirax AX 85W/140, API GL-5	
	FETT		<b>Dynapac Roller Grease</b>	P/N 4812030096 (0.4 kg)
	COMBUSTÍVEL	Ver manual de instruções do motor. Para satisfazer os requisitos das emissões para a Perkins 403D-11 tem de utilizar combustível com um teor de enxofre baixo ou extremamente baixo.	-	-
	LÍQUIDO DE REFRIGERAÇÃO	Protecção anticongelante até -37°C (-34,6°F)	GlycoShell/Carcoolant 774C, (misturado 50/50 com água).	



### Símbolos de manutenção

	Motor, nível do óleo		Filtro de ar
	Motor, filtro do óleo		Bateria
	Reservatório do óleo hidráulico, nível		Pulverizador
	Óleo hidráulico, filtro		Água para os pulverizadores
	Rolo, nível do óleo		Reciclável
	Óleo para lubrificação		Filtro de combustível
	Nível de refrigerante		



Manutenção - Programa de manutenção

Pontos de revisão e inspecção

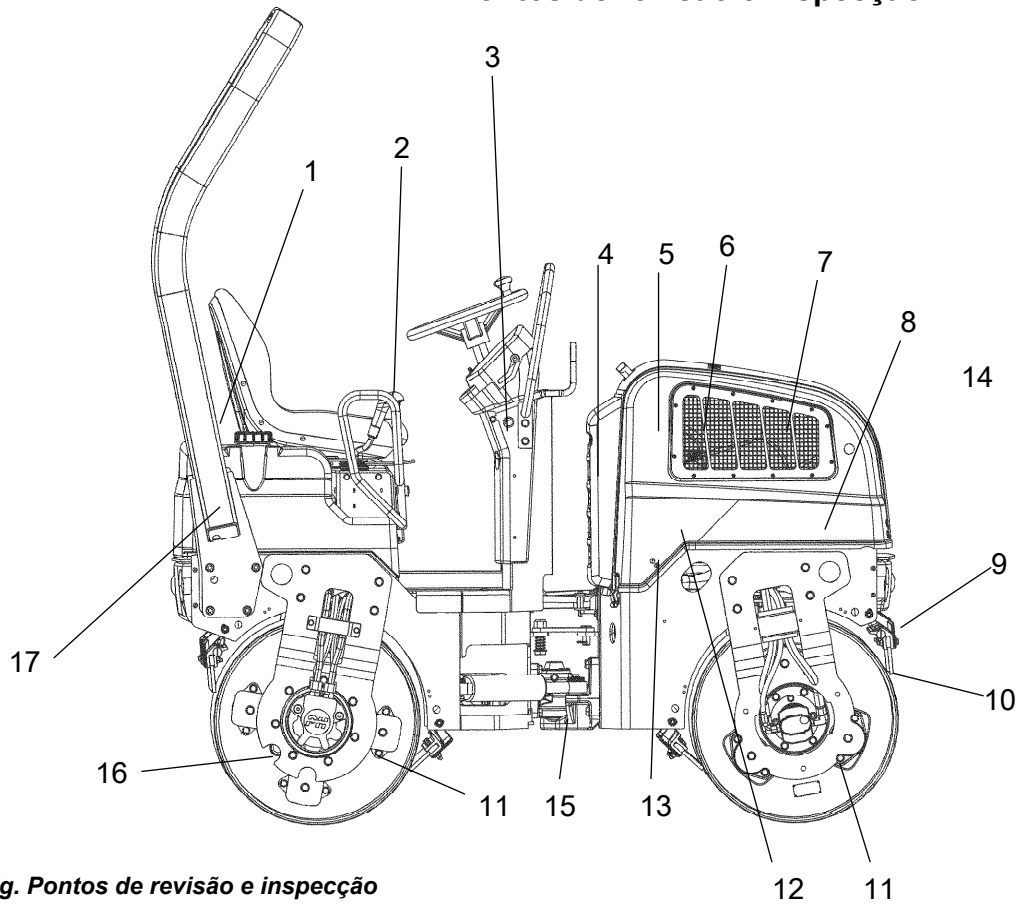


Fig. Pontos de revisão e inspecção

- |                                 |  |  |
|---------------------------------|--|--|
| 1. Depósito de água, enchimento | 7. Filtro do ar                          | 13. Óleo hidráulico, enchimento                          |
| 2. Comando de Avanço/Recuo      | 8. Bateria (não necessita de manutenção) | 14. Depósito de combustível, reabastecer (lado esquerdo) |
| 3. Travão de emergência         | 9. Pulverizador                          | 15. Articulação da direcção                              |
| 4. Radiador do óleo hidráulico  | 10. Raspadeiras                          | 16. Rolos, enchimento com óleo                           |
| 5. Correia do alternador        | 11. Elemento de borracha                 | 17. ROPS   |
| 6. Motor                        | 12. Filtro do óleo hidráulico            |  |

### Geral

As medidas de manutenção periódicas devem ser efectuadas em primeiro lugar de acordo com o número de horas especificado. Em segundo lugar, pelo período indicado, isto é, diariamente, semanalmente, etc.



Remova sempre toda a sujidade externa antes de abastecer ou ao controlar o nível de óleos e combustível, e também ao lubrificar com massa ou óleo.



Para o motor, deve-se seguir também as instruções do fabricante que se encontram no manual do motor.

Manutenção e verificações específicas em motores diesel devem ser efetuadas pelo pessoal certificado do fornecedor do motor.



Quando forem especificadas tanto as horas de operação como os intervalos de tempo, a manutenção deverá ser realizada no ponto no tempo que ocorrer primeiro.

### Cada 10 horas de operação (Diariamente)

Consulte o conteúdo para localizar o número da página das secções referidas !

Pos. na fig.	Manutenção	Nota
	<b>Antes de arrancar diariamente pela primeira vez</b>	
6	Verificar o nível de óleo do motor	Consulte o manual do motor
13	Verificar o nível de óleo no reservatório hidráulico	
4	Verificar o nível de refrigerante.	
14	Encher o depósito de combustível	
1	Encher os depósitos de água	
9	Verificar o sistema pulverizador	
4	Verificar a livre circulação do ar de refrigeração	
10	Verificar a regulação das raspadeiras	
	Verificar as lâmpadas de aviso	
7	Verificar o indicador do filtro do ar	
3	Testar os travões	

## Manutenção - Programa de manutenção

### Após as PRIMEIRAS 50 horas de operação

Consulte o conteúdo para localizar o número da página das secções referidas !

	Manutenção	Nota
6	Mudar o óleo e o filtro de óleo do motor	Consulte o manual do motor
12	Mudar o filtro do óleo hidráulico	
	Verificar a tensão das correias na correia de transmissão da bomba hidráulica	

### Cada 50 horas de operação (Semanalmente)

Consulte o conteúdo para localizar o número da página das secções referidas !

Pos. na fig.	Manutenção	Nota
7	Esvaziar o captador de poeiras do filtro do ar	
11	Verificar elementos de borracha e juntas roscadas	

### Cada 250 / 750 / 1250 / 1750 horas de operação

Consulte o conteúdo para localizar o número da página das secções referidas !

Pos. na fig.	Manutenção	Nota
7	Limpar o elemento do filtro do ar, verificar se as mangueiras e engates estão bem apertados	
4	Limpar a parte exterior do núcleo do radiador.	Em ambientes poeirentos, sempre que necessário.
2	Verificar a lubrificação dos comandos e pivots	Lubrifique se necessário
5	Verificar a tensão e o estado da correia de ventoinha	Substitua sempre que necessário
6	Mudar o óleo e o filtro de óleo do motor	Consultar o manual do motor

## Manutenção - Programa de manutenção

### Cada 500 / 1500 horas de operação

Consulte o conteúdo para localizar o número da página das secções referidas !

Pos. na fig.	Manutenção	Nota
4	Limpar a parte exterior/interior do núcleo do radiador	Em ambientes poeirentos, sempre que necessário
2	Verificar a lubrificação dos comandos e articulações	Lubrificar, se necessário
5	Verificar a tensão e o estado da correia de ventoinha	Substitua caso necessário
7	Substituir o elemento do filtro do ar, verificar se as mangueiras e engates estão bem apertados	
6	Mudar o filtro de combustível	Consulte o manual do motor
6	Mudar o óleo e o filtro de óleo do motor	Consulte o manual do motor
4	Verificar o ponto de congelação do refrigerante. Mudar o refrigerante a cada dois anos.	Mude o refrigerante a cada dois anos
16	Verificar o nível do óleo nos rolos	
5	Substitua a correia de ventoinha	Consultar o manual do motor
13	Verificar a tampa/purga de ar do depósito de óleo hidráulico	
	Verificar a tensão das correias na correia de transmissão da bomba hidráulica	

**Cada 1000 horas de operação**

Consulte o conteúdo para localizar o número da página das secções referidas !

<b>Pos. na fig.</b>	<b>Manutenção</b>	<b>Nota</b>
4	Limpar a parte exterior/interior do núcleo do radiador	Em ambientes poeirentos, sempre que necessário
2	Verificar a lubrificação dos comandos e articulações	Lubrificar, se necessário
5	Verificar a tensão e o estado da correia de ventoinha	Substitua caso necessário
7	Substituir o elemento do filtro do ar, verificar se as mangueiras e engates estão bem apertados	
6	Mudar o filtro de combustível	Consulte o manual do motor
6	Mudar o óleo e o filtro de óleo do motor	Consulte o manual do motor
4	Verificar o ponto de congelação do refrigerante. Mudar o refrigerante a cada dois anos.	Mude o refrigerante a cada dois anos
16	Verificar o nível do óleo nos rolos	
13	Verificar a tampa/purga de ar do depósito de óleo hidráulico	
12	Substituir o filtro do óleo hidráulico	
6	Verificar o jogo das válvulas do motor Diesel	Consultar o manual do motor
5	Substitua a correia de ventoinha	Consultar o manual do motor
	Verificar a tensão das correias na correia de transmissão da bomba hidráulica	

## Manutenção - Programa de manutenção

### Cada 2000 horas de operação

Consulte o conteúdo para localizar o número da página das secções referidas !

Pos. na fig.	Manutenção	Nota
4	Limpar a parte exterior/interior do núcleo do radiador	Em ambientes poeirentos, sempre que necessário
2	Verificar a lubrificação dos comandos e articulações	Lubrificar, se necessário
5	Verificar a tensão e o estado da correia de ventoinha	Substitua caso necessário
7	Substituir o elemento do filtro do ar, verificar se as mangueiras e engates estão bem apertados	
6	Mudar o filtro de combustível	Consulte o manual do motor
6	Mudar o óleo e o filtro de óleo do motor	Consulte o manual do motor
4	Verificar o ponto de congelação do refrigerante. Mudar o refrigerante a cada dois anos.	Mude o refrigerante a cada dois anos
16	Verificar o nível do óleo nos rolos	
13	Verificar a tampa/purga de ar do depósito de óleo hidráulico	
12	Substituir o filtro do óleo hidráulico	
6	Verificar o jogo das válvulas do motor Diesel	Consultar o manual do motor
5	Substitua a correia de ventoinha	Consultar o manual do motor
13	Mudar o óleo do reservatório hidráulico	
6	Substituir a válvula de purga do motor	Consultar o manual do motor
16	Mudar o óleo nos rolos	
1	Esvaziar e limpar o depósito de água	
14	Esvaziar e limpar o depósito de combustível	
15	Verificar o estado da articulação da direcção	
	Verificar a tensão das correias na correia de transmissão da bomba hidráulica	
	Substituir a correia de transmissão da bomba hidráulica	



## Serviço - Lista de verificação

Pos	Ação	Intervalos de manutenção										Nota	
		Cada 10 horas de operação (barra)	Cada 50 horas de operação (barra)	Cada 50 horas de operação (semanalmente)	A cada 50 horas de operação	A cada 100 horas de operação	A cada 1250 horas de operação	A cada 1500 horas de operação	A cada 1750 horas de operação	A cada 2000 horas de operação	A cada dois anos		
6	Verificar o nível de óleo do motor	○											Consulte o manual do motor
13	Verificar o nível de óleo no reservatório hidráulico / Mudar o óleo do reservatório hidráulico	○										●	
4	Verificar o nível de refrigerante / Mudar o refrigerante	○		○									
14	Encher o depósito de combustível	●											
1	Encher os depósitos de água	●											
9	Verificar o sistema pulverizador	○											
4	Verificar a livre circulação do ar de refrigeração	○											
10	Verificar a regulação das raspadeiras	○											
	Verificar as lâmpadas de aviso	○											
7	Verificar o indicador do filtro do ar	○											
3	Testar os travões	○											
	Mudar o óleo e o filtro de óleo do motor	●	●	●	●	●	●	●	●	●	●	●	Consulte o manual do motor
12	Mudar o filtro do óleo hidráulico	●											
6	Verificar o jogo das válvulas do motor Diesel	○											
	Verificar a tensão das correias na correia de transmissão da bomba hidráulica	○											
7	Esvaçar o captador de poeiras do filtro do ar	○	●										
11	Verificar elementos de borracha e juntas rosçadas	○											
7	Limpar o elemento do filtro do ar	○	○	○	○	○	○	○	○	○	○	○	
7	Verificar se as mangueiras e engates estão bem apertados	○	○	○	○	○	○	○	○	○	○	○	
4	Limpar a parte exterior do núcleo do radiador	○	○	○	○	○	○	○	○	○	○	○	Em ambientes polifreios, sempre que necessário
2	Verificar a lubrificação dos comandos e pivots	○	○	○	○	○	○	○	○	○	○	○	Lubrifique se necessário
5	Verificar a tensão e o estado da correia de ventoinha	○	○	○	○	○	○	○	○	○	○	○	Substitua sempre que necessário
6	Mudar o filtro de combustível	○	○	○	○	○	○	○	○	○	○	○	Consulte o manual do motor
4	Check coolant freezing point	○	○	○	○	○	○	○	○	○	○	○	
16	Verificar o nível do óleo nos rolos	○											
13	Verificar a tampa/purga de ar do depósito de óleo hidráulico	○											
5	Substitua a correia de ventoinha	○											
6	Substituir a válvula de purga do motor	○											Consulte o manual do motor
16	Mudar o óleo nos rolos	○											
1	Esvaçar e limpar o depósito de água	○											
14	Esvaçar e limpar o depósito de combustível	○											
15	Verificar o estado da articulação da direcção	○											
7	Substituir o elemento do filtro do ar	○											
	Substituir a correia de transmissão da bomba hidráulica	○											

○ Verificar ● Mudar



## Manutenção, 10 h

Cada 10 horas de operação (Diariamente)



**Estacione o cilindro numa superfície nivelada. O motor deve ser desligado e o travão de estacionamento deve ser activado quando verificar ou ajustar o cilindro, salvo especificação em contrário.**



**Garanta um bom arejamento (extracção de ar) quando o motor funcionar em espaços cerrados. Perigo de envenenamento com monóxido de carbono.**



**Certifique-se de que a capota do motor está totalmente aberta quando estiverem a ser realizados trabalhos no motor.**



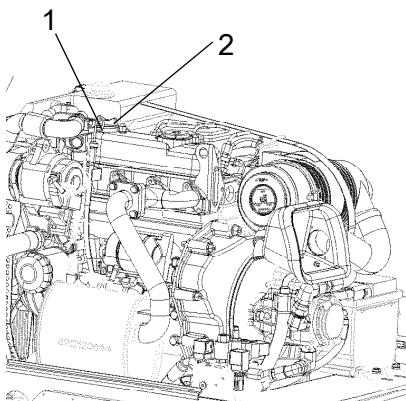
### Motor a gasóleo Verificar o nível de óleo

Abra a fechadura da capota do motor e coloque-a para a frente.

Verifique o nível de óleo utilizando a vareta (1). O nível deverá encontrar-se entre as marcas. Se o nível estiver perto da marca inferior, ateste com óleo novo através do tampão de enchimento (2). Consulte a secção Lubrificantes para informação sobre a qualidade correcta do óleo.



**Nunca encha com óleo em demasia, uma vez que pode danificar o motor.**



**Fig. Motor**

**1. Vareta**

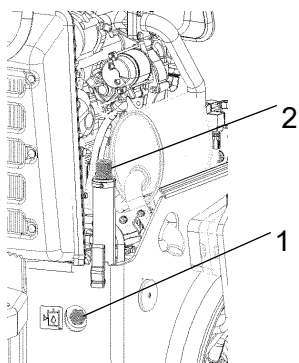
**2. Tampão de enchimento**



### Reservatório hidráulico, Verificar nível - Enchimento

Limpe o visor de nível (1). Verifique se o nível de óleo se encontra entre as marcas máx. e mín. Sempre que necessário, ateste com óleo hidráulico novo através da mangueira de enchimento (2).

Consulte a secção Lubrificantes para informação sobre a qualidade correcta do óleo.



**Fig. Reservatório hidráulico**  
1. Visor de nível  
2. Mangueira de enchimento



### Verificar - Sistema de refrigeração

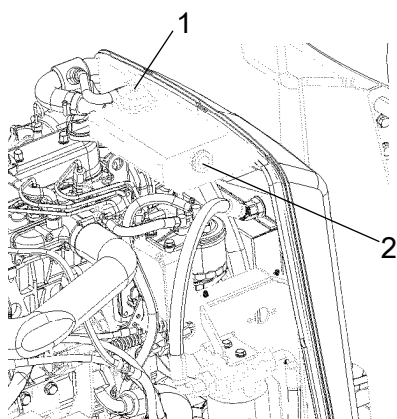
Verifique se todas as mangueiras/engates das mangueiras estão intactos e bem apertados. Encha com refrigerante conforme descrito nas especificações dos lubrificantes.



**Tenha o máximo cuidado ao abrir a tampa do radiador quando o motor estiver quente. Use luvas e óculos de protecção.**



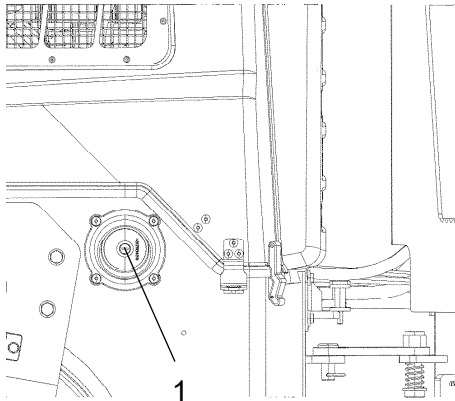
Verifique também o ponto de congelação. Mude o refrigerante a cada dois anos.



**Figura. Recipiente de água de refrigeração**  
1. Tampão de enchimento  
2. Marcas de nível



## Enchimento de combustível



**Fig. Lado esquerdo**  
**1. Tubo/tampão de enchimento**

Ateste o depósito de combustível diariamente antes de iniciar o trabalho. Abra e remova a tampa do depósito e encha através do tubo de enchimento (1).



**Nunca meta combustível com o motor a trabalhar. Não fume e evite derramar combustível.**



**Pare o motor. Faça curto-circuito (pressione) no bocal de combustível durante o abastecimento, pressionando-o contra o tubo de enchimento (1)**

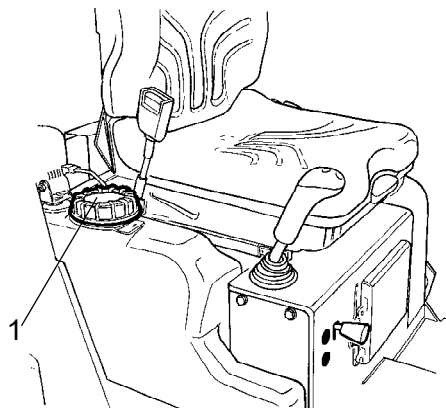
O depósito tem capacidade para 23 litros (6.1 galões) de combustível.



## Depósito de água - Enchimento



Desaperte e remova a tampa do depósito (1) e encha com água limpa.



**Fig. Depósito de água**  
**1. Tampa do depósito**

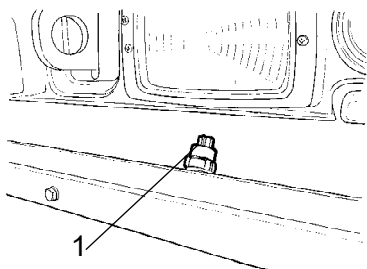
Encha o depósito de água.

O depósito da versão CC tem capacidade para 110 litros.

O depósito da versão Plus tem capacidade para 190 litros.

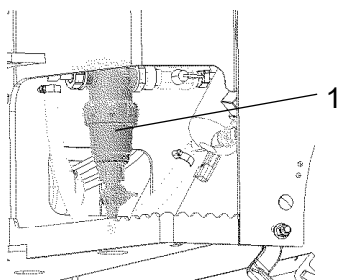


Único aditivo: Um pouco de líquido anticongelante ecológico.

**Sistema pulverizador - Verificar, limpar**

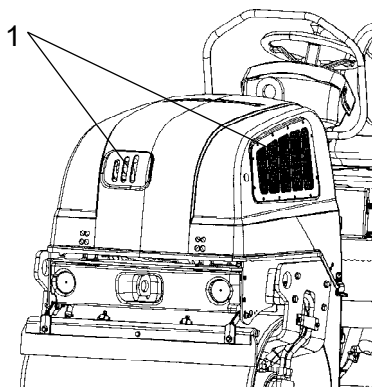
**Fig. Sistema pulverizador**  
**1. Bocais pulverizadores**

Verifique se os orifícios nos bocais pulverizadores (1) não estão obstruídos. Limpe sempre que necessário.

**Sistema pulverizador - Verificar, limpar**

**Fig. Compartimento na parte inferior**  
**1. Filtro de água**

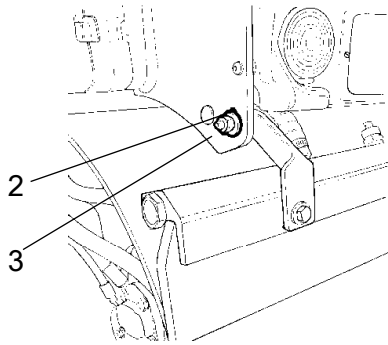
Verifique se o filtro de água (1) não está obstruído. Limpe sempre que necessário. Limpe o filtro de água, desapertando a secção inferior do filtro, e limpe o coador e a caixa do filtro. Volte a montar pela ordem inversa.



**Fig. Capota do motor**  
**1. Grelha do ar de refrigeração/motor**

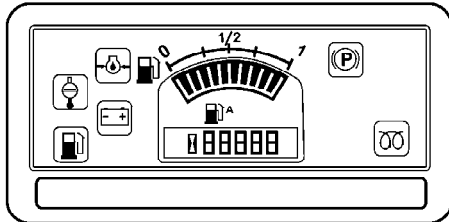
**Circulação de ar - Verificar**

Verifique se a circulação de ar no motor através da grelha na capota está obstruída.



**Fig. Raspadores dianteiros na posição de transporte**

2. Contraporca
3. Placa de montagem



**Fig. Painel de comandos.**

### **Raspadeiras - Verificar, ajustar**

Verifique se as raspadeiras estão intactas. Se necessário, ajuste as raspadeiras da seguinte forma:

Para uma aplicação mais firme do raspador, desaperte a contraporca (2) e ajuste-a até se obter a aplicação pretendida.

Fixe esta regulação, apertando a contraporca contra o suporte (3).

Ajuste a pressão em ambos os suportes das raspadeiras.

Para regular as raspadeiras para uma pressão inferior, ajuste na ordem inversa à anteriormente descrita.

### **Lâmpadas de aviso - Verificar**

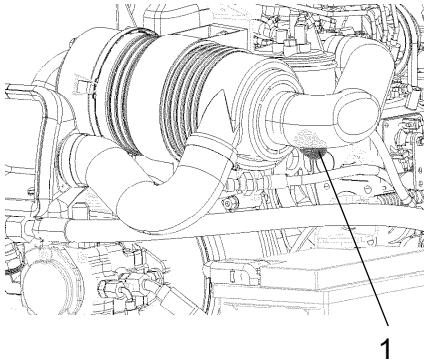
Verifique se as lâmpadas de aviso no painel de comandos estão a funcionar.



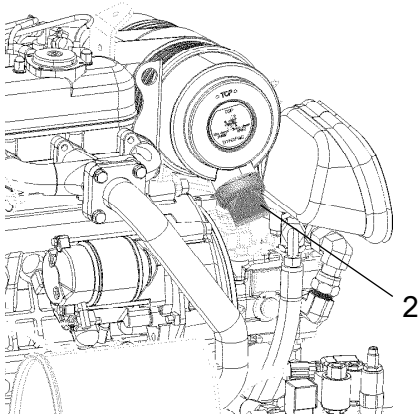
### Indicador do filtro do ar

Se o indicador (1) no filtro do ar ficar vermelho, é necessário esvaziar a bolsa de poeiras (2) do filtro do ar. Para esvaziar a bolsa de poeiras basta premir a borracha na parte de baixo com os dedos. Verifique também se as mangueiras de ar estão em bom estado.

Limpe o filtro do ar sempre que trabalhar em ambientes extremamente poeirentos.

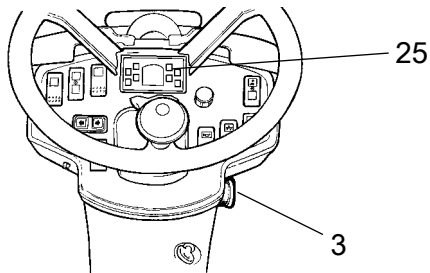


**Fig. Filtro do ar**  
**1. Indicador**



**Fig. Filtro de ar, lado direito**  
**2. Bolsa de poeiras**



**Funcionamento dos travões - Verificar**

**Figura. Painel de instrumentos**  
**3. Travão de paragem de emergência**  
**25. Lâmpada do travão de estacionamento**



**Verifique o funcionamento dos travões da seguinte maneira:**

Avance o cilindro muito lentamente para a frente. Agarre-se ao volante e prepare-se para uma travagem brusca.

Prima o botão do travão de paragem de emergência (3). O cilindro irá parar abruptamente e o motor será desligado.

Após a verificação dos travões, coloque o comando de avanço/recuo em ponto morto.

Puxe o botão do travão de paragem de emergência (3) para fora. Ponha o motor a trabalhar.

O cilindro está agora pronto a funcionar.

**Consulte também a secção no manual sobre o funcionamento.**



## Manutenção - 50h

Cada 50 horas de operação (Semanalmente)



**Estacione o cilindro numa superfície nivelada. O motor deve ser desligado e o travão de estacionamento deve ser activado quando verificar ou ajustar o cilindro, salvo especificação em contrário.**



**Garanta um bom arejamento (extracção de ar) quando o motor funcionar em espaços cerrados. Perigo de envenenamento com monóxido de carbono.**



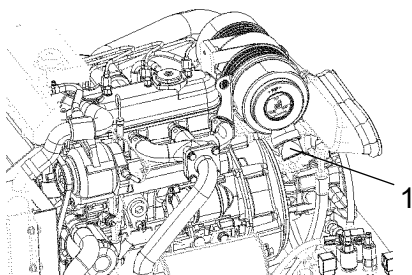
**Certifique-se de que a capota do motor está totalmente aberta quando estiverem a ser realizados trabalhos no motor.**



Após as primeiras 50 horas de operação, deve-se substituir os filtros de óleo.



### Filtro do ar – esvaziar



**Fig. Filtro do ar**  
**1. Captador de poeiras**

Para esvaziar o captador de poeiras (1) basta premir a borracha na parte de baixo com os dedos. Verifique também se as mangueiras de ar estão intactas.

Limpe o filtro do ar sempre que trabalhar em ambientes extremamente poeirentos.

**Consulte também a secção no manual sobre o funcionamento.**

### Elementos de borracha e parafusos de fixação - Verificar

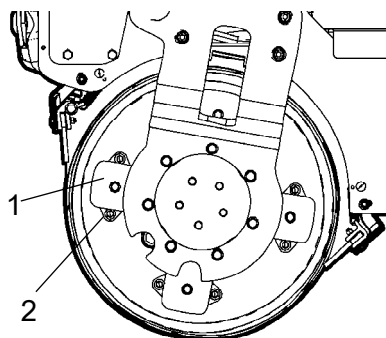
Verifique todos os elementos de borracha (1) e proceda à substituição de todos se mais de 20% dos elementos num dos lados do rolo apresentarem gretas com mais que 10 - 15 mm de profundidade.

Use a lâmina de uma faca ou outro objecto afiado para auxiliar a verificação.

Verifique também se os parafusos de fixação (2) estão apertados.



Os parafusos nos elementos de borracha estão selados com Loctite. Verifique os elementos de borracha em ambos os lados do cilindro.



**Figura. Suspensão do rolo**  
1. Elemento de borracha  
2. Parafusos de fixação

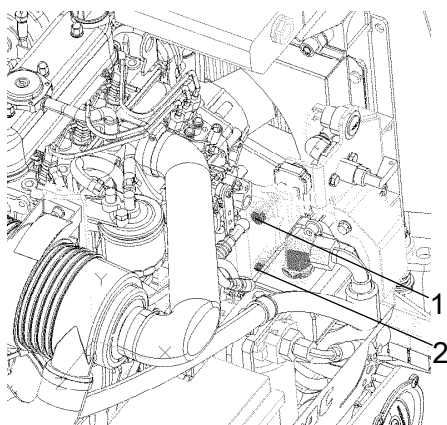
### Tensão das correias na correia de transmissão da bomba hidráulica -Verificar

Se for possível pressionar a correia de transmissão da bomba hidráulica cerca de 5-6 mm numa posição a meio das roldanas, aplicando uma força de 50 Nm, isso significa que está com a tensão correcta.

Para ajustar a tensão da correia, faça o seguinte:

- Desaperte os parafusos (1) e (2).
- Pressione a bomba hidráulica de modo a que a correia fique com a tensão especificada.
- Aperte o parafuso (1) e depois o parafuso (2).
- Depois de apertar os parafusos, verifique se a correia tem a tensão correcta.

Substitua a correia quando necessário, ou após 2000 h.



**Fig. Compartimento do motor**  
1. Parafuso  
2. Parafuso

### Medidas de manutenção - 250 h

Cada 250/750/1250/1750..... horas de funcionamento (cada 3 meses)



**Estacione o cilindro numa superfície nivelada. O motor deve ser desligado e o travão de estacionamento deve ser activado quando verificar ou ajustar o cilindro, salvo especificação em contrário.**



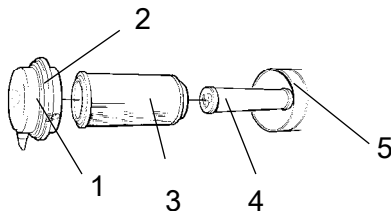
**Garanta um bom arejamento (extração de ar) quando o motor funcionar em espaços cerrados. Perigo de envenenamento com monóxido de carbono.**



**Certifique-se de que a capota do motor está totalmente aberta quando estiverem a ser realizados trabalhos no motor.**



### Filtro do ar - Limpar - Mudar



**Fig. Filtro do ar**

1. Fecho
2. Tampa
3. Filtro principal
4. Filtro de segurança
5. Caixa do filtro

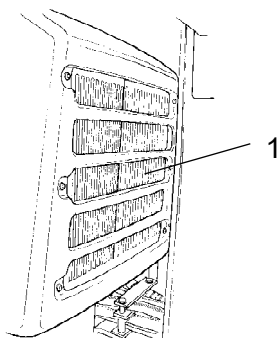
Limpe o filtro do ar. Retire o filtro principal (3) soltando os fechos (1) e, em seguida, a tampa (2).

Verifique se o elemento do filtro não tem danos. Limpe o elemento, batendo na mão ou noutro objecto suave.

Em seguida, limpe com ar comprimido (máx 5 bars) a partir do interior do filtro. Limpe também a caixa do filtro (5) e a tampa (2).



**Substitua o cartucho filtrante após 5 limpezas ou com maior frequência.**



**Fig. Compartimento do motor**  
**1. Radiador do óleo hidráulico**

### **Radiador do óleo hidráulico - Limpeza**

Limpe as aletas de refrigeração do radiador do óleo hidráulico, de preferência com ar comprimido. Limpe o radiador com ar comprimido de dentro para fora.



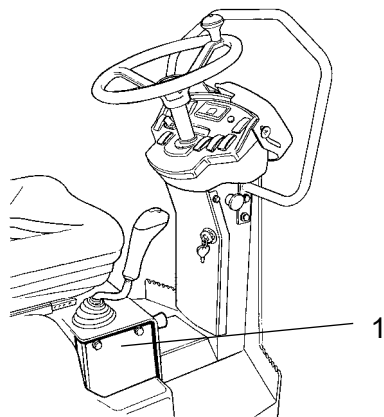
**Use luvas e óculos de protecção ao trabalhar com ar comprimido.**



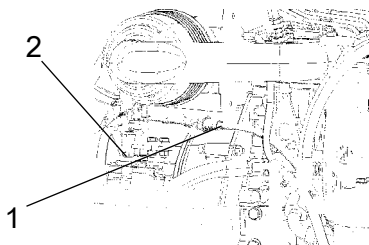
### **Comandos de avanço/recuo e juntas-Verificar e lubrificar**

Remova a chapa (1). Verifique a fricção dos comandos de avanço/recuo. Os parafusos de fricção deverão ser colocados de modo a que o comando de avanço/recuo permaneça na posição na qual é colocada durante o funcionamento da máquina. A 'posição 0' do comando é determinada por um parafuso que engata com o entalhe no eixo entre os comandos.

Se o movimento do comando começar a ser difícil após um longo período de utilização, lubrifique os comandos na zona dos rolamentos e o cabo de comando com algumas gotas de óleo.



**Fig. Comando de avanço/recuo**  
**1. Chapa**



**Fig. Compartimento do motor**  
**1. Cabo de comando de A/R**  
**2. Bomba de propulsão**

Se o movimento do comando de avanço/recuo continuar a ser difícil depois de realizados os procedimentos acima descritos, lubrifique a outra extremidade do cabo de comando com algumas gotas de óleo. O cabo encontra-se na parte superior da bomba de propulsão.

### Medidas de manutenção - 500 h

Cada 500/1500..... horas de funcionamento (a cada seis meses)



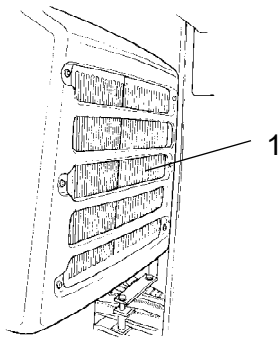
**Estacione o cilindro numa superfície nivelada. O motor deve ser desligado e o travão de estacionamento deve ser activado quando verificar ou ajustar o cilindro, salvo especificação em contrário.**



**Garanta um bom arejamento (extração de ar) quando o motor funcionar em espaços cerrados. Perigo de envenenamento com monóxido de carbono.**



**Certifique-se de que a capota do motor está totalmente aberta quando estiverem a ser realizados trabalhos no motor.**



**Fig. Compartimento do motor**  
**1. Radiador do óleo hidráulico**

### Radiador do óleo hidráulico - Limpeza

Limpe as aletas de refrigeração do radiador do óleo hidráulico, de preferência com ar comprimido. Limpe o radiador com ar comprimido de dentro para fora.

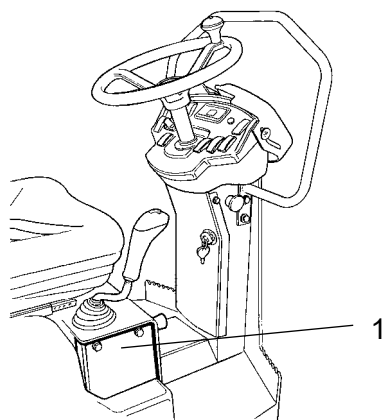


**Use luvas e óculos de protecção ao trabalhar com ar comprimido.**

**Comandos de avanço/recuo e juntas-Verificar e lubrificar**

Remova a chapa (1). Verifique a fricção dos comandos de avanço/recuo. Os parafusos de fricção deverão ser colocados de modo a que o comando de avanço/recuo permaneça na posição na qual é colocada durante o funcionamento da máquina. A 'posição 0' do comando é determinada por um parafuso que engata com o entalhe no eixo entre os comandos.

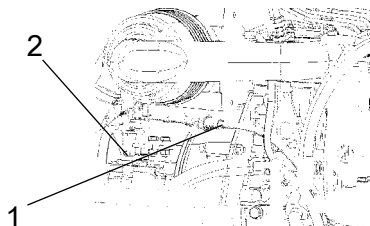
Se o movimento do comando começar a ser difícil após um longo período de utilização, lubrifique os comandos na zona dos rolamentos e o cabo de comando com algumas gotas de óleo.



**Fig. Comando de avanço/recuo**  
**1. Chapa**



Se o movimento do comando de avanço/recuo continuar a ser difícil depois de realizados os procedimentos acima descritos, lubrifique a outra extremidade do cabo de comando com algumas gotas de óleo. O cabo encontra-se na parte superior da bomba de propulsão.

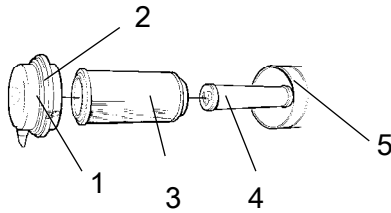


**Fig. Compartimento do motor**  
**1. Cabo de comando de A/R**  
**2. Bomba de propulsão**





### Filtro do ar - Limpar - Mudar



**Fig. Filtro do ar**

1. Fichos
2. Tampa
3. Filtro principal
4. Filtro de segurança
5. Caixa do filtro

Limpe o filtro do ar. Retire o filtro principal (3) soltando os fechos (1) e, em seguida, a tampa (2).

Verifique se o elemento do filtro não tem danos. Limpe o elemento, batendo na mão ou noutro objecto suave.

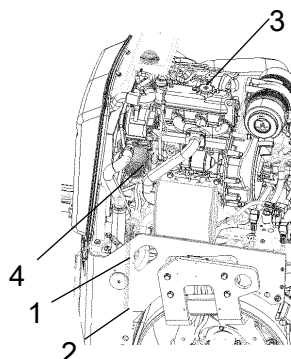
Em seguida, limpe com ar comprimido (máx 5 bars) a partir do interior do filtro. Limpe também a caixa do filtro (5) e a tampa (2).



Substitua o cartucho filtrante após 5 limpezas ou com maior frequência.



### Óleo de motor e filtro do óleo - Mudar



**Fig. Lado esquerdo do compartimento do motor**

- 1. Mangueira de drenagem**
- 2. Bujão**
- 3. Tampão de enchimento**
- 4. Filtro do óleo**

Antes de drenar o óleo, faça o motor trabalhar até aquecer.



**Desligue o motor e prima o botão do travão de emergência.**



**Tome extremo cuidado ao drenar os líquidos e óleos. Use luvas e óculos de protecção.**

Coloque sob o bujão (2), um recipiente com uma capacidade mínima de 5 litros.

Desaperte o tampão de enchimento (3) e o bujão (2) na extremidade da mangueira de drenagem (1). Deixe escorrer o óleo do motor totalmente.



**Entregue o óleo drenado para ser eliminado em conjunto com resíduos especiais.**



**Para mais detalhes relativamente à mudança do óleo e filtros, consulte o manual do motor.**

Remova o filtro do óleo (4) e coloque um filtro novo.

Limpe qualquer derrame que possa ter ocorrido.

Coloque o tampão de drenagem (2) na extremidade da mangueira.

Encha com óleo novo. Consulte a secção Lubrificantes para informação sobre a qualidade correcta do óleo. Coloque o tampão de enchimento (3) e verifique o nível de óleo utilizando a vareta.

Ponha o motor a trabalhar e deixe-o ao ralenti durante alguns minutos. Durante este período, verifique se existem fugas em redor do filtro de óleo.

Desligue o motor, aguarde cerca de um minuto e, em seguida, verifique o nível do óleo. Ateste com óleo, se necessário.

**Verificar - Sistema de refrigeração**

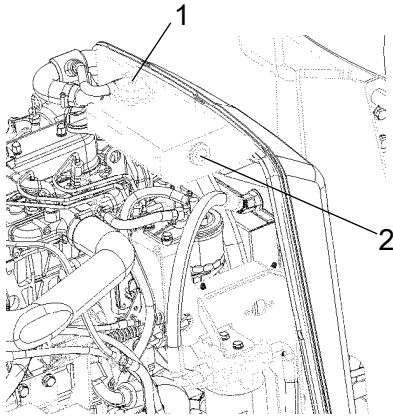
Verifique se todas as mangueiras/engates das mangueiras estão intactos e bem apertados. Encha com refrigerante conforme descrito nas especificações dos lubrificantes.



**Tenha o máximo cuidado ao abrir a tampa do radiador quando o motor estiver quente. Use luvas e óculos de protecção.**



Verifique também o ponto de congelação. Mude o refrigerante a cada dois anos.



**Figura. Recipiente de água de refrigeração**

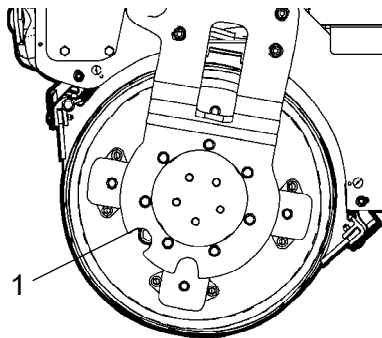
1. Tampão de enchimento
2. Marcas de nível

**Rolo - Verificação do nível do óleo**

Estacione o cilindro numa superfície nivelada e faça avançar lentamente o cilindro até que o bujão do óleo (1) fique no centro do entalhe semicircular na suspensão do rolo.



**Desligue o motor e a alimentação e prima o botão de paragem de emergência.**



**Fig. Rolo, local de tracção**  
1. Bujão do óleo

Desaperte o bujão e verifique se o nível do óleo alcança a esquina inferior da abertura. Se necessário, ateste com óleo de transmissão novo. Consulte a secção Lubrificantes para informação sobre a qualidade correcta do óleo.

Limpe quaisquer partículas metálicas que possam existir no bujão magnético (1) e aperte novamente o bujão.



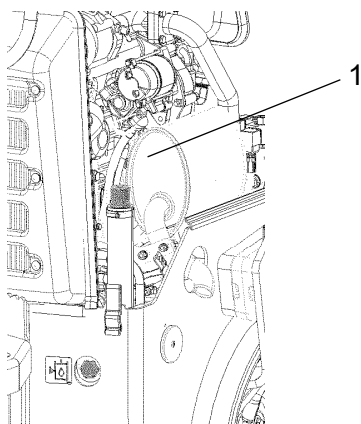
### Reservatório hidráulico - Verificação/ventilação

Desaperte a tampa do reservatório e verifique se está obstruída. O ar tem que poder passar livremente através da tampa, em ambos os sentidos.

Se estiver tapada num dos sentidos, lave com um pouco de gasóleo ou sopre com ar comprimido até se obter passagem livre, ou substitua a tampa por uma nova.



**Use óculos de protecção e luvas ao trabalhar com ar comprimido.**



**Figura. Compartimento do motor, lado direito**

**1. Tampa do depósito de óleo hidráulico**

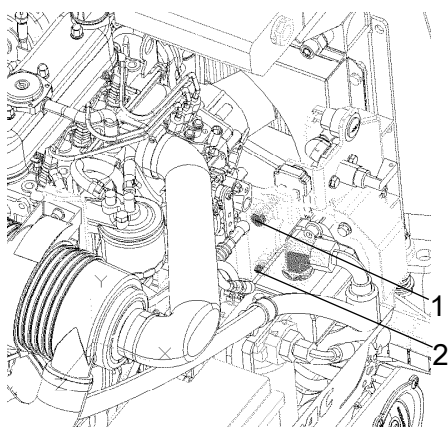
### Tensão das correias na correia de transmissão da bomba hidráulica -Verificar

Se for possível pressionar a correia de transmissão da bomba hidráulica cerca de 5-6 mm numa posição a meio das roldanas, aplicando uma força de 50 Nm, isso significa que está com a tensão correcta.

Para ajustar a tensão da correia, faça o seguinte:

- Desaperte os parafusos (1) e (2).
- Pressione a bomba hidráulica de modo a que a correia fique com a tensão especificada.
- Aperte o parafuso (1) e depois o parafuso (2).
- Depois de apertar os parafusos, verifique se a correia tem a tensão correcta.

Substitua a correia quando necessário, ou após 2000 h.



**Fig. Compartimento do motor**

**1. Parafuso**  
**2. Parafuso**

### Manutenção - 1000h

Efetuada após 1.000 horas de funcionamento (cada ano)



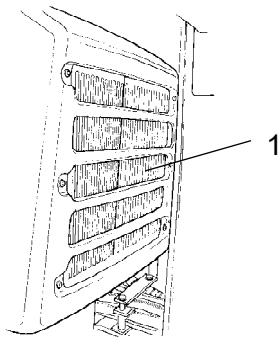
**Estacione o cilindro numa superfície nivelada. O motor deve ser desligado e o travão de estacionamento deve ser activado quando verificar ou ajustar o cilindro, salvo especificação em contrário.**



**Garanta um bom arejamento (extração de ar) quando o motor funcionar em espaços cerrados. Perigo de envenenamento com monóxido de carbono.**



**Certifique-se de que a capota do motor está totalmente aberta quando estiverem a ser realizados trabalhos no motor.**



**Fig. Compartimento do motor**  
**1. Radiador do óleo hidráulico**

### Radiador do óleo hidráulico - Limpeza

Limpe as aletas de refrigeração do radiador do óleo hidráulico, de preferência com ar comprimido. Limpe o radiador com ar comprimido de dentro para fora.



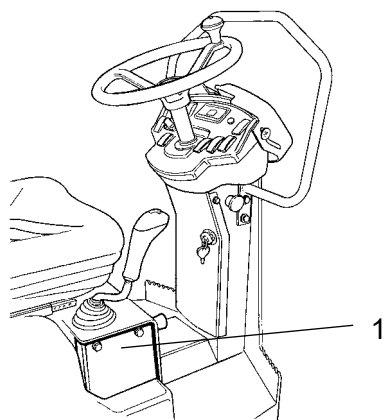
**Use luvas e óculos de protecção ao trabalhar com ar comprimido.**



### Comandos de avanço/recuo e juntas-Verificar e lubrificar

Remova a chapa (1). Verifique a fricção dos comandos de avanço/recuo. Os parafusos de fricção deverão ser colocados de modo a que o comando de avanço/recuo permaneça na posição na qual é colocada durante o funcionamento da máquina. A 'posição 0' do comando é determinada por um parafuso que engata com o entalhe no eixo entre os comandos.

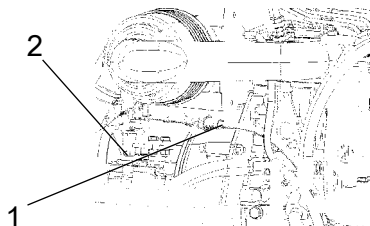
Se o movimento do comando começar a ser difícil após um longo período de utilização, lubrifique os comandos na zona dos rolamentos e o cabo de comando com algumas gotas de óleo.



**Fig. Comando de avanço/recuo**  
**1. Chapa**



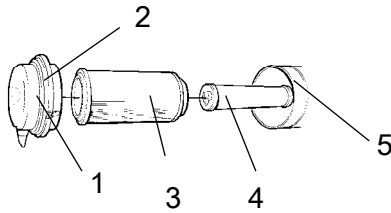
Se o movimento do comando de avanço/recuo continuar a ser difícil depois de realizados os procedimentos acima descritos, lubrifique a outra extremidade do cabo de comando com algumas gotas de óleo. O cabo encontra-se na parte superior da bomba de propulsão.



**Fig. Compartimento do motor**  
**1. Cabo de comando de A/R**  
**2. Bomba de propulsão**



### Filtro do ar - Limpar - Mudar



**Fig. Filtro do ar**

1. Fechos
2. Tampa
3. Filtro principal
4. Filtro de segurança
5. Caixa do filtro

Limpe o filtro do ar. Retire o filtro principal (3) soltando os fechos (1) e, em seguida, a tampa (2).

Verifique se o elemento do filtro não tem danos. Limpe o elemento, batendo na mão ou noutro objecto suave.

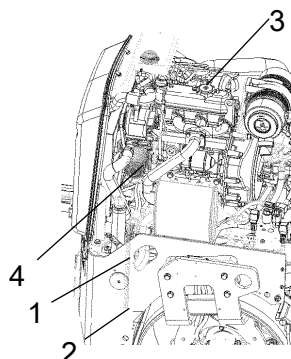
Em seguida, limpe com ar comprimido (máx 5 bars) a partir do interior do filtro. Limpe também a caixa do filtro (5) e a tampa (2).



Substitua o cartucho filtrante após 5 limpezas ou com maior frequência.



## Óleo de motor e filtro do óleo - Mudar



**Fig. Lado esquerdo do compartimento do motor**

- 1. Mangueira de drenagem**
- 2. Bujão**
- 3. Tampão de enchimento**
- 4. Filtro do óleo**

Antes de drenar o óleo, faça o motor trabalhar até aquecer.



**Desligue o motor e prima o botão do travão de emergência.**



**Tome extremo cuidado ao drenar os líquidos e óleos. Use luvas e óculos de protecção.**

Coloque sob o bujão (2), um recipiente com uma capacidade mínima de 5 litros.

Desaperte o tampão de enchimento (3) e o bujão (2) na extremidade da mangueira de drenagem (1). Deixe escorrer o óleo do motor totalmente.



**Entregue o óleo drenado para ser eliminado em conjunto com resíduos especiais.**



**Para mais detalhes relativamente à mudança do óleo e filtros, consulte o manual do motor.**

Remova o filtro do óleo (4) e coloque um filtro novo.

Limpe qualquer derrame que possa ter ocorrido.

Coloque o tampão de drenagem (2) na extremidade da mangueira.

Encha com óleo novo. Consulte a secção Lubrificantes para informação sobre a qualidade correcta do óleo. Coloque o tampão de enchimento (3) e verifique o nível de óleo utilizando a vareta.

Ponha o motor a trabalhar e deixe-o ao ralenti durante alguns minutos. Durante este período, verifique se existem fugas em redor do filtro de óleo.

Desligue o motor, aguarde cerca de um minuto e, em seguida, verifique o nível do óleo. Ateste com óleo, se necessário.





### Verificar - Sistema de refrigeração

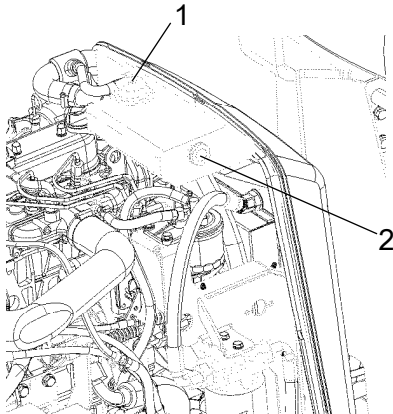
Verifique se todas as mangueiras/engates das mangueiras estão intactos e bem apertados. Encha com refrigerante conforme descrito nas especificações dos lubrificantes.



**Tenha o máximo cuidado ao abrir a tampa do radiador quando o motor estiver quente. Use luvas e óculos de protecção.**



Verifique também o ponto de congelação. Mude o refrigerante a cada dois anos.



**Figura. Recipiente de água de refrigeração**

1. Tampão de enchimento
2. Marcas de nível

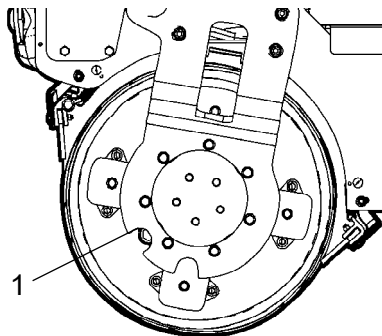


### Rolo - Verificação do nível do óleo

Estacione o cilindro numa superfície nivelada e faça avançar lentamente o cilindro até que o bujão do óleo (1) fique no centro do entalhe semicircular na suspensão do rolo.



**Desligue o motor e a alimentação e prima o botão de paragem de emergência.**



**Fig. Rolo, local de tracção**  
1. Bujão do óleo

Desaperte o bujão e verifique se o nível do óleo alcança a esquina inferior da abertura. Se necessário, ateste com óleo de transmissão novo. Consulte a secção Lubrificantes para informação sobre a qualidade correcta do óleo.

Limpe quaisquer partículas metálicas que possam existir no bujão magnético (1) e aperte novamente o bujão.



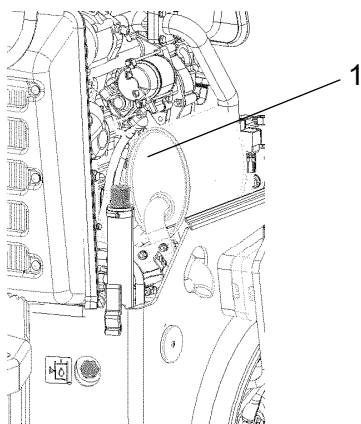
### Reservatório hidráulico - Verificação/ventilação

Desaperte a tampa do reservatório e verifique se está obstruída. O ar tem que poder passar livremente através da tampa, em ambos os sentidos.

Se estiver tapada num dos sentidos, lave com um pouco de gasóleo ou sopre com ar comprimido até se obter passagem livre, ou substitua a tampa por uma nova.

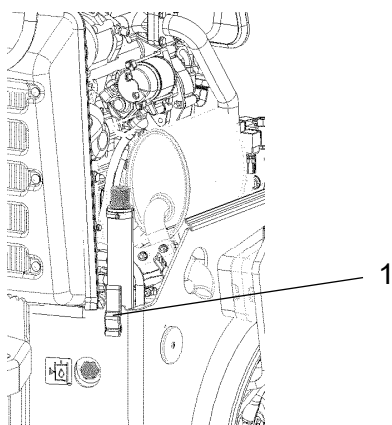


**Use óculos de protecção e luvas ao trabalhar com ar comprimido.**



**Figura. Compartimento do motor, lado direito**

**1. Tampa do depósito de óleo hidráulico**



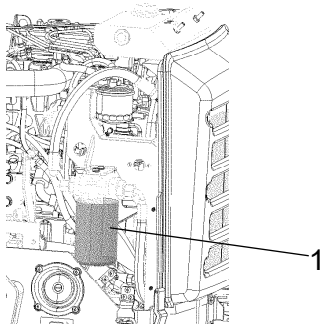
**Fig. Compartimento do motor, lado direito**

**1. Visor de nível**

Verifique o nível de óleo hidráulico no visor de nível (1) e ateste se necessário. Consulte a secção “Cada 10 horas de operação” para mais informações.



### Filtro do óleo hidráulico - Mudar



**Fig. Compartimento do motor, lado esquerdo**  
**1. Filtro do óleo hidráulico**



Retire o filtro (1) e entregue para ser eliminado em conjunto com resíduos especiais. O filtro é de tipo descartável e não pode ser limpo.

Limpe cuidadosamente a superfície de vedação do suporte do filtro.

Aplique uma camada fina de óleo hidráulico limpo na junta de borracha do novo filtro.

Enrosque o filtro à mão, primeiro até a junta do filtro encostar ao suporte do filtro. Aperte em seguida mais meia volta.



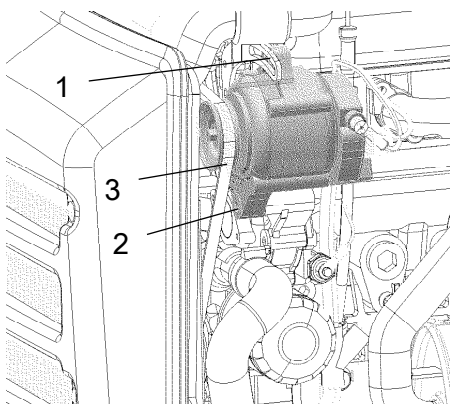
**Não aperte demasiado. O anel de vedação pode ficar danificado.**

Ponha o motor a trabalhar e verifique se veda bem em redor do filtro.

### Correia do alternador - Verificar tensão - Mudar



**Desligue o motor e a alimentação e accione o botão do travão de emergência.**



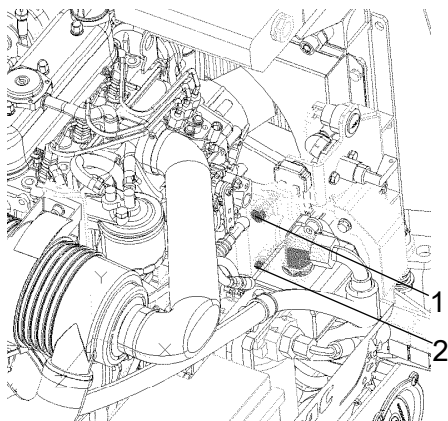
**Fig. Alternador visto de frente**  
**1. Parafuso de montagem**  
**2. Parafuso de montagem**  
**3. Correia do alternador**

Desaperte os dois parafusos de cabeça hexagonal (1) e (2). Dobre a correia antiga do alternador até sair e substitua por uma nova

Pressione o alternador de modo a que a correia fique com uma tensão com a medição indicada em seguida.

Se for possível pressionar manualmente a correia do alternador (3) cerca de 10 mm numa posição a meio das roldanas, significa que está com a tensão correcta.

Aperte o primeiro parafuso (1) e depois o segundo (2). Verifique se a tensão da correia se mantém depois de apertar os parafusos.



**Fig. Compartimento do motor**

- 1. Parafuso**
- 2. Parafuso**

### **Tensão das correias na correia de transmissão da bomba hidráulica -Verificar**

Se for possível pressionar a correia de transmissão da bomba hidráulica cerca de 5-6 mm numa posição a meio das roldanas, aplicando uma força de 50 Nm, isso significa que está com a tensão correcta.

Para ajustar a tensão da correia, faça o seguinte:

- Desaperte os parafusos (1) e (2).
- Pressione a bomba hidráulica de modo a que a correia fique com a tensão especificada.
- Aperte o parafuso (1) e depois o parafuso (2).
- Depois de apertar os parafusos, verifique se a correia tem a tensão correcta.

Substitua a correia quando necessário, ou após 2000 h.

### Manutenção - 2000h

Efetuada após 2.000 horas de funcionamento (cada ano)



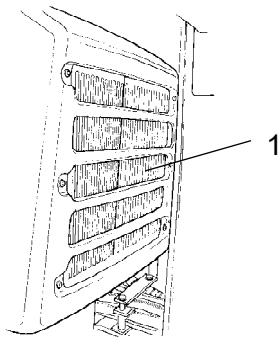
**Estacione o cilindro numa superfície nivelada. O motor deve ser desligado e o travão de estacionamento deve ser activado quando verificar ou ajustar o cilindro, salvo especificação em contrário.**



**Garanta um bom arejamento (extração de ar) quando o motor funcionar em espaços cerrados. Perigo de envenenamento com monóxido de carbono.**



**Certifique-se de que a capota do motor está totalmente aberta quando estiverem a ser realizados trabalhos no motor.**



**Fig. Compartimento do motor**  
**1. Radiador do óleo hidráulico**

### Radiador do óleo hidráulico - Limpeza

Limpe as aletas de refrigeração do radiador do óleo hidráulico, de preferência com ar comprimido. Limpe o radiador com ar comprimido de dentro para fora.



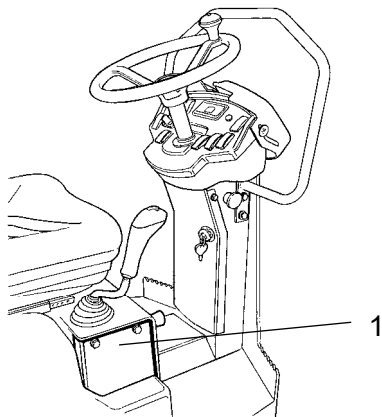
**Use luvas e óculos de protecção ao trabalhar com ar comprimido.**



### Comandos de avanço/recuo e juntas-Verificar e lubrificar

Remova a chapa (1). Verifique a fricção dos comandos de avanço/recuo. Os parafusos de fricção deverão ser colocados de modo a que o comando de avanço/recuo permaneça na posição na qual é colocada durante o funcionamento da máquina. A 'posição 0' do comando é determinada por um parafuso que engata com o entalhe no eixo entre os comandos.

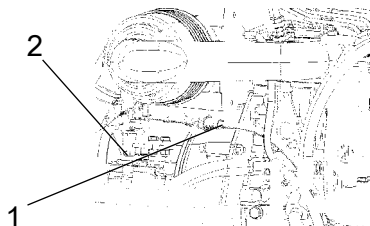
Se o movimento do comando começar a ser difícil após um longo período de utilização, lubrifique os comandos na zona dos rolamentos e o cabo de comando com algumas gotas de óleo.



**Fig. Comando de avanço/recuo**  
**1. Chapa**



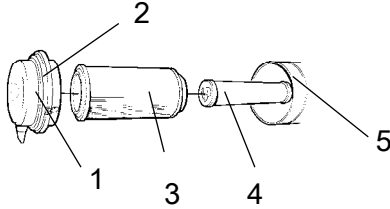
Se o movimento do comando de avanço/recuo continuar a ser difícil depois de realizados os procedimentos acima descritos, lubrifique a outra extremidade do cabo de comando com algumas gotas de óleo. O cabo encontra-se na parte superior da bomba de propulsão.



**Fig. Compartimento do motor**  
**1. Cabo de comando de A/R**  
**2. Bomba de propulsão**



### Filtro do ar - Limpar - Mudar



**Fig. Filtro do ar**

1. Fechos
2. Tampa
3. Filtro principal
4. Filtro de segurança
5. Caixa do filtro

Limpe o filtro do ar. Retire o filtro principal (3) soltando os fechos (1) e, em seguida, a tampa (2).

Verifique se o elemento do filtro não tem danos. Limpe o elemento, batendo na mão ou noutro objecto suave.

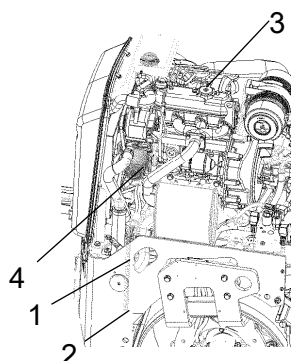
Em seguida, limpe com ar comprimido (máx 5 bars) a partir do interior do filtro. Limpe também a caixa do filtro (5) e a tampa (2).



Substitua o cartucho filtrante após 5 limpezas ou com maior frequência.



## Óleo de motor e filtro do óleo - Mudar



**Fig. Lado esquerdo do compartimento do motor**

- 1. Mangueira de drenagem**
- 2. Bujão**
- 3. Tampão de enchimento**
- 4. Filtro do óleo**

Antes de drenar o óleo, faça o motor trabalhar até aquecer.



**Desligue o motor e prima o botão do travão de emergência.**



**Tome extremo cuidado ao drenar os líquidos e óleos. Use luvas e óculos de protecção.**

Coloque sob o bujão (2), um recipiente com uma capacidade mínima de 5 litros.

Desaperte o tampão de enchimento (3) e o bujão (2) na extremidade da mangueira de drenagem (1). Deixe escorrer o óleo do motor totalmente.



**Entregue o óleo drenado para ser eliminado em conjunto com resíduos especiais.**



**Para mais detalhes relativamente à mudança do óleo e filtros, consulte o manual do motor.**

Remova o filtro do óleo (4) e coloque um filtro novo.

Limpe qualquer derrame que possa ter ocorrido.

Coloque o tampão de drenagem (2) na extremidade da mangueira.

Encha com óleo novo. Consulte a secção Lubrificantes para informação sobre a qualidade correcta do óleo. Coloque o tampão de enchimento (3) e verifique o nível de óleo utilizando a vareta.

Ponha o motor a trabalhar e deixe-o ao ralenti durante alguns minutos. Durante este período, verifique se existem fugas em redor do filtro de óleo.

Desligue o motor, aguarde cerca de um minuto e, em seguida, verifique o nível do óleo. Ateste com óleo, se necessário.





## Verificar - Sistema de refrigeração

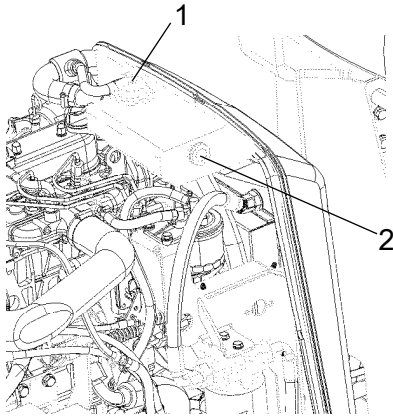
Verifique se todas as mangueiras/engates das mangueiras estão intactos e bem apertados. Encha com refrigerante conforme descrito nas especificações dos lubrificantes.



**Tenha o máximo cuidado ao abrir a tampa do radiador quando o motor estiver quente. Use luvas e óculos de protecção.**



Verifique também o ponto de congelação. Mude o refrigerante a cada dois anos.



**Figura. Recipiente de água de refrigeração**

1. Tampão de enchimento
2. Marcas de nível

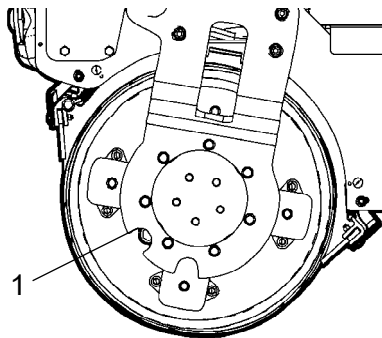


## Rolo - Verificação do nível do óleo

Estacione o cilindro numa superfície nivelada e faça avançar lentamente o cilindro até que o bujão do óleo (1) fique no centro do entalhe semicircular na suspensão do rolo.



**Desligue o motor e a alimentação e prima o botão de paragem de emergência.**



**Fig. Rolo, local de tracção**  
1. Bujão do óleo

Desaperte o bujão e verifique se o nível do óleo alcança a esquina inferior da abertura. Se necessário, ateste com óleo de transmissão novo. Consulte a secção Lubrificantes para informação sobre a qualidade correcta do óleo.

Limpe quaisquer partículas metálicas que possam existir no bujão magnético (1) e aperte novamente o bujão.



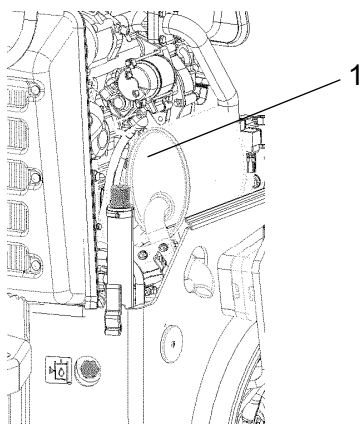
### Reservatório hidráulico - Verificação/ventilação

Desaperte a tampa do reservatório e verifique se está obstruída. O ar tem que poder passar livremente através da tampa, em ambos os sentidos.

Se estiver tapada num dos sentidos, lave com um pouco de gasóleo ou sopre com ar comprimido até se obter passagem livre, ou substitua a tampa por uma nova.

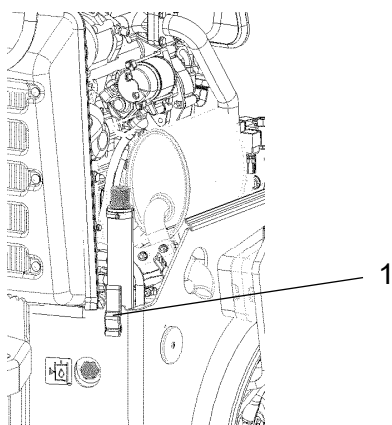


**Use óculos de protecção e luvas ao trabalhar com ar comprimido.**



**Figura. Compartimento do motor, lado direito**

**1. Tampa do depósito de óleo hidráulico**



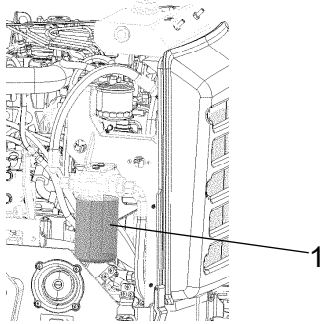
**Fig. Compartimento do motor, lado direito**

**1. Visor de nível**

Verifique o nível de óleo hidráulico no visor de nível (1) e ateste se necessário. Consulte a secção “Cada 10 horas de operação” para mais informações.



### Filtro do óleo hidráulico - Mudar



**Fig. Compartimento do motor, lado esquerdo**  
**1. Filtro do óleo hidráulico**



Retire o filtro (1) e entregue para ser eliminado em conjunto com resíduos especiais. O filtro é de tipo descartável e não pode ser limpo.

Limpe cuidadosamente a superfície de vedação do suporte do filtro.

Aplique uma camada fina de óleo hidráulico limpo na junta de borracha do novo filtro.

Enrosque o filtro à mão, primeiro até a junta do filtro encostar ao suporte do filtro. Aperte em seguida mais meia volta.



Não aperte demasiado. O anel de vedação pode ficar danificado.

Ponha o motor a trabalhar e verifique se veda bem em redor do filtro.



## Reservatório hidráulico - mudar óleo

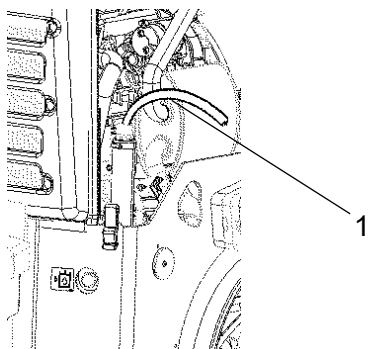


Fig. Reservatório hidráulico  
1. Drenagem

Para drenar/esvaziar o reservatório hidráulico utilize uma bomba de drenagem exterior.



**Risco de lesões por queimadura quando se drena óleo quente. Use luvas e óculos de protecção.**

Desaperte a tampa do depósito. Coloque a mangueira de sucção da bomba na saída de enchimento/drenagem no depósito de óleo hidráulico. Coloque a outra mangueira num contentor.



Utilize um recipiente com capacidade para no mínimo 15 litros (4 galões).

Ponha a bomba a funcionar para sugar o fluido do depósito.

Verifique se a mangueira da bomba chega ao fundo do reservatório hidráulico para garantir que é extraído o máximo de óleo possível.

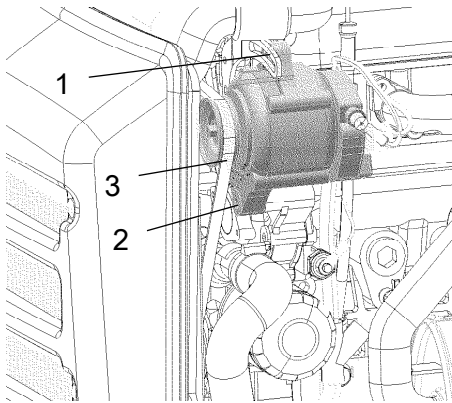


Recolha o óleo e entregue para ser eliminado em conjunto com resíduos especiais.

Encha com o óleo hidráulico recomendado até ao nível correcto. Volte a colocar a tampa no depósito e limpe.

Mude o filtro de óleo hidráulico. Consulte “Cada 1.000 horas de operação”.

Ponha o motor a trabalhar e experimente as diferentes funções hidráulicas. Verifique o nível de óleo no reservatório e, se necessário, encha mais.



**Fig. Alternador visto de frente**  
1. Parafuso de montagem  
2. Parafuso de montagem  
3. Correia do alternador

### Correia do alternador - Verificar tensão - Mudar



**Desligue o motor e a alimentação e accione o botão do travão de emergência.**

Desaperte os dois parafusos de cabeça hexagonal (1) e (2). Dobre a correia antiga do alternador até sair e substitua por uma nova

Pressione o alternador de modo a que a correia fique com uma tensão com a medição indicada em seguida.

Se for possível pressionar manualmente a correia do alternador (3) cerca de 10 mm numa posição a meio das roldanas, significa que está com a tensão correcta.

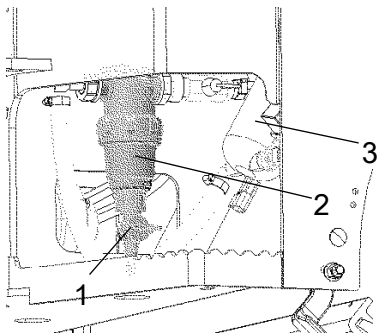
Aperte o primeiro parafuso (1) e depois o segundo (2). Verifique se a tensão da correia se mantém depois de apertar os parafusos.



### Depósito de água - Limpar



No Inverno, não se esqueça do risco de congelação. Esvazie o tanque, bomba e tubagens.



**Fig. Compartimento na parte inferior**  
1. Torneira de drenagem  
2. Filtro de água  
3. Bomba de água

Esvazie o tanque através da torneira de drenagem (1) junto ao filtro.

Lave os depósitos com água, adicionando um pouco de detergente apropriado para superfícies de plástico.

Limpe o filtro de água (2). Encha o depósito com água e verifique o funcionamento do sistema pulverizador.



Os depósitos da água são de plástico (polietileno) e são recicláveis.



## Rolo – Mudar óleo

Estacione o cilindro numa superfície nivelada e faça avançar lentamente o cilindro até que o bujão (1) fique na posição inferior.



**Desligue o motor e a alimentação e prima o botão de paragem de emergência.**

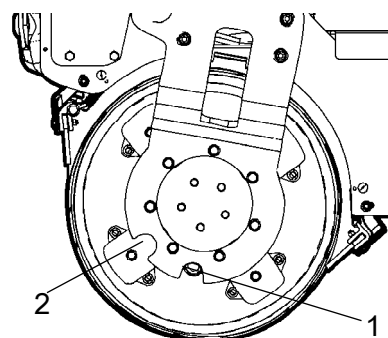
Coloque sob o bujão, um recipiente com uma capacidade mínima de 4 litros (1 galão).

Desparafuse o bujão (1) e deixe o óleo escorrer todo para fora.



Entregue o óleo drenado para ser eliminado em conjunto com resíduos especiais.

Coloque novamente o bujão. Ateste com óleo novo na posição 2. Consulte "Cada 500 horas de operação" para encher com óleo.



**Fig. Rolo, lado da vibração**

1. Bujão do óleo (1) em posição para drenar o óleo.
2. A posição do bujão do óleo para verificação do nível e enchimento.



## Depósito de combustível - Limpar

A forma mais fácil de limpar o depósito é quando este está quase vazio.

Usando uma bomba exterior extraia eventuais resíduos do fundo.

Para eliminar os sedimentos restantes, encha o depósito com dois litros de gasóleo e, em seguida, proceda à sua extracção utilizando a bomba exterior.



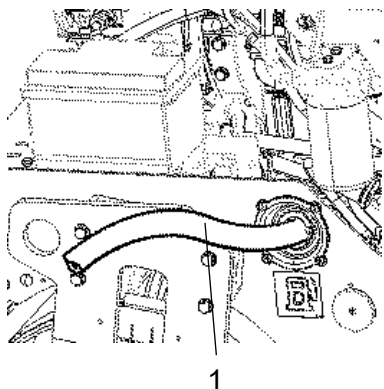
Recolha os resíduos extraídos num recipiente com capacidade para no mínimo 28 litros e entregue para serem eliminados em conjunto com resíduos especiais.



**Cuidado com o risco de incêndio ao manusear combustível.**

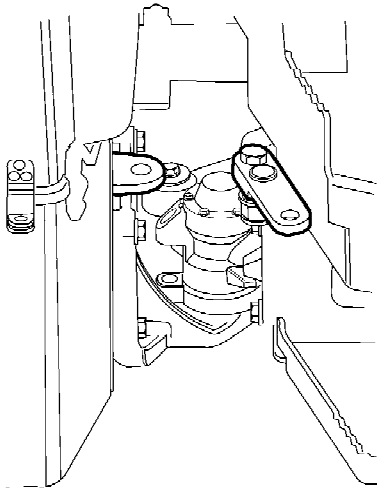


O depósito de combustível é de plástico (polietileno) e é reciclável.



**Fig. Depósito do combustível**

1. Mangueira da bomba exterior



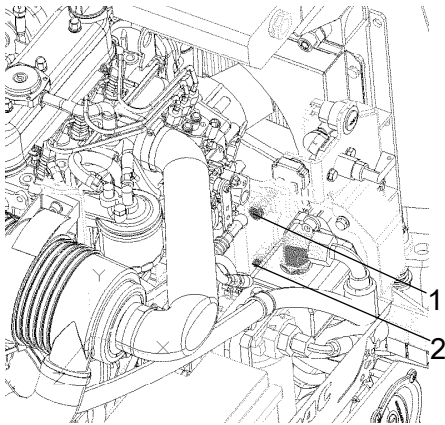
**Fig. Articulação da direcção**

### **Articulação da direcção - Verificar**

Verifique se há danos ou fendas na articulação da direcção.

Verifique e aperte os parafusos desapertados.

Verifique também eventuais emperramentos e folgas na articulação da direcção. Rectifique, se necessário.



**Fig. Compartimento do motor**  
**1. Parafuso**  
**2. Parafuso**

### **Tensão das correias na correia de transmissão da bomba hidráulica -Verificar**

Se for possível pressionar a correia de transmissão da bomba hidráulica cerca de 5-6 mm numa posição a meio das roldanas, aplicando uma força de 50 Nm, isso significa que está com a tensão correcta.

Para ajustar a tensão da correia, faça o seguinte:

- Desaperte os parafusos (1) e (2).
- Pressione a bomba hidráulica de modo a que a correia fique com a tensão especificada.
- Aperte o parafuso (1) e depois o parafuso (2).
- Depois de apertar os parafusos, verifique se a correia tem a tensão correcta.

Substitua a correia quando necessário, ou após 2000 h.

