

Manual de utilizare

Operare și întreținere

4812160837_A.pdf

Cilindru vibrocompactor

CC800/900/1000

Motor

Kubota D1105-E4B

Număr de serie

10000357x0A012892 -

10000358x0A012889 -

10000360x0A012890 -



Traducerea instrucțiunilor originale

Ne rezervăm dreptul de a aduce
modificări.
Tipărit în Suedia



Cuprins

Introducere.....	1
Mașina.....	1
Scopul utilizării	1
Simboluri de avertizare	1
Informații de siguranță.....	1
Generalități.....	2
Marcajul CE și Declarația de conformitate.....	3
Siguranță - Instrucțiuni generale	5
Siguranța în timpul operării.....	7
Pante.....	7
Rularea în apropierea muchiilor	8
Poziția de așezare.....	8
Instrucțiuni speciale	9
Lubrifianti standard și alte uleiuri și lichide recomandate.....	9
Temperaturi mai ridicate ale mediului, peste +40°C (104°F)	9
Temperatură scăzută de depozitare - Risc de îngheț	9
Temperaturi.....	9
Curățarea cu presiune înaltă.....	9
Măsuri de prevenire și stingere a incendiilor.....	10
Structura de protecție împotriva răsturnării (ROPS), cabină autorizată ROPS.....	10
Manipularea bateriei.....	10
Reîncărcarea bateriei.....	11
Specificații tehnice	13
Vibrații - postul operatorului	13
Nivelul de zgomot.....	13
Sistemul electric	13
Dimensiuni, vedere laterală.....	14
Dimensiuni, vedere de sus.....	15
Greutăți și volume	16

Randament.....	16
Generalități.....	17
Cuplul de strângere:.....	18
Șuruburi - ROPS	19
Sistemul hidraulic	19
Descrierea mașinii	21
Motor Diesel	21
Sistemul electric	21
Sistemul de propulsie/Transmisia	21
Sistem de frânare	21
Sistem de direcție.....	21
FOPS și ROPS.....	21
Identificare	22
Număr de identificare produs pe șasiu.....	22
Plăcuța de identificare a mașinii.....	23
Explicarea seriei 17PIN.....	23
Plăcuțe de identificare motor.....	24
Descrierea mașinii- plăcuțe informare	25
Localizare - indicatoare autocolante	25
Indicatoare de siguranță.....	26
Indicatoare autocolante informative	27
Instrumente/Comenzi	28
Localizare - Instrumente și comenzi.....	28
Amplasare - Tablou de comandă și comenzi	29
Descriere funcții	30
Sistemul electric	34
Siguranțe fuzibile.....	34
Siguranțe în compartimentul motorului	34
Relee.....	35
Operare.....	37

Înainte de pornire.....	37
Comutator de izolare baterie - Pornit - Opțional.....	37
Versiunea PLUS	37
Versiunea CC	37
Scaunul șoferului (versiune CC)- Reglare.....	37
Scaunul șoferului (versiune Plus)- Reglare.....	38
Verificarea instrumentelor și lămpilor	38
Sistem de închidere	39
Poziția operatorului	39
Pornirea	41
Pornirea motorului.....	41
Deplasare	43
Operarea compactorului cu cilindru	43
Sistem de închidere/Oprire de urgență/Frână de parcare - Verificare	44
Vibrații.....	44
Vibrații Manual/automat	44
Vibrații manuale - Pornire.....	45
Frânare	45
Frânarea normală.....	45
Frâna de rezervă în situații de urgență	46
Deconectarea.....	46
Parcare	47
Blocarea tamburelor.....	47
Comutator principal - opțional	47
Versiunea PLUS	47
Versiunea CC	47
Parcarea pe termen lung	49
Motor	49
Baterie.....	49
Filtru de aer, țevă de eșapament	49

Sistemul stropitor	49
Rezervor combustibil.....	49
Rezervor hidraulic	50
Cilindru de direcție, balamale etc.	50
Capote, prelată.....	50
Diverse.....	51
Ridicare	51
Blocarea articulației.....	51
Ridicarea compactorului cu cilindru	51
Deblocarea articulației.....	52
Transport	52
Asigurarea CC800/900/1000 pentru încărcare	53
Remorcare/Recuperare	54
Eliberați mecanic frâna de rezervă/de parcare	54
Remorcare/Recuperare.....	56
Instrucțiuni de operare - sumar	57
Întreținerea preventivă	59
Inspekția la recepție și la livrare	59
Garanție	59
Întreținere - Lubrifianți și simboluri	61
Simboluri referitoare la întreținere.....	63
Întreținere - Program de întreținere.....	65
Puncte de service și întreținere.....	65
Generalități.....	66
La fiecare 10 ore de funcționare (zilnic).....	66
După PRIMELE 50 de ore de funcționare.....	67
La fiecare 50 ore de funcționare (săptămânal)	67
La fiecare 250 / 750 / 1250 / 1750 ore de funcționare	67
La fiecare 500 / 1500 ore de funcționare	68
La fiecare 1000 ore de funcționare	69

La fiecare 2000 ore de funcționare	70
Service - Listă de verificare	71
Întreținere, 10h.....	73
Motor diesel Verificare nivel ulei	73
Rezervorul hidraulic, Verificare nivel - Umplere	74
Verificare - Sistemul de răcire	74
Realimentare.....	75
Rezervor de apă - Umplere.....	75
Sistem stropitor - Verificare, curățare.....	76
Circulația aerului - Verificare	76
Raclele - verificare, reglare	77
Lămpi de avertizare - Verificare	77
Indicator filtru de aer	78
Frâne - Verificare	79
Întreținere - 50h.....	81
Filtru de aer - golire	81
Elemente din cauciuc și șuruburi de fixare - Verificare	82
Tensionarea curelei la cureaua mecanismului de acționare a pompei hidraulice - Verificați.....	82
Întreținere - 250 / 750 / 1250 / 1750h.....	83
Filtrul de aer - curățare - schimbare	83
Răcitor ulei hidraulic - Curățare.....	84
Comenzi înainte/înapoi/articulații-Verificare și lubrifiere	84
Întreținere - 500 / 1500h.....	85
Răcitor ulei hidraulic - Curățare.....	85
Comenzi înainte/înapoi/articulații-Verificare și lubrifiere	86
Filtrul de aer - curățare - schimbare	87
Uleiul de motor și filtrul de ulei - Schimbare.....	88
Verificare - Sistemul de răcire	89
Tambur - Verificarea nivelului uleiului	89

Rezervorul hidraulic - Verificare/aerisire	90
Tensionarea curelei la cureaua mecanismului de acționare a pompei hidraulice - Verificați	90
Întreținere - 1000h.....	91
Răcitor ulei hidraulic - Curățare.....	91
Comenzi înainte/înapoi/articulații-Verificare și lubrifiere	92
Filtrul de aer - curățare - schimbare	93
Uleiul de motor și filtrul de ulei - Schimbare.....	94
Verificare - Sistemul de răcire	95
Tambur - Verificarea nivelului uleiului	95
Rezervorul hidraulic - Verificare/aerisire	96
Filtru ulei hidraulic - Schimbare	97
Curea alternator - Verificare tensiune - Schimbare.....	97
Tensionarea curelei la cureaua mecanismului de acționare a pompei hidraulice - Verificați	98
Întreținere - 2000h.....	99
Răcitor ulei hidraulic - Curățare.....	99
Comenzi înainte/înapoi/articulații-Verificare și lubrifiere	100
Filtrul de aer - curățare - schimbare	101
Uleiul de motor și filtrul de ulei - Schimbare.....	102
Verificare - Sistemul de răcire	103
Tambur - Verificarea nivelului uleiului	103
Rezervorul hidraulic - Verificare/aerisire	104
Filtru ulei hidraulic - Schimbare	105
Rezervorul hidraulic - schimbare lichid	106
Curea alternator - Verificare tensiune - Schimbare.....	107
Rezervor de apă - Curățare	107
Tambur - Schimbarea uleiului	108
Rezervor de combustibil - Curățare	108
Articulația de direcție - Verificare	109

Tensionarea curelei la cureaua mecanismului de acționare a pompei
hidraulice - Verificați..... 109

Introducere

Mașina

Dynapac CC800/900/1000 este un cilindru vibrocompactor în tandem autopropulsat din clasa de 1,6 tone metrice, având tamburi de 800/900/1000 mm lățime. Mașina este echipată cu angrenaj, frâne și vibrații pe ambii tamburi.

Scopul utilizării

CC800/900/1000 este utilizat în principal pentru lucrări mici de compactare, precum drumuri, trotuare și piste pentru biciclete de mici dimensiuni, precum și parcări de dimensiuni reduse.

Simboluri de avertizare



AVERTISMENT! Marchează un pericol sau o procedură periculoasă care, în caz de nerespectare, poate constitui pericol de moarte sau rănire gravă.



ATENȚIE ! Marchează un pericol sau o procedură periculoasă care, în caz de nerespectare, poate constitui pericol de deteriorare a mașinii sau a bunurilor.

Informații de siguranță



Se recomandă instruirea operatorilor cel puțin în ce privește manevrarea și mentenanța zilnică a mașinii în conformitate cu manualul de instrucțiuni. Este interzisă transportarea de pasageri cu mașina, iar operatorul trebuie să fie așezat pe scaun în timpul lucrului cu mașina.



Manualul de siguranță furnizat împreună cu mașina trebuie citit de toți operatorii cilindrului compactor. Respectați întotdeauna instrucțiunile de siguranță. Păstrați întotdeauna manualul în utilaj.



Se recomandă citirea cu atenție a instrucțiunilor de siguranță din acest manual de către toți operatorii. Respectați întotdeauna instrucțiunile de siguranță. Asigurați-vă că acest manual este întotdeauna ușor accesibil.



Citiți cu atenție întreg manualul înainte de a porni mașina sau de a efectua orice operațiuni de întreținere.



Atunci când porniți motorul într-un spațiu închis, se va asigura o buna ventilație cu ajutorul unui ventilator.



Înlocuiți imediat manualul de instrucțiuni în cazul în care acesta este pierdut, deteriorat sau devine ilizibil.



Interziceți accesul și șederea persoanelor în zona periculoasă, adică la o distanță de cel puțin 7 m față de utilajele aflate în funcție.

Operatorul poate permite unei persoane să rămână în zona periculoasă, dar atunci ar trebui să aibă grijă și să folosească utilajul doar când poate să vadă clar persoana respectivă sau atunci când are informații precise privind poziția acesteia.

Generalități

Acest manual conține instrucțiuni pentru operarea și întreținerea mașinii.

Pentru a asigura funcționarea la randament maxim, mașina trebuie întreținută corect.

Mașina trebuie păstrată curată pentru ca scurgerile, șuruburile și legăturile desfăcute să poată fi descoperite la timp.

Efectuați zilnic o inspecție a mașinii înainte de pornire. Inspectați întreg utilajul pentru a detecta orice scurgeri sau alte defecțiuni.

Verificați terenul de sub utilaj. Scurgerile se detectează mai ușor pe sol decât pe utilaj.



PROTEJAȚI MEDIUL ÎNCONJURĂTOR! Nu poluați mediul înconjurător cu ulei, combustibil sau alte substanțe periculoase pentru mediu. Transportați întotdeauna filtrele uzate, uleiul ars și resturile de combustibil la centrele ecologice de colectare.

Acest manual conține instrucțiuni pentru întreținerea periodică efectuată în mod normal de către operator.



Instrucțiuni suplimentare referitoare la motor pot fi găsite în manualul producătorului referitor la motor.

Marcajul CE și Declarația de conformitate

(Se aplică mașinilor comercializate în UE/CEE)

Această mașină poartă marcajul CE. Marcajul aceasta indică faptul că, în momentul livrării, mașina respectă directivele de bază privind sănătatea și siguranța aplicabile mașinii în conformitate cu directiva 2006/42/CE privind mașinile și că respectă și alte directive aplicabile acestei mașini.

Mașina este însoțită de o "Declarație de conformitate", care specifică directivele și suplimentele aplicabile, precum și standardele armonizate și alte reglementări aplicate.

Siguranță - Instrucțiuni generale

(Citiți de asemenea manualul de siguranță)



1. Înainte de a porni cilindrul compactor, operatorul trebuie să fie familiarizat cu conținutul secțiunii OPERARE.
2. Asigurați-vă că toate instrucțiunile din secțiunea ÎNTREȚINERE sunt urmate.
3. Cilindrul compactor poate fi operat numai de operatori instruiți și/sau experimentați. Accesul pasagerilor pe cilindrul compactor este interzis. Ocupați întotdeauna locul de pe scaun atunci când operați cilindrul compactor.
4. Nu utilizați niciodată cilindrul compactor atunci când acesta necesită reglaje sau reparații.
5. Montați și demontați vibrocompactorul numai atunci când staționează. Utilizați mânerul și barele special prevăzute pentru aceasta. Utilizați întotdeauna sprijinul în trei puncte (amândouă picioarele și o mână sau amândouă mâinile și un picior) atunci când montați și demontați utilajul. Nu săriți niciodată de pe utilaj.
6. ROPS (Structura de protecție împotriva răsturnării) trebuie utilizată întotdeauna când mașina este operată pe un teren instabil.
7. Deplasați-vă cu viteză redusă în curbe.
8. Evitați deplasarea perpendicular pe pantă. Deplasați mașina doar în susul sau în josul pantei.
9. Atunci când vă deplasați în apropierea muchiilor, a șanțurilor sau a gropilor, asigurați-vă că cel puțin 2/3 din lățimea tamburului rulează pe material compactat în prealabil (suprafață solidă).
10. Asigurați-vă că nu sunt obstacole pe direcția de mers, pe teren, în față, în spatele sau deasupra cilindrului compactor.
11. Rulați cu atenție maximă pe terenurile neregulate.
12. Utilizați echipamentul de siguranță din dotare. Centura de siguranță trebuie purtată la mașinile echipate cu cabină ROPS.
13. Mențineți cilindrul compactor curat. Curățați imediat toate urmele de murdărie sau vaselină care se acumulează pe platforma operatorului. Păstrați toate marcajele și plăcuțele indicatoare curate și lizibile.
14. Măsuri de siguranță înainte de realimentare:
 - Opriți motorul
 - Fumatul interzis.
 - Nu aprindeți focul în apropierea vibrocompactorului.
 - Împământați duza dispozitivului de alimentare la orificiul rezervorului pentru a evita producerea scânteilor.

15. Înainte de reparații sau service:
 - Blocați tamburii/ roțile și lama autogrederului.
 - Blocați articulația în caz de necesitate
16. În cazul în care nivelul zgomotului depășește 85dB(A) se recomandă purtarea căștilor de protecție. Nivelul de zgomot poate varia în funcție de echipamentul de pe utilaj și de suprafața pe care acesta este utilizat.
17. Nu efectuați schimbări sau modificări ale cilindrului compactor care ar putea afecta siguranța. Orice schimbare se poate efectua numai după aprobarea scrisă din partea Dynapac.
18. Evitați utilizarea cilindrului compactor înainte ca lichidul hidraulic să atingă temperatura normală de lucru. Atunci când lichidul este rece, distanțele de frânare pot fi mai mari decât în mod normal. Consultați instrucțiunile din secțiunea STOP.
19. Pentru protecția Dvs. purtați întotdeauna:
 - cască de protecție
 - bocanci de lucru cu bombeul din oțel
 - căști de protecție fonică
 - îmbrăcăminte reflectorizantă/jachetă foarte vizibilă
 - mănuși de lucru

Siguranța în timpul operării.



Interziceți accesul și șederea persoanelor în zona periculoasă, adică la o distanță de cel puțin 7 m față de utilajele aflate în funcție.

Operatorul poate permite unei persoane să rămână în zona periculoasă, dar atunci ar trebui să aibă grijă și să folosească utilajul doar când poate să vadă clar persoana respectivă sau atunci când are informații precise privind poziția acesteia.

Pante

Unghiul a fost măsurat pe un teren plan, dur, cu mașina oprită.

Unghiul de virare era zero, vibrațiile oprite și rezervoarele pline.

Rețineți întotdeauna faptul că terenul instabil, virajele mașinii, vibrațiile pornite, viteza mașinii la sol și ridicarea centrului de greutate pot cauza răsturnarea mașinii la unghiuri ale pantei mai mici decât cele specificate aici.

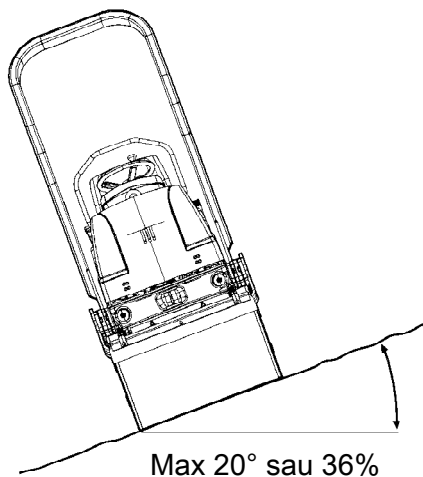


Fig. Operarea pe pante



Se recomandă ca ROPS (Structura de protecție împotriva răsturnării) să fie utilizată întotdeauna în timpul operării pe pante sau pe teren instabil.



Atunci când este posibil, evitați deplasarea paralelă cu panta. Rulați întotdeauna în susul sau în josul pantei.

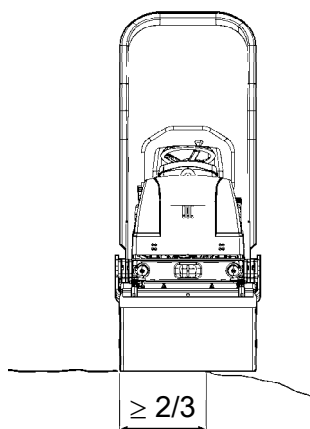


Fig. Poziția tamburului în timpul rulării în apropierea unei muchii

Rularea în apropierea muchiilor

În timpul rulării în apropierea unei muchii, minim 2/3 din tambur trebuie să se afle pe teren solid.



Rețineți faptul că centrul de greutate al mașinii se deplasează în exterior în timpul virajelor. De exemplu, centrul de greutate se deplasează spre dreapta atunci când virați la stânga.

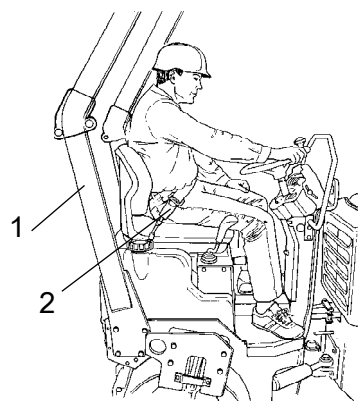


Fig. Poziția scaunului
1. ROPS
2. Centură de siguranță

Poziția de așezare

Ocupați întotdeauna locul de pe scaun atunci când operați cilindrul compactor. Dacă operatorul stă în picioare în timpul manevrării, sună un avertizor. După 4 secunde sunt activate frânele și se oprește motorul. Prindeți-vă pentru o oprire bruscă.



Folosiți întotdeauna centura de siguranță acolo unde există. Când centura de siguranță nu este folosită, există un mare risc ca operatorul să fie aruncat din mașină și prins sub aceasta în caz de răsturnare a utilajului.

Centura de siguranță este echipament standard la vibrocompactoarele prevăzute cu Structură de protecție împotriva răsturnării (ROPS) (1).



ROPS trebuie să fie întotdeauna în poziție ridicată când sunt folosite mașini cu ROPS pliabile

Instrucțiuni speciale

Lubrifianti standard și alte uleiuri și lichide recomandate.

Înainte de a ieși din fabrică, sistemele și componentele sunt umplute cu uleiurile și lichidele menționate în specificația cu privire la lubrifianți. Acestea sunt adecvate pentru temperaturi ale mediului cuprinse între -15°C și +40°C (între 5°F și 105°F).



Temperatura maximă a uleiului hidraulic biologic este +35° C (95° F).

Temperaturi mai ridicate ale mediului, peste +40°C (104°F)

Pentru operarea mașinii la temperaturi mai mari ale mediului, totuși maxim +50°C (122°F) se aplică următoarele recomandări:

Motorul diesel poate funcționa la această temperatură folosind ulei normal. Totuși, pentru celelalte componente trebuie utilizate următoarele lichide:

Sistemul hidraulic - ulei mineral Shell Tellus T100 sau similar.

Temperatură scăzută de depozitare - Risc de îngheț

Asigurați-vă că circuitul de apă este gol/apa este scursă (aspersori, furtunuri, rezervor (rezervoare) sau că a fost adăugat antigel, pentru a preveni înghețarea sistemului.

Temperaturi

Limitele de temperatură se aplică la versiunile standard ale cilindrilor compactori.

Cilindrii compactori echipați cu echipamente suplimentare, cum ar fi amortizorul de zgomot, pot necesita o monitorizare mai atentă la temperaturi mai ridicate.

Curățarea cu presiune înaltă.

Nu pulverizați apă direct pe componentele electrice sau pe tablourile de comandă.

Acoperiți bușonul de alimentare cu o pungă de plastic și fixați cu o bandă de cauciuc. Astfel se evită intrarea apei sub presiune în gura de ventilație din bușonul de alimentare. Acest lucru poate cauza defecțiuni cum ar fi blocarea filtrelor.



Nu orientați niciodată jetul de apă direct spre capacul rezervorului. Acest lucru este extrem de important atunci când utilizați un dispozitiv de curățare sub presiune.

Măsuri de prevenire și stingere a incendiilor

În caz de incendiu la utilaj, utilizați un stingător de incendiu cu pulbere din clasa ABC.

De asemenea poate fi utilizat un stingător de incendiu din clasa BE, cu dioxid de carbon.

Structura de protecție împotriva răsturnării (ROPS), cabină autorizată ROPS



Dacă mașina este echipată cu o structură de protecție împotriva răsturnării (ROPS sau cabină autorizată ROPS) nu efectuați niciodată suduri sau perforații în structură sau cabină.



Nu încercați niciodată să reparați o structură sau o cabină ROPS deteriorată. Acestea trebuie înlocuite cu structuri ROPS sau cabine noi.

Manipularea bateriei



Atunci când demontați bateria, deconectați întotdeauna prima dată cablul negativ.



Atunci când montați bateria, conectați întotdeauna prima dată cablul pozitiv.



Evacuați bateriile vechi în mod ecologic. Bateriile conțin plumb toxic.



Nu utilizați un încărcător rapid pentru a încărca bateria. Acest lucru poate scurta durata de viață a bateriei.

Reîncărcarea bateriei



Nu conectați cablul negativ la borna negativă a bateriei descărcate. O scânteie poate aprinde gazul explozibil format în jurul bateriei.



Verificați dacă bateria utilizată pentru reîncărcare are același voltaj ca bateria descărcată.

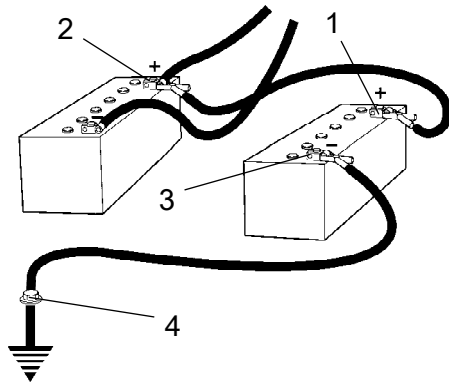


Fig. Reîncărcarea bateriei

Opriti pornirea și toate echipamentele consumatoare de curent electric. Opriti motorul mașinii de la care se va reîncărca bateria.

Mai întâi conectați borna pozitivă a bateriei de încărcare(1) la borna pozitivă a bateriei descărcate (2). Apoi conectați borna negativă a bateriei de încărcare(3) de exemplu la un șurub(4) sau la ochiul de ridicare de pe mașina cu baterie descărcată.

Porniți motorul mașinii de la care se va încărca bateria. Lăsați motorul să funcționeze o vreme. Nu încercați să porniți celălalt utilaj. Deconectați cablurile în ordine inversă.

Specificații tehnice

Vibrații - postul operatorului
(ISO 2631)

Nivelurile vibrațiilor sunt măsurate în conformitate cu ciclul de operare descris în directiva EU 2000/14/EC pe mașini echipate pentru piața EU, cu vibrațiile pornite, pe material polimeric moale și cu scaunul operatorului în poziția de transport.

Vibrațiile măsurate la nivelul întregului corp sunt situate sub valoarea de acțiune de 0.5 m/s^2 așa cum se specifică în directiva 2002/44/EC. (Limita este 1.15 m/s^2)

Vibrațiile măsurate la nivelul mâinii/brațului se situează de asemenea sub nivelul de acțiune de 2.5 m/s^2 specificat în aceeași directivă. (Limita este 5 m/s^2)

Nivelul de zgomot

Nivelul de zgomot este măsurat în conformitate cu ciclul de operare descris în directiva UE 2000/14/CE pe mașinile echipate pentru piața UE, pe material polimeric moale, cu vibrațiile cuplate și cu scaunul operatorului în poziția de transport.

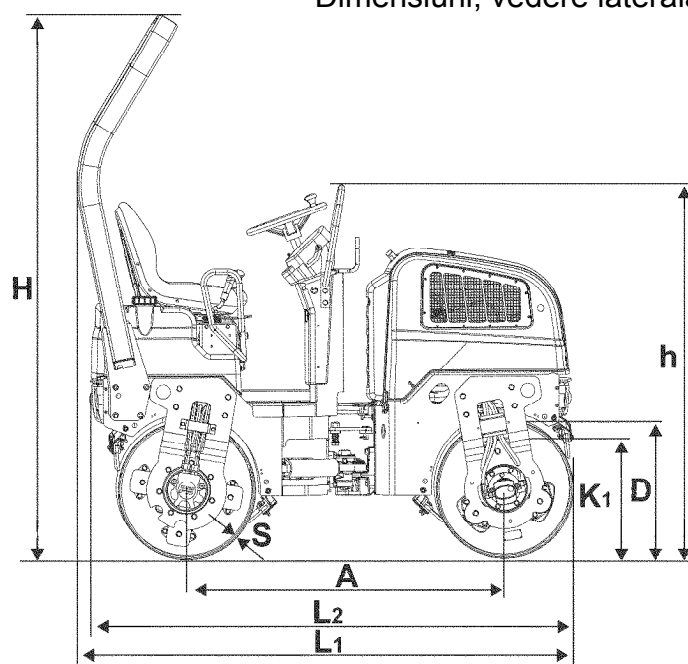
Nivelul de zgomot garantat, L_{WA} 105 dB (A)

Nivelul presiunii zgomotului la urechea operatorului (platformă), L_{pA} 84 ±3 dB (A)

Sistemul electric

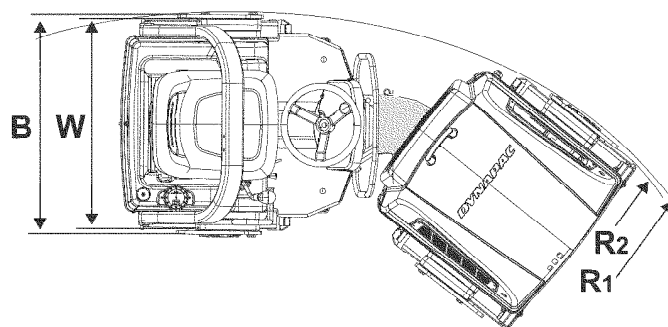
Mașinile sunt testate EMC în conformitate cu EN 13309:2000 'Utilaje de construcții'

Dimensiuni, vedere laterală



	Dimensiuni	mm	in
A	Baza roții	1350	53.2
D	Diametru, tambur	588	23.2
H	Înălțime, cu ROPS	2300	90.6
h	Înălțime, fără ROPS	1520	59.8
K ₁		465	18.3
L ₁		2095	82.5
L ₂		2040	80.3
S	Grosime, amplitudine tambur, nominal	15	0.59
	CC800	14	0.55
	CC900	15	0.59
	CC1000	13	0.51

Dimensiuni, vedere de sus



	Dimensiuni	mm	in
B	Lățimea mașinii	874	34.4
	CC800	874	34.4
	CC900	974	38.4
	CC1000	1074	42.3
R ₁	Raza exterioară de bracaj	2650	104.3
	CC800	2650	104.3
	CC900	2700	106.3
	CC1000	2750	108.3
R ₂	Raza exterioară de bracaj, muchii tambur	2610	102.8
	CC800	2610	102.8
	CC900	2660	104.7
	CC1000	2710	106.7
W	Lățime tambur	800	31.5
	CC800	800	31.5
	CC900	900	35.4
	CC1000	1000	39.4

Greutăți și volume
Greutăți
Greutatea în serviciu cu ROPS (EN500)

CC800	1510 kg	3,329 lbs
CC900	1580 kg	3,483 lbs
CC1000	1650 kg	3,638 lbs

Volume lichide

Rezervor combustibil	23 litri	6,0 galoane
Rezervor de apă		
- Standard (versiune CC)	110 litri	29 galoane
- Mare (versiune Plus)	190 litri	50 galoane

Randament
Date privind compactarea

Sarcină liniară statică	frontal	spate	
CC800	8,8	10,1	kg/cm
	49,3	56,6	pli
CC900	8,6	8,9	kg/cm
	48,2	49,9	pli
CC1000	8,1	8,4	kg/cm
	45,4	47	pli

Amplitudine

CC800	0,4	mm	0.02	in
CC900	0,4	mm	0.02	in
CC1000	0,35	mm	0.01	in

Frecvența vibrațiilor	68	Hz	4,080	rpm
-----------------------	----	----	-------	-----

Forța centrifugă	17	kN	3,825	lb
------------------	----	----	-------	----

Propulsie

Domeniu viteză	0-8	kph	0-5	mph
Capacitatea de urcare (teoretică)	40	%		

Notă: Frecvența este măsurată la turații mari.
Amplitudinea este măsurată la valoarea reală, nu la cea nominală.

Generalități**Motor**

Producător/Model	Kubota D1105-E4B
Putere	
- kW	18.1
- CP	24,6
Viteza motorului	2800 rpm

Sistemul electric

Baterie	12 V 60 Ah
Alternator	12V 40A
Siguranțe fuzibile	Vezi secțiunea Sistem electric - siguranțe

Cuplul de strângere:

Cuplul de strângere în Nm pentru șuruburi gresate sau uscate, strânse cu ajutorul unei chei dinamometrice.

Șurub cu filet metric normal, galvanizat lucios (fzb):

CLASA DE REZISTENȚĂ:

Filet M	8.8, Gresat	8.8, Uscat	10.9, Gresat	10.9, Uscat	12.9, Gresat	12.9, Uscat
M6	8,4	9,4	12	13,4	14,6	16,3
M8	21	23	28	32	34	38
M10	40	45	56	62	68	76
M12	70	78	98	110	117	131
M14	110	123	156	174	187	208
M16	169	190	240	270	290	320
M20	330	370	470	520	560	620
M22	446	497	626	699	752	839
M24	570	640	800	900	960	1080
M30	1130	1260	1580	1770	1900	2100

Șurub cu filet metric normal, zincat
(Dacromet/GEOMET):

CLASA DE REZISTENȚĂ:

Filet M	10.9, Gresat	10.9, Uscat	12.9, Gresat	12.9, Uscat
M6	12,0	15,0	14,6	18,3
M8	28	36	34	43
M10	56	70	68	86
M12	98	124	117	147
M14	156	196	187	234
M16	240	304	290	360
M20	470	585	560	698
M22	626	786	752	944
M24	800	1010	960	1215
M30	1580	1990	1900	2360

Șuruburi - ROPS

Dimensiuni șuruburi:	M12 (PN 508063)
Clasa de rezistență:	8.8
Cuplul de strângere:	70 Nm



Șuruburile ROPS care urmează să fie strânse trebuie să fie uscate.

Sistemul hidraulic

Presiunea de deschidere	MPa	Psi
Sistemul de acționare	35,0	5076
Sistemul de alimentare	2,0	290
Sistemul de vibrații	22,0	3190
Sisteme de comandă	7,0	1015
Eliberarea frânei	2,0	290

Descrierea mașinii

Motor Diesel

Mașina este prevăzută cu un motor diesel cu turbocompresor, răcit cu apă, cu trei cilindri în linie, în patru timpi.

Sistemul electric

Utilajul are următoarele unități de control (ECU, Unitate de Control Electronic) și unități electronice.

- ECU principal (pentru utilaj)

Sistemul de propulsie/Transmisia

Sistemul de propulsie este un sistem hidrostatic cu o pompă hidraulică ce alimentează două motoare conectate în paralel.

Motoarele acționează tamburii față și spate.

Viteza mașinii este proporțională cu deflecția/unghiul manetei de comandă din poziția neutră.

Sistem de frânare

Sistemul de frânare constă din frâna de serviciu, frâna secundară și frâna de parcare.

Frâna de serviciu este hidrostatică și este activată prin deplasarea în poziția neutră a manetei de comandă.

Frână secundară/de parcare

Sistemul de frână secundară și de parcare constă din frâne disc multiple cu arc în motoare. Frânele sunt eliberate cu presiune hidraulică și sunt acționate cu ajutorul unui comutator de pe tabloul de bord.

Sistem de direcție

Sistemul de direcție este un sistem hidrostatic.

Supapa de comandă de pe coloana de direcție distribuie debitul la cilindrul de comandă, care acționează articulația.

Unghiul de direcție este proporțional cu deflecția volanului.

FOPS și ROPS

FOPS este abrevierea pentru Structură de protecție împotriva căderii obiectelor (protecția acoperișului), iar ROPS este abrevierea pentru Structură de protecție împotriva răsturnării.

Dacă oricare din elementele structurale protective ale FOPS/ROPS prezintă urme de deformări plastice sau crăpături, structura FOPS/ROPS trebuie înlocuită imediat.

Nu efectuați niciodată modificări neautorizate la structura FOPS/ROPS fără a fi discutat în prealabil cu unitatea de producție Dynapac. Dynapac stabilește dacă modificarea ar putea duce la invalidarea aprobării în conformitate cu standardele FOPS/ROPS.

Identificare

Număr de identificare produs pe șasiu

Codul PIN al mașinii (numărul de identificare al produsului) (1) este poansonat pe muchia din dreapta a șasiului față.

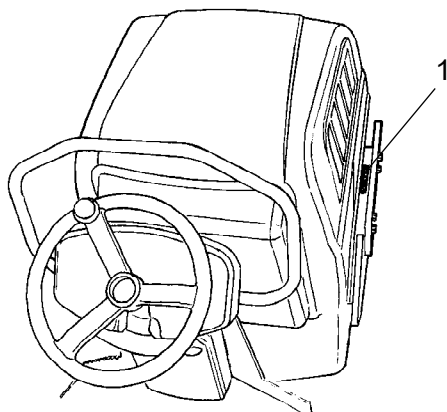


Fig. PIN, partea dreaptă.

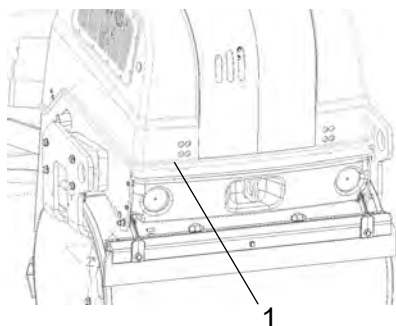


Fig. PIN dreapta față

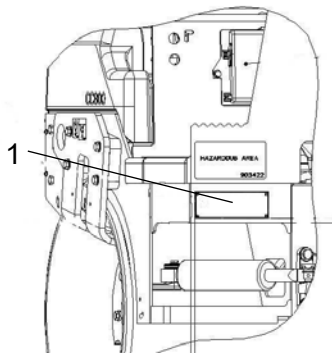


Fig. Platforma operatorului, partea dreaptă
1. Plăcuță de identificare a mașinii

Plăcuța de identificare a mașinii

Plăcuța de identificare a mașinii (1) este fixată în partea din dreapta față a cadrului spate, lângă coloana de direcție.

Plăcuța specifică numele și adresa producătorului, tipul mașinii, numărul de identificare al produsului PIN (număr de serie), greutatea de operare, puterea motorului și anul de fabricație. Marcajele CE și anul fabricației pot fi omise de pe mașinile livrate către piețe din afara UE.

		Dynapac Compaction Equipment AB Box 504, SE-371 23 Karlskrona Sweden		
Product Identification Number				
Designation	Type	Rated Power kW	Max axle load front / rear kg	
Cross machinery mass kg	Operating mass kg	Max ballast kg	Year of Mfg	
Made in Sweden 4811 0001 02				

Atunci când comandați piese de schimb, precizați întotdeauna codul PIN al mașinii.

100	00123	V	0	A	123456
A	B	C	D	E	F

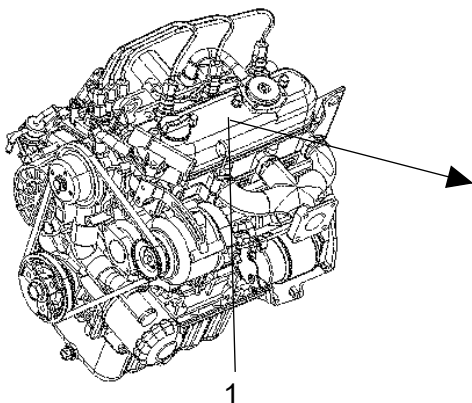
Explicarea seriei 17PIN

- A = Fabricantul
- B = Grupa/Modelul
- C = Litera de verificare
- D = Fără codificare
- E = Unitatea de producție
- F = Seria

Plăcuțe de identificare motor

Plăcuța cu tipul motorului (1) se află în partea de sus a capacului de la capul cilindrului.

Plăcuța specifică tipul motorului, numărul de serie și caracteristicile motorului.



Atunci când comandați piese de schimb precizați întotdeauna numărul de serie al motorului. Consultați și manualul motorului.

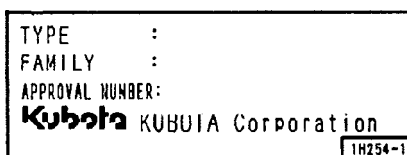


Fig. Motor
1. Plăcuță de tip

Descrierea mașinii- plăcuțe informare

Localizare - indicatoare autocolante

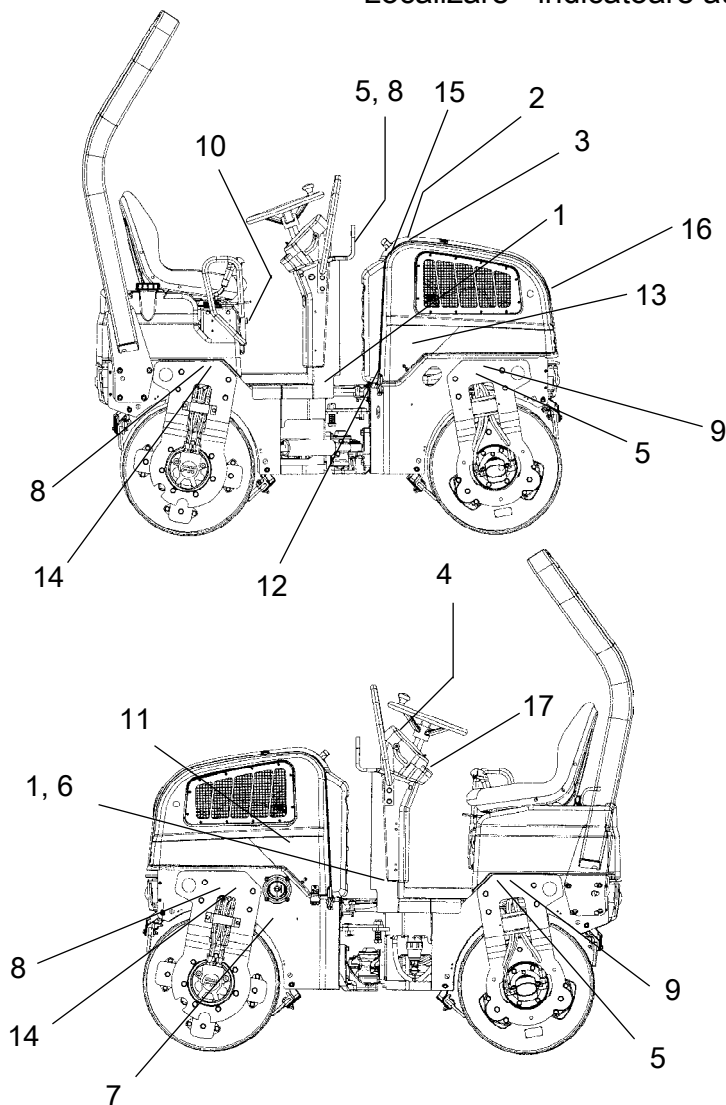
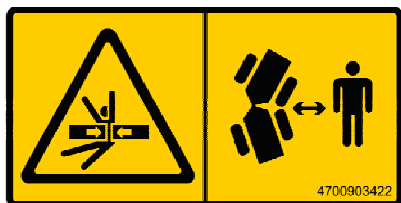


Fig. Localizare, indicatoare autocolante și marcaje

1. Avertisment, Pericol de strivire	4700903422	8. Punct de ridicare	4700357587
2. Avertisment, componente în mișcare de rotație ale motorului	4700903423	9. Placă elevatoare	4700904870
3. Avertisment, Suprafețe fierbinți	4700903424	10. Compartiment manual de utilizare	4700903425
4. Avertisment, Manual de utilizare	4700903459	11. Deconector baterie (opțional)	4700904835
5. Avertisment, Blocare	4700908229	12. Nivelul lichidului hidraulic	4700272373
6. Nivelul de putere acustică	4700791272	13. Fluid hidraulic biologic (opțional)	4700904601
7. Motorină	4700991658	14. Punct de fixare	4700382751
		15. Avertisment, risc de răsturnare *)	4811000351
		16. Avertisment - Gaz de pornire	4700791642
		17. Pornirea instruc iuni	4700379012

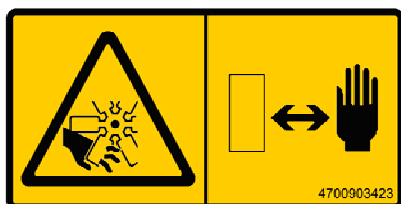
*) Se aplică doar la CC800/900 echipat cu ROPS.



Indicatoare de siguranță

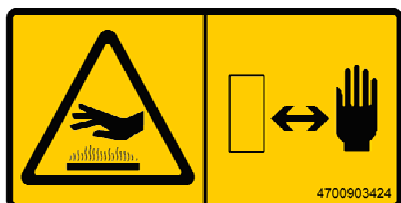
4700903422
Avertisment - Pericol de strivire, articulație/tambur.

A se păstra distanța de siguranță față de zona periculoasă.
(Două zone de coliziune la mașinile echipate cu direcție pivotantă)



4700903423
Avertisment - Componente rotative ale motorului.

Feriți mâinile de zona periculoasă.



4700903424
Avertisment - Suprafețe fierbinți în compartimentul motor.

Feriți mâinile de zona periculoasă.



4700903459
Avertisment - Manual de utilizare

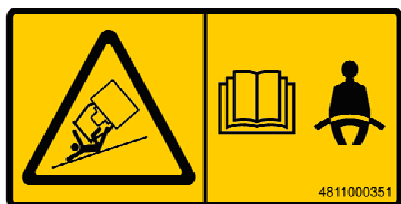
Înainte de a utiliza mașina, operatorul trebuie să citească instrucțiunile de siguranță, operare și întreținere.



4700908229
Avertisment - Pericol de strivire

Articulația trebuie să fie blocată în timpul operațiunii de ridicare.

Citiți manualul de utilizare.



4811000351
Avertisment - risc de răsturnare

În cazul în care vibrocompactorul este echipat cu ROPS (Structură de protecție împotriva răsturnării), purtați întotdeauna centura de siguranță.

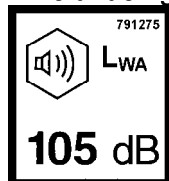
Citiți manualul de utilizare.



4700791642
 Avertisment - Gaz de pornire
 Nu se utilizează gaz de pornire.

Indicatoare autocolante informative

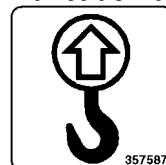
Nivelul de zgomot



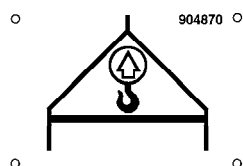
Motorină



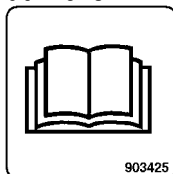
Punct de ridicare



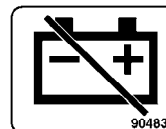
Placă elevatoare



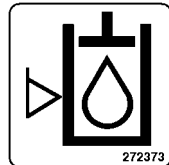
Compartiment manual de
 utilizare



Comutator de izolare baterie



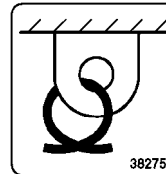
Nivel ulei hidraulic



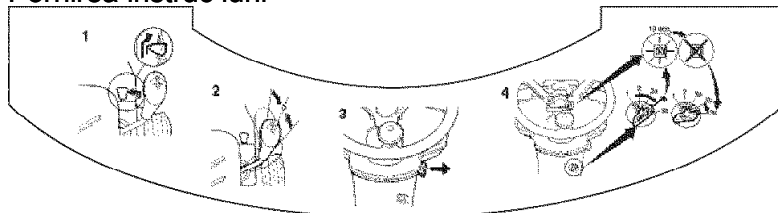
Ulei hidraulic biologic



Punct de fixare



Pornirea instruc iuni



Instrumente/Comenzi

Localizare - Instrumente și comenzi

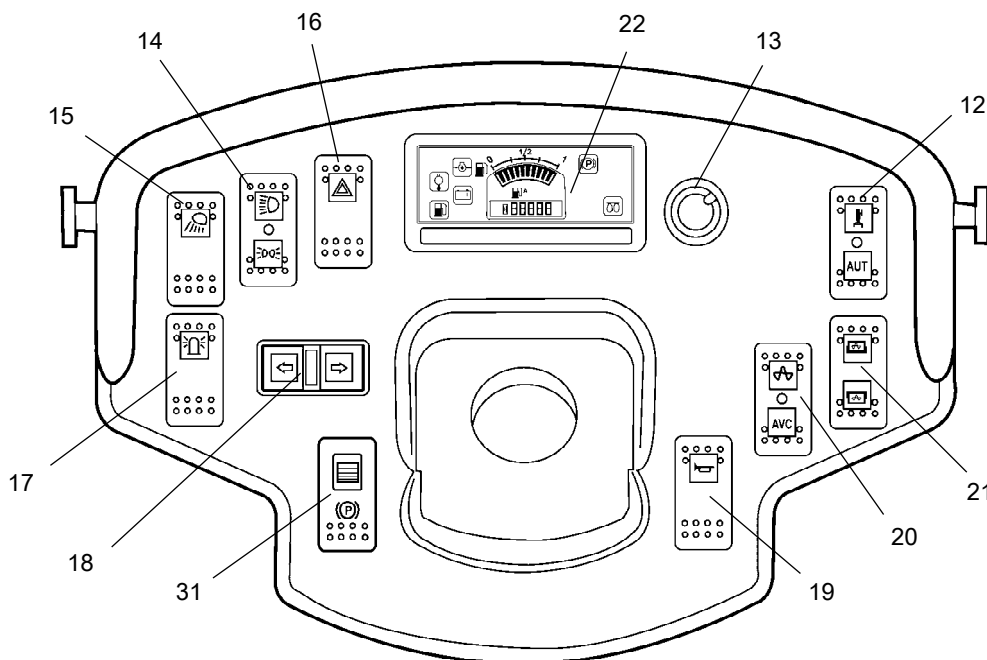


Fig. Tabloul de instrumente și comandă

12.		Stropitor manual/automat	17.	*	Girofar
13.	*	Cronometru stropitor	18.	*	Indicatoare de direcție
14.	*	Lumini de drum	19.		Claxon
15.		Lumini de lucru	20.		Vibrații manual/automat
16.	*	Lumini avertizare avarie	21.	*	Selector de vibrație, tambur față/spate
	*	= Opțiune	22.		Tablou de comandă
			31.		Frână de parcare pornită/oprită

Amplasare - Tablou de comandă și comenzi

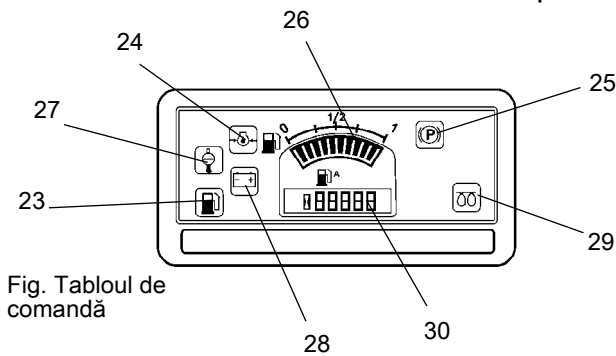


Fig. Tabloul de comandă

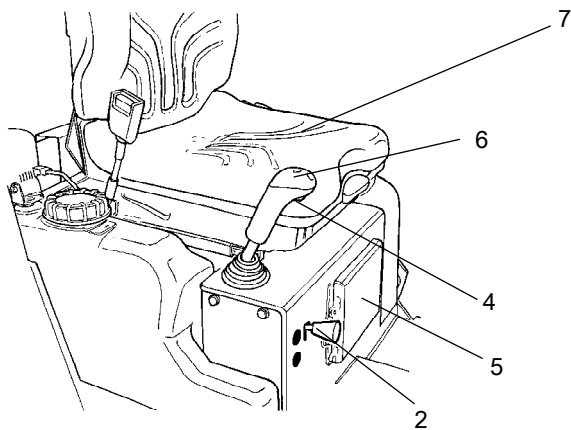


Fig. Poziție operator

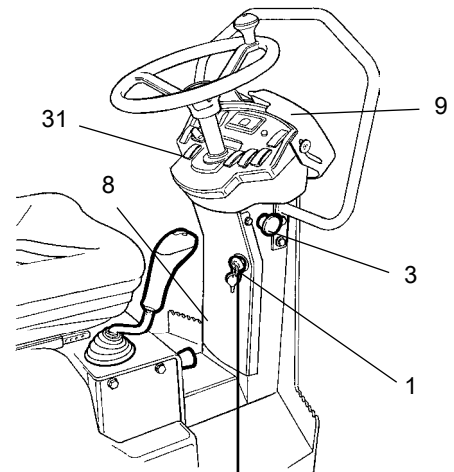
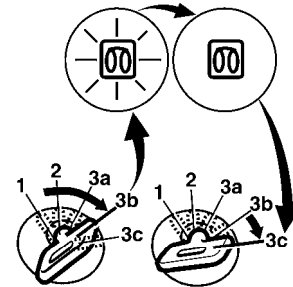


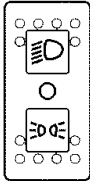




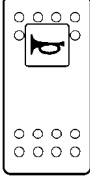
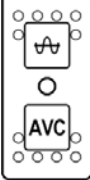
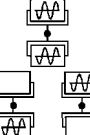

Fig. Stația operatorului






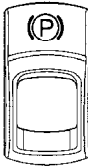


- | | | | |
|---|-------------------------------------|----|-----------------------------|
| 1 | Comutator demaror | 23 | Nivel de combustibil scăzut |
| 2 | Comanda turației motorului | 24 | Presiunea uleiului, motor |
| 3 | Oprirea de urgență/frâna de rezervă | 25 | Lampa frânei de parcare |
| 4 | Vibrație PORNITĂ/OPRITĂ | 26 | Nivel combustibil |
| 5 | Compartiment manual de utilizare | 27 | Temperatura apei, motor |
| 6 | Manetă direcție înainte/înapoi | 28 | Baterie/încărcare |
| 7 | Comutator scaun | 29 | Bujie incandescentă |
| 8 | Cutie siguranțe | 30 | Contor ore de funcționare |
| 9 | Capac instrumente | 31 | Frână de parcare |

Descriere funcții

Nr.	Denumire	Simbol	Funcție
1.	Comutator demaror		<p>Pozițiile 1-2: Poziție oprire, cheia poate fi scoasă.</p> <p>Poziția 3a: Toate instrumentele și comenzile electrice sunt alimentate cu curent electric.</p> <p>Poziția 3b: Preîncălzire. Țineți comutatorul demarorului în această poziție până când se stinge lampa. Electromotorul este activat în următoarea poziție.</p> <p>Poziția 3c: Activare electromotor.</p>
2.	Comanda turației motorului		Ridicați maneta și eliberați-o în nișa din stânga pentru a seta turația motorului la valoarea de funcționare. Pentru a selecta turația de ralanti, mutați maneta la dreapta și în jos.
3.	Oprirea de urgență/frâna de rezervă		Când este apăsată, se activează frâna de rezervă. Este activată frâna, iar motorul se oprește. Prindeți-vă pentru o oprire bruscă.
4.	Vibrații PORNITE/OPRITE Comutator		Apăsați o dată și eliberați pentru a porni vibrațiile. Apăsați din nou pentru a opri vibrațiile.
5.	Compartiment manual de utilizare		Trageți și deschideți partea superioară a compartimentului pentru a avea acces la manualul de utilizare.
6.	Manetă direcție înainte/înapoi		Motorul poate fi pornit numai dacă maneta este în poziția neutră. Motorul nu va porni dacă maneta înainte/înapoi nu se află în poziția neutră. Direcția de deplasare și viteza cilindrului compactor sunt reglate cu maneta înainte/înapoi. Deplasați maneta înainte pentru a conduce cilindrul compactor înainte etc. Viteza cilindrului compactor este proporțională cu distanța manetei față de poziția neutră. Cu cât maneta este mai îndepărtată de poziția neutră, cu atât viteza este mai mare.
7.	Comutator scaun		Ocupați întotdeauna locul de pe scaun atunci când operați cilindrul compactor. Dacă operatorul stă în picioare în timpul manevrării, sună un avertizor. După 4 secunde sunt activate frânele și se oprește motorul.
8.	Cutia cu siguranțe (pe coloana de comandă)		Conține siguranțe pentru sistemul electric. Pentru descrierea funcțiilor siguranțelor vezi secțiunea "Sistem electric".
9.	Capac instrumente		Este coborât pesta placa instrumentelor pentru a proteja instrumentele de intemperii și sabotaj. Poate fi încuiat
12.	Stropitor, comutator		<p>Poziția superioară = pornirea debitului de apă către tambur.</p> <p>Poziția intermediară = Stropirea oprită</p> <p>Poziția inferioară = pornirea debitului de apă către tambur prin maneta înainte/înapoi.</p> <p>Debitul de apă poate fi controlat prin intermediul temporizatorului stropitorului (13).</p>
			Oprirea apei

Nr.	Denumire	Simbol	Funcție
		AUTO	Alimentarea cu apă a tamburului prin maneta înainte/înapoi în modul AUTO. Debitul de apă poate fi controlat prin intermediul temporizatorului stropitorului (13).
13.	Cronometru stropitor (opțional)		Reglarea continuă a debitului de apă între 0-100%. Numai funcții unde AUTO (12.) este apăsat.
14.	Lumini de drum, comutator (opțional)		Când este apăsată poziția superioară, sunt aprinse luminile de drum. Când este apăsată poziția inferioară, sunt aprinse luminile de staționare.
15.	Lumini de lucru comutator		Când nu este apăsat, sunt aprinse luminile de lucru
16.	Lumini avertizare avarie, comutator (opțional)		Când este apăsat, sunt aprinse luminile de avarie.
17.	Girofar, comutator		Când este apăsat, este pornit girofarul.
18.	Indicatoare de direcție, comutator (opțional)		Când este apăsat înspre stânga, sunt pornite indicatoarele de direcție stânga, etc. În poziția din mijloc, funcția este deconectată.
19.	Claxon, comutator		Apăsați pentru a declanșa claxonul.
20.	Comutator vibrații MAN/AUTO		În poziția ridicată, vibrațiile sunt activate/dezactivate cu ajutorul comutatorului de pe maneta înainte/înapoi. Funcția este activată cu ajutorul comutatorului. În poziția din mijloc, sistemul de vibrații este oprit. În poziția coborâtă, vibrațiile sunt automat activate/dezactivate cu ajutorul manetei înainte/înapoi.
21.	Selector de vibrație, tambur față/spate, comutator (opțional)		În poziția apăsată înainte, vibrațiile sunt activate pe tamburul din față. În poziția din mijloc, vibrațiile sunt activate pe ambele tambure. În poziția apăsată înapoi, vibrațiile sunt activate pe tamburul din spate.
22.	Tablou de comandă		

Nr.	Denumire	Simbol	Funcție
23.	Lampă de avertizare, nivel de combustibil scăzut		Lampa se aprinde atunci când nivelul de combustibil din rezervor este scăzut.
24.	Lampă de avertizare, presiune ulei		Această lampă se aprinde atunci când presiunea de lubrifiere în motor este prea scăzută. Opriți imediat motorul și localizați defecțiunea.
25.	Lampă de avertizare, frâna de parcare		Această lampă se aprinde atunci când frâna de parcare este acționată.
26.	Nivel combustibil		Indică nivelul din rezervorul de combustibil.
27.	Lampă de avertizare, temperatură apă		Această lampă se aprinde atunci când temperatura apei este prea ridicată.
28.	Lampă de avertizare, încărcare baterie		Dacă lampa se aprinde în timp ce motorul este pornit, alternatorul nu încarcă. Opriți motorul și localizați defecțiunea.
29.	Lampă de avertizare, bujie incandescentă		Lampa trebuie să se stingă înainte de a se muta comutatorul demarorului în poziția 3c, pentru activarea electromotorului.
30.	Contor ore de funcționare		Indică numărul de ore în care motorul a funcționat.
31.	Frână de parcare cuplată/decuplată, comutator		<p>Pentru a activa frânele, apăsați partea superioară a întrerupătorului pentru a schimba poziția manetei. Pentru a elibera frânele, apăsați partea roșie în același timp cu întrerupătorul pentru a modifica poziția manetei.</p> <p>NOTĂ: Frâna de parcare trebuie activată pentru a porni utilajul.</p> <p>Folosiți întotdeauna frâna de parcare atunci când utilajul staționează pe o suprafață înclinată.</p>

Sistemul electric

Siguranțe fuzibile

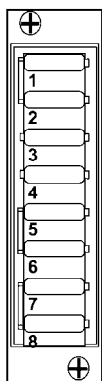


Fig. Cutia cu siguranțe fuzibile

Figura indică poziția siguranțelor.

Tabelul de mai jos indică amperajul și funcția siguranțelor. Toate siguranțele sunt siguranțe cu fișe plate.

Siguranțe în cutia de siguranțe

1.	Tablou de instrumente ECU, stropitor	20A	5.	Girofar	10A
2.	Claxon, alternator	10A	6.	Indicatoare de direcție	10A
3.	Indicatoare de direcție dreapta, repetoare laterale	5A	7.	Lumini de mers, lumini de lucru, faruri față	15A
4.	Indicatoare de direcție stânga, repetoare laterale	5A	8.	Lumini de mers, lumini de poziție, lumini de frână, lumini de lucru spate, lumini marcaj număr	15A

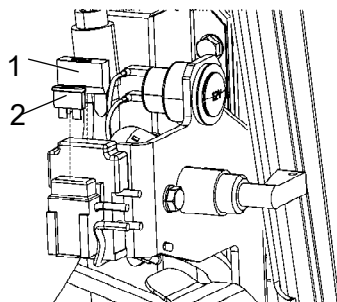


Fig. Siguranțe, compartiment motor
1. Bușoane radiator
2. Siguranță principală

Siguranțe în compartimentul motorului

Figura indică poziția siguranțelor.

Amperajul și funcția siguranțelor sunt prezentate mai jos. Toate siguranțele sunt siguranțe cu fișe plate.

Siguranțe în compartimentul motorului

F10	Siguranța principală (Tip E - Înaltă)	30A
F20	Bușoane radiator	50A

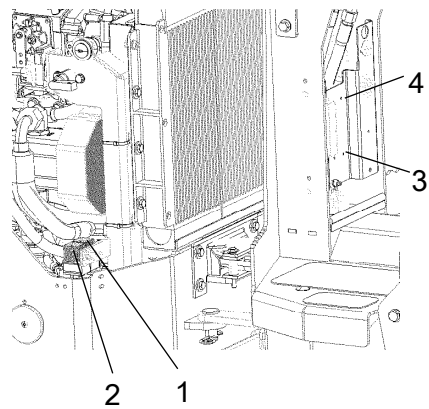


Fig. Relee

Relee

- | | | |
|----|-----|-------------------------|
| 1. | K1 | Pornirea |
| 2. | K5 | Bujie incandescentă |
| 3. | K9 | Indicatoare de direcție |
| 4. | K10 | Lumini de frână |

Operare

Înainte de pornire

Comutator de izolare baterie - Pornit - Opțional

Amintiți-vă să efectuați întreținerea zilnică. Consultați manualul de întreținere.

Versiunea PLUS

Deconectorul de baterie este plasat pe partea stângă a compartimentului motor.

Rotiți cheia (1) pe poziția On (pornit).

Versiunea CC

Fixați ochiul de cablu roșu (3) pe borna plus a bateriei.

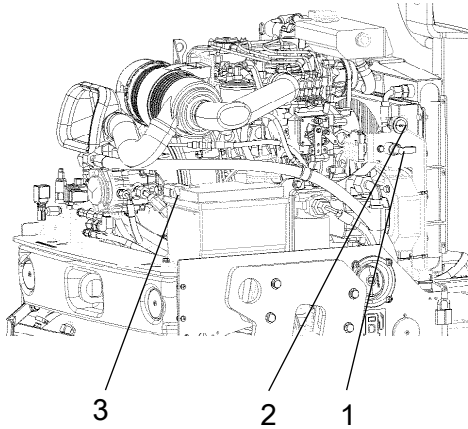


Fig. Partea stângă a motorului

1. Deconector baterie (doar versiunea PLUS)
2. Priză, 12V
3. Ochi cablu

Cilindrul compactor este acum alimentat cu energie electrică.



Capota motorului trebuie să rămână descuiată în timpul funcționării, astfel încât bateria să poată fi deconectată rapid în caz de necesitate.

Scaunul șoferului (versiune CC)- Reglare

Reglați scaunul operatorului astfel încât poziția să fie confortabilă și comenzile să fie la îndemână.

Scaunul poate fi reglat în lungime (1).

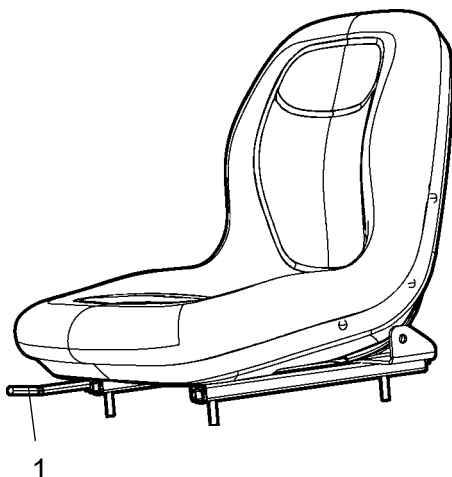


Fig. Scaunul operatorului

1. Reglaj în lungime

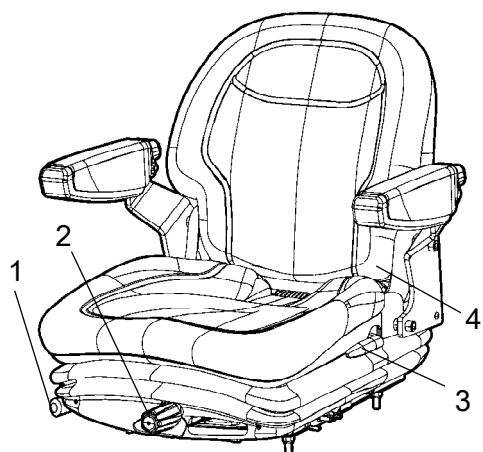


Fig. Scaunul șoferului
 1. Manetă de blocare - reglaj în lungime
 2. Reglaj greutate
 3. Unghi spătar
 4. Centură de siguranță

Scaunul șoferului (versiune Plus)- Reglare

Reglați scaunul operatorului astfel încât poziția să fie confortabilă și comenzile să fie la îndemână .

Scaunul poate fi reglat după cum urmează.

- Reglaj în lungime(1)
- Reglare greutate (2)
- Unghi spătar (3)



Asigurați-vă întotdeauna că scaunul este stabil înainte de a opera mașina.



Nu uitați să folosiți centura de siguranță (4).

Verificarea instrumentelor și lămpilor



Asigurați-vă că butonul pentru oprirea de urgență este scos în afară, iar frâna de parcare este activată. Când maneta față/spate este în poziție neutră, funcția de frână automată este activată.

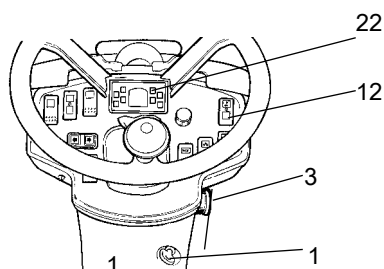


Figura. Fig. Tabloul de instrumente
 1. Comutator demaror
 3. Oprirea de urgență/frâna de rezervă
 12. Comutator, udare
 22. Tabloul de avertizare

Rotiți selectorul (1) în poziția 3a.

Verificați dacă se aprind lămpile de avertizare în tabloul de avertizare (22).

Reglați comutatorul stropitorului (12) pe poziția de funcționare și verificați dacă sistemul funcționează.

Sistem de închidere

Vibrocompactorul este echipat cu un sistem de oprire a motorului (Interlock).

Dacă frâna de parcare nu este activată și operatorul se ridică din scaun, avertizorul sonor declanșează și motorul se va opri după 4 secunde.

Dacă frâna de parcare este activată sau dacă vă așezați în scaunul operatorului în 4 secunde, motorul nu se va opri.

Motorul diesel se va opri imediat dacă, din orice motiv, maneta de deplasare înainte/înapoi este deplasată din poziția neutră în timp ce operatorul nu este așezat pe scaun iar butonul pentru frâna de parcare nu a fost activat.



Stați jos pentru toate operațiile!

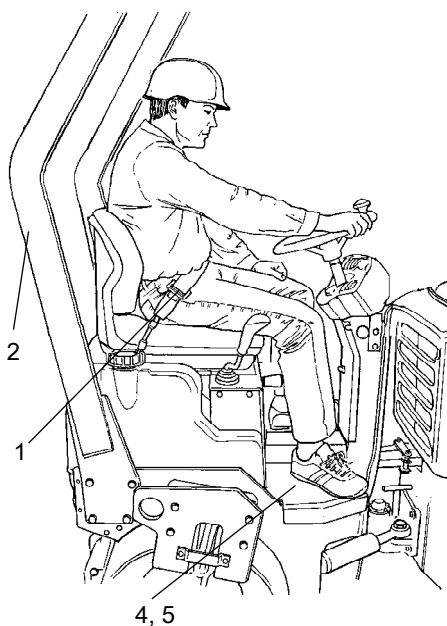


Fig. Scaunul operatorului
1. Centură de siguranță
2. ROPS
4. Element de cauciuc
5. Anti-alunecare

Poziția operatorului



Înlocuiți centura de siguranță (1) dacă prezintă semne de uzură sau a fost supusă la forțe ridicate.



Nu folosiți niciodată manetele înainte/înapoi ca mâner atunci când vă urcați sau coborâți din cilindrul compactor.



Verificați integritatea elementelor de cauciuc (4) de pe platformă. Elementele uzate reduc gradul de confort.



Asigurați-vă că materialul antiderapant (5) de pe platformă este în stare bună. Înlocuiți materialul acolo unde fricțiunea antiderapantă este redusă.



Mașinile cu ROPS pliabilă trebuie să fie întotdeauna acționate cu ROPS ridicată și blocată în poziție.



Sistemul de închidere trebuie verificat întotdeauna înainte de a începe lucrul. Pentru aceasta, operatorul se ridică de pe scaun conform instrucțiunilor din secțiunea Operare.

În cazul în care vibrocompactorul este echipat cu ROPS (Structură de protecție împotriva răsturnării), purtați întotdeauna centura de siguranță (1) furnizată și o cască de protecție.

Pornirea

Pornirea motorului

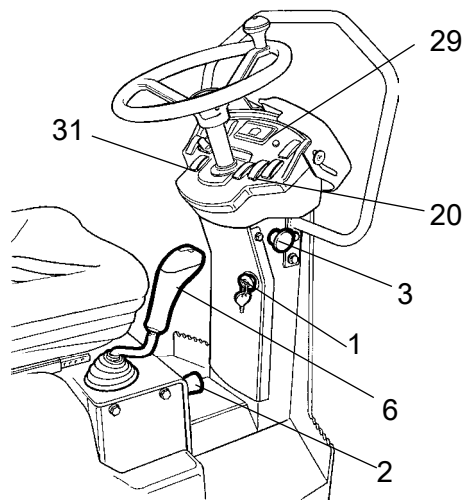


Figura. Fig. Tabloul de comandă

1. Comutator demaror
2. Comandă turație motor
3. Frână de urgență
6. Manetă înainte/înapoi
20. Comutator vibrații man/auto
29. Lampă incandescentă
31. Frână de parcare



Operatorul trebuie să rămână pe scaun în timpul pornirii

Asigurați-vă că butonul pentru oprirea de urgență (3) este scos în afară, iar frâna de parcare (31) este activată.

Poziționați maneta de direcție față/spate (6) în poziția neutră. Motorul poate fi pornit numai dacă maneta este în poziția neutră.

Mutați comutatorul pentru vibrația manuală/automată (20) în poziția O.



Nu solicitați prea tare electromotorul. Dacă motorul nu pornește, așteptați un minut și încercați din nou.

În medii de temperatură ridicată, setați controlul vitezei (2) la poziția imediat superioară celei de ralanti.

Setați controlul vitezei la viteză maximă atunci când porniți un motor rece. Preîncălzire: Rotiți cheia în poziția II. Când lampa incandescentă (29) se stinge: Rotiți comutatorul demaror (1) la dreapta. Imediat ce pornește motorul, eliberați comutatorul de pornire și reduceți viteza motorului la foarte puțin peste viteza de ralanti (pentru că turațiile ridicate pot duce la defectarea motorului rece). Imediat ce motorul funcționează cu un sunet uniform, reduceți turația până la cea de ralanti.

Încălziți câteva minute la ralanti motorul, sau chiar mai mult timp dacă temperatura mediului este mai mică de +10°C.

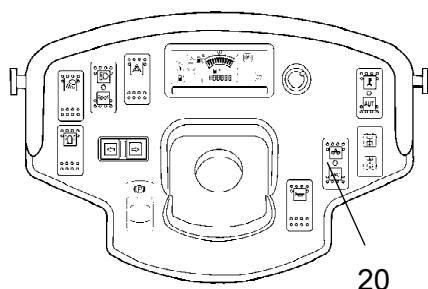


Fig. Tablou de instrumente
20. Comutator vibrații

În timpul încălzirii motorului verificați dacă s-au stins lămpile de avertizare pentru presiunea uleiului (24) și încărcare (28).

Lampa de avertizare (25) trebuie să rămână aprinsă.



Atunci când porniți și conduceți un utilaj rece, rețineți că lichidul hidraulic este de asemenea rece și distanțele de frânare pot fi mai mari decât în mod normal până când mașina atinge temperatura normală de lucru.

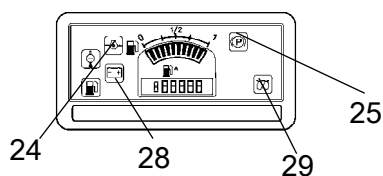


Fig. Tablou de comandă
24. Lampă pentru presiunea uleiului
25. Lampă pentru frână
28. Lampă de încărcare
29. Lampă incandescentă



În cazul în care motorul funcționează într-un spațiu interior, asigurați-vă că există o bună ventilație (extragerea aerului). Risc de intoxicație cu monoxid de carbon.

Deplasare

Operarea compactorului cu cilindru



Mașina nu poate fi operată de la sol în nici o circumstanță. În timpul funcționării operatorul trebuie să rămână așezat în interiorul mașinii.



Asigurați-vă că nu există obstacole în zona din față și din spatele compactorului cu cilindru.

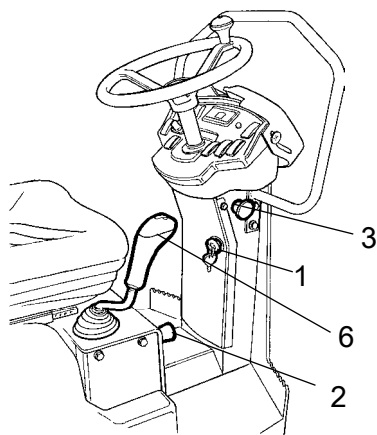


Figura. Tabloul de instrumente

1. Comutator demaror
2. Comandă turație motor
3. Oprire de urgență/frână de rezervă
6. Manetă înainte/înapoi

Eliberați frâna de parcare (31) și verificați dacă lampa frânei de parcare (25) se stinge.

Rotiți comanda turației motorului în sus (2) și blocați-o în poziție de lucru.

Verificați dacă direcția funcționează corect rotind volanul o dată spre dreapta și o dată spre stânga atunci când vibrocompactorul este oprit.

La compactarea asfaltului, nu uitați să porniți sistemul de stropitoare (12).

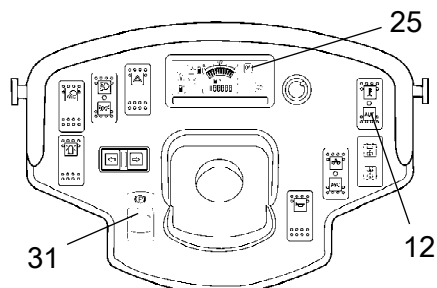


Figura. Tabloul de instrumente

12. Comutator pentru stropitor
25. Lampă pentru frâna de parcare
31. Frâna de parcare

Deplasați maneta față/spate (6) cu grijă în față sau în spate, în funcție de direcția în care doriți să vă deplasați.

Viteza crește proporțional cu creșterea distanței dintre manetă și poziția neutră.



Viteza trebuie comandată în permanență utilizând maneta de deplasare față/ spate și niciodată schimbând viteza motorului.

Verificați în timpul conducerii dacă nu s-au aprins lămpile de avertizare.

Sistem de închidere/Oprire de urgență/Frână de parcare - Verificare



Sistemul de închidere, oprirea de urgență și frâna de parcare trebuie verificate zilnic înainte de a începe lucrul. Verificarea funcțională a sistemului de închidere și a opririi de urgență necesită o repornire.



Pentru a verifica funcția de închidere, operatorul trebuie să se ridice în picioare de pe scaun în timp ce compactorul se mișcă foarte încet în față și în spate. (Verificați în ambele direcții). Țineți strâns de volan și pregătiți-vă pentru o oprire bruscă. Se aude un semnal sonor, iar după 4 secunde motorul se oprește și frânele se activează.



Verificați funcția opririi de urgență prin apăsarea butonului de oprire de urgență în timp ce compactorul se mișcă încet înainte/înapoi. (Verificați în ambele direcții). Țineți strâns de volan și pregătiți-vă pentru o oprire bruscă. Motorul se oprește, iar frânele se activează.



Verificați funcția frânei de parcare activând frâna de parcare în timp ce compactorul se mișcă foarte încet înainte/înapoi. (Verificați în ambele direcții). Țineți de volan și pregătiți-vă pentru o oprire bruscă atunci când se activează frânele. Motorul nu se oprește.

Vibrații

Vibrații Manual/automat

Activarea/dezactivarea vibrației manuale sau automate este realizată cu comutatorul (20).

În poziția manuală, operatorul trebuie să activeze vibrațiile cu ajutorul comutatorului (4) de pe partea de dedesubt a manetei înainte/înapoi.

În poziția automată, vibrațiile sunt activate când este atinsă viteza prestabilită. Vibrațiile sunt dezactivate automat atunci când este atinsă cea mai joasă viteză prestabilită.

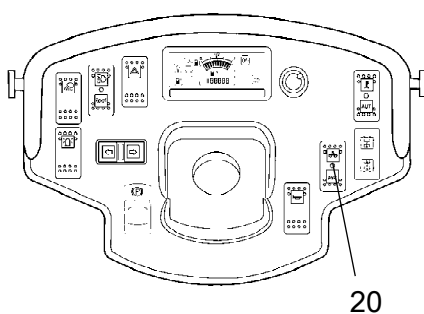


Fig. Tabloul de instrumente
20. Comutator man/aut.

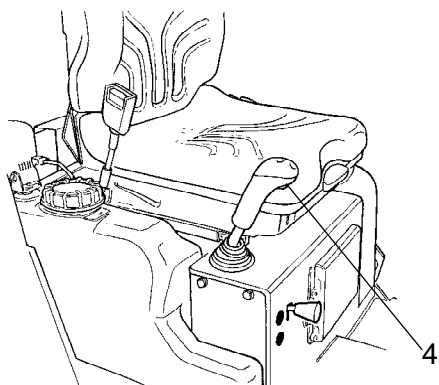


Fig. Maneta înainte/înapoi
4. Comutator, vibrație PORNIT/OPRIT

Vibrații manuale - Pornire



Vibrațiile nu au voie să fie active atunci când vibrocompactorul stă pe loc. Acest fapt poate deteriora atât suprafața, cât și mașina.

Porniți și opriți vibrația folosind comutatorul (4) de pe partea de dedesubt a manetei înainte/înapoi.

Opriți întotdeauna vibrația înainte ca cilindrul vibrocompactor să se oprească.

Frânare

Frânarea normală

Frâna este de regulă activată prin folosirea manetei înainte/înapoi. Transmisia hidrostatică frânează cilindrul vibrocompactor atunci când maneta este mutată înspre poziția neutră.

Apăsați comutatorul (4) pentru a deconecta vibrația.

Mutați maneta înainte/înapoi (6) în poziția neutră pentru a opri vibrocompactorul cu cilindru.



Atunci când porniți și conduceți un utilaj rece, rețineți că lichidul hidraulic este de asemenea rece și distanțele de frânare pot fi mai mari decât în mod normal până când mașina atinge temperatura normală de lucru.



Nu părăsiți niciodată platforma operatorului fără să activați frâna de parcare (31).

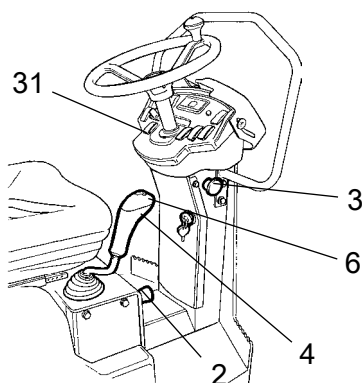


Figura. Fig. Tabloul de comandă
2. Comandă turație motor
3. Frână de urgență
4. Vibrații pornit/oprit
6. Manetă înainte/înapoi
31. Frână de parcare

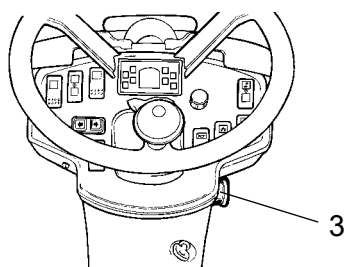


Fig. Tabloul de comandă
3. Oprirea de urgență/frâna de rezervă

Frâna de rezervă în situații de urgență

Există o frână în motorul fiecărui tambur care acționează ca o frână de rezervă în timpul funcționării.



Pentru frânarea într-o situație de urgență, apăsați butonul pentru oprirea de urgență (3), țineți ferm volanul și fiți pregătiți pentru o oprire bruscă. Motorul diesel se oprește.

După frânare, readuceți maneta de direcție înainte/înapoi în poziția neutră și trageți în afară butonul pentru frâna de urgență. Reporniți motorul.

Deconectarea

Rotiți comanda turației motorului (2) înapoi la ralanti. Lăsați motorul să meargă la ralanti pentru câteva minute pentru a se răci.

Activați frâna de parcare (31).

Verificați instrumentele și lămpile de avertizare pentru a vedea dacă sunt indicate defecțiuni. Deconectați toate luminile și alte funcții electrice.

Rotiți comutatorul demarorului (1) spre stânga, pe poziția oprit. La sfârșitul schimbului de lucru, închideți capacul pentru instrumente (9) și încuiați.

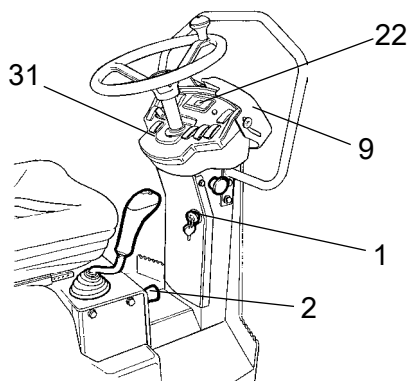


Figura. Tabloul de instrumente
1. Comutator demaror
2. Controlul vitezei motorului
9. Capac instrumente
22. Tabloul pentru lămpile de avertizare
31. Frână de parcare

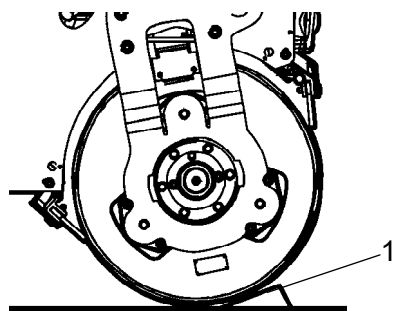


Fig. Configurarea
1. Pene opritoare

Parcare

Blocarea tamburelor



Nu părăsiți niciodată platforma operatorului fără să activați frâna de parcare (31).



Parcați întotdeauna vibrocompactorul într-un loc sigur, fără a-i afecta pe ceilalți participanți la trafic. Atunci când vibrocompactorul este parcat pe un teren în pantă este obligatorie blocarea tamburelor cu ajutorul unor pene opritoare.



Rețineți faptul că pe timp de iarnă există pericolul de îngheț. Drenați rezervoarele și conductele de apă.

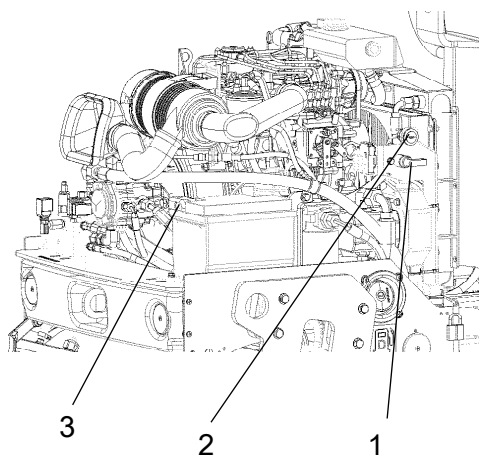


Fig. Compartiment baterie
1. Deconector baterie
(doar versiunea PLUS)
2. Priză, 12V
3. Ochi cablu

Comutator principal - opțional

Alimentarea electrică a vibrocompactorului trebuie deconectată la finalul turei de lucru.

Versiunea PLUS

Aduceți deconectorul bateriei (1) în poziția Off (oprit) și scoateți cheia.

Versiunea CC

Îndepărtați ochiul de cablu roșu (3) de pe borna plus a bateriei.

Acest lucru previne descărcarea bateriei și împiedică persoanele neautorizate să pornească și să opereze mașina. De asemenea, încuiați capota motorului.

Parcarea pe termen lung



În cazul în care mașina este parcată pe termen lung (mai mult de o lună) trebuie respectate următoarele instrucțiuni.

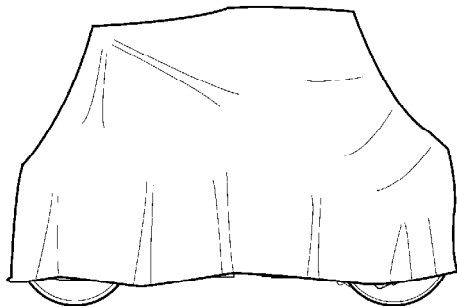


Fig. Protecția compactorului cu cilindru împotriva intemperiilor

Aceste măsuri se aplică în cazul în care mașina este parcată pentru o perioadă de peste 6 luni.

Înainte de repunerea în funcțiune a compactorului cu cilindru, punctele marcate cu asterisc * trebuie aduse în starea de dinainte de stocare.

Spălați mașina și ștergeți suprafețele vopsite pentru a evita ruginirea.

Tratați părțile expuse cu agent anti-rugină, lubrifiați mașina în întregime și aplicați vaselină pe suprafețele nevopsite.

Motor

* Consultați instrucțiunile producătorului din manualul motorului furnizat împreună cu compactorul cu cilindru

Baterie

* Scoateți bateria de pe mașină, curățați, ungeți conecțiile cablului (terminalele) și efectuați o încărcare de întreținere a bateriei o dată pe lună. Altfel, bateria nu necesită întreținere.

Filtru de aer, țevă de eșapament

* Acoperiți filtrul de aer (vezi secțiunea 'La fiecare 50 ore de funcționare' sau 'La fiecare 500 ore de funcționare') sau intrarea sa cu o folie de plastic sau bandă adezivă. Acoperiți de asemenea gura țevii de eșapament. Acest lucru este necesar pentru a evita pătrunderea umezelii în motor.

Sistemul stropitor

* Drenați complet rezervorul de apă (vezi secțiunea 'La fiecare 2000 ore de funcționare'). Drenați toate furtunurile, carcasele filtrelor și pompa de apă. Îndepărtați toate duzele de stropire (vezi secțiunea 'La fiecare 10 ore de funcționare').

Rezervor combustibil

Umpleți rezervorul cu combustibil pentru a preveni condensul.

Rezervor hidraulic

Umpleți rezervorul hidraulic până la marcajul maxim superior (vezi capitolul 'Verificare la fiecare 10 ore de funcționare'.)

Cilindru de direcție, balamale etc.

Ungeți pistonul cilindrului de direcție cu lubrifianț de conservare.

Ungeți balamalele ușilor către compartimentul motorului. Ungeți ambele capete ale comenzii înainte/înapoi (piesele lucioase) (vezi secțiunea 'La fiecare 500 ore de funcționare').

Capote, prelată

* Acoperiți tabloul de instrumente cu capacul de protecție a instrumentelor .

* Acoperiți întreg Vibrocompactorul cu o prelată. Între prelată și sol trebuie lăsat un spațiu de aerisire.

* Dacă este posibil, depozitați Vibrocompactorul într-un spațiu închis, de preferat într-o clădire cu temperatură constantă .

Diverse

Ridicare

Blocarea articulației



Înainte de a ridica vibrocompactorul, articulația de direcție trebuie blocată pentru a evita rotirea.

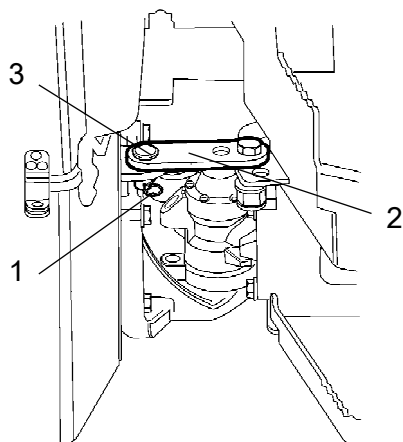


Fig. Articulația de direcționare

1. Știft spintecat
2. Braț de blocare
3. Șurub de blocare

Rotiți volanul în poziție dreaptă.

Oprii mașina. Aplicați frâna de urgență.

Trageți știftul de blocare (1), rotiți brațul de blocare (2) către șasiul față, asigurați brațul de blocare la jumătatea șasiului față introducând șurubul de blocare (3) prin suportul din șasiul față și brațul de blocare.

Asigurați poziția brațului de blocare prin remontarea știftului de blocare (1).

Ridicarea compactorului cu cilindru



Masa brută a mașinii este indicată pe plăcuța ridicare(1). Consultați pentru aceasta și Specificațiile tehnice.



Echipamentele de ridicare cum ar fi lanțuri, cabluri de oțel, chingi sau cârlige de ridicare trebuie dimensionate și utilizate în conformitate cu regulamentele de siguranță aplicabile pentru echipamente de ridicare.



Păstrați o distanță suficientă față de mașina ridicată! Asigurați-vă că toate cârligele de ridicare sunt asigurate în mod adecvat.

Greutate: consultați plăcuța elevatoare de pe compactorul cu cilindru.

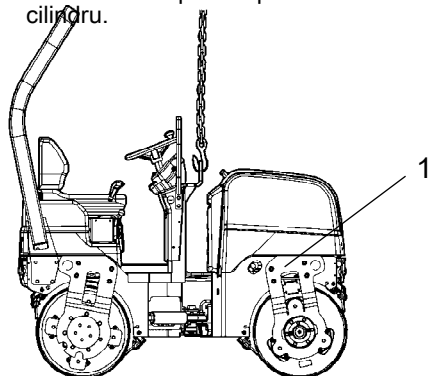


Fig. Compactor cu cilindru pregătit pentru ridicare

1. Plăcuța de ridicare

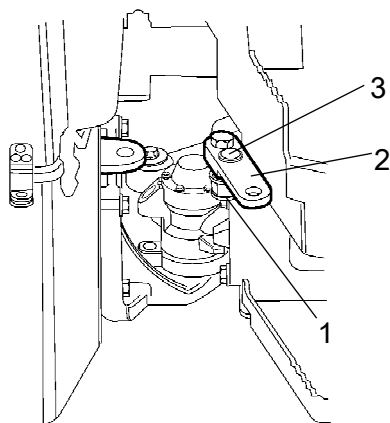


Fig. Articulația

1. Știft de blocare
2. Braț de blocare
3. Șurub de blocare

Deblocarea articulației



Înainte de a repune mașina în funcțiune, nu uitați să deblocați articulația.

Trageți știftul de blocare (1), rotiți brațul de blocare (2) către șasiul spate, asigurați brațul de blocare introducând șurubul de blocare (3) prin prinderea din șasiul spate și brațul de blocare. Introduceți știftul de blocare.

Transport

Leagați și securizați utilajul în conformitate cu Certificatul de Securizare a Încărcăturii pentru utilajul în cauză dacă este disponibil și aplicabil.

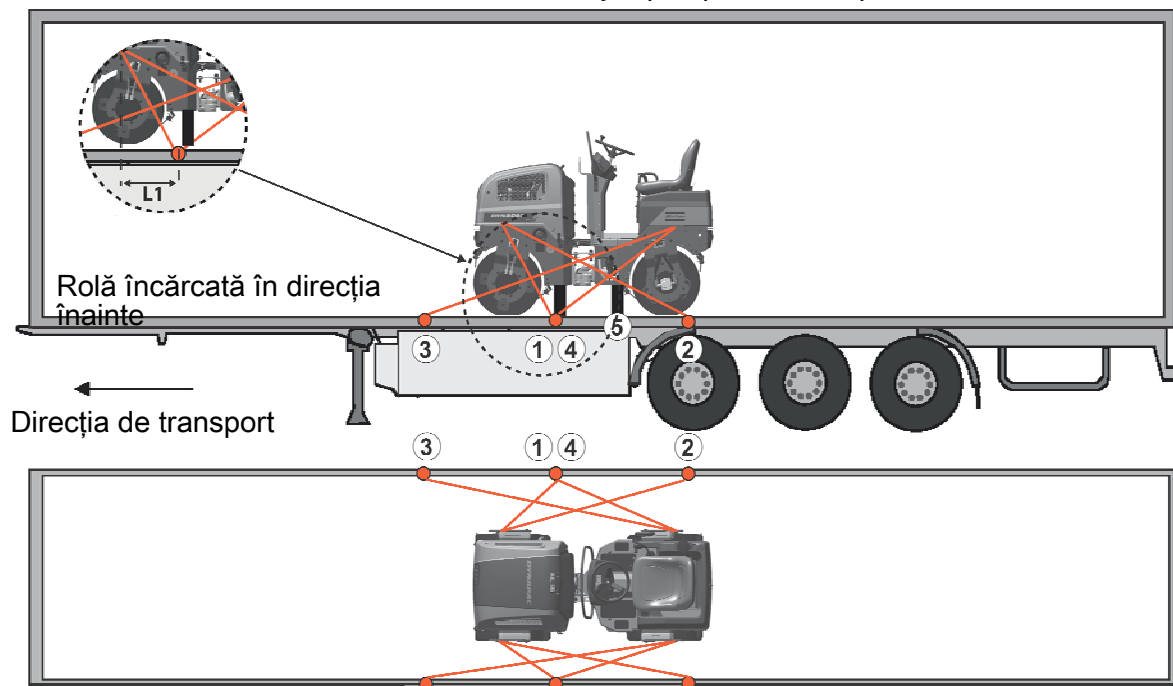
Dacă nu, legați și securizați utilajul în conformitate cu regulile pentru încărcături aplicabile pentru țara în care se efectuează transportul.

Înainte de a securiza utilajul asigurați-vă că:

- frâna de parcare este aplicată și în stare bună de funcționare
- articulația este în poziția închis
- utilajul este centrat lateral pe platformă
- chingile sunt în stare bună și corespund regulile pentru securizarea la transport.

Asigurarea CC800/900/1000 pentru încărcare

Asigurarea rolei vibratoare CC800/900/1000 de la Dynapac pentru transport.



- 1 - 2 = chingi duble, adică o chingă cu două părți fixate pe două montaje de chingă diferite,
 3 - 4 plasate simetric pe dreapta și stânga.
 5 = cauciuc

Distanța permisă a chingilor în metri		
(1 - 4: Chingi duble, LC minim 1,7 tone (1700 daN), S_{TF} 300 kg (300daN))		
Dublu $L_1 - L_2$	Dublu $L_3 - L_4$	
0,6 - 3,0	0,1 - 3,0	

Distanța L_1 deasupra este între punctele **D** și **E**. **D** este punctul proeminent direct la unghiuri drepte lateral față de marginea platformei de la punctul de prindere **C** de pe rolă. **E** este punctul de prindere pe marginea platformei. $L_2 - L_3$ au o relație corespunzătoare.

Grindă de rezistență

- Când este încărcat, rola vibratoare este centrată lateral pe platformă (± 5 cm).
- Frâna de parcare este aplicată și în stare bună de funcționare iar articulația este închisă.
- Tamburul este plasat pe un strat de cauciuc, astfel încât frecarea statică dintre suprafețe să fie minim 0,6.
- Suprafețele de contact trebuie să fie curate, umede sau uscate, și fără gheață sau zăpadă.
- Chingile de pe grindă trebuie să aibă LC/MSL la minim 2 tone.

Chingi

- Chingile sunt alcătuite dintr-o bandă sau lanț cu o sarcină permisă (LC/MSL) de minim 1,7 tone (1,700 daN) și o pre-tensionare S_{TF} de minim 300 kg (300 daN). Chingile sunt retensionate conform cerințelor.
- Fiecare chingă 1-3 este simplă sau dublă. O chingă dublă trece printr-un ochi sau în jurul piesei utilajului și coboară în două suporturi diferite de pe platformă.
- Chingile din aceeași direcție sunt plasate în suporturi diferite pe remorcă. Chingile trase pe direcții opuse pot fi plasate în același suport.
- Chingile sunt cât mai scurte posibil.
- Cârligele de prindere nu trebuie să își piardă aderența dacă chingile se slăbesc.
- Chingile sunt protejate împotriva marginilor și colțurilor ascuțite.
- Chingile sunt plasate simetric în perechi pe stânga și dreapta.

Remorcare/Recuperare

Vibrocompactorul poate fi remorcat pe o distanță de până la 300 metri (330 yards) urmând instrucțiunile de mai jos.

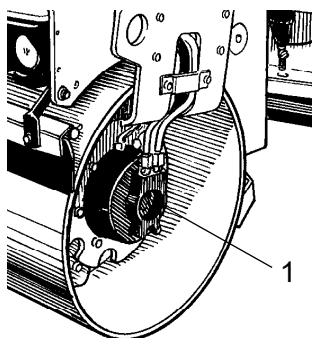


Fig. Tamburul
1. Motor de propulsie, amplasat la stânga față și dreapta spate.



Opriți motorul diesel și apăsați butonul pentru oprirea de urgență. Blocați tamburul cu pene opritoare pentru a preveni deplasarea compactorului cu cilindru atunci când frânele sunt decuplate.



Frânele de la fiecare motor de propulsie trebuie decuplate mecanic, ca mai jos, înainte ca vibrocompactorul să poată fi remorcat.

Eliberați mecanic frâna de rezervă/de parcare

1. Scoateți cele două dopuri (191).

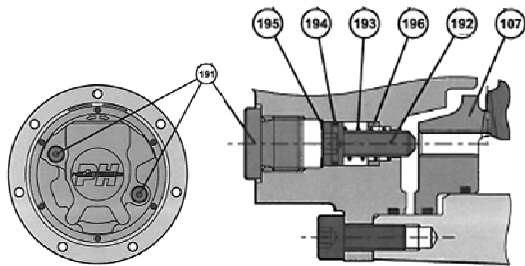
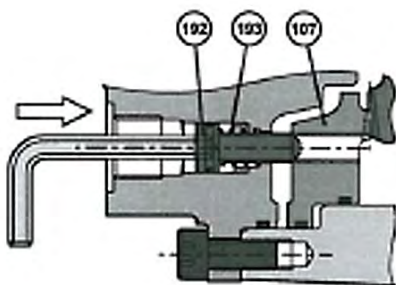


Figura. Eliberați mecanic frâna de rezervă/de parcare



2. Apăsați șuruburile (192) spre interior pentru a comprima arcurile (193) astfel încât șurubul să atingă filetul interior al frânei (107).

3. Strângeți cele două șuruburi (192) alternativ și puțin câte puțin până când pistonul frânei (107) se slăbește (înșurubați aproximativ 2 ture).



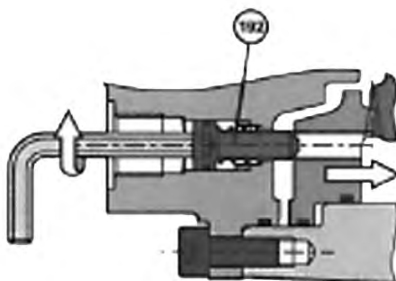
Strângând șuruburile (192) prea tare puteți deteriora mecanismul interior



Mașina trebuie pornită cu frâna reactivată.

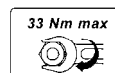
Reactivați frânele mecanice

Desfaceți cele două șuruburi (192) alternativ, apoi introduceți dopurile (191).



Cuplul de strângere:

Șuruburi (192)



Dopuri (191)

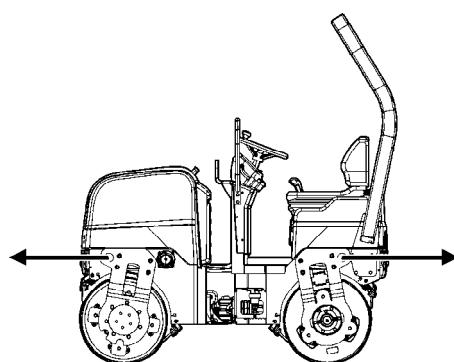
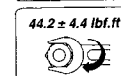


Fig. Remorcarea vibrocompactorului

Remorcare/Recuperare



Trebuie folosită o bară de remorcare deoarece vibrocompactorul cu cilindru nu are frâne și poate fi încetinit și oprit numai cu ajutorul vehiculului care remorchează.



Vibrocompactorul cu cilindru trebuie remorcat încet, cu max. 3 km/h (2 m/h) și doar pe distanțe scurte, max. 300 m (330 iarzi).

Când remorțați/recuperați o mașină, dispozitivul de remorcare trebuie conectat la ambele orificii de ridicare. Forțele de tragere vor acționa longitudinal asupra mașinii, așa cum este ilustrat. Forța maximă de tragere 50,8 kN, 25,4 kN pe furcă.



Resetați pașii pentru remorcare prezentați în instrucțiunile de remorcare din pagina anterioară.

Instrucțiuni de operare - sumar



1. Respectați INSTRUCȚIUNILE DE SIGURANȚĂ specificate în manualul de siguranță.
2. Asigurați-vă că sunt respectate toate instrucțiunile din secțiunea ÎNTREȚINERE.
3. Mutați comutatorul principal în poziția PORNIT.
4. Mutați maneta înainte/înapoi în poziția NEUTRĂ.
5. Mutați comutatorul pentru vibrația manuală/automatică în poziția 0.
6. Setează comanda turației motorului la valoarea maximă.
7. Trageți în afară butonul pentru oprirea de urgență/ frâna de rezervă.
8. Porniți motorul și lăsați-l să se încălzească.
9. Setează comanda vitezei motorului pe poziția de operare.



10. Conduceți vibrocompactorul cu cilindru. Manevrați maneta înainte/înapoi cu grijă.



11. Verificați frânele, conduceți ușor. Rețineți că distanța de frânare va fi mai lungă dacă vibrocompactorul cu cilindru este rece.
12. Folosiți vibrațiile doar când vibrocompactorul cu cilindru este în mișcare.
13. Verificați dacă tamburele sunt udate bine când este necesar acest lucru.



14. ÎN CAZ DE URGENȚĂ:
 - Apăsăți BUTONUL PENTRU OPRIREA DE URGENȚĂ
 - Țineți strâns volanul.
 - Pregătiți-vă pentru o oprire bruscă. Motorul se oprește.
15. Parcare: - Opriți motorul și blocați tamburele.
16. Când ridicăți: - Consultați secțiunea relevantă din manualul de instrucțiuni.
17. Când remorcați: - Consultați secțiunea relevantă din manualul de instrucțiuni.
18. Când transportați: - Consultați secțiunea relevantă din manualul de instrucțiuni.
19. Când recuperați - Consultați secțiunea relevantă din manualul de instrucțiuni.

Întreținerea preventivă

Pentru ca utilajul să funcționeze în mod satisfăcător și la costuri cât mai reduse posibil, este necesară întreținerea completă.

Secțiunea Întreținere cuprinde măsurile de întreținere periodică necesare a fi efectuate la utilaj.

Intervalele recomandate de întreținere sunt stabilite pornind de la premisa că utilajul este utilizat într-un mediu normal și în condiții de lucru normale.

Inspekția la recepție și la livrare

Utilajul este testat și reglat înainte de ieșirea din fabrică.

La sosire, înainte de livrarea la client, se va efectua inspekția la livrare în conformitate cu lista de verificare din documentul de garanție.

Orice defecțiune survenită în timpul transportului trebuie raportată imediat societății de transport.

Garanție

Garanția este valabilă numai în cazul în care inspekția la livrare stipulată precum și inspekția separată de service au fost efectuate în conformitate cu documentul de garanție, și atunci când utilajul a fost înregistrat pentru a porni în garanție.

Garanția nu este valabilă dacă utilajul a fost deteriorat din cauza lucrărilor incorecte de service, din cauza utilizării incorecte, din cauza utilizării altor tipuri de lubrifianți și de lichide hidraulice decât cele specificate în manual sau în cazul în care au fost efectuate alte modificări fără autorizație.

Întreținere - Lubrifianți și simboluri

Volume lichide

Rezervor hidraulic	12 litri	3,2 galoane
Motor	5,1 litri	5.4 qts
Tambur		
- CC800	2,5 litri	2.6 qts
- CC900	3,5 litri	3.7 qts
- CC1000	4,5 litri	4.8 qts









Utilizați întotdeauna lubrifianți de calitate superioară și cantitățile recomandate . O cantitate prea mare de vaselină sau ulei poate produce supraîncălzire ceea ce duce la o uzură puternică.
















În cazul utilizării în zone cu temperaturi extrem de ridicate sau extrem de scăzute este necesară utilizarea altor tipuri de combustibili și lubrifianți. A se vedea capitolul 'Instrucțiuni speciale' sau consultați Dynapac.

DYNAPAC

	ULEI DE MOTOR	Temperatura aerului -15°C - +50°C (5°F-122°F)	AtlasCopco Engine 100 , API CH-4	P/N 5580020624 (5 litri), P/N 5501522700 (20 litri)
	ULEI HIDRAULIC	Temperatura aerului -15°C-+40°C (5°F-104°F)	AtlasCopco Hydraulic 300	P/N 9106230330 (20 litri), P/N 9106230331 (209 litri)
		Temperatura aerului peste +40°C (104°F)	Shell Tellus S2 V100	
	ULEI HIDRAULIC BIOLOGIC, PANOLIN	Când părăsește fabrica, mașina poate fi umplută cu ulei degradabil biologic. Același tip de ulei trebuie utilizat și pentru schimbare sau completare.	PANOLIN HLP Synth 46 (www.panolin.com)	
	ULEI HIDRAULIC BIOLOGIC	Când părăsește fabrica, mașina poate fi umplută cu ulei degradabil biologic. Același tip de ulei trebuie utilizat și pentru schimbare sau completare.	BP Biohyd SE-S46	
	ULEI TAMBUR	Temperatura aerului -15°C - +40°C (5°F-104°F)	AC Fluid Gearbox 100 , API GL-5	P/N 4812008274 (5 litri), P/N 4812008275 (20 litri)
		Temperatura aerului 0°C - peste +40°C (32°F- peste 104°F)	Shell Spirax AX 85W/140, API GL-5	
	COMBUSTIBIL	A se vedea manualul motorului. Pentru a respecta cerințele privind emisiile pentru Perkins 403D-11, trebuie să utilizați combustibil cu conținut scăzut sau extrem de scăzut de sulf.	-	-
	AGENT DE RĂCIRE	Protecție antigel până la -37°C (-34.6°F).	GlycoShell/Carcoolant 774C (amestecat 50/50 cu apă).	

Simboluri referitoare la întreținere

	Motor, nivel ulei		Filtru de aer
	Motor, filtru ulei		Baterie
	Nivelul în rezervorul hidraulic		Stropitor
	Filtru ulei hidraulic		Apă stropitor
	Tambur, nivel ulei		Reciclare
	Ulei lubrifiant		Filtru combustibil
	Nivel agent de răcire		

Întreținere - Program de întreținere

Puncte de service și întreținere

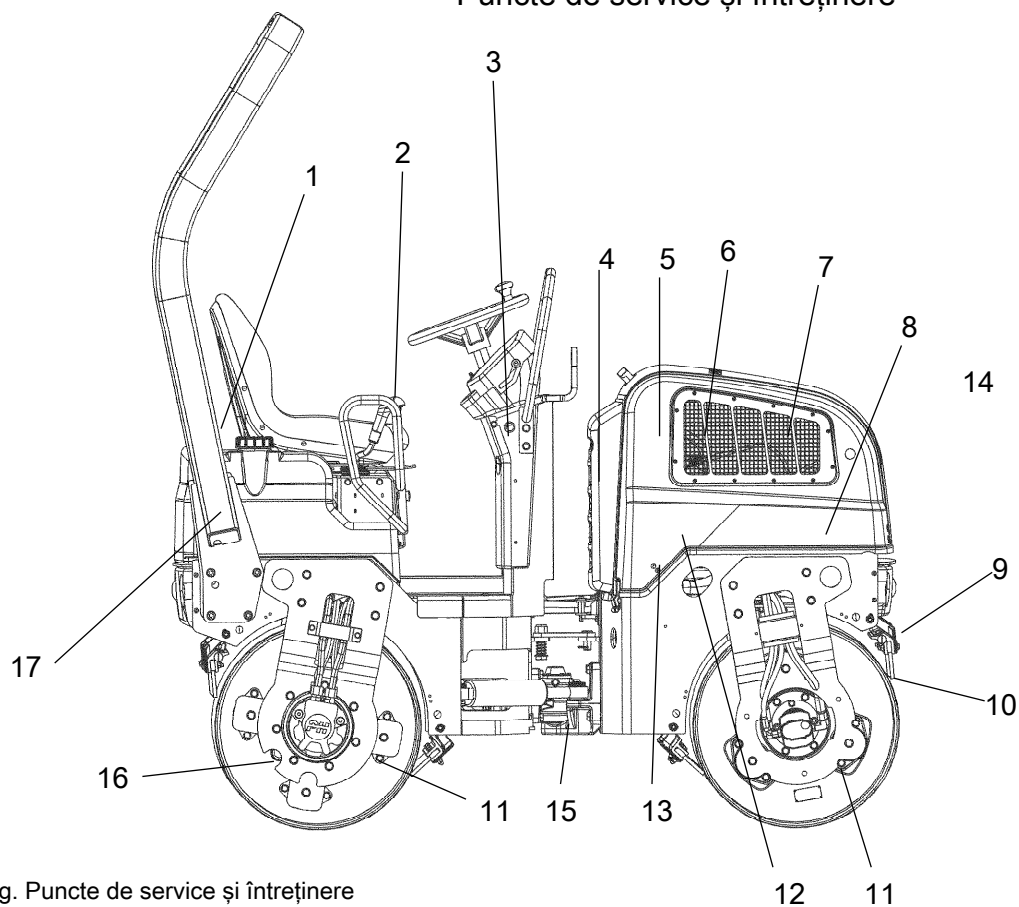


Fig. Puncte de service și întreținere

- | | | |
|--------------------------------------|--------------------------------------|--|
| 1. Rezervor de apă, umplere | 7. Filtru de aer | 13. Alimentare ulei hidraulic |
| 2. Manetă direcție înainte/înapoi | 8. Baterie (nu necesită întreținere) | 14. Rezervor de combustibil, reumplere |
| 3. Frâna de urgență | 9. Stropitor | (partea stângă) |
| 4. Răcitor / radiator ulei hidraulic | 10. Raclete | 15. Articulație de direcție |
| 5. Curea alternator | 11. Element de cauciuc | 16. Tamburi, umplere ulei |
| 6. Motor | 12. Filtru ulei hidraulic | 17. ROPS |

Generalități

Întreținerea periodică trebuie efectuată după numărul de ore specificat. Utilizați intervalele zilnice, săptămânale etc. atunci când nu poate fi utilizat numărul de ore.



Îndepărtați toate impuritățile înainte de a alimenta, la verificarea uleiurilor și a combustibilului și atunci când efectuați operațiuni de lubrifiere cu ulei sau vaselină.



A se respecta de asemenea instrucțiunile producătorului cuprinse în manualul motorului.



Acolo unde sunt specificate ambele intervale, în ore de funcționare și timp, întreținerea trebuie efectuată la momentul care apare mai întâi.

La fiecare 10 ore de funcționare (zilnic)

Consultați cuprinsul pentru a găsi pagina la care se află secțiunea amintită !

Pozițiile din figură	Acțiune	Comentariu
	Înainte de prima pornire în ziua respectivă	
6	Verificați nivelul uleiului din motor	A se vedea manualul motorului.
13	Verificați nivelul rezervorului hidraulic	
4	Verificați nivelul lichidului de răcire	
14	Realimentați	
1	Umpleți rezervoarele de apă	
9	Verificați sistemul stropitor	
4	Verificați circulația liberă a aerului de răcire	
10	Verificați reglajul racletei	
	Verificați lămpile de avertizare	
7	Verificați indicatorul filtrului de aer	
3	Testați frânele	

După PRIMELE 50 de ore de funcționare

Consultați cuprinsul pentru a găsi pagina la care se află secțiunea amintită !

	Acțiune	Comentariu
6	Schimbați uleiul de motor și filtrul de ulei	A se vedea manualul motorului.
12	Schimbați filtrul uleiului hidraulic	
	Verificați tensionarea curelei la cureaua mecanismului de acționare a pompei hidraulice	

La fiecare 50 ore de funcționare (săptămânal)

Consultați cuprinsul pentru a găsi pagina la care se află secțiunea amintită !

Pozițiile din figură	Acțiune	Comentariu
7	Goliți colectorul de praf al filtrului de aer	
11	Verificați elementele de cauciuc și articulațiile cu bolțuri	

La fiecare 250 / 750 / 1250 / 1750 ore de funcționare

Consultați cuprinsul pentru a găsi pagina la care se află secțiunea amintită !

Pozițiile din figură	Acțiune	Comentariu
7	Curățați elementul filtrului de aer, verificați dacă furtunurile și conectoarele sunt etanșe	
4	Ștergeți partea exterioară a corpului radiatorului.	În medii pline de praf, după necesitate.
2	Verificați lubrifierea comenzilor și pivoților	Lubrificați după necesitate
5	Verificați tensiunea și starea curelei ventilatorului	Înlocuiți unde este nevoie
6	Schimbați uleiul de motor și filtrul de ulei	Consultați manualul motorului

La fiecare 500 / 1500 ore de funcționare

Consultați cuprinsul pentru a găsi pagina la care se află secțiunea amintită !

Pozițiile din figură	Acțiune	Comentariu
4	Ștergeți partea exterioară/interioară a corpului radiatorului	În medii pline de praf, după necesitate
2	Verificați lubrifierea comenzilor și îmbinărilor	Lubrificați, dacă este necesar
5	Verificați tensiunea și starea curelei ventilatorului	Înlocuiți dacă este necesar
7	Înlocuiți elementul filtrului de aer, verificați dacă furtunurile și conectoarele sunt etanșe	
6	Schimbați filtrul de combustibil	A se vedea manualul motorului.
6	Schimbați uleiul de motor și filtrul de ulei	A se vedea manualul motorului.
4	Verificați punctul de îngheț al lichidului de răcire. Schimbați lichidul de răcire o dată la doi ani.	Schimbați lichidul de răcire o dată la doi ani
16	Verificați nivelul uleiului din tambure	
5	Înlocuiți cureaua ventilatorului	Consultați manualul motorului
13	Verificați capacul/aerisorul de la rezervorul hidraulic	
	Verificați tensionarea curelei la cureaua mecanismului de acționare a pompei hidraulice	

La fiecare 1000 ore de funcționare

Consultați cuprinsul pentru a găsi pagina la care se află secțiunea amintită !

Pozițiile din figură	Acțiune	Comentariu
4	Ștergeți partea exterioară/interioară a corpului radiatorului	În medii pline de praf, după necesitate
2	Verificați lubrifierea comenzilor și îmbinărilor	Lubrificați, dacă este necesar
5	Verificați tensiunea și starea curelei ventilatorului	Înlocuiți dacă este necesar
7	Înlocuiți elementul filtrului de aer, verificați dacă furtunurile și conectoarele sunt etanșe	
6	Schimbați filtrul de combustibil	A se vedea manualul motorului.
6	Schimbați uleiul de motor și filtrul de ulei	A se vedea manualul motorului.
4	Verificați punctul de îngheț al lichidului de răcire. Schimbați lichidul de răcire o dată la doi ani.	Schimbați lichidul de răcire o dată la doi ani
16	Verificați nivelul uleiului din tambure	
13	Verificați capacul/aerisitorul de la rezervorul hidraulic	
12	Schimbați filtrul de lichid hidraulic	
6	Verificați jocurile la supapele motorului	Consultați manualul motorului
5	Înlocuiți cureaua ventilatorului	Consultați manualul motorului
	Verificați tensionarea curelei la cureaua mecanismului de acționare a pompei hidraulice	

La fiecare 2000 ore de funcționare

Consultați cuprinsul pentru a găsi pagina la care se află secțiunea amintită !

Pozițiile din figură	Acțiune	Comentariu
4	Ștergeți partea exterioară/interioară a corpului radiatorului	În medii pline de praf, după necesitate
2	Verificați lubrifierea comenzilor și îmbinărilor	Lubrificați, dacă este necesar
5	Verificați tensiunea și starea curelei ventilatorului	Înlocuiți dacă este necesar
7	Înlocuiți elementul filtrului de aer, verificați dacă furtunurile și conectoarele sunt etanșe	
6	Schimbați filtrul de combustibil	A se vedea manualul motorului.
6	Schimbați uleiul de motor și filtrul de ulei	A se vedea manualul motorului.
4	Verificați punctul de îngheț al lichidului de răcire. Schimbați lichidul de răcire o dată la doi ani.	Schimbați lichidul de răcire o dată la doi ani
16	Verificați nivelul uleiului din tambure	
13	Verificați capacul/aerisorul de la rezervorul hidraulic	
12	Schimbați filtrul de lichid hidraulic	
6	Verificați jocurile la supapele motorului	Consultați manualul motorului
5	Înlocuiți cureaua ventilatorului	Consultați manualul motorului
13	Schimbați lichidul hidraulic	
6	Înlocuiți supapa aerisorului la motor	Consultați manualul motorului
16	Schimbați uleiul din tambure	
1	Goliți și curățați rezervorul de apă	
14	Drenați și curățați rezervorul de combustibil	
15	Verificați starea articulației	
	Verificați tensionarea curelei la cureaua mecanismului de acționare a pompei hidraulice	
	Înlocuiți cureaua pentru angrenajul pompei hidraulice	

Întreținere, 10h



Parcați vibrocompactorul pe o suprafață orizontală. Motorul trebuie să fie oprit și frâna de parcare trebuie să fie activată în timpul verificării sau reglării vibrocompactorului, dacă nu este specificat diferit.



În cazul în care motorul funcționează într-un spațiu interior, asigurați-vă că există o bună ventilație (extragerea aerului). Risc de intoxicație cu monoxid de carbon.



Deschideți complet capota motorului când efectuați activități sub aceasta.



Motor diesel Verificare nivel ulei

Deschideți încuietorea de la capacul motorului și coborâți capacul înainte.

Verificați nivelul uleiului cu ajutorul jojei (1). Nivelul trebuie să se înscrie între marcaje. Dacă nivelul este aproape de marcajul inferior, completați cu ulei prin bușonul de umplere (2). A se vedea secțiunea referitoare la lubrifianți pentru tipul corect al uleiului.



Nu umpleți excesiv cu ulei, se poate produce deteriorarea motorului.

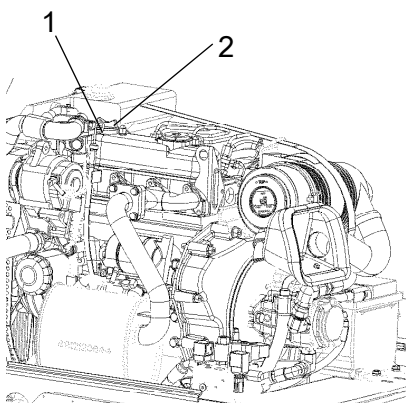


Fig. Motorul
1. Jojă
2. Bușon alimentare



Rezervorul hidraulic, Verificare nivel - Umplere

Ștergeți vizorul (1). Verificați dacă nivelul lichidului se situează între marcajele min. și max. Când este nevoie, completați cu lichid hidraulic prin furtunul de umplere (2).

A se vedea secțiunea 'Lubrificații' pentru tipul corect al uleiului.

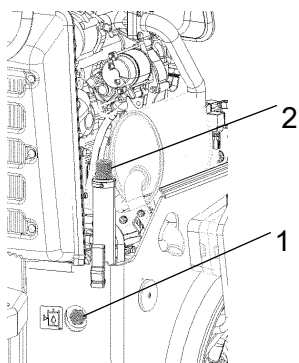


Fig. Rezervorul hidraulic
1. Vizor
2. Furtun de umplere



Verificare - Sistemul de răcire

Verificați dacă toate furtunurile/conectoarele de furtunuri sunt intacte și strânse. Umpleți cu lichid de răcire conform specificației lubrificațiilor.



Aveți deosebită grijă atunci când deschideți bușonul radiatorului și motorul este cald. Purtați pantofi și ochelari de protecție.



De asemenea, verificați punctul de îngheț. Schimbați lichidul de răcire o dată la doi ani.

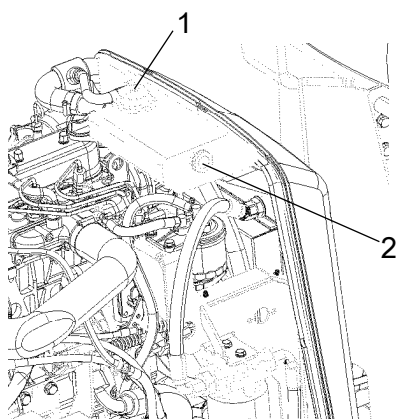


Figura. Recipient pentru apa de răcire
1. Bușon de umplere
2. Marcaj de nivel



Realimentare

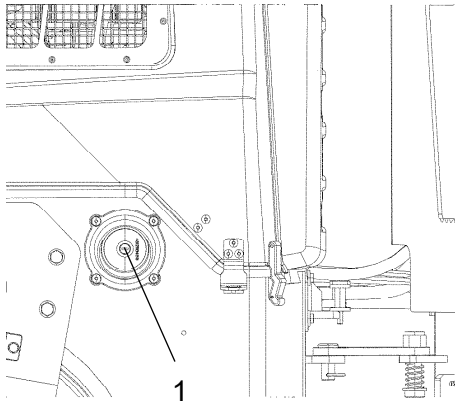




Fig. Partea stângă
1. Conductă/bușon de umplere

Alimentați rezervorul în fiecare zi, înainte de a începe activitatea. Deșurubați bușonul rezervorului și umpleți prin conducta de umplere (1).


 Nu realimentați cu combustibil când motorul este pornit. Nu fumați și evitați împrăștierea combustibilului.

 Opriți motorul. Scurtcircuitați duza de alimentare în timpul operației de realimentare cu combustibil ținând-o apăsată la conducta de umplere (1)

Rezervorul are o capacitate de 23 litri (23,09 l) de combustibil.



Rezervor de apă - Umplere

 Deșurubați bușonul rezervorului (1) și umpleți cu apă curată.

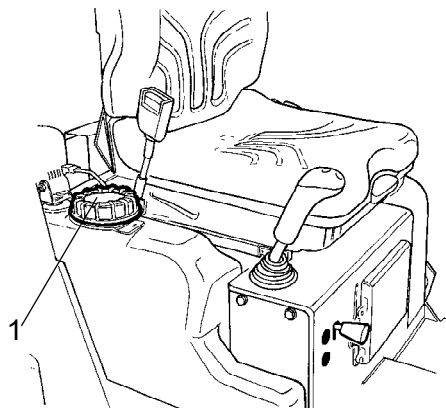


Fig. Rezervorul de apă
1. Bușon rezervor

Umpleți rezervorul de apă.

Rezervorul de tip CC are o capacitate de 110 litri.

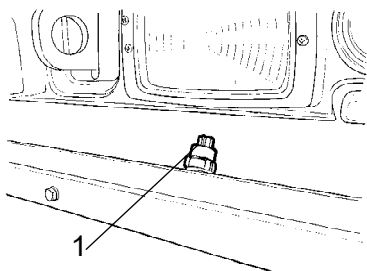
Rezervorul de tip Plus are o capacitate de 190 litri.



Numai aditiv: O cantitate mică de antigel ecologic.



Sistem stropitor - Verificare, curățare

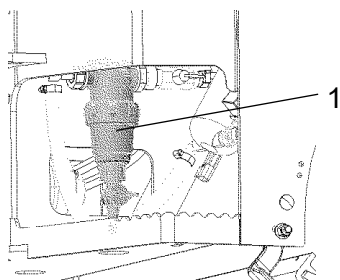


Verificați ca orificiile din duzele stropitorului (1) să nu fie blocate. Curățați unde este nevoie.

Fig. Sistemul stropitor
1. Duze stropitor

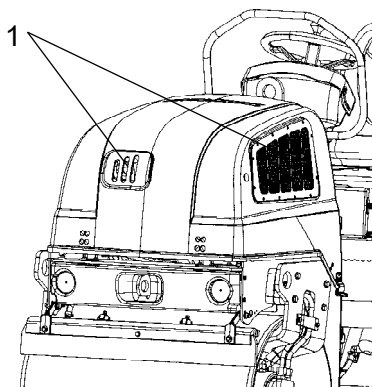


Sistem stropitor - Verificare, curățare



Verificați dacă filtrul de apă (1) nu este înfundat. Curățați unde este nevoie. Curățați filtrul de apă prin deșurubarea secțiunii inferioare a acestuia, curățați sita și carcasa filtrului. Reasamblați în ordine inversă.

Fig. Baia de sub podea
1. Filtru de apă



Circulația aerului - Verificare

Asigurați-vă că circulația aerului la motor prin grila din capota motorului nu este obstrucționată.

Fig. Capota motorului
1. Grilă aer răcire/motor

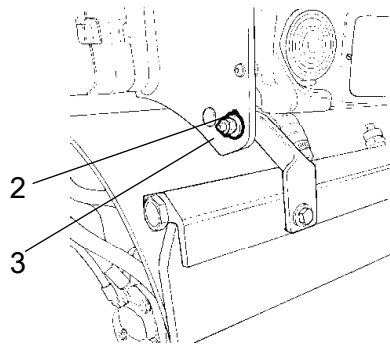


Fig. Racletele frontale în poziția de transport

- 2. Piuliță de blocare
- 3. Plăcuța de montare

Raclete - verificare, reglare

Asigurați-vă că racletele nu sunt deteriorate. Dacă este necesar, reglați racletele după cum urmează:

Pentru o aplicare mai fermă a racletei, desfaceți piulița de blocare (2) și reglați-o până când se obține nivelul dorit de aplicare.

Blocați setarea prin strângerea piuliței de blocare la suportul de montaj (3).

Reglați presiunea la ambele suporturi de racletă.

Pentru a seta o presiune mai scăzută a racletei, reglați ca mai sus, dar în ordine inversă.

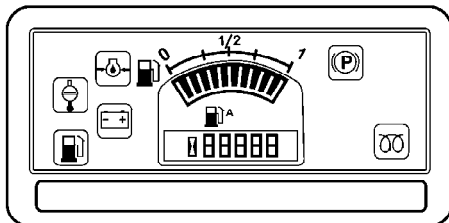


Fig. Tabloul de comandă

Lămpi de avertizare - Verificare

Verificați dacă se aprind lămpile de avertizare în tabloul de comandă.



Indicator filtru de aer

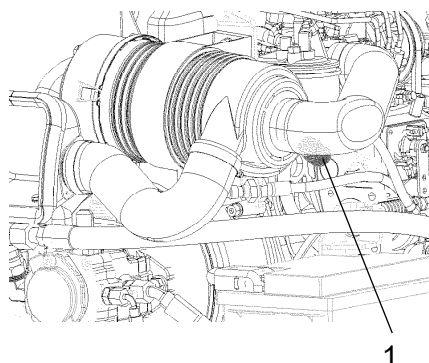


Fig. Filtrul de aer

1. Indicator
2. Pungă de praf

Dacă indicatorul (1) de pe filtrul de aer devine roșu, goliți sacul de praf (2) de pe filtrul de aer. Punga de praf se golește apăsând cu degetele burduful de cauciuc. De asemenea, verificați dacă furtunurile de aer sunt în stare bună.

Curățați filtrul de aer când lucrați în medii cu foarte mult praf.

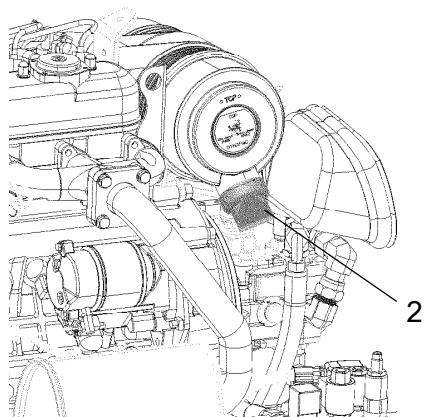


Fig. Filtrul de aer, partea dreaptă

2. Sac de praf



Frâne - Verificare

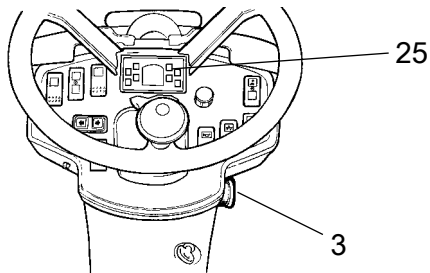


Figura. Tabloul de instrumente
3. Buton pentru oprirea de urgență
25. Lampă pentru frâna de parcare



Verificați funcționarea frânelor în felul următor:

Conduceți vibrocompactorul cu cilindru încet înainte. Țineți strâns de volan și pregătiți-vă pentru o oprire bruscă.

Apăsați butonul pentru oprirea de urgență (3). Vibrocompactorul cu cilindru se va opri brusc și motorul se va decupla.

După verificarea frânelor, mutați maneta înainte/înapoi în poziția neutră.

Trageți butonul pentru oprirea de urgență (3). Porniți motorul.

Vibrocompactorul cu cilindru este acum pregătit de lucru.

Consultați și secțiunea corespunzătoare din manualul de instrucțiuni.

Întreținere - 50h



Parcați vibrocompactorul pe o suprafață orizontală. Motorul trebuie să fie oprit și frâna de parcare trebuie să fie activată în timpul verificării sau reglării vibrocompacteurului, dacă nu este specificat diferit.



În cazul în care motorul funcționează într-un spațiu interior, asigurați-vă că există o bună ventilație (extragerea aerului). Risc de intoxicație cu monoxid de carbon.



Deschideți complet capota motorului când efectuați activități sub aceasta.



După primele 50 de ore de funcționare, filtrele de ulei trebuie schimbate.



Filtru de aer - golire

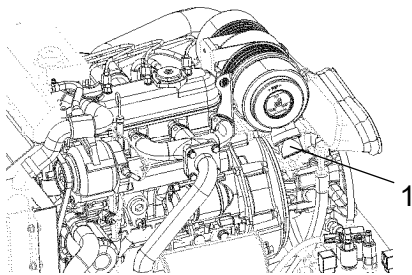


Fig. Filtrul de aer
1. Colector de praf

Goliți colectorul de praf (1) al filtrului de aer apăsând cu degetele burduful de cauciuc. De asemenea, verificați dacă furtunurile de aer sunt intacte.

Curățați filtrul de aer când lucrați în medii cu foarte mult praf.

Consultați și secțiunea corespunzătoare din manualul de instrucțiuni.

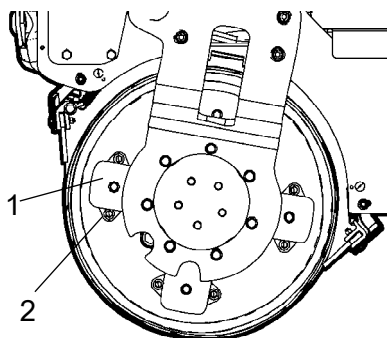


Figura. Suspensie tambur
1. Element din cauciuc
2. Șuruburi de fixare

Elemente din cauciuc și șuruburi de fixare - Verificare

Verificați toate elementele din cauciuc (1) și înlocuiți toate elementele dacă mai mult de 20% din elementele de pe o parte a tamburului prezintă fisuri mai adânci de 10-15 mm.

Pentru verificare, folosiți o lamă de cuțit sau un obiect ascuțit.

Verificați de asemenea dacă piesele de fixare ale șuruburilor (2) sunt strânse.



Șuruburile elementelor de cauciuc sunt etanșate cu Loctite. Verificați elementele de cauciuc de pe ambele părți ale vibrocompactorului.

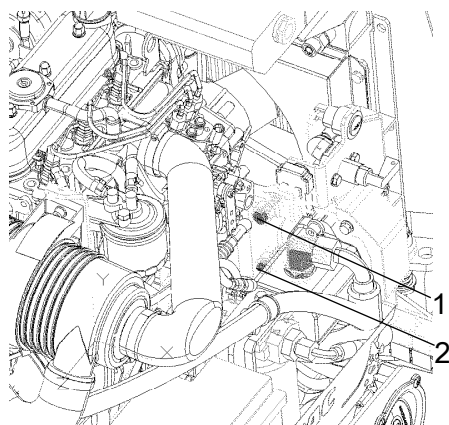


Fig. Compartiment motor
1. Șurub
2. Șurub

Tensionarea curelei la cureaua mecanismului de acționare a pompei hidraulice - Verificați

Dacă cureaua de antrenare a pompei hidraulice poate fi apăsată 5-6 mm între scripeți cu o forță de 50 Nm, atunci cureaua este corect tensionată.

Procedați după cum urmează pentru tensionarea curelei:

- Desfaceți șuruburile (1) și (2).
- Apăsați pe pompa hidraulică astfel încât cureaua să se tensioneze conform specificației.
- Strângeți șurubul (1) și apoi șurubul (2).
- După strângere, asigurați-vă că tensiunea este corectă în curea.

Înlocuiți cureaua când este necesar sau după 2000 h.

Întreținere - 250 / 750 / 1250 / 1750h



Parcați vibrocompactorul pe o suprafață orizontală. Motorul trebuie să fie oprit și frâna de parcare trebuie să fie activată în timpul verificării sau reglării vibrocompactorului, dacă nu este specificat diferit.



În cazul în care motorul funcționează într-un spațiu interior, asigurați-vă că există o bună ventilație (extragerea aerului). Risc de intoxicație cu monoxid de carbon.



Deschideți complet capota motorului când efectuați activități sub aceasta.



Filtrul de aer - curățare - schimbare

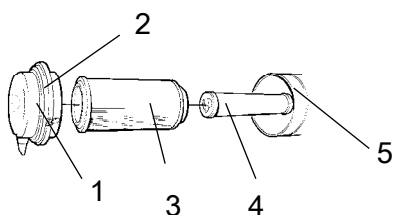


Fig. Filtrul de aer

1. Elemente de prindere
2. Capac
3. Filtru principal
4. Filtru de rezervă
5. Carcasă filtru

Curățați filtrul de aer. Îndepărtați filtrul principal (3) desfăcând elementele de prindere (1), apoi capacul (2).

Asigurați-vă că elementul filtrului nu este deteriorat. Curățați elementul lovindu-l de mâna dvs. și alt obiect moale.

După aceasta, suflați cu aer comprimat (max 5 bar) din interiorul filtrului. Curățați carcasa filtrului (5) și capacul (2).



Schimbați cartușul filtrului după 5 curățări sau mai frecvent.

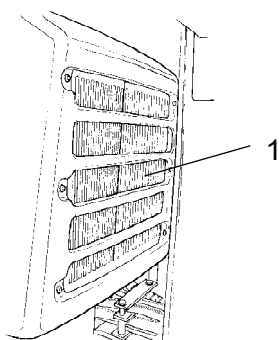


Fig. Compartiment motor
1. Răcitor ulei hidraulic

Răcitor ulei hidraulic - Curățare

Curățați flanșele de răcire ale răcitorului uleiului hidraulic, ideal cu aer comprimat. Curățați răcitorul suflând aer din interior la exterior.



Purtați mănuși și ochelari de protecție în timp ce lucrați cu aer comprimat.



Comenzi înainte/înapoi/articulații-Verificare și lubrifiere

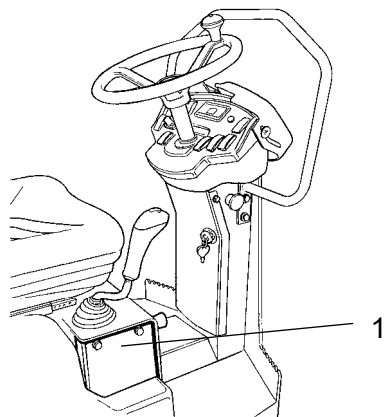


Fig. Maneta înainte/înapoi
1. Placă

Îndepărtați placa (1). Verificați frecarea comenzilor înainte/înapoi. Șuruburile de frecare trebuie reglate astfel încât maneta înainte/înapoi să rămână în poziția în care este setată când mașina este utilizată. 'Poziția 0' a comenzii este determinată cu un șurub care se prinde cu canelura pe axul dintre comenzi.

În cazul când comanda se întărește după o perioadă mai lungă de utilizare, lubrifiați comenzile de lângă rulmenții și cablul de comandă cu câteva picături de ulei.

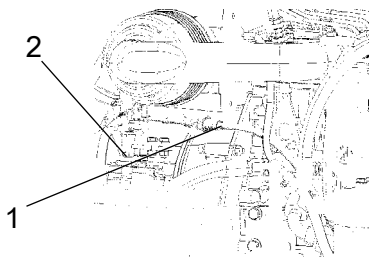


Fig. Compartimentul motor
1. Cablu de comandă înainte/înapoi
2. Pompă de propulsie

Dacă maneta înainte/înapoi este încă tare după reglajele de mai sus, lubrifiați celălalt capăt al cablului de comandă cu câteva picături de ulei. Cablul este localizat în partea superioară a pompei de propulsie.

Întreținere - 500 / 1500h



Parcați vibrocompactorul pe o suprafață orizontală. Motorul trebuie să fie oprit și frâna de parcare trebuie să fie activată în timpul verificării sau reglării vibrocompactorului, dacă nu este specificat diferit.



În cazul în care motorul funcționează într-un spațiu interior, asigurați-vă că există o bună ventilație (extragerea aerului). Risc de intoxicație cu monoxid de carbon.



Deschideți complet capota motorului când efectuați activități sub aceasta.

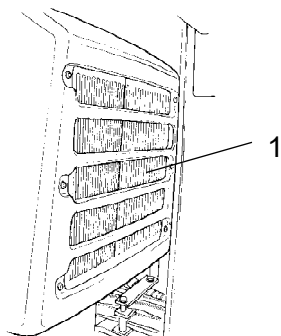


Fig. Compartiment motor
1. Răcitor ulei hidraulic

Răcitor ulei hidraulic - Curățare

Curățați flanșele de răcire ale răcitorului uleiului hidraulic, ideal cu aer comprimat. Curățați răcitorul suflând aer din interior la exterior.



Purtați mănuși și ochelari de protecție în timp ce lucrați cu aer comprimat.



Comenzi înainte/înapoi/articulații-Verificare și lubrifiere

Îndepărtați placa (1). Verificați frecarea comenzilor înainte/înapoi. Șuruburile de frecare trebuie reglate astfel încât maneta înainte/înapoi să rămână în poziția în care este setată când mașina este utilizată. 'Poziția 0' a comenzii este determinată cu un șurub care se prinde cu canelura pe axul dintre comenzi.

În cazul când comanda se întărește după o perioadă mai lungă de utilizare, lubrifiați comenzile de lângă rulmenți și cablul de comandă cu câteva picături de ulei.

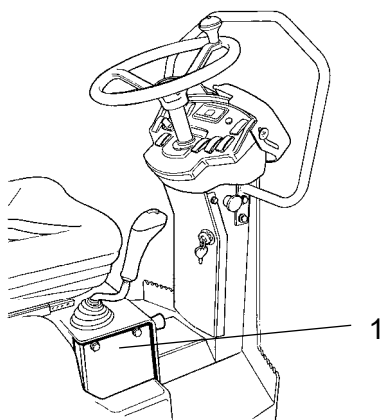


Fig. Maneta înainte/înapoi
1. Placă



Dacă maneta înainte/înapoi este încă tare după reglajele de mai sus, lubrifiați celălalt capăt al cablului de comandă cu câteva picături de ulei. Cablul este localizat în partea superioară a pompei de propulsie.

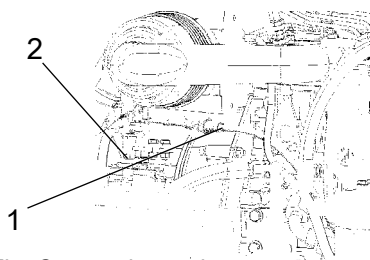


Fig. Compartimentul motor
1. Cablu de comandă înainte/înapoi
2. Pompă de propulsie



Filtrul de aer - curățare - schimbare

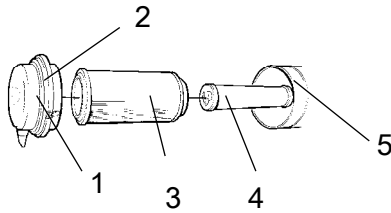


Fig. Filtrul de aer

1. Elemente de prindere
2. Capac
3. Filtru principal
4. Filtru de rezervă
5. Carcasă filtru

Curățați filtrul de aer. Îndepărtați filtrul principal (3) desfăcând elementele de prindere (1), apoi capacul (2).

Asigurați-vă că elementul filtrului nu este deteriorat. Curățați elementul lovindu-l de mâna dvs. și alt obiect moale.

După aceasta, suflați cu aer comprimat (max 5 bar) din interiorul filtrului. Curățați carcasa filtrului (5) și capacul (2).



Schimbați cartușul filtrului după 5 curățări sau mai frecvent.



Uleiul de motor și filtrul de ulei - Schimbare

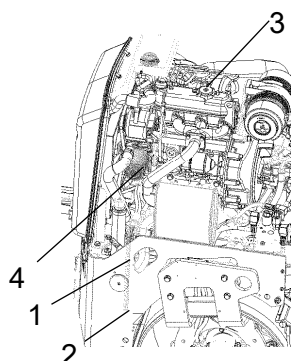


Fig. Compartimentul motor partea stângă

1. Furtun de drenare
2. Dop
3. Bușon de umplere
4. Filtru de ulei

Lăsați motorul să se încălzească înainte de a drena uleiul.



Opriti motorul și apăsați butonul frânei de urgență.



Aveți deosebită grijă atunci când goliți lichidele și uleiurile. Purtați pantofi și ochelari de protecție.

Amplasați o tavă de colectare care să aibă o capacitate de cel puțin 5 litri (1,3 galoane) sub bușonul de golire (2).

Deșurubați bușonul de alimentare cu ulei (3), defaceți dopul (2) de la capătul furtunului de drenare (1). Lăsați să se scurgă tot uleiul din motor.



Transportați uleiul evacuat la o stație de deșeuri speciale.



Consultați manualul motorului pentru instrucțiuni detaliate atunci când schimbați uleiul și filtrele.

Scoateți filtrul de ulei (4) și montați un filtru nou.

Colectați lichidul vărsat.

Montați bușonul de golire (2) la capătul furtunului.

Umpleți cu ulei proaspăt de motor. A se vedea secțiunea referitoare la lubrifianți pentru tipul corect al uleiului. Montați bușonul de alimentare (3) și verificați cu joja dacă nivelul uleiului este corect.

Porniți motorul și lăsați-l la ralanti câteva minute. În acest timp, verificați dacă există scurgeri în jurul filtrului de ulei.

Opriti motorul, așteptați aproximativ un minut, apoi verificați nivelul uleiului. Completați cu ulei dacă este nevoie.



Verificare - Sistemul de răcire

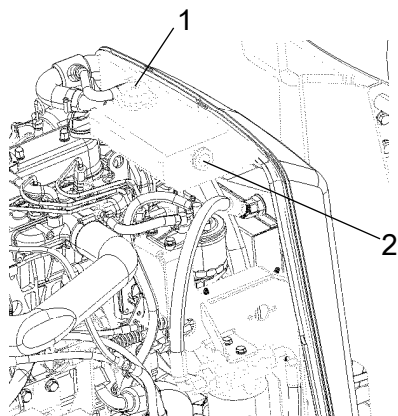


Figura. Recipient pentru apa de răcire
1. Bușon de umplere
2. Marcaj de nivel

Verificați dacă toate furtunurile/conectoarele de furtunuri sunt intacte și strânse. Umpleți cu lichid de răcire conform specificației lubrifianților.



Aveți deosebită grijă atunci când deschideți bușonul radiatorului și motorul este cald. Purtați pantofi și ochelari de protecție.



De asemenea, verificați punctul de îngheț. Schimbați lichidul de răcire o dată la doi ani.



Tambur - Verificarea nivelului uleiului

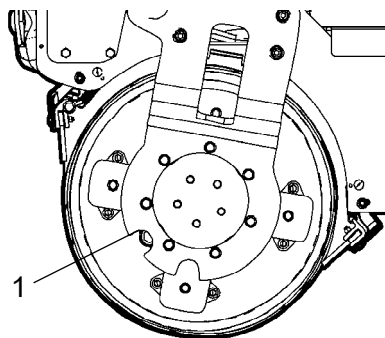


Fig. Partea laterală a tamburului
1. Bușonul de alimentare cu ulei

Parcați cilindrul compactor pe o suprafață nivelată, și acționați cilindrul încet pînă ce bușonul de alimentare cu ulei (1) ajunge în mijlocul deschizăturii în formă de semicerc din suspensia tamburului.



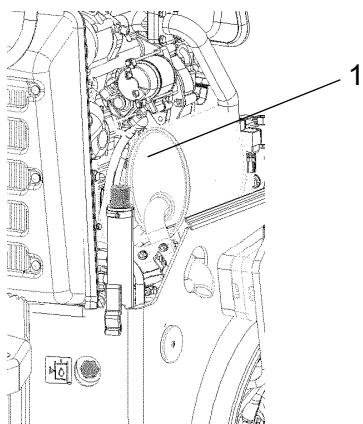
Oprii motorul, deconectați alimentarea cu tensiune și apăsați butonul pentru oprirea de urgență.

Deșurubați bușonul și verificați dacă uleiul atinge marginea inferioară a deschizăturii. Dacă este necesar, completați cu fluid de transmisie proaspăt. Consultați secțiunea lubrifianți pentru vîscozitatea corepunzătoare a fluidului.

Curățați bușonul magnetic de ulei (1) de orice reziduuri metalice și montați bușonul la loc.



Rezervorul hidraulic - Verificare/aerisire



Deșurubați și asigurați-vă că bușonul rezervorului nu este blocat. Aerul trebuie să circule prin capac fără obstacole în ambele direcții.

Dacă trecerea în orice direcție este blocată, curățați filtrul cu motorină și suflați cu aer comprimat până la îndepărtarea blocajului, sau înlocuiți capacul cu un capac nou.



Purtați ochelari de protecție și mănuși în timp ce lucrați cu aer comprimat.

Figura. Compartiment motor, partea dreaptă

1. Bușon rezervor fluid hidraulic

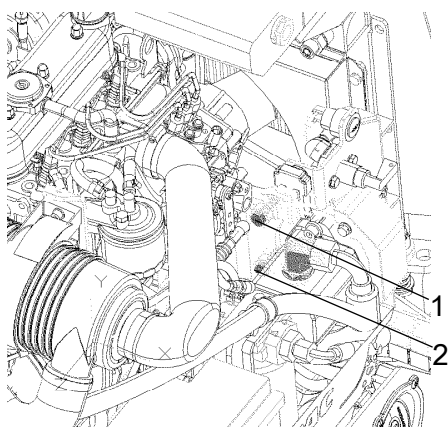


Fig. Compartiment motor

1. Șurub
2. Șurub

Tensionarea curelei la cureaua mecanismului de acționare a pompei hidraulice - Verificați

Dacă cureaua de antrenare a pompei hidraulice poate fi apăsată 5-6 mm între scripeți cu o forță de 50 Nm, atunci cureaua este corect tensionată.

Procedați după cum urmează pentru tensionarea curelei:

- Desfaceți șuruburile (1) și (2).
- Apăsați pe pompa hidraulică astfel încât cureaua să se tensioneze conform specificației.
- Strângeți șurubul (1) și apoi șurubul (2).
- După strângere, asigurați-vă că tensiunea este corectă în curea.

Înlocuiți cureaua când este necesar sau după 2000 h.

Întreținere - 1000h



Parcați vibrocompactorul pe o suprafață orizontală. Motorul trebuie să fie oprit și frâna de parcare trebuie să fie activată în timpul verificării sau reglării vibrocompactorului, dacă nu este specificat diferit.



În cazul în care motorul funcționează într-un spațiu interior, asigurați-vă că există o bună ventilație (extragerea aerului). Risc de intoxicație cu monoxid de carbon.



Deschideți complet capota motorului când efectuați activități sub aceasta.

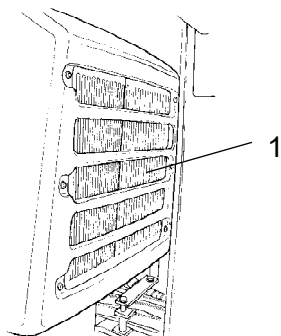


Fig. Compartiment motor
1. Răcitor ulei hidraulic

Răcitor ulei hidraulic - Curățare

Curățați flanșele de răcire ale răcitorului uleiului hidraulic, ideal cu aer comprimat. Curățați răcitorul suflând aer din interior la exterior.



Purtați mănuși și ochelari de protecție în timp ce lucrați cu aer comprimat.



Comenzi înainte/înapoi/articulații-Verificare și lubrifiere

Îndepărtați placa (1). Verificați frecarea comenzilor înainte/înapoi. Șuruburile de frecare trebuie reglate astfel încât maneta înainte/înapoi să rămână în poziția în care este setată când mașina este utilizată. 'Poziția 0' a comenzii este determinată cu un șurub care se prinde cu canelura pe axul dintre comenzi.

În cazul când comanda se întărește după o perioadă mai lungă de utilizare, lubrifiați comenzile de lângă rulmenți și cablul de comandă cu câteva picături de ulei.

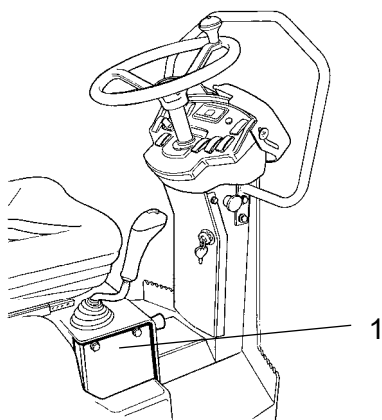


Fig. Maneta înainte/înapoi
1. Placă



Dacă maneta înainte/înapoi este încă tare după reglajele de mai sus, lubrifiați celălalt capăt al cablului de comandă cu câteva picături de ulei. Cablul este localizat în partea superioară a pompei de propulsie.

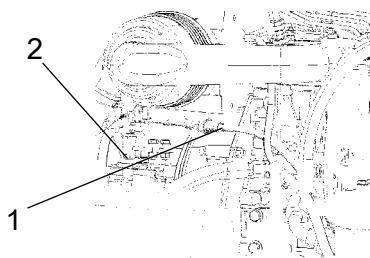


Fig. Compartimentul motor
1. Cablu de comandă înainte/înapoi
2. Pompă de propulsie



Filtrul de aer - curățare - schimbare

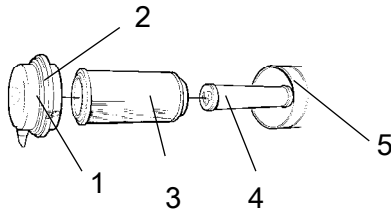


Fig. Filtrul de aer

1. Elemente de prindere
2. Capac
3. Filtru principal
4. Filtru de rezervă
5. Carcasă filtru

Curățați filtrul de aer. Îndepărtați filtrul principal (3) desfăcând elementele de prindere (1), apoi capacul (2).

Asigurați-vă că elementul filtrului nu este deteriorat. Curățați elementul lovindu-l de mâna dvs. și alt obiect moale.

După aceasta, suflați cu aer comprimat (max 5 bar) din interiorul filtrului. Curățați carcasa filtrului (5) și capacul (2).



Schimbați cartușul filtrului după 5 curățări sau mai frecvent.



Uleiul de motor și filtrul de ulei - Schimbare

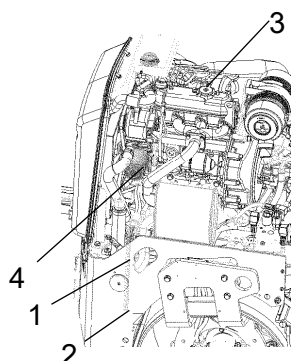


Fig. Compartimentul motor partea stângă

1. Furtun de drenare
2. Dop
3. Bușon de umplere
4. Filtru de ulei

Lăsați motorul să se încălzească înainte de a drena uleiul.



Opriti motorul și apăsați butonul frânei de urgență.



Aveți deosebită grijă atunci când goliți lichidele și uleiurile. Purtați pantofi și ochelari de protecție.

Amplasați o tavă de colectare care să aibă o capacitate de cel puțin 5 litri (1,3 galoane) sub bușonul de golire (2).

Deșurubați bușonul de alimentare cu ulei (3), defaceți dopul (2) de la capătul furtunului de drenare (1). Lăsați să se scurgă tot uleiul din motor.



Transportați uleiul evacuat la o stație de deșeuri speciale.



Consultați manualul motorului pentru instrucțiuni detaliate atunci când schimbați uleiul și filtrele.

Scoateți filtrul de ulei (4) și montați un filtru nou.

Colectați lichidul vărsat.

Montați bușonul de golire (2) la capătul furtunului.

Umpleți cu ulei proaspăt de motor. A se vedea secțiunea referitoare la lubrifianți pentru tipul corect al uleiului. Montați bușonul de alimentare (3) și verificați cu joa dacă nivelul uleiului este corect.

Porniți motorul și lăsați-l la ralanti câteva minute. În acest timp, verificați dacă există scurgeri în jurul filtrului de ulei.

Opriti motorul, așteptați aproximativ un minut, apoi verificați nivelul uleiului. Completați cu ulei dacă este nevoie.



Verificare - Sistemul de răcire

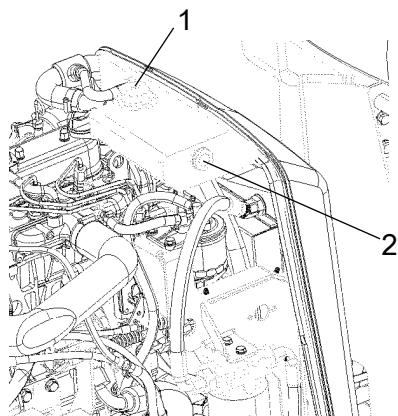


Figura. Recipient pentru apa de răcire
1. Bușon de umplere
2. Marcaj de nivel

Verificați dacă toate furtunurile/conectoarele de furtunuri sunt intacte și strânse. Umpleți cu lichid de răcire conform specificației lubrifianților.



Aveți deosebită grijă atunci când deschideți bușonul radiatorului și motorul este cald. Purtați pantofi și ochelari de protecție.



De asemenea, verificați punctul de îngheț. Schimbați lichidul de răcire o dată la doi ani.



Tambur - Verificarea nivelului uleiului

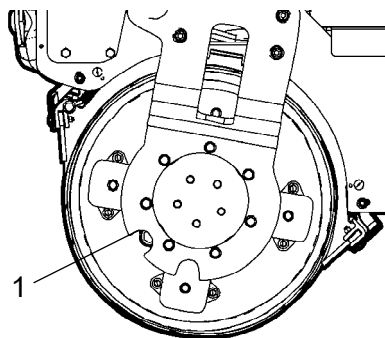


Fig. Partea laterală a tamburului
1. Bușonul de alimentare cu ulei

Parcați cilindrul compactor pe o suprafață nivelată, și acționați cilindrul încet pînă ce bușonul de alimentare cu ulei (1) ajunge în mijlocul deschizăturii în formă de semicerc din suspensia tamburului.



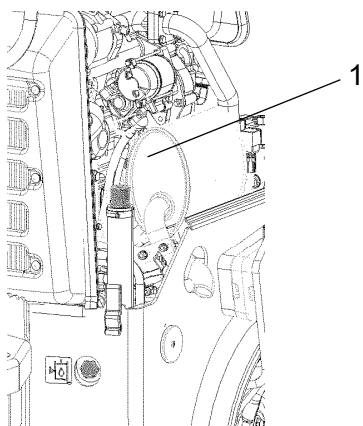
Oprii motorul, deconectați alimentarea cu tensiune și apăsați butonul pentru oprirea de urgență.

Deșurubați bușonul și verificați dacă uleiul atinge marginea inferioară a deschizăturii. Dacă este necesar, completați cu fluid de transmisie proaspăt. Consultați secțiunea lubrifianți pentru vîscozitatea corepunzătoare a fluidului.

Curățați bușonul magnetic de ulei (1) de orice reziduuri metalice și montați bușonul la loc.



Rezervorul hidraulic - Verificare/aerisire



Deșurubați și asigurați-vă că bușonul rezervorului nu este blocat. Aerul trebuie să circule prin capac fără obstacole în ambele direcții.

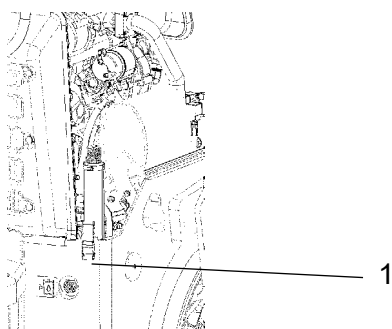
Dacă trecerea în orice direcție este blocată, curățați filtrul cu motorină și suflați cu aer comprimat până la îndepărtarea blocajului, sau înlocuiți capacul cu un capac nou.



Purtați ochelari de protecție și mănuși în timp ce lucrați cu aer comprimat.

Figura. Compartiment motor, partea dreaptă

1. Bușon rezervor fluid hidraulic



Verificați nivelul uleiului hidraulic în vizorul (1) și completați dacă este necesar. Vezi la secțiunea 'La fiecare 10 ore de funcționare'.

Fig. Compartimentul motor, partea dreaptă

1. Vizor



Filtru ulei hidraulic - Schimbare

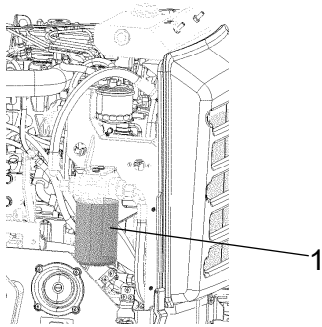


Fig. Compartimentul motor, partea stângă
1. Filtru ulei hidraulic



Scoateți filtrul (1) și transportați-l la o stație de deșeuri speciale. Acesta este un filtru de unică folosință și nu poate fi curățat.

Curățați cu grijă suprafața de etanșare de pe suportul filtrului.

Aplicați un strat subțire de ulei hidraulic proaspăt pe garnitura din cauciuc a filtrului nou.

Înșurubați filtrul la mână, mai întâi până când garnitura filtrului intră în contact cu baza filtrului. Rotiți apoi încă $\frac{1}{2}$ tură.



Nu strângeți excesiv. Garnitura se poate deteriora.

Porniți motorul și verificați dacă filtrul nu prezintă scurgeri.

Curea alternator - Verificare tensiune - Schimbare



Oprii motorul, deconectați alimentarea cu tensiune și activați butonul frânei de urgență.

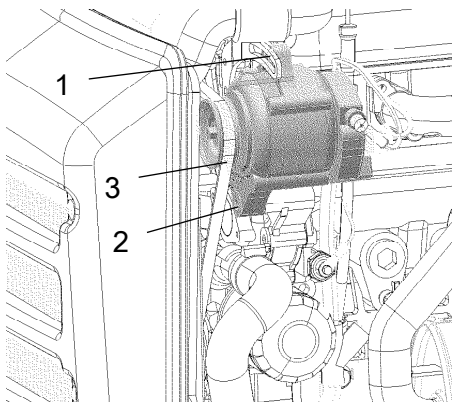


Fig. Alternatorul văzut din față
1. Șurub de montaj
2. Șurub de montaj
3. Curea alternator

Desfaceți cele două șuruburi imbus hexagonale (1) și (2). Scoateți cureaua veche a alternatorului și înlocuiți-o cu una nouă

Apăsați alternatorul astfel încât cureaua să fie tensionată la valorile de mai jos.

În cazul când cureaua alternatorului (3) poate fi apăsată cu mâna în jur de 10 mm la o poziție situată la jumătatea distanței dintre fulii, atunci aceasta este tensionată corect.

Strângeți primul șurub (1), apoi șurubul (2). După strângere, asigurați-vă că tensiunea este corectă în curea.

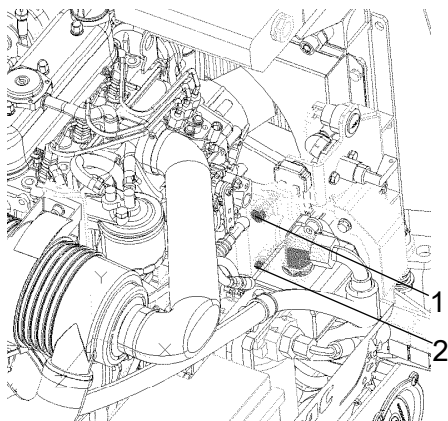


Fig. Compartiment motor

1. Șurub
2. Șurub

Tensionarea curelei la cureaua mecanismului de acționare a pompei hidraulice - Verificați

Dacă cureaua de antrenare a pompei hidraulice poate fi apăsată 5-6 mm între scripeți cu o forță de 50 Nm, atunci cureaua este corect tensionată.

Procedați după cum urmează pentru tensionarea curelei:

- Desfaceți șuruburile (1) și (2).
- Apăsați pe pompa hidraulică astfel încât cureaua să se tensioneze conform specificației.
- Strângeți șurubul (1) și apoi șurubul (2).
- După strângere, asigurați-vă că tensiunea este corectă în curea.

Înlocuiți cureaua când este necesar sau după 2000 h.

Întreținere - 2000h



Parcați vibrocompactorul pe o suprafață orizontală. Motorul trebuie să fie oprit și frâna de parcare trebuie să fie activată în timpul verificării sau reglării vibrocompactorului, dacă nu este specificat diferit.



În cazul în care motorul funcționează într-un spațiu interior, asigurați-vă că există o bună ventilație (extragerea aerului). Risc de intoxicație cu monoxid de carbon.



Deschideți complet capota motorului când efectuați activități sub aceasta.

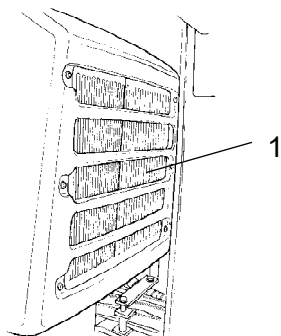


Fig. Compartiment motor
1. Răcitor ulei hidraulic

Răcitor ulei hidraulic - Curățare

Curățați flanșele de răcire ale răcitorului uleiului hidraulic, ideal cu aer comprimat. Curățați răcitorul suflând aer din interior la exterior.



Purtați mănuși și ochelari de protecție în timp ce lucrați cu aer comprimat.



Comenzi înainte/înapoi/articulații-Verificare și lubrifiere

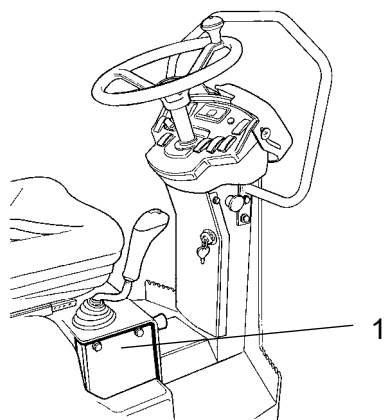


Fig. Maneta înainte/înapoi
1. Placă

Îndepărtați placa (1). Verificați frecarea comenzilor înainte/înapoi. Șuruburile de frecare trebuie reglate astfel încât maneta înainte/înapoi să rămână în poziția în care este setată când mașina este utilizată. 'Poziția 0' a comenzii este determinată cu un șurub care se prinde cu canelura pe axul dintre comenzi.

În cazul când comanda se întărește după o perioadă mai lungă de utilizare, lubrifiați comenzile de lângă rulmenți și cablul de comandă cu câteva picături de ulei.

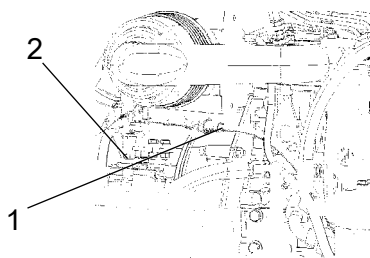


Fig. Compartimentul motor
1. Cablu de comandă înainte/înapoi
2. Pompă de propulsie

Dacă maneta înainte/înapoi este încă tare după reglajele de mai sus, lubrifiați celălalt capăt al cablului de comandă cu câteva picături de ulei. Cablul este localizat în partea superioară a pompei de propulsie.



Filtrul de aer - curățare - schimbare

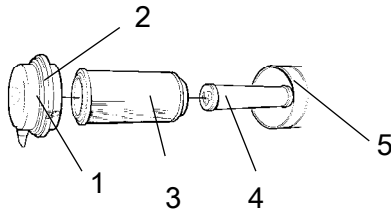


Fig. Filtrul de aer

1. Elemente de prindere
2. Capac
3. Filtru principal
4. Filtru de rezervă
5. Carcasă filtru

Curățați filtrul de aer. Îndepărtați filtrul principal (3) desfăcând elementele de prindere (1), apoi capacul (2).

Asigurați-vă că elementul filtrului nu este deteriorat. Curățați elementul lovindu-l de mâna dvs. și alt obiect moale.

După aceasta, suflați cu aer comprimat (max 5 bar) din interiorul filtrului. Curățați carcasa filtrului (5) și capacul (2).



Schimbați cartușul filtrului după 5 curățări sau mai frecvent.



Uleiul de motor și filtrul de ulei - Schimbare

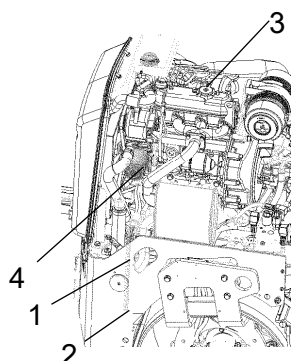


Fig. Compartimentul motor partea stângă

1. Furtun de drenare
2. Dop
3. Bușon de umplere
4. Filtru de ulei

Lăsați motorul să se încălzească înainte de a drena uleiul.



Opriti motorul și apăsați butonul frânei de urgență.



Aveți deosebită grijă atunci când goliți lichidele și uleiurile. Purtați pantofi și ochelari de protecție.

Amplasați o tavă de colectare care să aibă o capacitate de cel puțin 5 litri (1,3 galoane) sub bușonul de golire (2).

Deșurubați bușonul de alimentare cu ulei (3), defaceți dopul (2) de la capătul furtunului de drenare (1). Lăsați să se scurgă tot uleiul din motor.



Transportați uleiul evacuat la o stație de deșeuri speciale.



Consultați manualul motorului pentru instrucțiuni detaliate atunci când schimbați uleiul și filtrele.

Scoateți filtrul de ulei (4) și montați un filtru nou.

Colectați lichidul vărsat.

Montați bușonul de golire (2) la capătul furtunului.

Umpleți cu ulei proaspăt de motor. A se vedea secțiunea referitoare la lubrifianți pentru tipul corect al uleiului. Montați bușonul de alimentare (3) și verificați cu joa dacă nivelul uleiului este corect.

Porniți motorul și lăsați-l la ralanti câteva minute. În acest timp, verificați dacă există scurgeri în jurul filtrului de ulei.

Opriti motorul, așteptați aproximativ un minut, apoi verificați nivelul uleiului. Completați cu ulei dacă este nevoie.



Verificare - Sistemul de răcire

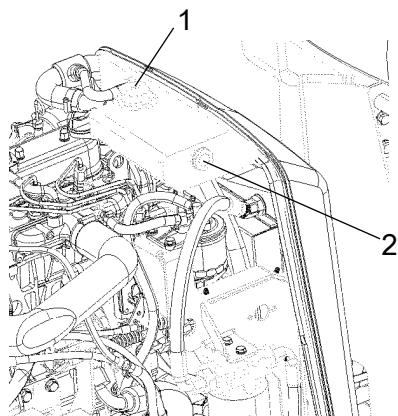


Figura. Recipient pentru apa de răcire
1. Bușon de umplere
2. Marcaj de nivel

Verificați dacă toate furtunurile/conectoarele de furtunuri sunt intacte și strânse. Umpleți cu lichid de răcire conform specificației lubrifianților.



Aveți deosebită grijă atunci când deschideți bușonul radiatorului și motorul este cald. Purtați pantofi și ochelari de protecție.



De asemenea, verificați punctul de îngheț. Schimbați lichidul de răcire o dată la doi ani.



Tambur - Verificarea nivelului uleiului

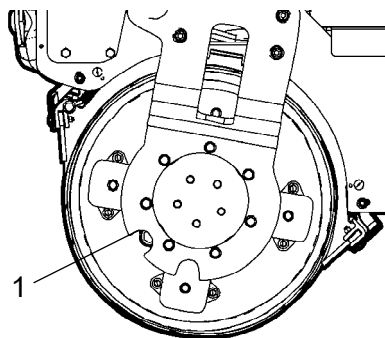


Fig. Partea laterală a tamburului
1. Bușonul de alimentare cu ulei

Parcați cilindrul compactor pe o suprafață nivelată, și acționați cilindrul încet pînă ce bușonul de alimentare cu ulei (1) ajunge în mijlocul deschizăturii în formă de semicerc din suspensia tamburului.



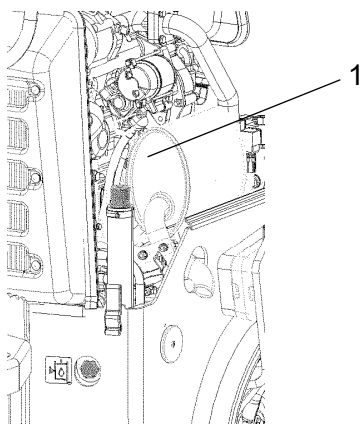
Opriti motorul, deconectați alimentarea cu tensiune și apăsați butonul pentru oprirea de urgență.

Deșurubați bușonul și verificați dacă uleiul atinge marginea inferioară a deschizăturii. Dacă este necesar, completați cu fluid de transmisie proaspăt. Consultați secțiunea lubrifianți pentru vîscozitatea corepunzătoare a fluidului.

Curățați bușonul magnetic de ulei (1) de orice reziduuri metalice și montați bușonul la loc.



Rezervorul hidraulic - Verificare/aerisire



Deșurubați și asigurați-vă că bușonul rezervorului nu este blocat. Aerul trebuie să circule prin capac fără obstacole în ambele direcții.

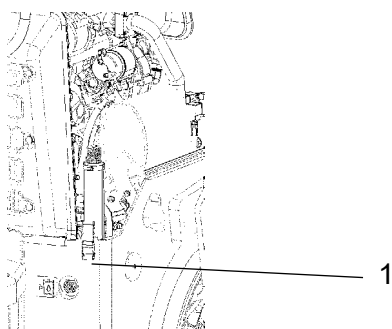
Dacă trecerea în orice direcție este blocată, curățați filtrul cu motorină și suflați cu aer comprimat până la îndepărtarea blocajului, sau înlocuiți capacul cu un capac nou.



Purtați ochelari de protecție și mănuși în timp ce lucrați cu aer comprimat.

Figura. Compartiment motor, partea dreaptă

1. Bușon rezervor fluid hidraulic



Verificați nivelul uleiului hidraulic în vizorul (1) și completați dacă este necesar. Vezi la secțiunea 'La fiecare 10 ore de funcționare'.

Fig. Compartimentul motor, partea dreaptă

1. Vizor



Filtru ulei hidraulic - Schimbare

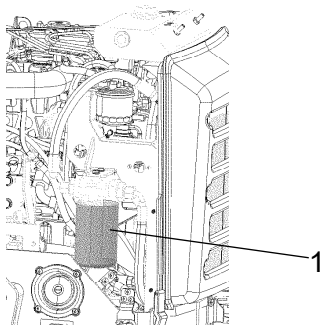


Fig. Compartimentul motor, partea stângă
1. Filtru ulei hidraulic



Scoateți filtrul (1) și transportați-l la o stație de deșeuri speciale. Acesta este un filtru de unică folosință și nu poate fi curățat.

Curățați cu grijă suprafața de etanșare de pe suportul filtrului.

Aplicați un strat subțire de ulei hidraulic proaspăt pe garnitura din cauciuc a filtrului nou.

Înșurubați filtrul la mână, mai întâi până când garnitura filtrului intră în contact cu baza filtrului. Rotiți apoi încă ½ tură.



Nu strângeți excesiv. Garnitura se poate deteriora.

Porniți motorul și verificați dacă filtrul nu prezintă scurgeri.



Rezervorul hidraulic - schimbare lichid

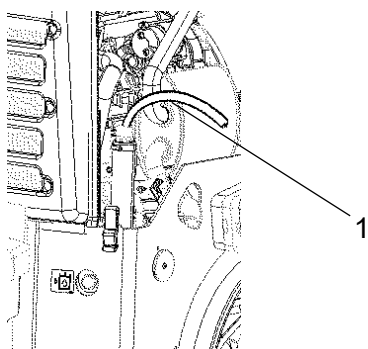


Fig. Rezervorul hidraulic
1. Drenare

Folosiți o pompă de drenare externă când drenați/goliți rezervorul hidraulic.



Risc de arsuri la drenarea uleiului încins. Purtați mănuși și ochelari de protecție.

Deșurubați bușonul rezervorului. Introduceți furtunul de absorbție al pompei în ieșirea de umplere/drenare din rezervorul hidraulic. Introduceți celălalt furtun într-un container.



Folosiți un recipient cu o capacitate de cel puțin 15 litri.

Porniți pompa astfel încât să absoarbă fluidul din rezervor.

Verificați dacă furtunul spre pompă ajunge în partea de jos a rezervorului hidraulic pentru a vă asigura că este drenat cât mai mult lichid posibil.



Colectați uleiul și transportați-l la o stație de deșeuri speciale.

Completați cu fluid hidraulic recomandat până la nivelul corect. Așezați la loc capacul pe rezervor și ștergeți-l.

Șchimbați filtrul de ulei hidraulic, consultați capitolul 'Întreținerea la fiecare 1000 ore de funcționare'.

Porniți motorul și acționați diversele comenzi hidraulice. Verificați nivelul în rezervor și completați dacă este nevoie.

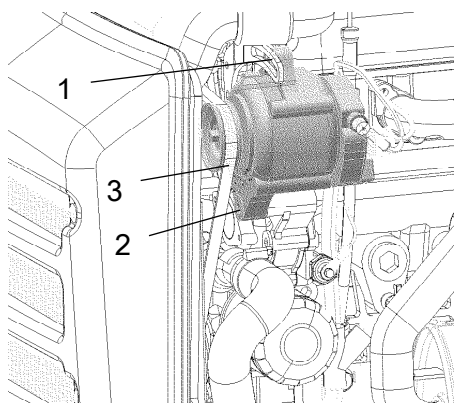


Fig. Alternatorul văzut din față

1. Șurub de montaj
2. Șurub de montaj
3. Curea alternator

Curea alternator - Verificare tensiune - Schimbare



Opriți motorul, deconectați alimentarea cu tensiune și activați butonul frânei de urgență.

Desfaceți cele două șuruburi imbus hexagonale (1) și (2). Scoateți cureaua veche a alternatorului și înlocuiți-o cu una nouă

Apăsați alternatorul astfel încât cureaua să fie tensionată la valorile de mai jos.

În cazul când cureaua alternatorului (3) poate fi apăsată cu mâna în jur de 10 mm la o poziție situată la jumătatea distanței dintre fulii, atunci aceasta este tensionată corect.

Strângeți primul șurub (1), apoi șurubul (2). După strângere, asigurați-vă că tensiunea este corectă în curea.



Rezervor de apă - Curățare



Rețineți faptul că pe timp de iarnă există pericolul de îngheț. Drenați rezervorul, pompa și conductele.

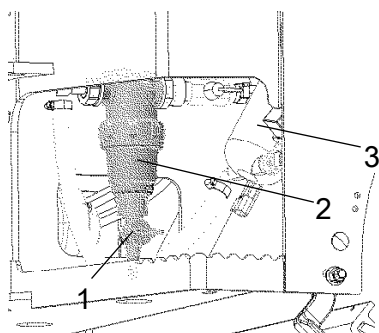


Fig. Baia de sub podea

1. Robinet de drenare
2. Filtru de apă
3. Pompă de apă

Drenați rezervorul prin robinetul de drenare (1) situat pe filtru.

Curățați rezervoarele cu apă și un detergent potrivit pentru suprafețele de plastic.

Curățați filtrul de apă (2). Umpleți rezervorul cu apă și verificați funcțiile stropitorului.



Rezervoarele de apă sunt fabricate din plastic (polietilenă) și sunt reciclabile.



Tambur - Schimbarea uleiului

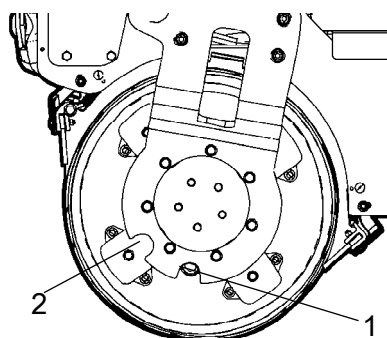


Fig. Tamburul, partea de vibrații
1. Bușon de ulei (1) în poziție pentru drenarea uleiului.
2. Poziția bușonului de ulei pentru verificarea nivelului și umplere.

Parcați compactorul cilindric pe o suprafață plană și conduceți-l încet până când bușonul (1) se află în partea inferioară.



Opriți motorul, deconectați alimentarea cu tensiune și apăsați butonul pentru oprirea de urgență.

Amplasați o tavă de colectare care să aibă o capacitate de cel puțin 4 litri sub bușonul de golire.

Scoateți bușonul (1) și lăsați uleiul să curgă.



Transportați uleiul evacuat la o stație de deșuri speciale.

Montați bușonul la loc. Completați cu ulei în poziția 2. Consultați capitolul 'Verificare la fiecare 500 de ore de funcționare' pentru completarea uleiului.



Rezervor de combustibil - Curățare

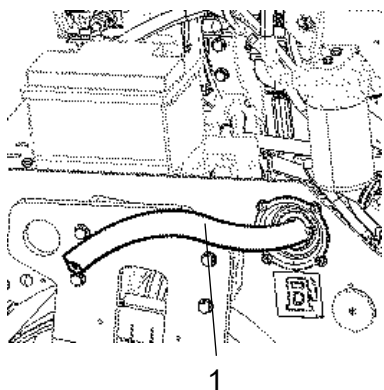


Fig. Rezervorul de combustibil
1. Furtun de la pompa externă

Curățarea rezervorului este mai ușoară când acesta este aproape gol.

Pompați în exterior toate depunerile folosind o pompă externă.

Pentru a îndepărta depunerile suplimentare, umpleți rezervorul cu doi litri de motorină pe care să-i pompați apoi în afară cu o pompă externă.



Colectați într-un container cu capacitate de cel puțin 28 de litri și transportați la stația de deșuri speciale.



Nu uitați de pericolul de incendiu când manevrați carburantul.



Rezervorul de combustibil este fabricat din plastic (polietilenă) și este reciclabil.

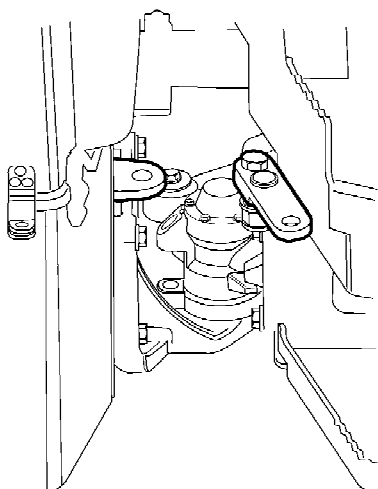


Fig. Articulația de direcție

Articulația de direcție - Verificare

Verificați articulația de direcție pentru a detecta orice deteriorare sau fisuri.

Verificați și strângeți orice bolțuri slăbite.

Verificați de asemenea punctele rigide și jocurile de la articulația de direcție. Rectificați dacă este necesar.

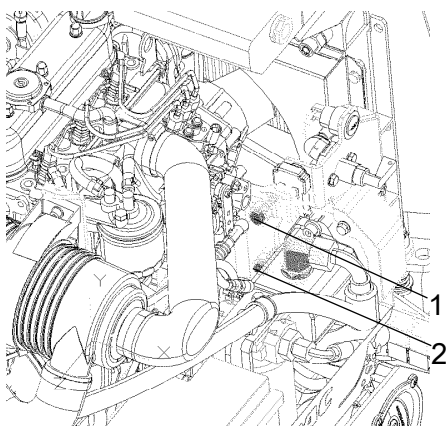


Fig. Compartiment motor

1. Șurub
2. Șurub

Tensionarea cureii la cureaua mecanismului de acționare a pompei hidraulice - Verificați

Dacă cureaua de antrenare a pompei hidraulice poate fi apăsată 5-6 mm între scripeți cu o forță de 50 Nm, atunci cureaua este corect tensionată.

Procedați după cum urmează pentru tensionarea cureii:

- Desfaceți șuruburile (1) și (2).
- Apăsați pe pompa hidraulică astfel încât cureaua să se tensioneze conform specificației.
- Strângeți șurubul (1) și apoi șurubul (2).
- După strângere, asigurați-vă că tensiunea este corectă în curea.

Înlocuiți cureaua când este necesar sau după 2000 h.



Dynapac Compaction Equipment AB

Atlas Copco Road Construction Equipment AB
Box 504, SE 371 23 Karlskrona, Sweden
Phone.+46 (0) 455 30 60 00 Fax. +46 (0)455 30 60 30
www.atlascopco.com