

Manual de utilizare

ICA402-4RO1.pdf
Operare și Întreținere

Cilindru vibrocompactor pentru terasamente
CA402D

Motor
Cummins QSB 4.5

Număr serie
69411612 -
10000118x0A000001 -



Traducerea instrucțiunilor originale

Cuprins

Introducere.....	1
Mașina.....	1
Scopul utilizării	1
Simboluri de avertizare	1
Informații de siguranță.....	1
Generalități.....	2
Marcajul CE și Declarația de conformitate.....	3
Siguranță - Instrucțiuni generale	5
Siguranța în timpul operării.....	7
Rularea în apropierea muchiilor	7
Pante.....	7
Siguranță (opțional).....	9
Aer condiționat	9
Instrucțiuni speciale	11
Lubrifianti standard și alte uleiuri și lichide recomandate.....	11
Temperaturi mai ridicate ale mediului, peste +40°C (104°F)	11
Temperaturi.....	11
Curățarea cu presiune înaltă.....	11
Măsuri de prevenire și stingere a incendiilor.....	12
Structura de protecție împotriva răsturnării (ROPS), cabină autorizată ROPS	12
Manipularea bateriei.....	12
Reîncărcarea bateriei.....	13
Specificații tehnice	15
Vibrații - postul operatorului	15
Nivelul de zgomot.....	15
Sistemul electric	15
Dimensiuni, vedere laterală.....	16
Dimensiuni, vedere de sus.....	17
Greutăți și volume	17

Randament.....	18
Generalități.....	18
Cuplul de strângere:.....	20
Șuruburi - ROPS	21
Sistemul hidraulic	21
Comandă climatizare automată (ACC) (opțional)	21
Descrierea mașinii	23
Identificare	23
Număr de identificare produs pe șasiu.....	23
Plăcuța de identificare a utilajului.....	23
Explicarea seriei 17PIN.....	24
Plăcuță de identificare motor.....	24
Autocolante.....	25
Localizare - indicatoare autocolante	25
Indicatoare de siguranță.....	26
Indicatoare autocolante informative	28
Instrumente/Comenzi	29
Localizare - Instrumente și comenzi.....	29
Localizare - Tablou de comandă și comenzi.....	30
Descriere funcții	30
Comenzi în cabină	34
Descrierea funcției instrumentelor și comenzilor din cabină	35
Sistemul electric	36
Siguranțe fuzibile.....	36
Siguranțele din cabină.....	38
Siguranțe principale	38
Siguranțe la comutatorul principal de deconectare baterie	39
Relee.....	39
Relee în cabină	40
Operare.....	41

Înainte de pornire.....	41
Comutator principal - conectare	41
Scaunul operatorului - Ajustare	41
Unitatea de comandă - Reglare	42
Scaunul operatorului în cabină - Reglare	42
Lămpi și instrumente - Verificare.....	43
Frâna de parcare - Verificare	43
Sistem de închidere	44
Poziția operatorului	44
Vizibilitate	45
Pornire	46
Pornirea motorului.....	46
Operare	47
Operarea compactorului cu cilindru	47
Operarea pe suprafețe dificile (opțional)	49
Deplasare, tambur/roți.....	49
Vibrații.....	50
Schimbare amplitudine/frecvență	50
Vibrație manuală - Pornire	50
Frânare.....	51
Frânarea de urgență	51
Frânare normală.....	51
Scoaterea din funcțiune	52
Parcare.....	52
Blocarea tamburilor	52
Comutator principal	52
Parcarea pe termen lung	53
Motor	53
Baterie.....	53
Filtru de aer, țevă de eșapament	53

Rezervor combustibil.....	53
Rezervor hidraulic	53
Pneuri (Universale pentru orice condiții meteo)	54
Cilindru de direcție, balamale etc.	54
Capote, prelată.....	54
Diverse.....	55
Ridicare	55
Blocarea articulației.....	55
Ridicarea compactorului cu cilindru	55
Deblocarea articulației.....	56
Remorcare/Recuperare	56
Varianta 1.....	56
Remorcarea pe distanță scurtă cu motorul în funcțiune.....	56
Varianta 2.....	57
Remorcarea pe distanțe scurte atunci când motorul nu funcționează	57
Frâna de pe osia spate	57
Frâna din transmisia tamburului.....	57
Frâna din transmisia tamburului (opțiune).....	58
Remorcarea compactorului	59
Compactor cu cilindru pregătit pentru transport.....	59
Instrucțiuni de operare - Cuprins.....	61
Întreținerea preventivă	63
Inspecția la recepție și la livrare	63
Garanție	63
Întreținere - Lubrifianți și simboluri	65
Simboluri referitoare la întreținere.....	67
Întreținere - Program de întreținere.....	69
Puncte de service și întreținere.....	69
Generalități.....	69
La fiecare 10 ore de funcționare (zilnic)	70

După PRIMELE 50 de ore de funcționare	70
La fiecare 50 ore de funcționare (săptămânal)	71
La fiecare 250 ore de funcționare (lunar)	71
La fiecare 500 ore de funcționare (la fiecare trei luni)	72
La fiecare 1000 ore de funcționare (la fiecare șase luni)	72
La fiecare 2000 ore de funcționare (anual)	73
Întreținere - 10h.....	75
Raclete - verificare, reglare	75
Raclete flexibile (opțional)	76
Circulația aerului - Verificare	76
Nivelul lichidului de răcire - Verificare	77
Motor diesel Verificare nivel ulei	77
Rezervorul hidraulic - verificarea nivelului de ulei	78
Alimentare rezervor combustibil.....	78
Frâne - Verificare	79
Întreținere - 50h.....	81
Filtrul de aer	
Verificarea - Schimbarea filtrului de aer principal.....	81
Filtrul de rezervă - Schimbare	82
Filtru de aer	
- Curățare	82
Articulație - Lubrifiere	83
Articulația de direcție - lubrifiere	83
Pneuri - Presiunea aerului - Prezoane - Strângere	84
Comandă climatizare automată (opțional) - Inspectare	84
Întreținere - 250h.....	87
Diferențialul osiei spate - verificarea nivelului uleiului	87
Planetare osie spate - verificarea nivelului uleiului	88
Transmisia tamburului - Verificarea nivelului uleiului	88
Cartușul tamburului - Verificarea nivelului uleiului	89

Cartușul tamburului - Curățarea șurubului de ventilație	90
Radiator - Verificare/Curățare	90
Articulații cu bolțuri - verificarea cuplului de strângere	91
Elemente din cauciuc și șuruburi de fixare - Verificare	91
Baterie - Verificarea nivelului de electrolit	92
Celula bateriei	93
Aer condiționat (opțional) - inspecție	94
Întreținere - 500h.....	95
Înlocuirea filtrului de combustibil	95
Comenzi și articulații mobile-Lubrifiere	96
Prefiltru ulei - Curățare	96
Motor diesel - Schimbarea uleiului și filtrului	97
Lanț de direcție și rulment scaun - Lubrifiere	97
Rulment scaun - Lubrifiere	98
Întreținere - 1000h.....	99
Filtru ulei hidraulic - Înlocuire	99
Rezervor hidraulic - Evacuare	100
Rezervorul de combustibil - Evacuare	101
Diferențial osie spate - Schimb ulei	101
Planetarele osiei spate - Evacuarea uleiului	102
Planetarele osiei spate - Schimb ulei - Alimentare cu ulei	103
Aer condiționat (opțional) Filtru aer proaspăt - Schimbare.....	103
Întreținere - 2000h.....	105
Rezervorul hidraulic-schimbarea uleiului	105
Cartușul tamburului - Schimbarea uleiului	106
Transmisia tamburului - Schimbarea uleiului	107
Manetă de direcție înainte/înapoi - Lubrifiere	107
Articulație de direcție - Verificare	108

Comanda de climatizare automată (opțional)	
- Revizie	108
Compresor - Verificare (opțional)	109
Filtrul de uscare - Verificare	109

Introducere

Mașina

CA402 este unul din vibrocompactoarele cu cilindru medii pentru terasamente. Este disponibil în varianta D (lis).

Scopul utilizării

Toate tipurile de paturi de fundație și straturi de bază pot fi compactate mai adânc.

Cabina și accesoriile de siguranță sunt descrise în acest manual. Alte accesorii, precum compactmetrul și tahograful și computerul de teren sunt descrise în manuale separate.

Simboluri de avertizare



AVERTISMENT! Marchează un pericol sau o procedură periculoasă care, în caz de nerespectare, poate constitui pericol de moarte sau rănire gravă.



ATENȚIE ! Marchează un pericol sau o procedură periculoasă care, în caz de nerespectare, poate constitui pericol de deteriorare a mașinii sau a bunurilor.

Informații de siguranță



Se recomandă instruirea operatorilor cel puțin în ce privește manevrarea și mentenanța zilnică a mașinii în conformitate cu manualul de instrucțiuni. Este interzisă transportarea de pasageri cu mașina, iar operatorul trebuie să fie așezat pe scaun în timpul lucrului cu mașina.



Manualul de siguranță furnizat împreună cu mașina trebuie citit de toți operatorii cilindrului compactor. Respectați întotdeauna instrucțiunile de siguranță. Păstrați întotdeauna manualul în utilaj.



Se recomandă citirea cu atenție a instrucțiunilor de siguranță din acest manual de către toți operatorii. Respectați întotdeauna instrucțiunile de siguranță. Asigurați-vă că acest manual este întotdeauna ușor accesibil.



Citiți cu atenție întreg manualul înainte de a porni mașina sau de a efectua orice operațiuni de întreținere.



Atunci când porniți motorul într-un spațiu închis, se va asigura o buna ventilație cu ajutorul unui ventilator.

Generalități

Acest manual conține instrucțiuni pentru operarea și întreținerea mașinii.

Pentru a asigura funcționarea la randament maxim, mașina trebuie întreținută corect.

Mașina trebuie păstrată curată pentru ca scurgerile, șuruburile și legăturile desfăcute să poată fi descoperite la timp.

Efectuați zilnic o inspecție a mașinii înainte de pornire. Inspectați întreg utilajul pentru a detecta orice scurgeri sau alte defecțiuni.

Verificați terenul de sub utilaj. Scurgerile se detectează mai ușor pe sol decât pe utilaj.



PROTEJAȚI MEDIUL ÎNCONJURĂTOR! Nu poluați mediul înconjurător cu ulei, combustibil sau alte substanțe periculoase pentru mediu. Transportați întotdeauna filtrele uzate, uleiul ars și resturile de combustibil la centrele ecologice de colectare.

Acest manual conține instrucțiuni pentru întreținerea periodică efectuată în mod normal de către operator.



Instrucțiuni suplimentare referitoare la motor pot fi găsite în manualul producătorului referitor la motor.

Marcajul CE și Declarația de conformitate

(Se aplică mașinilor comercializate în UE/CEE)

Această mașină poartă marcajul CE. Marcajul aceasta indică faptul că, în momentul livrării, mașina respectă directivele de bază privind sănătatea și siguranța aplicabile mașinii în conformitate cu directiva 2006/42/CE privind mașinile și că respectă și alte directive aplicabile acestei mașini.

Mașina este însoțită de o "Declarație de conformitate", care specifică directivele și suplimentele aplicabile, precum și standardele armonizate și alte reglementări aplicate.

Siguranță - Instrucțiuni generale

(Citiți de asemenea manualul de siguranță)



1. Înainte de a porni cilindrul compactor, operatorul trebuie să fie familiarizat cu conținutul secțiunii OPERARE.
2. Asigurați-vă că toate instrucțiunile din secțiunea ÎNTREȚINERE sunt urmate.
3. Cilindrul compactor poate fi operat numai de operatori instruiți și/sau experimentați. Accesul pasagerilor pe cilindrul compactor este interzis. Ocupați întotdeauna locul de pe scaun atunci când operați cilindrul compactor.
4. Nu utilizați niciodată cilindrul compactor atunci când acesta necesită reglaje sau reparații.
5. Montați și demontați vibrocompactorul numai atunci când staționează. Utilizați mânerul și barele special prevăzute pentru aceasta. Utilizați întotdeauna sprijinul în trei puncte (amândouă picioarele și o mână sau amândouă mâinile și un picior) atunci când montați și demontați utilajul. Nu săriți niciodată de pe utilaj.
6. ROPS (Structura de protecție împotriva răsturnării) trebuie utilizată întotdeauna când mașina este operată pe un teren instabil.
7. Deplasați-vă cu viteză redusă în curbe.
8. Evitați deplasarea perpendicular pe pantă. Deplasați mașina doar în susul sau în josul pantei.
9. Atunci când vă deplasați în apropierea muchiilor, a șanțurilor sau a gropilor, asigurați-vă că cel puțin 2/3 din lățimea tamburului rulează pe material compactat în prealabil (suprafață solidă).
10. Asigurați-vă că nu sunt obstacole pe direcția de mers, pe teren, în fața, în spatele sau deasupra cilindrului compactor.
11. Rulați cu atenție maximă pe terenurile neregulate.
12. Utilizați echipamentul de siguranță din dotare. Centura de siguranță trebuie purtată la mașinile echipate cu ROPS.
13. Mențineți cilindrul compactor curat. Curățați imediat toate urmele de murdărie sau vaselină care se acumulează pe platforma operatorului. Păstrați toate marcajele și plăcuțele indicatoare curate și lizibile.
14. Măsuri de siguranță înainte de realimentare :
 - Opriți motorul
 - Fumatul interzis
 - Nu aprindeți focul în apropierea mașinii
 - Împământați duza dispozitivului de alimentare la rezervor pentru a evita producerea scânteilor

15. Înainte de reparații sau service:
 - Blocați tamburii/ roțile și lama autogrederului.
 - Blocați articulația în caz de necesitate
16. În cazul în care nivelul zgomotului depășește 85dB(A) se recomandă purtarea căștilor de protecție. Nivelul de zgomot poate varia în funcție de echipamentul de pe utilaj și de suprafața pe care acesta este utilizat.
17. Nu efectuați schimbări sau modificări ale cilindrului compactor care ar putea afecta siguranța. Orice schimbare se poate efectua numai după aprobarea scrisă din partea Dynapac.
18. Evitați utilizarea cilindrului compactor înainte ca lichidul hidraulic să atingă temperatura normală de lucru. Atunci când lichidul este rece, distanțele de frânare pot fi mai mari decât în mod normal. Consultați instrucțiunile din secțiunea STOP.
19. Pentru protecția Dvs. purtați întotdeauna:
 - cască de protecție
 - bocanci de lucru cu bombeul din oțel
 - căști de protecție fonică
 - îmbrăcăminte reflectorizantă/jachetă foarte vizibilă
 - mănuși de lucru

Siguranța în timpul operării.

Rularea în apropierea muchiilor

În timpul rulării în apropierea unei muchii, minim 2/3 din tambur trebuie să se afle pe teren solid.



Rețineți faptul că centrul de greutate al mașinii se deplasează în exterior în timpul virajelor. De exemplu, centrul de greutate se deplasează spre dreapta atunci când virați la stânga.

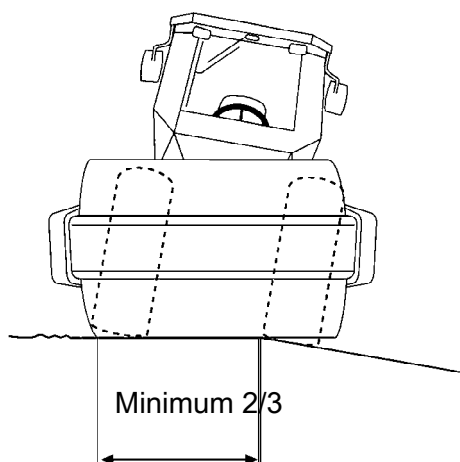

Fig. Poziția tamburului în timpul rulării în apropierea unei muchii

Pante

Unghiul a fost măsurat pe un teren plan, dur, cu mașina oprită.

Unghiul de virare era zero, vibrațiile oprite OFF și rezervoarele erau pline.

Rețineți întotdeauna faptul că terenul instabil, virajele mașinii, vibrațiile pornite, viteza mașinii la sol și ridicarea centrului de greutate pot cauza răsturnarea mașinii la unghiuri ale pantei mai mici decât cele specificate aici.



Pentru a părăsi cabina în caz de urgență, folosiți ciocanul din spate dreapta și spargeți geamul din spate.



Se recomandă ca ROPS (Structura de protecție împotriva răsturnării) sau o cabină ROPS să fie utilizată întotdeauna în timpul operării pe pante sau pe teren instabil. Purtați întotdeauna centura de siguranță.

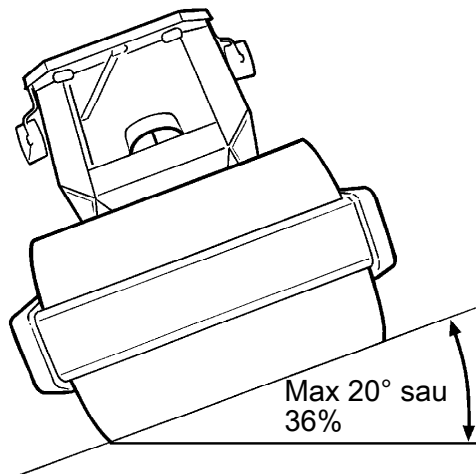

Fig. Operarea pe pante



Atunci când este posibil, evitați deplasarea paralelă cu panta. Rulați întotdeauna în susul sau în josul pantei.

Siguranță (opțional)

Aer condiționat

Sistemul descris în acest manual este de tip ACC (Comandă de climatizare automată)

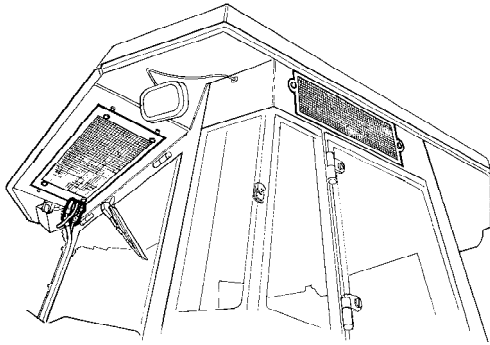





Fig. Cabina

 Sistemul conține lichid de răcire sub presiune. Este interzisă eliberarea lichidelor de răcire în atmosferă.

 Sistemul de răcire este sub presiune. Manipularea incorectă poate provoca accidente grave. Nu deconectați sau desfaceți racordurile furtunurilor.

 Atunci când este necesar, sistemul trebuie completat de către personalul autorizat cu lichidul de răcire adecvat.

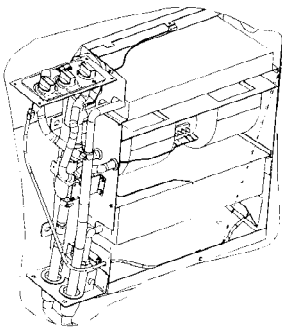

Fig. Aer condiționat

Instrucțiuni speciale

Lubrifianti standard și alte uleiuri și lichide recomandate.

Înainte de a ieși din fabrică, sistemele și componentele sunt umplute cu uleiurile și lichidele menționate în specificația cu privire la lubrifianti. Acestea sunt adecvate pentru temperaturi ale mediului cuprinse între -15°C și -40°C (5°F și -104°F)



Temperatura maximă a uleiului hidraulic biologic este +35° C (95° F).

Temperaturi mai ridicate ale mediului, peste +40°C (104°F)

Pentru operarea mașinii la temperaturi mai mari ale mediului, totuși maxim +50°C (122°F) se aplică următoarele recomandări:

Motorul diesel poate funcționa la această temperatură folosind ulei normal. Totuși, pentru celelalte componente trebuie utilizate următoarele lichide:

Sistemul hidraulic - ulei mineral Shell Tellus T100 sau similar.

Alte componente care utilizează ulei de transmisie: Shell Spirax AX 85W/140 sau echivalent.



Temperaturi

Limitele de temperatură se aplică la versiunile standard ale cilindrilor compactori.

Cilindrii compactori echipați cu echipamente suplimentare, cum ar fi amortizorul de zgomot, pot necesita o monitorizare mai atentă la temperaturi mai ridicate.

Curățarea cu presiune înaltă

Nu îndreptați jetul direct spre componentele electrice.

-  Spălarea la presiune înaltă nu poate fi utilizată pe panoul de instrumente.
-  Folosirea detergentului care poate distruge componentele electrice sau care are proprietăți conductive nu poate fi utilizat.
-  În anumite cazuri există o manetă de operare electrică și o cutie de programare pentru personalul de întreținere în compartimentul motor, care nu trebuie să fie spălate cu apă sub presiune sau cu apă în general. Pentru acestea este suficient să le ștergeți cu o cârpă.

Acoperiți bușonul de alimentare cu o pungă de plastic și fixați cu o bandă de cauciuc. Astfel se evită intrarea apei sub presiune în gura de ventilație din bușonul de alimentare. Acest lucru poate cauza defecțiuni cum ar fi blocarea filtrelor.



-  Nu orientați niciodată jetul de apă direct spre capacul rezervorului. Acest lucru este extrem de important atunci când utilizați un dispozitiv de curățare sub presiune.

Măsuri de prevenire și stingere a incendiilor

În caz de incendiu la utilaj, utilizați un stingător de incendiu cu pulbere din clasa ABC.

De asemenea poate fi utilizat un stingător de incendiu din clasa BE, cu dioxid de carbon.

Structura de protecție împotriva răsturnării (ROPS), cabină autorizată ROPS

-  Dacă mașina este echipată cu o structură de protecție împotriva răsturnării (ROPS sau cabină autorizată ROPS) nu efectuați niciodată suduri sau perforații în structură sau cabină.
-  Nu încercați niciodată să reparați o structură sau o cabină ROPS deteriorată. Acestea trebuie înlocuite cu structuri ROPS sau cabine noi.

Manipularea bateriei

-  Atunci când demontați bateria, deconectați întotdeauna prima dată cablul negativ.

 Atunci când montați bateria, conectați întotdeauna prima dată cablul pozitiv.

 Evacuați bateriile vechi în mod ecologic. Bateriile conțin plumb toxic.

 Nu utilizați un încărcător rapid pentru a încărca bateria. Acest lucru poate scurta durata de viață a bateriei.

Reîncărcarea bateriei

 Nu conectați cablul negativ la borna negativă a bateriei descărcate. O scântee poate aprinde gazul explozibil format în jurul bateriei.

 Verificați dacă bateria utilizată pentru reîncărcare are același voltaj ca bateria descărcată.

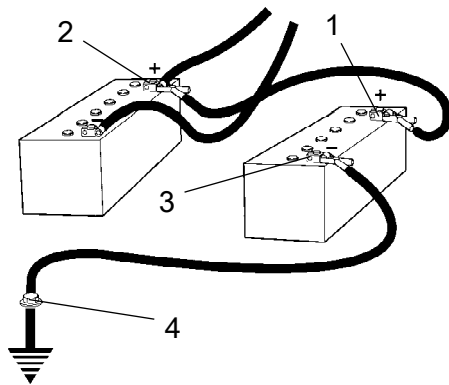

Fig. Reîncărcarea bateriei

Oprii pornirea și toate echipamentele consumatoare de curent electric. Oprii motorul mașinii de la care se va reîncărca bateria.

Mai întâi conectați borna pozitivă a bateriei de încărcare(1) la borna pozitivă a bateriei descărcate (2). Apoi conectați borna negativă a bateriei de încărcare(3) de exemplu la un șurub(4) sau la ochiul de ridicare de pe mașina cu baterie descărcată.

Porniți motorul mașinii de la care se va încărca bateria. Lăsați motorul să funcționeze o vreme. Nu încercați să porniți celălalt utilaj. Deconectați cablurile în ordine inversă.

Specificații tehnice

Vibrații - postul operatorului
(ISO 2631)

Nivelurile vibrațiilor sunt măsurate în conformitate cu ciclul de operare descris în directiva EU 2000/14/EC pe mașini echipate pentru piața EU, cu vibrațiile pornite, pe material polimeric moale și cu scaunul operatorului în poziția de transport.

Vibrațiile măsurate la nivelul întregului corp sunt situate sub valoarea de acțiune de 0.5 m/s^2 așa cum se specifică în directiva 2002/44/EC. (Limita este 1.15 m/s^2)

Vibrațiile măsurate la nivelul mâinii/brațului se situează de asemenea sub nivelul de acțiune de 2.5 m/s^2 specificat în aceeași directivă. (Limita este 5 m/s^2)

Nivelul de zgomot

Nivelul de zgomot este măsurat în conformitate cu ciclul de operare descris în directiva EU 2000/14/EC pe utilaje echipate pentru piața EU, pe material polimeric moale cu vibrațiile activate și cu scaunul operatorului în poziția de transport.

Nivelul de zgomot garantat, L_{wA}	107 dB (A)
Nivelul presiunii zgomotului la urechea operatorului (platformă), L_{pA}	XX dB (A)
Nivelul presiunii zgomotului la urechea operatorului (cabină), L_{pA}	75 dB (A)

Sistemul electric

Mașinile sunt testate EMC în conformitate cu EN 13309:2000 'Utilaje de construcții'

Dimensiuni, vedere laterală

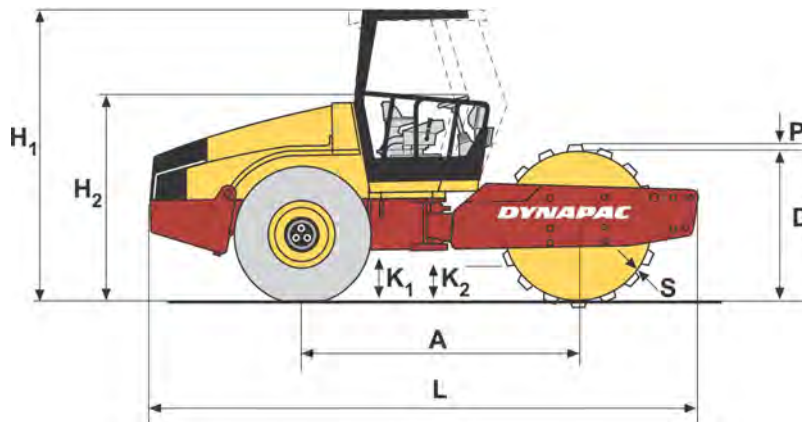

	Dimensiuni	mm	in
A	Ampatament, tambur și roată	2879	113.3
L	Lungime, cilindru compactor echipat standard	5550	218
H ₁	Înălțime, cu ROPS	2972	117
H ₁	Înălțime, cu cabină	2972	117
H ₂	Înălțime, fără ROPS	2190	86
D	Diametru, tambur	1543	60,75
S	Grosime, înveliș exterior tambur, nominal	35	1,378
K ₁	Distanța față de șasiul tractorului	453	17.83
K ₂	Distanța față de cadrul tamburului	400	15.74

Dimensiuni, vedere de sus

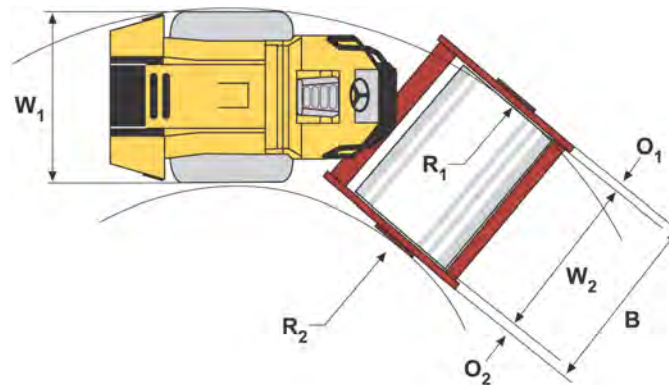

	Dimensiuni	mm	in
B	Lățime, cilindru compactor echipat standard	2424	95,43
O ₁	Prelungire, șasiu stânga	147	5,78
O ₂	Prelungire, șasiu dreapta	147	5,78
R ₁	Raza exterioară de bracăj	5400	212.6
R ₂	Raza interioară de bracăj	3100	122
W ₁	Lățime, secțiune tractor	2130	83.86
W ₂	Lățime tambur	2130	83.86

Greutăți și volume

Greutăți

Greutatea în serviciu cu ROPS (EN500)	13800 kg	30429 lbs
Greutatea în serviciu fără ROPS	13300 kg	29326 lbs
Greutatea în serviciu cu cabină	13800 kg	30429 lbs

Volume lichide

Rezervor combustibil	250 litri	66 galoane
----------------------	-----------	------------

Randament

Date privind compactarea

Sarcina liniară statică	43,7 kg/cm	245 pli
Sarcina liniară statică, echipat cu ROPS	44,1 kg/cm	247 pli
Sarcina liniară statică, echipat cu cabină	44,5 kg/cm	249 pli
Amplitudine, maxim	1,7 mm	0.066 in
Amplitudine, minim	0.8 mm	0.031 in
Frecvența de vibrații, amplitudine maximă	33 Hz	1980 vpm
Frecvența de vibrații, amplitudine minimă	33 Hz	1980 vpm
Forța centrifugă, amplitudine maximă	300 kN	67500 lb
Forța centrifugă, amplitudine minimă	146 kN	32850 lb

Notă: Frecvența este măsurată la turații mari.
Amplitudinea este măsurată la valoarea reală, nu la cea nominală.

Generalități

Motor

Producător/Model	Cummins QSB 4.5	Motor turbo diesel cu răcire pe apă și schimbător de căldură
Putere motor (SAE J1995)	93 kW	126 CP
Turația motorului la ralanti	900 rpm	
Turația motorului, încărcare/descărcare	1.500 rpm	
Turația motorului, lucru/transport	2.200 rpm	

Sistemul electric

Baterie	12V 170Ah
Alternator	12V 95A
Siguranțe fuzibile	Vezi secțiunea Sistem electric - siguranțe

Anvelopă	Dimensiuni pneuri	Presiune pneuri
Tip Std	23.1 x 26.0 12 ply	110 kPa (1.1 kp/cm) (16 psi)
Tip tractor	23.1 x 26.0 12 ply	110 kPa (1.1 kp/cm) (16 psi)



Pneurile pot fi umplute opțional cu fluid (greutate suplimentară până la 700 kg/anvelopă) (1,543 lbs/pneu) În timpul lucrărilor de întreținere curentă țineți cont de această greutate suplimentară.

Cuplul de strângere:

Cuplul de strângere în Nm (lbf.ft) pentru șuruburi gresate sau uscate, strânse cu ajutorul unei chei dinamometrice.

Șurub cu filet metric normal, galvanizat lucios (fzb):

CLASA DE REZISTENȚĂ:

Filet M	8.8, Gresat	8.8, Uscat	10.9, Gresat	10.9, Uscat	12.9, Gresat	12.9, Uscat
M6	8,4	9,4	12	13,4	14,6	16,3
M8	21	23	28	32	34	38
M10	40	45	56	62	68	76
M12	70	78	98	110	117	131
M14	110	123	156	174	187	208
M16	169	190	240	270	290	320
M20	330	370	470	520	560	620
M22	446	497	626	699	752	839
M24	570	640	800	900	960	1080
M30	1130	1260	1580	1770	1900	2100

Șurub cu filet metric normal, zincat (Dacromet/GEOMET):

CLASA DE REZISTENȚĂ:

Filet M	10.9, Gresat	10.9, Uscat	12.9, Gresat	12.9, Uscat
M6	12,0	15,0	14,6	18,3
M8	28	36	34	43
M10	56	70	68	86
M12	98	124	117	147
M14	156	196	187	234
M16	240	304	290	360
M20	470	585	560	698
M22	626	786	752	944
M24	800	1010	960	1215
M30	1580	1990	1900	2360



Șuruburile ROPS care urmează să fie strânse trebuie să fie uscate.

Șuruburi - ROPS

Dimensiuni șuruburi:	M24 (PN 904562)
Clasa de rezistență:	10.9
Cuplul de strângere:	800 Nm (tratate la suprafață prin metoda Dacromet)

Sistemul hidraulic

Presiunea de deschidere	MPa
Sistemul de acționare	38,0
Sistemul de alimentare	2,0
Sistemul de vibrații	46,0
Sisteme de comandă	18,0
Eliberarea frânei	1,4

Comandă climatizare automată (ACC) (opțional)

Sistemul descris în acest manual este de tip ACC (Comandă climatizare automată), adică un sistem care menține temperatura setată în cabină cu condiția ca ferestrele și ușile să fie menținute închise.

Denumirea lichidului de răcire: HFC-R134:A

Nivelul maxim de refrigerant: 1600 grame (3.53 lbs)

Descrierea mașinii

Identificare

Număr de identificare produs pe șasiu

Codul PIN al mașinii (numărul de identificare al produsului) (1) este poansonat pe muchia din dreapta a șasiului față sau pe muchia superioară de pe partea dreaptă a șasiului.

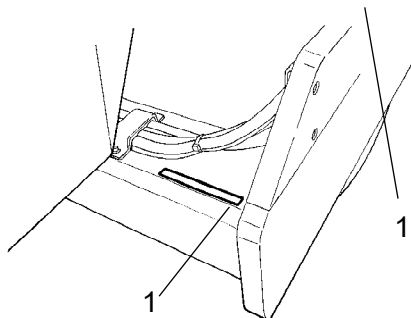

Fig. Șasiu față
1. PIN

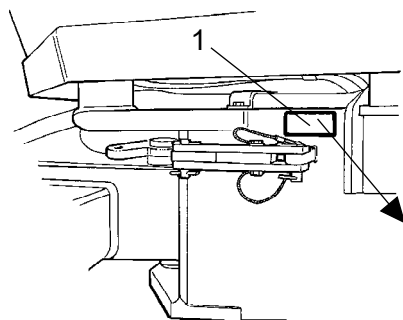

Fig. Platforma operatorului
1. Plăcuța de identificare a utilajului

Plăcuța de identificare a utilajului

Plăcuța de identificare a utilajului (1) este fixată în partea din stânga față a șasiului, lângă coloana de direcție

Plăcuța specifică numele și adresa producătorului, tipul de utilaj, numărul de identificare al produsului PIN (număr de serie), greutatea de operare, puterea motorului și anul de fabricație. (Dacă utilajul este livrat în afara UE există marcaje CE și pe unele utilaje este posibil ca anul de fabricație să nu fie specificat.)

Product Identification Number			
Designation	Type	Rated Power	Max axle load front / rear
		kW	Kg
Gross machinery mass	Operating mass	Max ballast	Year of Mfg
kg	kg	kg	03
Made in Sweden			

Atunci când comandați piese de schimb precizați întotdeauna codul PIN al mașinii.

100	00123	V	0	A	123456
A	B	C	D	E	F

Explicarea seriei 17PIN

- A = Fabricantul
- B = Grupa/Modelul
- C = Litera de verificare
- D = Fără codificare
- E = Unitatea de producție
- F = Seria

Plăcuță de identificare motor

Plăcuța de identificare a motorului (1) este fixată în partea superioară a motorului.

Plăcuța specifică tipul motorului, numărul de serie și caracteristicile motorului.

Atunci când comandați piese de schimb precizați întotdeauna numărul de serie al motorului. Consultați pentru aceasta și manualul motorului.

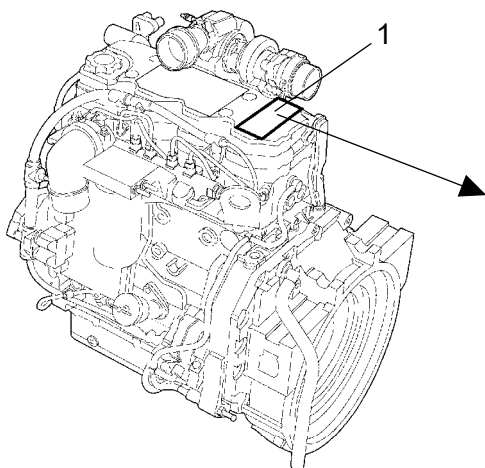

CUMMINS INC. Made in Great Britain www.cummins.com	Engine No. XXXXXXXX Family 7CEXL0275AAG Date of MFG DD-MM-YY												
	Ad. HP/kW 125/93@2200 rpm eIt-97/681A-2004/26-03393-XX Valve lash Inch .010 Int .020 Ex Cold mm .254 Int .508 Ex Ref. No. 391664		Model QSB4.5 CPL 8755 FR 92326 C.I.D./L 275/4.5 Catalyst No. N/A	Fuel Rate at adv. HP XXX mm ³ /st Timing - TDC ELECTRONIC Firing order 1-3-4-2 Idle speed 850 rpm ECS									
IMPORTANT ENGINE INFORMATION : This Engine Conforms To 20XX US, EPA And California Regulations Heavy Duty Non-road Compression Ignition Diesel Cycle Engines As Applicable. WARNING: Injury May Result And Warranty Is Voided If Fuel Rate RPM Or Altitudes Exceed Published Maximum Values For This Model And Application. This Engine Is Certified To Operate On Diesel Fuel.			<table border="1"> <tr> <td>FEL</td> <td>EPA</td> </tr> <tr> <td>NOx*</td> <td>4.0</td> </tr> <tr> <td>NMHC</td> <td></td> </tr> <tr> <td>PM</td> <td>0.30</td> </tr> <tr> <td></td> <td>4935699</td> </tr> </table>	FEL	EPA	NOx*	4.0	NMHC		PM	0.30		4935699
FEL	EPA												
NOx*	4.0												
NMHC													
PM	0.30												
	4935699												

Fig. Motor
1. Plăcuța de identificare a tipului /plăcuța EPA

Autocolante

Localizare - indicatoare autocolante

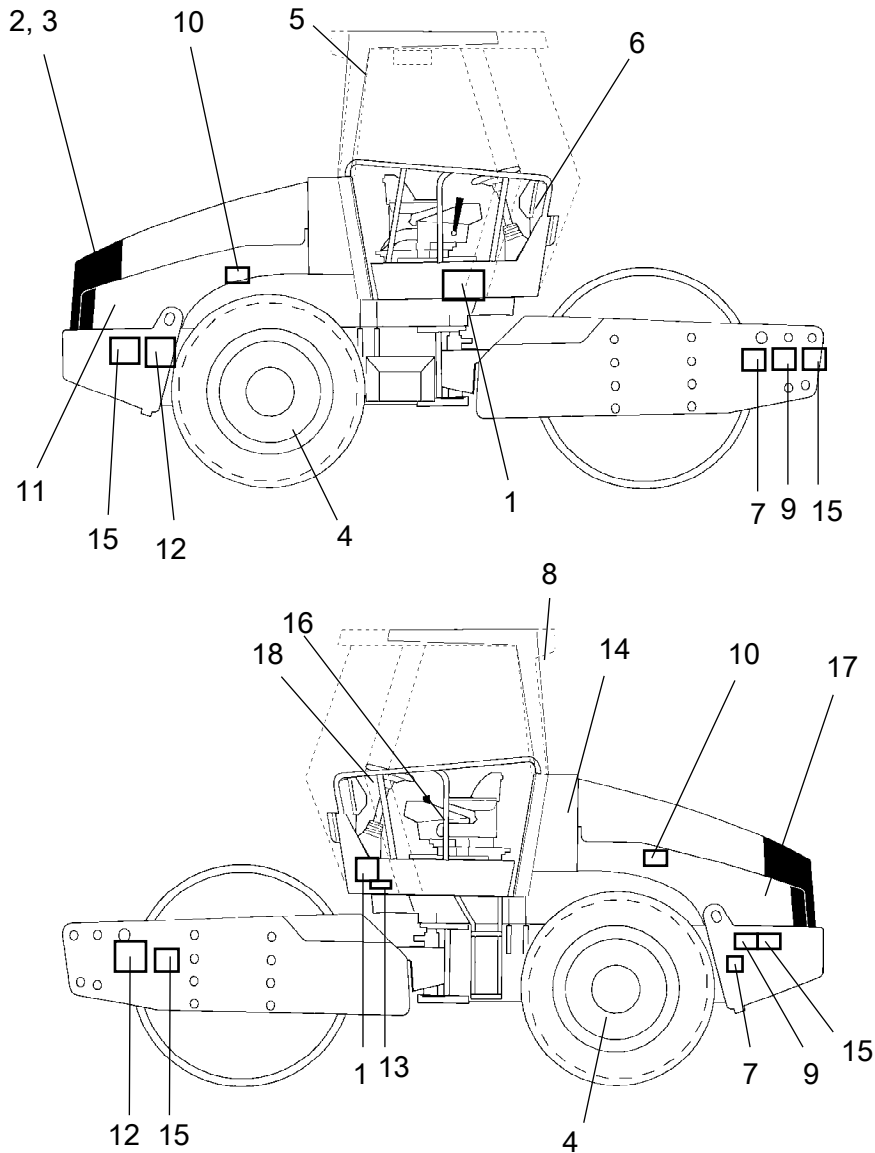

- | | | | | | |
|----|---|-----|------------------------|-----|-----------------------------------|
| 1. | Avertisment, zonă de coliziune | 7. | Avertisment, Blocare | 13. | Nivelul de zgomot |
| 2. | Avertisment, componente în mișcare de rotație ale motorului | 8. | Avertisment, Gaz toxic | 14. | Ulei hidrolic/ ulei biohidraulic |
| 3. | Avertisment, Suprafețe fierbinți | 9. | Placă elevatoare | 15. | Punct de legare |
| 4. | Avertisment, pneuri cu balast | 10. | Presiune pneuri | 16. | Compartiment manual de utilizare |
| 5. | leșire de urgență | 11. | Motorină | 17. | Comutatorul principal al bateriei |
| 6. | Avertisment, Citiți manualul de utilizare | 12. | Punct de ridicare | 18. | Marcaj Avertisment |

Indicatoare de siguranță

Asigurați-vă întotdeauna că toate autocolantele de siguranță sunt complet lizibile, iar în cazul în care devin ilizibile ștergeți praful sau comandați autocolante noi. Utilizați codul de piesă specificat pe fiecare autocolant.

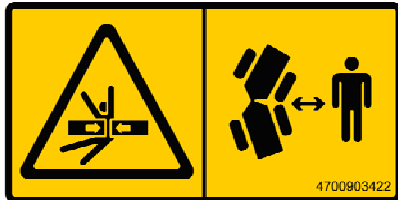

4700903422

Avertisment - Pericol de strivire, articulație/tambur.

A se păstra distanța de siguranță față de zona periculoasă.

(Două zone de coliziune la mașinile echipate cu direcție pivotantă)

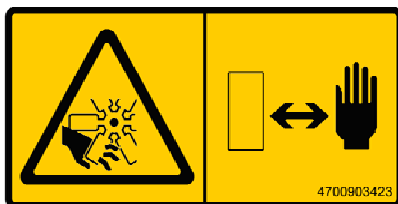

4700903423

Avertisment - Componente rotative ale motorului.

Feriți mâinile de zona periculoasă.

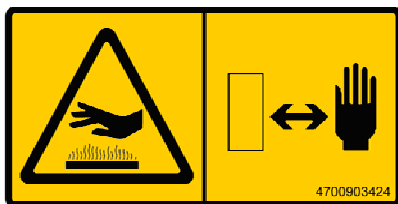

4700903424

Avertisment - Suprafețe fierbinți în compartimentul motor.

Feriți mâinile de zona periculoasă.

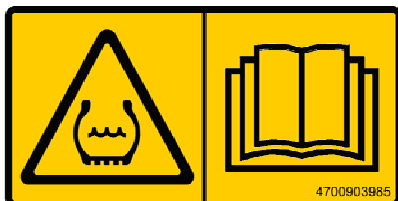

4700903985

Avertisment - Anvelopă cu balast.

Citiți manualul de utilizare.



4700903590

-leșire de urgență



4700903459
Avertisment - Manual de utilizare

Înainte de a utiliza mașina, operatorul trebuie să citească instrucțiunile de siguranță, operare și întreținere.

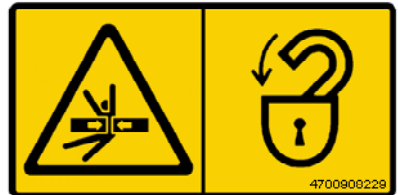

4700908229
Avertisment - Pericol de strivire

Articulația trebuie să fie blocată în timpul operațiunii de ridicare.

Citiți manualul de utilizare.

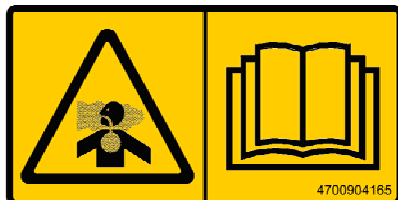

4700904165
Avertisment - Gaz toxic (suplimentar, ACC)

Citiți manualul de utilizare.

Indicatoare autocolante informative

Nivelul de zgomot

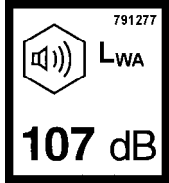

Motorină



Punct de ridicare

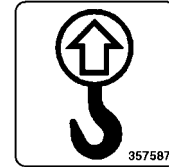

Placă elevatoare

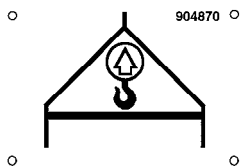

Compartiment manual de utilizare

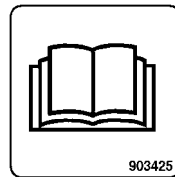

Comutator principal

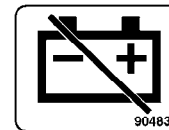

Ulei hidraulic

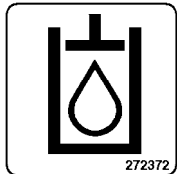

Ulei hidraulic biologic

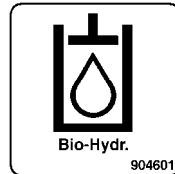

Punct de fixare

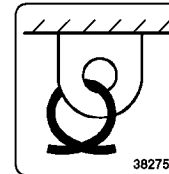

Nivelul de zgomot versiunea LN

Presiune pneuri

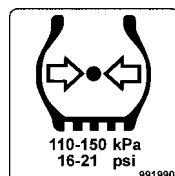

Instrumente/Comenzi

Localizare - Instrumente și comenzi

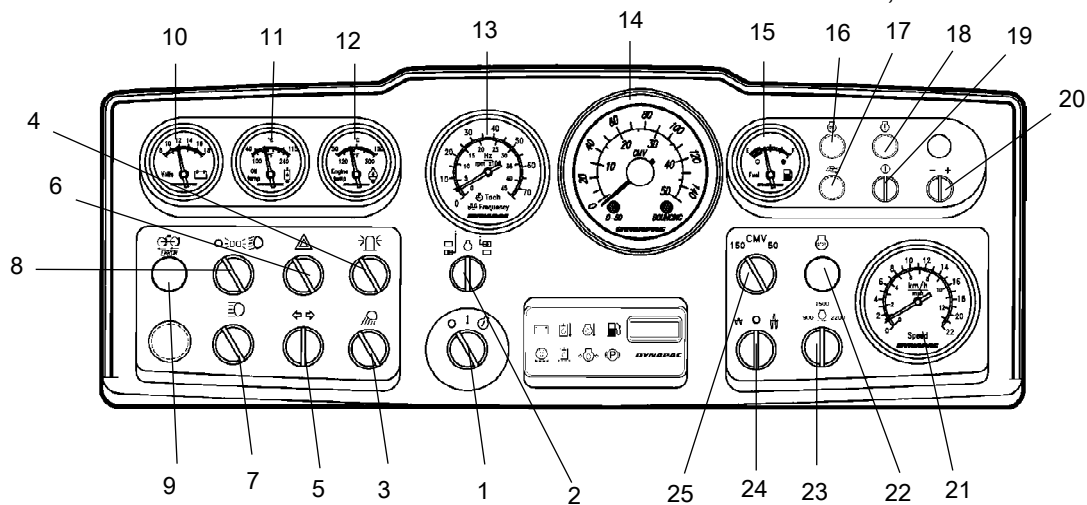

Fig. Tabloul de instrumente și comandă

1. Comutator demaror
2. * Selector Rpm/Frecvență
3. * Lumini de lucru
4. * Lampă avertizare pericol
5. * Comutator indicator al direcției
6. * Lumini de avertizare pericol
7. * Comutator braț principal
8. * Comutator de parcare/braț coborât
9. * Anti-patinare, indicator eroare
10. * Voltmetru
11. * Temperatura uleiului hidraulic
12. * Temperatura motorului
13. * Turație motor/Frecvența de vibrație
14. * Compactmetru/tahometru (vezi poz. 21)
15. Indicator combustibil
16. Lampă de preîncălzire
17. Rezervă
18. Lampă indicatoare a defecțiunilor
19. Diagnoză "ACTIVATĂ"
20. Defilare în codurile de eroare
21. * Tahometru (atunci când compactmetru este localizat la poz. 14)
22. Lampă indicatoare a defecțiunilor
23. Comanda turației motorului
24. Selector amplitudine, Maximă/0/Minimă
25. * CMV vâlțare

* = echipament opțional

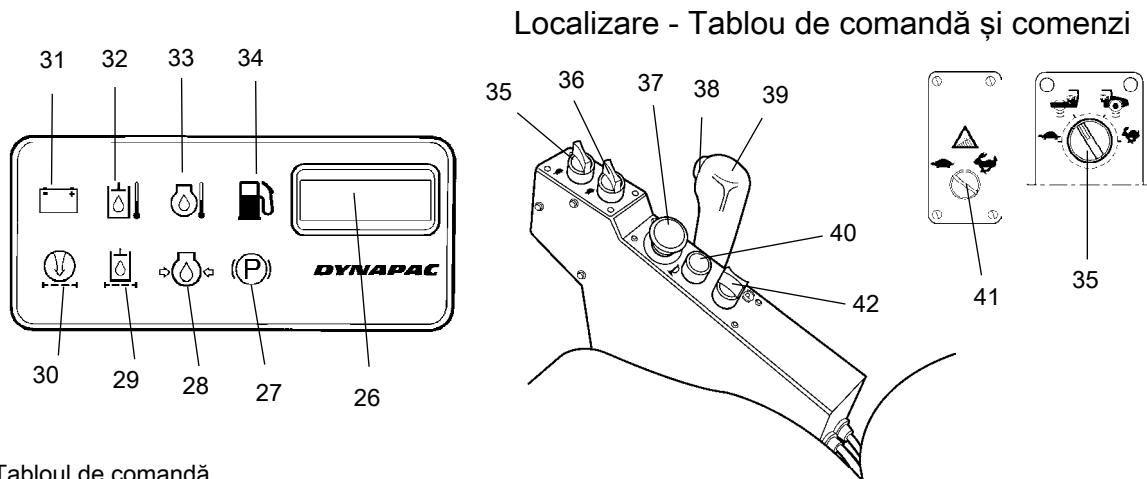

































Fig. Tabloul de comandă











- | | | | |
|-----|---|-----|---|
| 26. | Contor ore de funcționare | 34. | Lampă de avertizare, nivel de combustibil |
| 27. | Lampă de avertizare frână | 35. | Selector viteză, tambur/roți (opțional) |
| 28. | Lampă de avertizare, presiune ulei motor | 36. | Selector viteză, roți |
| 29. | Lampă de avertizare, filtru ulei hidraulic | 37. | Oprire de urgență |
| 30. | Lampă de avertizare, filtru de aer | 38. | Vibrații PORNITE/OPRITE |
| 31. | Lampă de avertizare baterie, încărcare | 39. | Manetă direcție înainte/înapoi |
| 32. | Lampă de avertizare, temperatură ulei hidraulic | 40. | Claxon |
| 33. | Lampă de avertizare, temperatură motor | 41. | Funcția anti-patinare (opțional) |
| | | 42. | Frână de parcare pornită/oprită |

Descriere funcții

Nr.	Denumire	Simbol	Funcție
1	Comutator demaror		Circuitul electric este închis. Toate instrumentele și comenzile electrice sunt alimentate cu curent electric. Activare demaror motor.
2	Selector turație motor/frecvență (opțional)		În această poziție este afișată turația actuală În această poziție este afișată frecvența de vibrații (Poziția din stânga nu are nici o funcție).
3	Comutator lumini de lucru spate (opțional)		Rotiți spre dreapta pentru a activa luminile de lucru.
4	Lampă avertizare pericol, comutator (opțional)		Rotiți spre dreapta pentru a activa lampa de avertizare în caz de pericol.

Nr.	Denumire	Simbol	Funcție
5	Lampă semnalizare direcție, comutator (opțional)		Rotiți spre stânga pentru a activa lampa de semnalizare stânga etc. Lumile de semnalizare sunt stinse atunci când comutatorul se află în poziție mediană.
6	Lumini intermitente avertizare pericol, comutator (opțional)		Rotiți spre dreapta pentru a activa luminile intermitente de avertizare în caz de pericol.
7	Braț principal/coborât, comutator cu lampă de control (opțional).		În poziția dreapta, comutatorul se aprinde și brațul principal este pus în funcțiune. În poziția stânga brațul coborât este în funcțiune.
8	Faruri de deplasare, comutator (opțional)		Lumini stinse.
			Lumini de parcare aprinse.
			Lumini frontale de lucru aprinse.
9	Lampă de avertizare, funcție multifuncțională anti-patinare (opțional)		Dacă lampa se aprinde intermitent înseamnă că sistemul hidraulic de propulsie nu funcționează corect. Localizați și remediați defecțiunea.
10	Voltmetru (opțional)		Arată tensiunea sistemului electric. Intervalul normal este 12-15 volți.
11	Indicator temperatură, ulei hidraulic (opțional).		Arată temperatura uleiului hidraulic. Intervalul normal de temperatură este 65°-80°C (149°-176°F). Opriți motorul dacă indicatorul arată o temperatură mai mare de 85°C (185°F). Localizați defecțiunea.
12	Indicator temperatură, apă (opțional).		Arată temperatura apei. Temperatura normală este de circa 90°C (194°F). Opriți motorul dacă indicatorul arată o temperatură mai mare de 103°C (217°F). Localizați defecțiunea.
13	Contor turație motor/frecvență (opțional)		Scala interioară indică turația actuală a motorului.
			Scala exterioară indică frecvența vibrațiilor.
14	Dispozitiv de măsurare a gradului de compactare (opțional)		A se vedea instrucțiunile separate
15	Indicator combustibil		Indică nivelul din rezervorul de combustibil.
16	Lampă de preîncălzire		Se aprinde atunci când motorul diesel este preîncălzit și comutatorul este în poziția I.
17			Rezervă
18	Lampă indicatoare a defecțiunilor, "Defecțiune minoră"		Indică defecțiunea și afișează codul de eroare împreună cu butonul 19. Codurile de eroare se găsesc în tabulaturul X din directorul utilajului.
19	Diagnoză "ACTIVATĂ"		Verificați codul de eroare împreună cu lămpile 18 și 20.
20	Defilare în codurile de eroare		Rotire spre dreapta (+): Deplasare înainte.
			Rotire spre stânga (-): Deplasare înapoi.

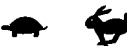
Nr.	Denumire	Simbol	Funcție
21	Tahometru (opțional)		Scala exterioră afișează viteza în km/h. Scala interioară afișează viteza în mph.
22	Lampă indicatoare a defecțiunilor , "Defecțiune gravă"		Opriți motorul.
23	Controlul turației motorului pentru motor diesel		900 = turația ralanti 1,500 = turația pentru încărcare/descărcare 2,200 = turația de lucru și de transport
24	Selector amplitudine.		Modul din stânga conferă amplitudine minimă. În poziția 0, sistemul de vibrații este deconectat. Modul din dreapta conferă amplitudine maximă.
25	Selector CMV (opțional).		Modul 150 afișează valorile de pe scala exterioră. Modul 50 afișează valorile de pe scala interioară.
26	Contor ore de funcționare		Timpul de funcționare al motorului este afișat în ore.
27	Lampă de avertizare frână		Lampa se aprinde atunci când butonul pentru frâna de parcare și de urgență este apăsat iar frânele sunt acționate.
28	Lampă de avertizare, presiune ulei		Lampa se aprinde atunci când presiunea uleiului de motor scade. Opriți imediat motorul și localizați defecțiunea.
29	Lampă de avertizare, filtru hidraulic		Dacă lampa se aprinde atunci când motorul diesel funcționează la turație maximă, filtrul hidraulic trebuie înlocuit.
30	Lampă de avertizare, filtru de aer		Dacă lampa se aprinde atunci când motorul funcționează la turație maximă, filtrul de aer trebuie curățat sau înlocuit.
31	Lampă de avertizare, încărcare baterie		Dacă lampa se aprinde în timpul funcționării motorului, alternatorul nu încarcă . Opriți motorul și localizați defecțiunea .
32	Lampă de avertizare, temperatură ulei hidraulic		Dacă lampa se aprinde, uleiul hidraulic este prea fierbinte. Nu operați vibrocompactorul. Răciți uleiul menținând motorul la ralanti și localizați defecțiunea.
33	Lampă de avertizare, temperatura lichidului de răcire a motorului		Dacă lampa se aprinde, motorul este prea încins. Opriți motorul imediat și localizați defecțiunea. Consultați de asemenea manualul de utilizare.
34	Lampă de avertizare, nivel redus de combustibil		Dacă lampa se aprinde, înseamnă că a mai rămas o cantitate redusă de combustibil. Realimentați cât mai curând posibil.
35	Selector viteză, tambur/roți (opțional)		Poziția 1: Modul de lucru Poziția 2: Utilizată dacă tamburul se torsionează. Poziția 3: Utilizată dacă roțile din spate torsionează.

Nr.	Denumire	Simbol	Funcție
			Poziția 4: Modul de transport
36	Selector viteză, roți		Viteza de transport (redușă)
			Viteza de transport (ridicată)
37	Opreire de urgență		Când este apăsată, se cuplează oprirea de urgență. Este activată frâna, iar motorul se oprește. Țineți-vă pentru o oprire bruscă.
38	Vibrații pornite/oprite, comutator		Apăsați o dată și eliberați pentru a activa vibrațiile, apăsați din nou pentru a dezactiva vibrațiile. Cele de mai sus sunt valabile numai dacă selectorul de amplitudine 17 se află în poziția superioară sau inferioară.
			
			
39	Manetă direcție înainte/înapoi		Maneta trebuie să fie în poziția neutră pentru a porni motorul. Motorul nu poate fi pornit dacă maneta de direcție înainte/înapoi se află în altă poziție. Maneta de direcție înainte/înapoi comandă atât direcția de deplasare a cilindrului compactor cât și viteza. Atunci când maneta este deplasată în față, cilindrul compactor se deplasează în față. Viteza cilindrului compactor este proporțională cu distanța manetei față de poziția neutră. Cu cât maneta este mai îndepărtată de poziția neutră, cu atât viteza este mai mare.
40	Claxon, comutator		Apăsați pentru a declanșa claxonul
41	Funcția anti-patinare (opțional)		Funcția optimizată anti-patinare înainte este obținută prin poziționarea butonului spre stânga.
			Funcția optimizată anti-patinare înapoi este obținută prin poziționarea centrală a butonului. Poziționați butonul spre dreapta în timpul transportului.
42	Frână de parcare pornită/oprită		Rotiți pentru a cupla frâna de parcare, mașina se oprește cu motorul pornit. Folosiți întotdeauna frâna de parcare atunci când mașina staționează pe o suprafață înclinată.

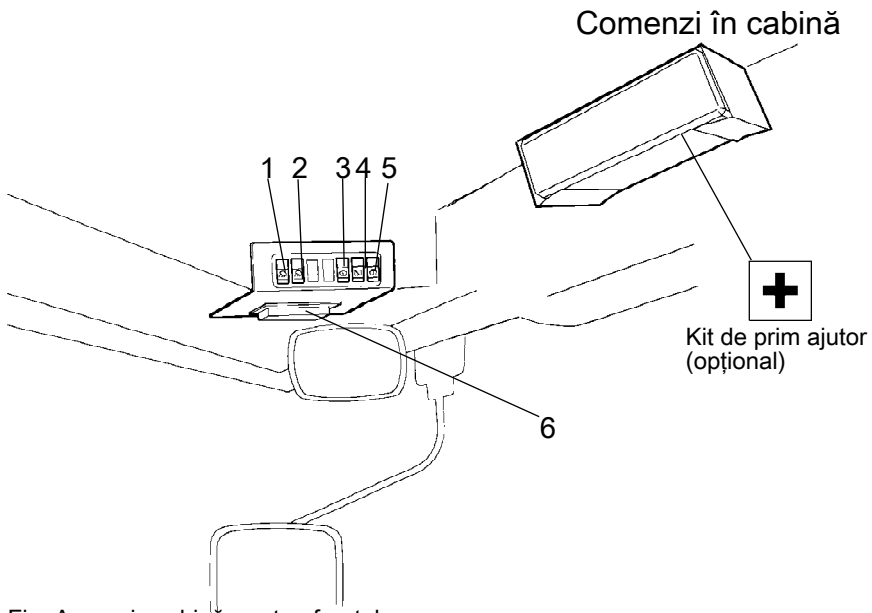

Fig. Acoperiș cabină, partea frontal

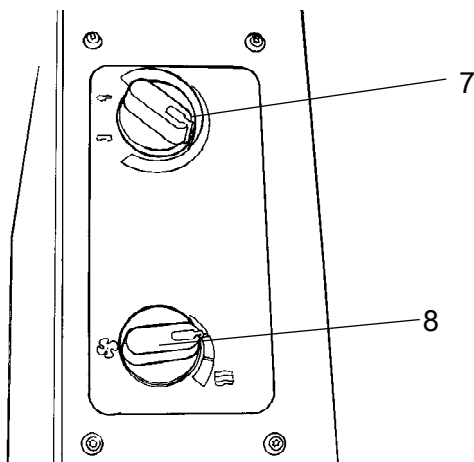

Fig. Cabină, partea dreaptă.

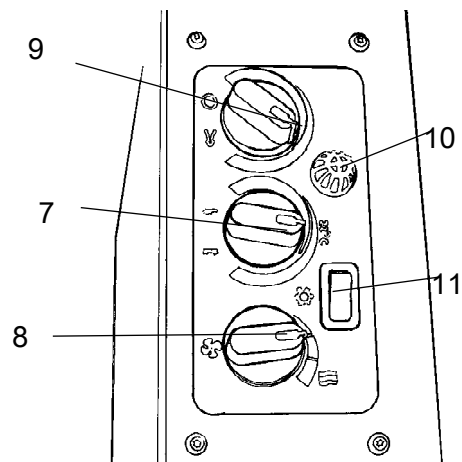

Fig. Cabină, partea dreaptă (AC opțional).

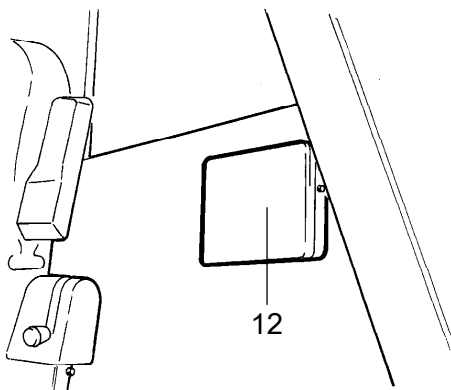

Fig. Cabina, spate

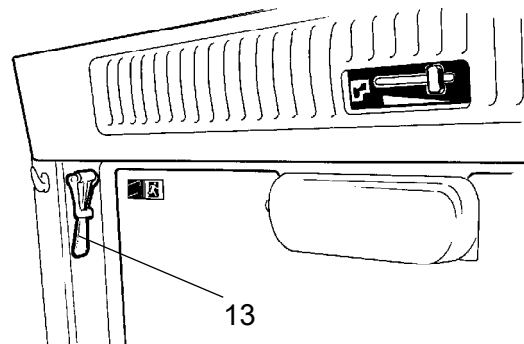













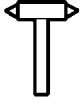

Fig. Acoperiș cabină, spate

Descrierea funcției instrumentelor și comenzilor din cabină

Nr.	Denumire	Simbol	Funcție
1	Lumini frontale de lucru, comutator.		Apăsați pentru a aprinde luminile frontale de lucru.
2	Lumini de lucru spate, comutator.		Apăsați pentru a aprinde luminile de lucru spate.
3	Ștergător parbriz, comutator		Apăsați pentru a acționa ștergătorul de parbriz.
4	Ștergător lunetă, comutator		Apăsați pentru a acționa ștergătorul de lunetă.
5	Spălătoare parbriz și lunetă, comutator	 	Apăsați muchia superioară pentru a activa ștergătoarele de parbriz. Apăsați muchia inferioară pentru a activa ștergătoarele de lunetă.
6	Cutie de siguranțe (cabină)		Conține siguranțele pentru sistemul electric. Vezi secțiunea "Sistemul electric" din manualul de utilizare pentru descrierea funcțională a siguranțelor.
7	Comandă calorifer		În partea dreaptă, încălzire maximă. În poziția din stânga, încălzirea este oprită.
8	Ventilator, comutator		În poziția din stânga, ventilatorul este OPRIT. Spre dreapta, ventilatorul are trei nivele.
9	Recircularea aerului din cabină, comutator.		La poziția din stânga este recirculat volumul maxim de aer. La poziția din dreapta volumul de aer recirculat este minim.
10	Senzor de temperatură		Înregistrează temperatura din cabină. A nu se acoperi.
11	Aer condiționat, comutator		Pornește și oprește instalația de aer condiționat.
12	Compartiment manual de utilizare		Spațiu de stocare pentru manualul de siguranță și manualul de instrucțiuni.
13	Ciocan pentru ieșirea de urgență		Pentru a ieși din cabină în caz de urgență, luați ciocanul și spargeți LUNETĂ .

Sistemul electric

Siguranțe fuzibile

Sistemul electric de reglare și comandă este protejat împotriva suprasarcinilor cu ajutorul a 27 siguranțe și 12 rele. Cantitatea depinde de echipamentul suplimentar de care dispune utilajul.

Cele patru cutii de siguranțe (1) și relele (3) sunt localizate în spatele tabloului inferior de instrumente, care se deschide prin rotirea celor patru șuruburi rapide (2) cu 1/4 rotație în sensul invers acelor de ceasornic.

Mașina este echipată cu un sistem electric de 12V și un alternator CA.

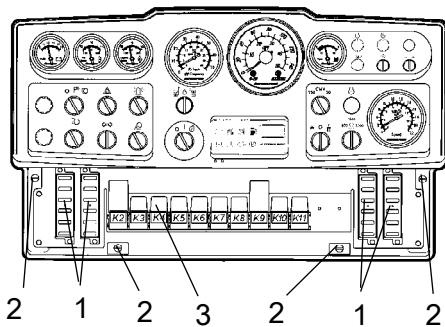

Fig. Tabloul de instrumente
1. Cutii de siguranțe (4)
2. Șuruburi rapide
3. Relee

Siguranțe fuzibile

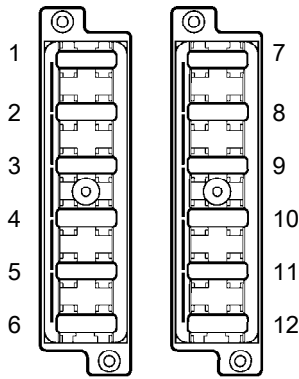

Fig. Cutia de siguranțe, partea stângă și partea dreaptă.

Figura indică poziția siguranțelor.

Tabelul de mai jos indică amperajul și funcția siguranțelor. Toate siguranțele sunt siguranțe cu fișe plate.

Tahograful și memoria pentru radio sunt protejate la comutatorul principal de deconectare a bateriei cu o siguranță de 0.5 A respectiv de 3 A .

Cutii de siguranțe, partea stângă.			Cutii de siguranțe, partea dreaptă.	
1.	Supapa de frână, releu demaror, contor ore de funcționare	7.5A	1. *	Lumini de lucru stânga 20A
2.	Releu VBS	7.5A	2. *	Lumini de lucru, dreapta, iluminat tablou de instrumente 20A
3.	Tablou indicator	7.5A	3. *	Far frontal stânga 7.5A
4.	Claxon	7.5A	4. *	Far frontal, dreapta, iluminat tablou de instrumente 7.5A
5.	* Viteză redusă/ridicată/lamă de curățare	7.5A	5.	Rezervă
6.	* Avertisment revers	3A	6.	Rezervă
7.	Instrumentație	7.5A	7. *	Lampă avertizare pericol 10A
8.	* Compactmetru	3A	8. *	Lămpi semnalizare, siguranța principală 10A
9.	* Lampă avertizare pericol	7.5A	9. *	Lampă de poziție, stânga, față și spate 7.5A
10.	* Anti-patinare/DCO	7.5/10A	10. *	Lampă de poziție, dreapta, față și spate 5A
11.	* Motor ștergător față, cabină simplă	20A	11. *	Lampă de direcție, stânga, față, spate și lateral 5A
12.	* Iluminare interioară/cabină priză 12 volți, cabină simplă	20A	12. *	Lampă semnalizare, dreapta, față, spate și lateral 5A
	* Opțional			* Opțional

** Atunci când sunt echipate faruri de deplasare

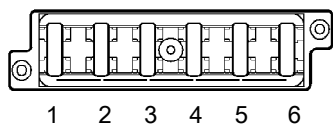

Fig. Cutia de siguranțe din acoperișul cabinei

1.	Aer condiționat, ventilatoare condensator	20A
2.	Far față cabină, radio	10A
3.	Iluminat interior cabină	5A
4.	Ventilator aer condiționat	25A
5.	Ștergător/spălător lunetă	10A
6.	Ștergătoare/spălătoare parbriz	10A

Siguranțele din cabină

Sistemul electric din cabină prezintă o cutie separată de siguranțe localizată în partea din față dreapta a acoperișului cabinei.

Figura indică amperajul și funcția siguranțelor.

Toate siguranțele sunt siguranțe cu fișe plate.

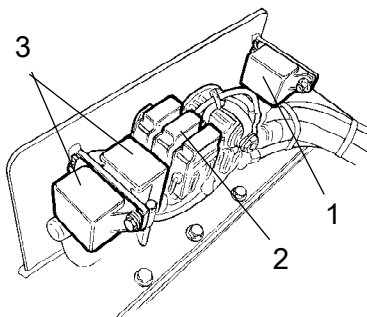

Fig. Compartiment motor
1. Releu demaror
2. Siguranțe principale
3. Relee de preîncălzire

Siguranțe principale

Există patru siguranțe principale (2). Acestea sunt localizate în spatele comutatorului principal de deconectare a bateriei. Cele trei șuruburi trebuie deșurubate pentru a îndepărta capacul din plastic.

Siguranțele sunt siguranțe cu fișă plată.

Releul demarorului (1) și releele de preîncălzire (3) pentru motorul diesel sunt de asemenea echipate.

Alimentare standard	30A	(Verde)
Alimentare cabină *	50A	(Roșu)
Alimentare sistem de iluminat *	40A	(Oranj)
Alimentare, Aer condiționat*	30A	(Verde)

* Echipament opțional

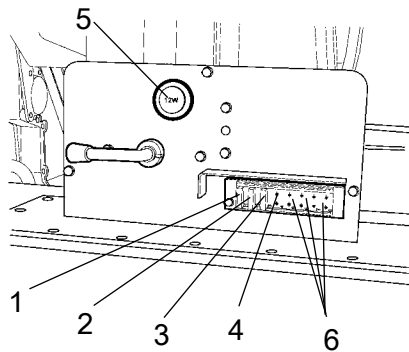

Fig. Compartiment motor

1. Motor QSB (aprindere)
2. Lămpi de diagnosticare motor
3. Electronică ECM
4. Siguranță, priză de alimentare 12V
5. Priză de alimentare 12V
6. Rezervă

Siguranțe la comutatorul principal de deconectare baterie

Poziționarea siguranțelor pe comutatorul principal de deconectare din compartimentul motor.

QSB motor (aprindere)	5A
Lămpi de diagnostic, motor	5A
Electronică ECM	30A
Priză de alimentare, 12V	10A

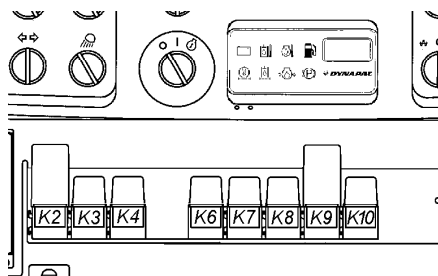
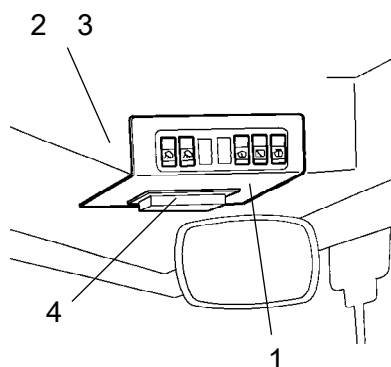

Fig. Tabloul de instrumente

Relee

K2	Releu VBS
K3	Releu principal
K4	Releu claxon
K6	Releu indicator nivel combustibil
K7	* Releu alarmă marșarier
K8	* Releu lumini
K9	* Releu indicator
K10	Releu frână
	* Opțional



Relee în cabină

Pentru a înlocui releele pentru ventilatorul de aer condiționat, ventilatorul condensatorului de pe acoperiș cabină și radio, îndepărtați tabloul de instrumente (1).

Fig. Acoperiș cabină, față

1. Tablou instrumente
2. K30 releu pentru ventilatorul de aer condiționat
3. K31 releu pentru ventilatoare de aer condiționat+ radio
4. Cutie de siguranțe

Operare

Înainte de pornire

Comutator principal - conectare

Amintiți-vă să efectuați întreținerea zilnică. Consultați manualul de întreținere.

Comutatorul principal este localizat în compartimentul motor. Rotiți cheia (1) pe poziția pornit. Întreg Vibrocompactorul este acum alimentat cu energie electrică.



Capota motorului trebuie să rămână descuiată în timpul funcționării, astfel încât bateria să poată fi deconectată rapid în caz de necesitate.

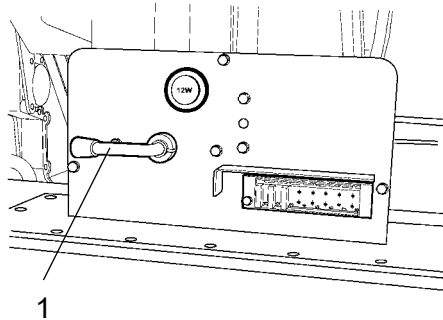

Fig. Compartiment motor 1.
Comutator principal

Scaunul operatorului - Ajustare

Reglați scaunul operatorului astfel încât poziția să fie confortabilă și comenzile să fie la îndemână .

Scaunul poate fi reglat după cum urmează.

- Reglaj în lungime(1)
- Ajustarea în funcție de greutate (2)

Eliberați maneta de blocare (3) pentru a regla coloana de direcție . Blocați în noua poziție.



Asigurați-vă întotdeauna că scaunul este stabil înainte de a opera mașina.

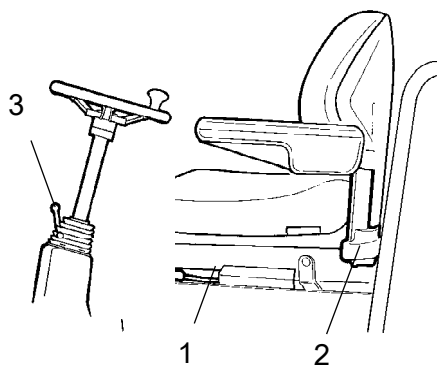

Fig. Scaunul operatorului
1. Maneta de blocare - lungimea de ajustare
2. Manetă - ajustarea în funcție de greutate
3. Maneta de blocare - Unghiul coloanei de direcție

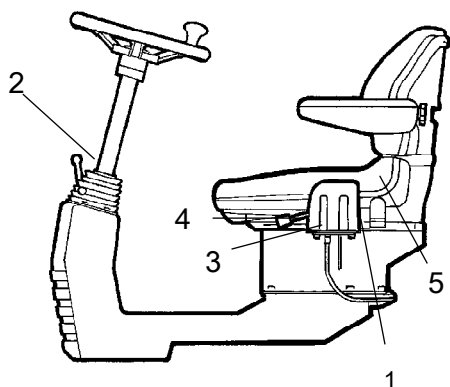

Fig. Postul operatorului

1. Maneta de blocare - rotație (opțional)
2. Maneta de blocare - unghiul coloanei de direcție
3. Maneta de blocare - ajustarea lungimii
4. Manetă - înclinarea spătarului
5. Manetă - ajustarea în funcție de greutate.

Unitatea de comandă - Reglare

Unitatea de comandă are două opțiuni de ajustare, rotație și unghi al coloanei de direcție.

Trageți maneta (1) în sus pentru a permite rotirea.

Eliberați maneta de blocare (2) pentru a ajusta coloana de direcție la unghiul de înclinare dorit și apoi blocați coloana de direcție în noua poziție.

Scaunul poate fi reglat după cum urmează.

- Reglaj în lungime(3)
- Unghiul spătarului (4)
- Ajustarea în funcție de greutate (5)



Asigurați-vă întotdeauna că scaunul este stabil înainte de a opera mașina.

Scaunul operatorului în cabină - Reglare

Unitatea de comandă are trei opțiuni de ajustare, cursă transversală, rotație și unghi al coloanei de direcție.

Reglați scaunul operatorului astfel încât poziția să fie confortabilă și comenzile să fie la îndemână .

Scaunul poate fi reglat după cum urmează:

- Reglare lungime (1)
- Reglare înălțime (2)
- Înclinare pernă scaun (3)
- Înclinare spătar (4)
- Înclinare suport brațe (5)
- Ajustare suport lombar (6)



Asigurați-vă întotdeauna că scaunul este blocat în poziție înainte de a opera vibrocompactorul.

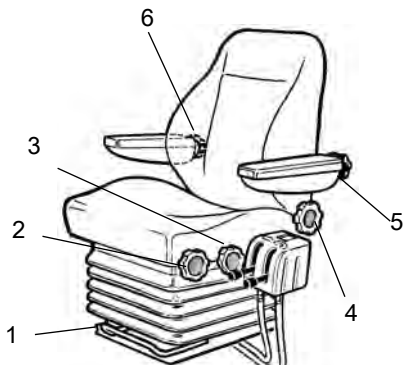

Fig. Scaunul operatorului

1. Manetă - reglare lungime
2. Roată - reglare înălțime
3. Roată - înclinarea pernei scaunului
4. Roată - înclinare spătar
5. Roată - înclinare suport brațe
6. Roată - ajustare suport lombar

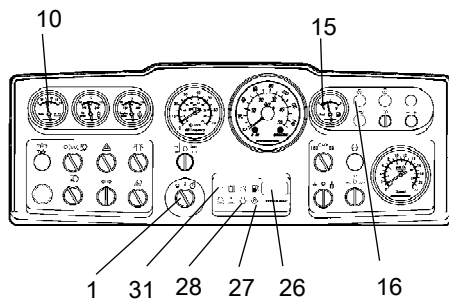

Fig. Tablou de instrumente

- 1. Comutator demaror
- 10. Voltmetru (opțional)
- 15. Indicator combustibil
- 16. Lampă de preîncălzire
- 26. Contor ore de funcționare
- 27. Lampă frână
- 28. Lampă presiune ulei
- 31. Lampă de încălzire

Lămpi și instrumente - Verificare

Rotiți comutatorul (1) pe poziția centrală. Toate lămpile de avertizare trebuie să se aprindă circa 5 secunde și trebuie să fie emis un semnal sonor. În acest interval verificați dacă lămpile de avertizare se aprind.

Verificați dacă voltmetrul (10) înregistrează cel puțin 12 volți și dacă indicatorul de combustibil (15) afișează o valoare.

Verificați dacă lămpile de avertizare pentru încălzire (31), presiune ulei (28) și frâna de parcare (27) se aprind.

Contorul pentru ore de funcționare (26) înregistrează și afișează orele de funcționare ale motorului diesel.

Lampa de preîncălzire (16) trebuie să se aprindă.

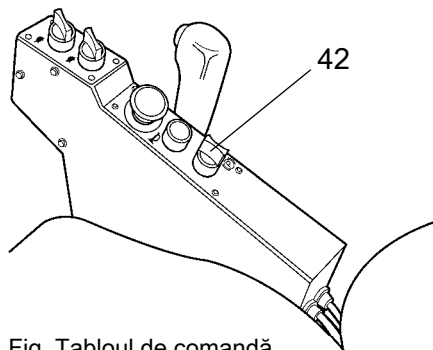

Fig. Tabloul de comandă
42. Buton frână de parcare

Frâna de parcare - Verificare



Asigurați-vă că butonul frânei de parcare (42) este în poziția cuplată. Vibrocompactorul poate începe să se deplaseze atunci când porniți motorul pe un teren în pantă, dacă nu este cuplată frâna de parcare.

Sistem de închidere

Vibrocompactorul este echipat cu un sistem de oprire a motorului (Interlock).

Motorul se oprește la 4 secunde după ce operatorul se ridică de pe scaun.

Motorul se oprește indiferent dacă maneta de direcție față/spate este în poziție neutră sau de deplasare.

Motorul nu se oprește în cazul în care frâna de parcare este activată.



Stați jos pentru toate operațiile!

Poziția operatorului

În cazul în care Vibrocompactorul este echipat cu ROPS (2) (Structură de protecție împotriva răsturnării) sau cu cabină, purtați întotdeauna centura de siguranță (1) furnizată și o cască de protecție.

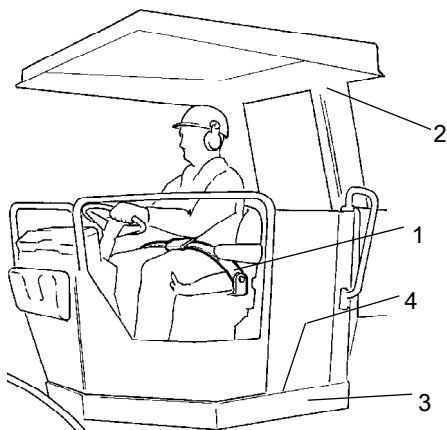

Înlocuiți centura de siguranță (1) dacă prezintă semne de uzură sau a fost supusă la forțe ridicate.



Verificați integritatea elementelor de cauciuc (3) de pe platformă. Elementele uzate reduc gradul de confort.



Asigurați-vă că materialul anti derapant (4) de pe platformă este în stare bună. Înlocuiți materialul acolo unde fricțiunea anti-derapantă este redusă.



Dacă mașina este echipată cu o cabină, asigurați-vă că ușa este închisă în timpul deplasării.

Fig. Postul operatorului
1. Centura de siguranță
2. ROPS
3. Element de cauciuc
4. Anti derapant

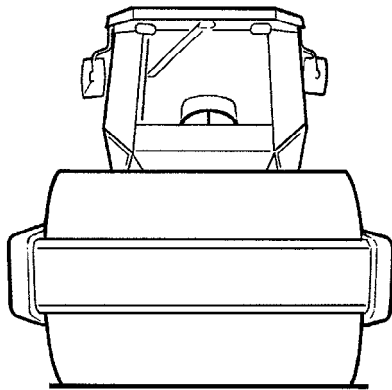

Fig.vedere

Vizibilitate

Înainte de a porni, asigurați-vă că vizibilitatea în față și în spate nu este blocată.

Toate geamurile cabinei trebuie să fie curate iar oglinzile retrovizoare trebuie reglate corect.

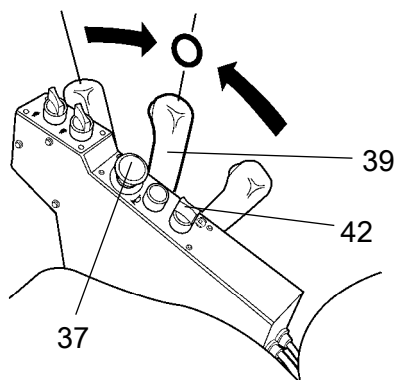

Fig. Tabloul de comandă
37. Oprire de urgență
39. Manetă deplasare înainte/înapoi
42. Buton frână de parcare

Pornire

Pornirea motorului

Trageți oprirea de urgență (37) și cuplați frâna de parcare (42).

Poziționați maneta de direcție față/spate (39) în poziția neutră. Motorul diesel nu poate fi pornit cu maneta aflată în altă poziție.

Poziționați selectorul de amplitudine (24) pentru vibrații joase/înalte în poziția O.

Poziționați maneta de accelerație a motorului (23) pe ralanti.

Rotiți comutatorul demarorului (1) spre dreapta, pe prima poziție. Lampa de preîncălzire (16) trebuie să se aprindă. Atunci când lampa se stinge, rotiți comanda spre poziția de start și eliberați-o de îndată ce motorul pornește. Acest lucru este extrem de important atunci când porniți un utilaj rece.



Nu solicitați prea tare demarorul. Dacă motorul nu pornește imediat, așteptați un minut și încercați din nou.

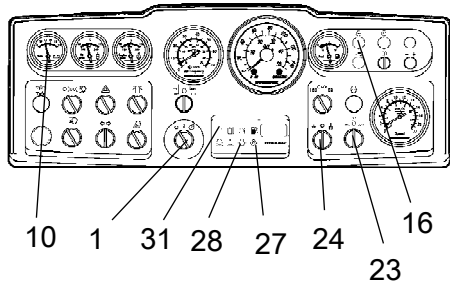

Fig. Tabloul de instrumente
1. Comutator demaror
10. Voltmetru (opțional)
16. Lampă de preîncălzire
23. Comandă turație motor
24. Selector amplitudine
27. Lampă frână
28. Lampă presiune ulei
31. Lampă încărcare

Lăsați motorul la ralanti pentru a se încălzi câteva minute, dacă temperatura este sub +10°C (50°F) încălzirea durează mai mult.

În timp ce motorul se încălzește, verificați ca lămpile de avertizare pentru presiunea uleiului (28) și încărcare (31) să nu fie aprinse, și de asemenea ca voltmetrul (10) să indice 13-14 volți. Lampa de avertizare (27) pentru frâna de parcare trebuie să fie aprinsă.



În cazul în care motorul funcționează într-un spațiu interior, asigurați-vă că există o bună ventilație (extragerea aerului). Risc de intoxicație cu monoxid de carbon.



Atunci când porniți și conduceți un utilaj rece, ceea ce implică ulei hidraulic rece, distanța de frânare va fi mai mare decât în mod normal până când mașina ajunge la temperatura normală de lucru.

Operare

Operarea compactorului cu cilindru



Utilajul nu poate fi operat de la sol în nici o circumstanță. În timpul funcționării operatorul trebuie să rămână așezat în interiorul utilajului.

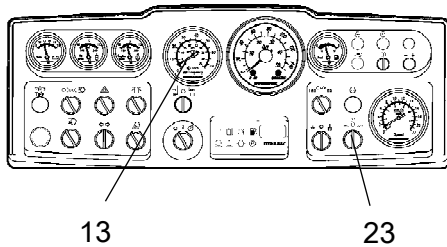

Fig. Tabloul de instrumente
13. Tahometru (Opțional)
23. Comanda de accelerație

Rotiți comanda de accelerație (23) la poziția pentru 2,200 rpm.

Decuplați frâna de parcare și verificați dacă direcția funcționează corect rotind volanul o dată spre dreapta și o dată spre stânga atunci când compactorul este oprit.



Asigurați-vă că nu există obstacole în zona din față și din spatele compactorului cu cilindru.

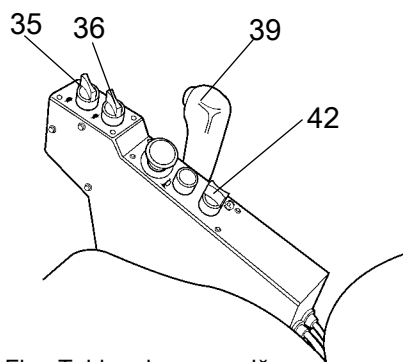

Fig. Tablou de comandă
35. Selector viteză, tambur/roți
(opțional)
36. Selector viteză, roți
39. Manetă deplasare înainte/înapoi
42. Buton frână de parcare



Decuplați butonul frânei de parcare (42) și verificați dacă lampa de avertizare a frânei de parcare este stinsă. Rețineți faptul că vibrocompactorul poate începe să se deplaseze dacă este poziționat în pantă.

Poziționați selectorii de viteză ridicată / joasă (35) și (36) pe modul dorit, vezi plăcuța indicatoare de pe tabloul de comandă.

Viteza maximă

Tambur în poz. inferioară/ osie spate în poz. inferioară	5,0 km/h
Tambur în poz. inferioară/ osie spate în poz. superioară	9,0 km/h
* Tambur în poz. superioară/ osie spate în poz. superioară	6,5 km/h
* Tambur în poz. superioară/ osie spate în poz. superioară	16,0 km/h

*Numai cu accesorii



Modul de lucru cu tamburul și osia în poziție superioară poate fi utilizat numai pentru curse de transport pe suprafață plană.

Deplasați maneta față/spate (39) cu grijă în față sau în spate, în funcție de direcția în care doriți să vă deplasați. Viteza crește proporțional cu creșterea distanței dintre manetă și poziția neutră.



Viteza trebuie comandată în permanență utilizând maneta de deplasare față/ spate și niciodată schimbând viteza motorului.



Testați frâna de parcare apăsând butonul frânei de parcare (42) în timp ce vibrocompactorul se deplasează încet înainte.

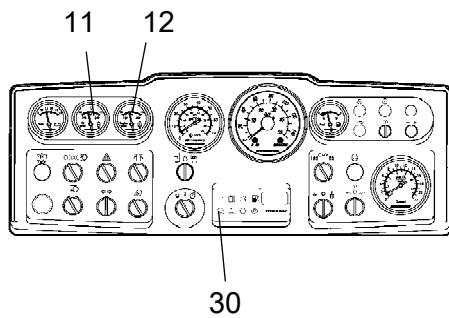

Fig. Tabloul de instrumente
11. Temperatura uleiului hidraulic (opțional)
12. Temperatura motorului (opțional)
30. Lampa de avertizare, filtru de aer

Verificați în timpul deplasării ca indicatoarele să afișeze valori normale. În cazul afișării unor valori anormale sau în cazul emiterii unui semnal sonor, opriți imediat vibrocompactorul și motorul diesel. Verificați și remediați orice defecțiune; a se vedea în acest sens capitolul referitor la întreținere și manualul motorului.



Dacă lampa de avertizare pentru filtrul de aer (30) se aprinde în timpul funcționării (atunci când motorul diesel funcționează la viteză maximă), filtrul principal trebuie curățat sau înlocuit. A se vedea Manualul de întreținere.

Operarea pe suprafețe dificile (opțional)

Deplasare, tambur/roți

Dacă mașina se împotmolește și este echipată cu un tambur cu 2 viteze, poziționați butonul de deplasare conform descrierii de mai jos.

Dacă patinează tamburul: Rotiți butonul (35) pe poziția 2

Dacă patinează pneurile spate: Rotiți butonul (35) pe poziția 3.

După ce mașina recapătă aderență la sol, poziționați butoanele în poziția originală.

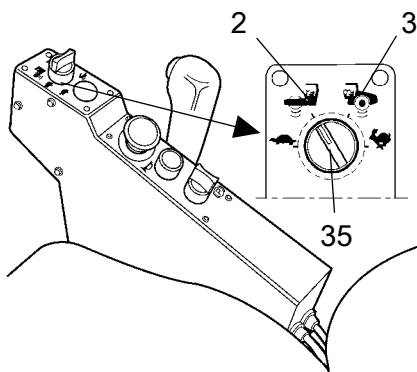

Fig. Tablou de comandă
35. Selector viteză, tambur/roți (opțional)
2. Poziția 2
3. Poziția 3

Vibrații

Schimbare amplitudine/frecvență

Există două reglaje pentru vibrațiile tamburului. Utilizați comutatorul (24) pentru a le ajusta.

Rotiți butonul spre dreapta pentru amplitudine joasă/frecvență înaltă și spre dreapta pentru amplitudine înaltă/frecvență joasă.



Setarea amplitudinii nu poate fi realizată în timp ce vibrațiile sunt activate.

Opriți vibrațiile (19) și așteptați până când vibrațiile se opresc înainte de a seta amplitudinea.

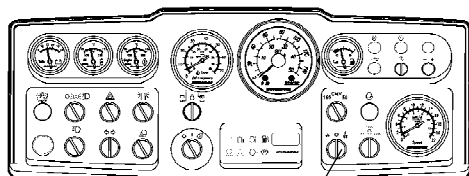

24

Fig. Tablou instrumente
24. Selector amplitudine joasă /0/înaltă

Vibrație manuală - Pornire



Nu activați niciodată vibrațiile atunci când vibrocompactorul staționează. Acest lucru poate deteriora atât suprafața cât și utilajul.

Activați și dezactivați vibrațiile utilizând comutatorul (38) de pe maneta de deplasare înainte/înapoi.

Opriți întotdeauna vibrațiile înainte de a opri compactorul cu cilindru.

Dacă butonul frânei de parcare (42) este apăsat, motorul nu se oprește.

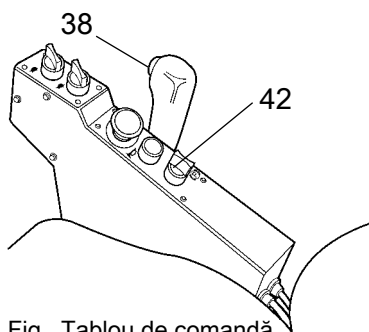

Fig. Tablou de comandă
38. Comutator, vibrații pornite/oprite
42. Buton frână de parcare

Frânare

Frânarea de urgență

Frânarea este activată în mod normal prin utilizarea manetei de direcție înainte/înapoi. Transmisia hidrostatică întârzie și încetinește Vibrocompactorul atunci când maneta este trasă dincolo de poziția neutră.

O frână cu disc din motorul tamburului și din osia spate acționează ca frână de urgență în timpul deplasării utilajului și ca frână de parcare în timpul staționării acestuia.



Pentru frânarea de urgență, apăsați oprirea de urgență (37), țineți ferm volanul și fiți pregătiți pentru o oprire bruscă. Sunt activate frânele și se oprește motorul.

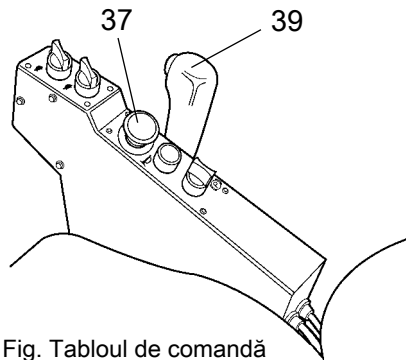

Fig. Tabloul de comandă
37. Oprire de urgență
39. Manetă deplasare înainte/înapoi

După frânarea de urgență, readuceți maneta de deplasare înainte/înapoi în poziția neutră și trageți în sus oprirea de urgență (37). Vibrocompactorul este echipat cu un sistem de închidere (Interlock) și, prin urmare, operatorul trebuie să stea pe scaun pentru pornirea motorului.

Frânare normală

Apăsați comutatorul (38) pentru a opri vibrațiile.

Deplasați maneta de direcție înainte/înapoi (39) în poziția neutră și opriți compactorul cu cilindru.

Poziționați maneta de accelerație a motorului pe ralanti. Lăsați motorul să meargă la ralanti pentru câteva minute pentru a se răci.



Atunci când porniți și conduceți un utilaj rece, rețineți că lichidul hidraulic este de asemenea rece și distanțele de frânare pot fi mai mari decât în mod normal până când mașina atinge temperatura normală de lucru.



Apăsați butonul frânei de parcare (42) chiar și în cazul opririlor scurte pe teren în pantă.

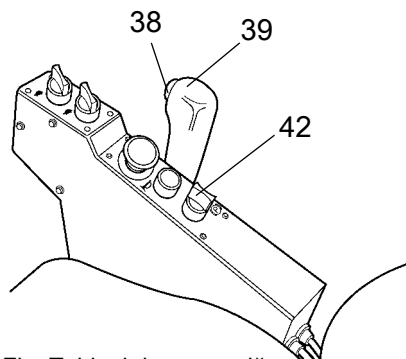

Fig. Tabloul de comandă
38. Comutator activare/dezactivare vibrații
39. Manetă deplasare înainte/înapoi
42. Buton frână de parcare

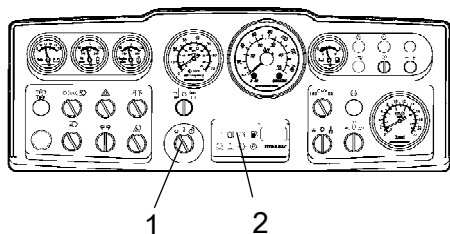

Fig. Tablou de instrumente
1. Comutator demaror
2. Tablou pentru lămpi de avertizare

Scoaterea din funcțiune

Verificați instrumentele și lămpile de avertizare pentru a vedea dacă sunt semnalate defecțiuni. Stingeți toate luminile și deconectați toate celelalte funcții electrice.

Rotiți comutatorul demarorului (1) spre stânga, pe poziția de oprire. La vibrocompactoarele fără cabină, coborâți și blocați capacul de protecție a instrumentelor.

Parcare

Blocarea tamburilor



Nu coborâți niciodată din utilaj atunci când motorul este pornit, dacă nu ați apăsat butonul pentru frâna de urgență/ de parcare.



Parcați întotdeauna vibrocompactorul într-un loc sigur, fără a-i afecta pe ceilalți participanți la trafic. Atunci când vibrocompactorul este parcat pe un teren în pantă este obligatorie blocarea tamburilor cu ajutorul unor pene opritoare.



Amintiți-vă de riscul de îngheț în timpul iernii. Umpleți sistemul de răcire al motorului și rezervorul pentru lichid de spălare parbriz cu produse adecvate antigel. A se vedea de asemenea instrucțiunile de întreținere.

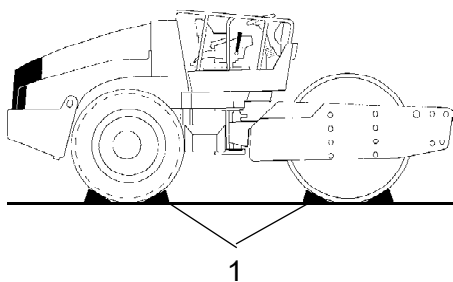

Fig. Dispunere
1. Pană opritoare

Comutator principal

La terminarea programului, înainte de a părăsi vibrocompactorul, rotiți comutatorul principal (1) pe poziția deconectat și scoateți mânerul.

Acest lucru previne descărcarea bateriei și împiedică persoanele neautorizate să pornească și să opereze utilajul. Blocați ușile compartimentului motor.

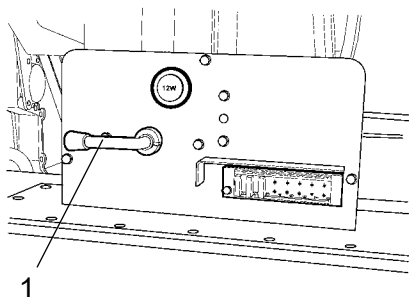

Fig. Cadru tractor, stânga spate
1. Comutator principal

Parcarea pe termen lung



În cazul în care mașina este parcată pe termen lung (mai mult de o lună) trebuie respectate următoarele instrucțiuni.

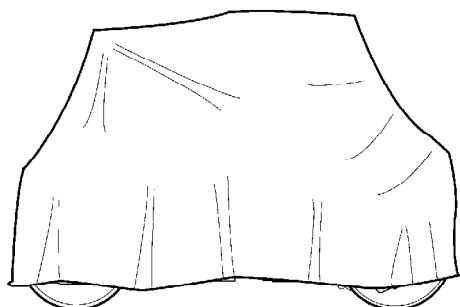

Fig. Protecția compactorului cu cilindru împotriva intemperiilor

Aceste măsuri se aplică în cazul în care mașina este parcată pentru o perioadă de peste 6 luni.

Înainte de repunerea în funcțiune a compactorului cu cilindru, punctele marcate cu asterisc * trebuie aduse în starea de dinainte de stocare.

Spălați mașina și ștergeți suprafețele vopsite pentru a evita ruginirea.

Tratați părțile expuse cu agent anti-rugină, lubrifiați mașina în întregime și aplicați vaselină pe suprafețele nevopsite.

Motor

* Consultați instrucțiunile producătorului din manualul motorului furnizat împreună cu compactorul cu cilindru

Baterie

* Îndepărtați bateria de pe utilaj. Curățați bateria, verificați nivelul corect al electrolitului (vezi capitolul 'verificare la fiecare 50 ore de funcționare') și efectuați o încărcare de întreținere a bateriei o dată pe lună .

Filtru de aer, țevă de eșapament

* Acoperiți filtrul de aer (vezi capitolul 'verificare la fiecare 50 ore de funcționare' sau 'la fiecare 1000 ore de funcționare') sau gura de alimentare cu o folie de plastic sau bandă adezivă. Acoperiți de asemenea gura țevii de eșapament. Acest lucru este necesar pentru a evita pătrunderea umezelii în motor.

Rezervor combustibil

Umpleți rezervorul cu combustibil pentru a preveni condensul.

Rezervor hidraulic

Umpleți rezervorul hidraulic până la marcajul maxim superior (vezi capitolul 'Verificare la fiecare 10 ore de funcționare.')

Pneuri (Universale pentru orice condiții meteo)

Verificați ca presiunea pneurilor să fie 110 kPa (1.1 kp/cm²), (16 psi).

Cilindru de direcție, balamale etc.

Lubrificați cuzineții articulațiilor cu lubrifiant (vezi la secțiunea "La fiecare 50 ore de funcționare").

Ungeți pistonul cilindrului de direcție cu lubrifiant de conservare.

Ungeți balamalele ușilor către compartimentul motorului și cabină. Ungeți ambele capete ale comenzii înainte/înapoi (piesele lucioase) (vezi la secțiunea "La fiecare 500 ore de funcționare").

Capote, prelată

* Acoperiți tabloul de instrumente cu capacul de protecție a instrumentelor .

* Acoperiți întreg Vibrocompactorul cu o prelată. Între prelată și sol trebuie lăsat un spațiu de aerisire.

* Dacă este posibil, depozitați Vibrocompactorul într-un spațiu închis, de preferat într-o clădire cu temperatură constantă .

Diverse

Ridicare

Blocarea articulației



Articulația trebuie să fie blocată pentru a preveni rotirea bruscă înainte de ridicarea compactorului cu cilindru.

Rotiți volanul în poziție dreaptă. Apăsăți butonul de urgență/ frână de parcare.

Trageți diblu de blocare inferior (2) care are un cablu atașat. Trageți pana de blocare (3) care are de asemenea un cablu atașat.

Desfaceți brațul de blocare (1) și fixați-l în ochiul superior de blocare (4) de pe articulația de direcție.

Fixați bolțul de blocare (3) în găurile de pe brațul de blocare (1) și în ochiul de blocare (4) și fixați bolțul în poziție cu ajutorul diblului de blocare (2).

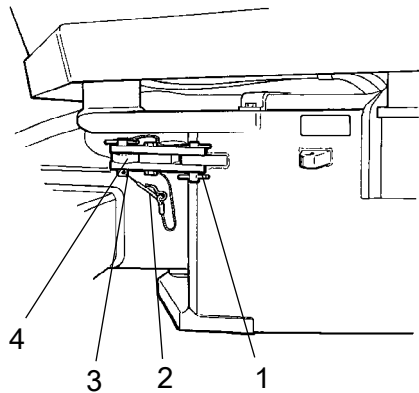

Fig. Articulația este în poziție blocată

1. Braț de blocare
2. Diblu de blocare
3. Bolț de blocare
4. Ochet de blocare

Greutate: consultați plăcuța elevatoare de pe compactorul cu cilindru.

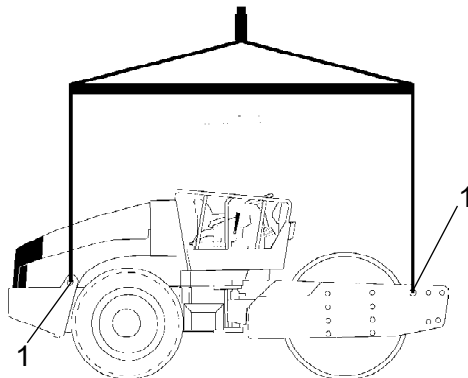

Fig. Compactor cu cilindru pregătit pentru ridicare

1. Plăcuța de ridicare

Ridicarea compactorului cu cilindru



Masa brută a mașinii este indicată pe plăcuța de ridicare (1). Consultați pentru aceasta și Specificațiile tehnice.



Echipamentele de ridicare cum ar fi lanțuri, cabluri de oțel, chingi sau cârlige de ridicare trebuie dimensionate în conformitate cu regulamentele de siguranță pentru echipamentul de ridicare.



Păstrați o distanță suficientă față de utilajul ridicat! Asigurați-vă că toate cârligele de ridicare sunt asigurate în mod adecvat.

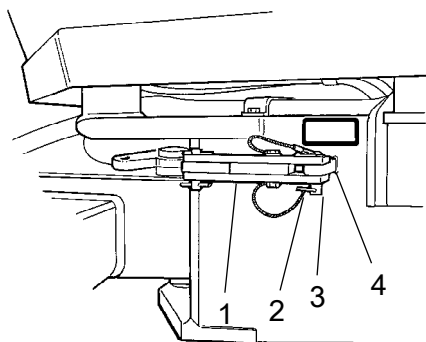

Fig. Articulația este în poziție deschisă

1. Braț de blocare
2. Dibu de blocare
3. Bolț de blocare
4. Ocheț de blocare

Deblocarea articulației



Înainte de a repune mașina în funcțiune, nu uitați să deblocați articulația.

Strângeți brațul de blocare (1) și fixați-l în ochiul de blocare(4) cu bolțul de blocare(3). Inșerați diblu de blocare inferior (2) echipat cu cablu, pentru a fixa bolțul de blocare(3). Ochiul de blocare(4) se află pe șasiul tractorului.

Remorcare/Recuperare

Vibrocompactorul poate fi remorcat pe o distanță de până la 300 metri (1,000 ft) urmând instrucțiunile de mai jos.

Varianta 1

Remorcarea pe distanță scurtă cu motorul în funcțiune



Apăsați butonul de urgență/frână de parcare și opriți temporar motorul. Blocați tamburii cu pene opritoare pentru a preveni deplasarea nedorită.

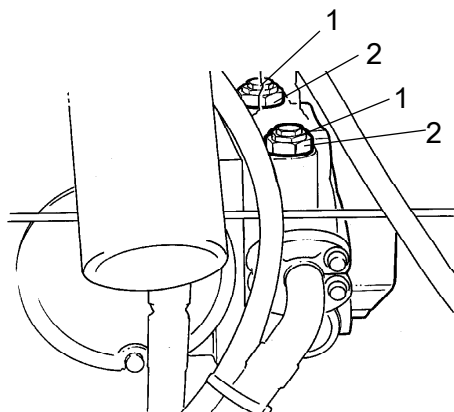

Fig. Pompa de propulsie

1. Supapa de remorcare
2. Contrapiuliță

Rotiți amândouă supapele de remorcare (1) (piuliță hexagonală medie) trei ture în sensul invers acelor de ceasornic, ținând supapa multifuncțională (2) (piuliță hexagonală de jos) în poziție fixă. Supapele sunt plasate pe pompa de direcție pentru deplasarea înainte.

Porniți motorul la ralanti.

Vibrocompactorul poate fi acum remorcat și poate fi ghidat din volan dacă sistemul de direcție funcționează.

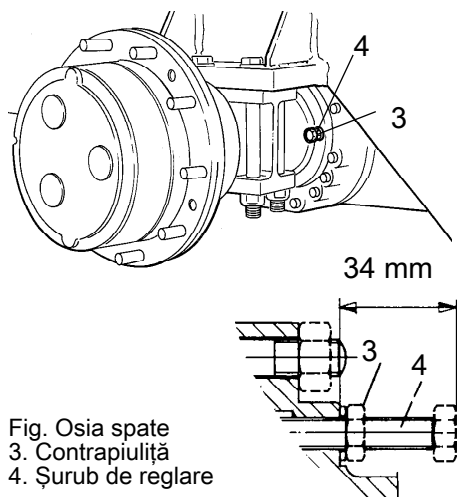

Fig. Osia spate
3. Contrapiuliță
4. Șurub de reglare

Varianta 2

Remorcarea pe distanțe scurte atunci când motorul nu funcționează



Blocați tamburii cu pene opritoare pentru a preveni deplasarea compactorului cu cilindru atunci când frânele sunt decuplate mecanic.

Mai întâi desfaceți ambele supape de remorcă ca în varianta 1.

Frâna de pe osia spate

Desfaceți contrapiulița (3) și strângeți șuruburile de reglare (4) manual până la creșterea rezistenței, apoi încă o tură. Șuruburile de reglare sunt localizate pe osia spate, câte două șuruburi pe fiecare parte a cutiei diferențialului.

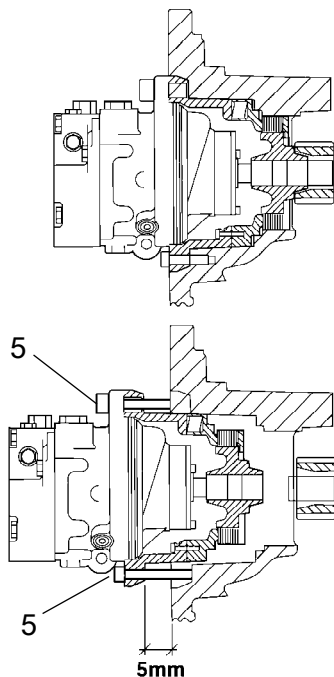

Fig. Tambur de frână
5. Șurub

Frâna din transmisia tamburului

Frâna tamburului este decuplată prin deșurubarea celor 4 șuruburilor imbus hexagonale (5) cu circa 5 mm și apoi trăgând adaptorul cilindrului spre capetele șuruburilor.

Frânele sunt acum decuplate și Vibrocompactorul poate fi remorcat.



După remorcă, nu uitați să resetați valvele de remorcă (1). Desfaceți șurubul de reglare (4) în poziția originală, la 34 mm față de suprafața de contact și strângeți contrapiulițele (3). Strângeți cele patru șuruburi imbus hexagonale (5). Vezi secțiunea "remorcarea pe distanță scurtă" alternativă 1 și 2.

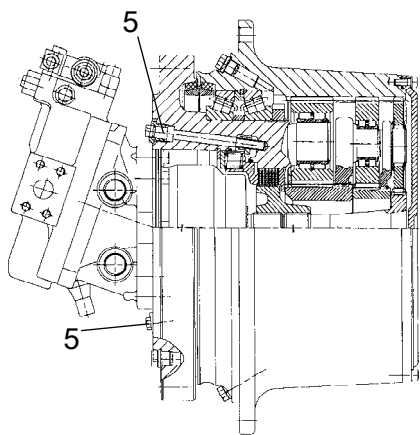

Frâna din transmisia tamburului (opțiune)

Decuplați frâna tamburului înșurubând cele două șuruburi (5) până se opresc.

Strângeți în mod egal șuruburile, alternativ. Acest lucru este necesar pentru a evita blocarea pistonului de frână.

Frânele sunt acum decuplate și vibrocompactorul poate fi remorcat.

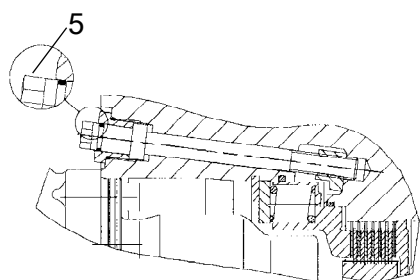

După remorcare, nu uitați să resetați supapele de remorcare(1), deșurubați șurubul de reglare (4) în poziția originală 34 mm de la suprafața de oprire, și strângeți siguranțele piulițelor(3). Desfaceți șuruburile frânei tamburului (5). Vezi secțiunea "Remorcarea pe distanță scurtă" alternativa 1 și 2.

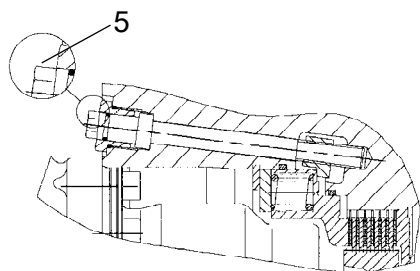



Fig. Frână tambur
5. Șurub

Remorcarea compactorului

 În timpul remorcării/recuperării, vibrocompactorul trebuie frânat de către vehiculul tractor. În cazul în care vibrocompactorul nu are frâne trebuie utilizată o bară de remorcare.

 Vibrocompactorul trebuie remorcat încet, cu max. 3 km/h (2 m/h) și numai pe distanțe scurte, max. 300 m (330 yards).

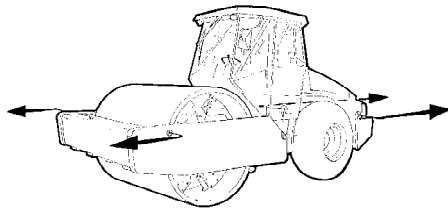



Fig. Remorcare

În timpul remorcării/ recuperării unui utilaj, dispozitivul de tractare trebuie conectat în ambii ochi de ridicare. Forța de tracțiune trebuie să acționeze longitudinal așa cum se poate observa din figură. Forța maximă brută de tracțiune 228 kN (51256 lbf).

 Reinstalați dispozitivele de remorcare cf. variantei 1 și 2 de pe paginile precedente.

Compactor cu cilindru pregătit pentru transport

 Blocați articulația înainte de ridicare și transport. Urmați instrucțiunile de la capitolul adecvat.

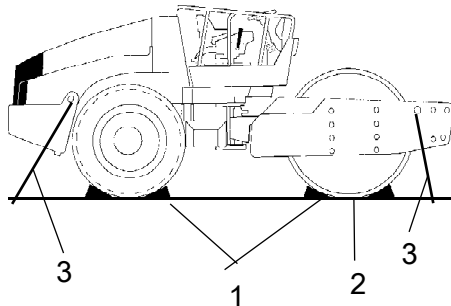



Fig. Transport
1. Pană opritoare
2. Element de blocare
3. Clemă cablu

Blocați tamburii(1) și fixați penele de blocare pe vehiculul de transport.

Blocaj sub cadrul tamburului (2), pentru a evita supraîncărcarea suspensiei de cauciuc a tamburului în timpul ridicării cu chingi .

Fixați vibrocompactorul cu chingi de prindere în toate cele patru colțuri (3) Plăcuțele autocolante indică punctele de fixare.

 Înainte de repunerea în funcțiune a compactorului cu cilindru nu uitați să deblocați articulația.

Instrucțiuni de operare - Cuprins



1. Urmați INSTRUCȚIUNILE DE SIGURANȚĂ specificate în Manualul de Siguranță.
2. Asigurați-vă că toate instrucțiunile din secțiunea ÎNTREȚINERE sunt urmate.
3. Poziționați comutatorul principal pe poziția Pornit.
4. Deplasați maneta de direcție înainte/înapoi în poziția NEUTRU.
5. Poziționați comutatorul pentru vibrații manuale/automate pe poziția 0.
6. Setează comanda vitezei motorului la ralanti (900 rpm).
7. Porniți motorul și lăsați-l să se încălzească.
8. Setează comanda vitezei motorului pe poziția de operare (2,200 rpm).
9. Trageți în afară butonul pentru frâna de urgență/ frâna de parcare .



10. Rulați compactorul cu cilindru. Manipulați cu atenție maneta de deplasare înainte/înapoi.



11. Testați frânele. Rețineți că distanța de frânare este mai lungă atunci când vibrocompactorul este rece.
12. Utilizați vibrațiile numai atunci când vibrocompactorul este în mișcare.



13. **ÎN CAZ DE URGENTĂ:**
 - Apăsăți **OPRIREA DE URGENTĂ**
 - Țineți ferm volanul.
 - Țineți-vă pentru o oprire bruscă.
14. În timpul parcării:
 - Apăsăți butonul frânei de parcare.
 - Opriți motorul și blocați tamburii și roțile.
15. În timpul ridicării: - Consultați secțiunea relevantă din Manualul de Utilizare.
16. În timpul remorcării: - Consultați secțiunea relevantă din Manualul de Utilizare.
17. În timpul transportului: - Consultați secțiunea relevantă din Manualul de Utilizare.
18. În timpul recuperării - Consultați secțiunea relevantă din Manualul de Utilizare.

Întreținerea preventivă

Pentru ca utilajul să funcționeze în mod satisfăcător și la costuri cât mai reduse posibil, este necesară întreținerea completă.

Secțiunea Întreținere cuprinde măsurile de întreținere periodică necesare a fi efectuate la utilaj.

Intervalele recomandate de întreținere sunt stabilite pornind de la premisa că utilajul este utilizat într-un mediu normal și în condiții de lucru normale.

Inspekția la recepție și la livrare

Utilajul este testat și reglat înainte de ieșirea din fabrică.

La sosire, înainte de livrarea la client, se va efectua inspekția la livrare în conformitate cu lista de verificare din documentul de garanție.

Orice defecțiune survenită în timpul transportului trebuie raportată imediat societății de transport.

Garanție

Garanția este valabilă numai în cazul în care inspekția la livrare stipulată precum și inspekția separată de service au fost efectuate în conformitate cu documentul de garanție, și atunci când utilajul a fost înregistrat pentru a porni în garanție.

Garanția nu este valabilă dacă utilajul a fost deteriorat din cauza lucrărilor incorecte de service, din cauza utilizării incorecte, din cauza utilizării altor tipuri de lubrifianți și de lichide hidraulice decât cele specificate în manual sau în cazul în care au fost efectuate alte modificări fără autorizație.

Întreținere - Lubrifianți și simboluri

Volume lichide









Osia spate		
- Diferențial	12 litru	12.7 qts
- Angrenaj planetar (osie standard)	2.0 litri/parte	2.1 qts/parte
- Angrenaj planetar (osie opțională)	1.85 litri/parte	1.9 qts/parte
Transmisie tambur	3.0 litru	3,2 qts
Cartuș tambur	2.3 litri/parte	2.4 qts/parte
Rezervor hidraulic	52 litri	13.7 galoane
Ulei în sistemul hidraulic	23 litri	6 galoane
Ulei pentru lubrifiere, motor diesel	11 litru	11,7 qts
Lichid de răcire, motor diesel	24 litru	6,4 galoane















Utilizați întotdeauna lubrifianți de calitate superioară și cantitățile recomandate . O cantitate prea mare de vaselină sau ulei poate produce supraîncălzire ceea ce duce la o uzură puternică.



În cazul utilizării în zone cu temperaturi extrem de ridicate sau extrem de scăzute este necesară utilizarea altor tipuri de combustibili și lubrifianți. A se vedea capitolul 'Instrucțiuni speciale' sau consultați Dynapac.

	ULEI DE MOTOR	Temperatura aerului -15°C – +50°C (5°F–122°F) Shell Rimula R4 L 15W-40, API CH-4 sau echivalent.
	ULEI HIDRAULIC	Temperatura aerului -15°C – +40°C (5°F–104°F) Shell Tellus T68 sau echivalent. Temperatura aerului peste +40°C (104°F) Shell Tellus T100 sau echivalent.
	ULEI HIDRAULIC BIOLOGIC	BP Biohyd SE-S46 La ieșirea din fabrică, utilajul poate fi alimentat cu ulei hidraulic biodegradabil. Același tip de ulei trebuie utilizat și pentru schimbare sau completare.
	ULEI HIDRAULIC BIOLOGIC, PANOLIN	PANOLIN HLP Synth 46 Când părăsește fabrica, mașina poate fi umplută cu ulei degradabil biologic. Același tip de ulei trebuie utilizat și pentru schimbare sau completare. (www.panolin.com)
	ULEI DE TRANSMISIE	Temperatura aerului -15°C – +40°C (5°F-104°F) Shell Spirax AX 80W-90, API GL-5 sau echivalent. Temperatura aerului 0°C (32°F) – peste +40°C (104°F) Shell Spirax AX 85W-140, API GL-5 sau echivalent.
	ULEI TAMBUR	Mobil SHC 629
	VASELINĂ	SKF LGHB2 (NLGI-Klass 2) sau echivalent pentru articulație . Shell Retinax LX2 sau echivalent pentru alte puncte de gresare.
	COMBUSTIBIL	A se vedea manualul motorului.
	AGENT DE RĂCIRE	GlycoShell sau echivalent, (amestecat 50/50 cu apă). protecție antigel până la -37°C (-34.6°F).

Simboluri referitoare la întreținere

	Motor, nivel ulei		Presiune pneuri
	Motor, filtru ulei		Filtru de aer
	Nivelul în rezervorul hidraulic		Baterie
	Filtru ulei hidraulic		Reciclare
	Transmisie, nivel ulei		Filtru combustibil
	Tambur, nivel ulei		Nivel agent de răcire
	Ulei de lubrifiere		

Întreținere - Program de întreținere

Puncte de service și întreținere

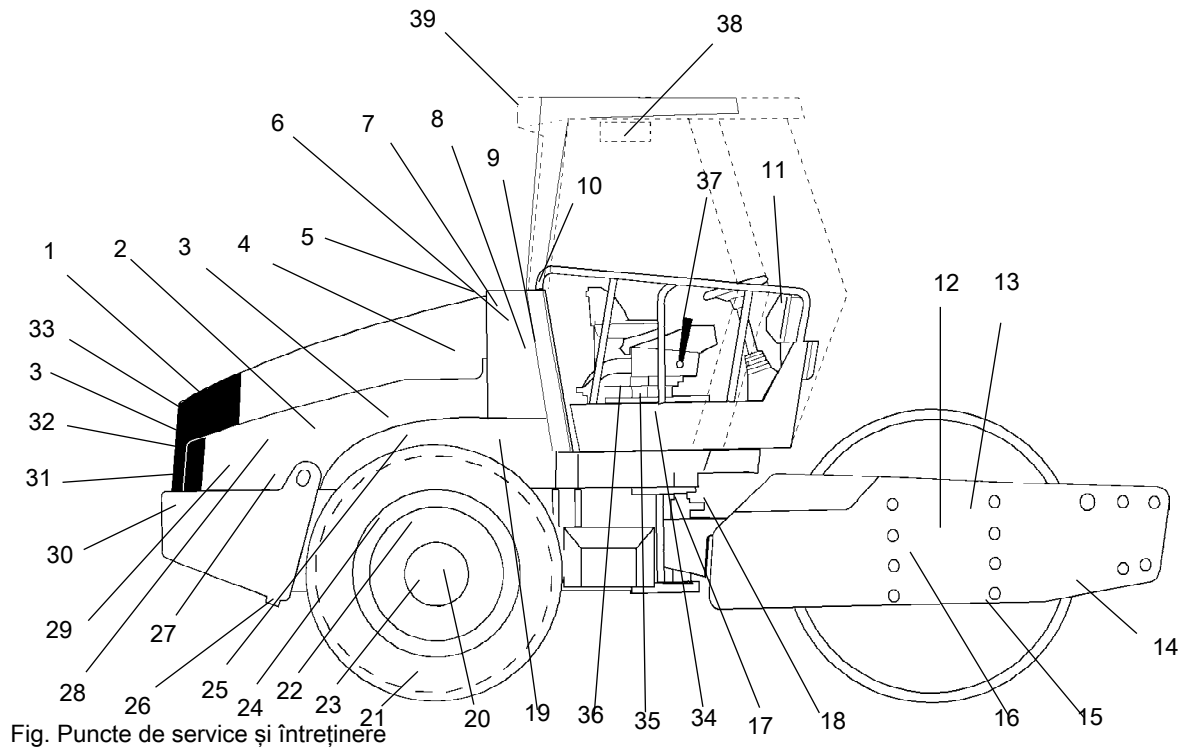

Fig. Puncte de service și întreținere

- | | | |
|---|--|--|
| 1. Grila radiatorului | 14. Raclete | 27. Suspensia motorului 4 buc. |
| 2. Nivel ulei, motor diesel | 15. Ulei tambur, bușon nivel, x2 | 28. Pompă de alimentare cu combustibil |
| 3. Filtru combustibil, prefiltru combustibil | 16. Elemente din cauciuc și șuruburi de fixare | 29. Motorină, bușon de alimentare |
| 4. Filtru de aer | 17. Articulație de direcție | 30. Baterie |
| 5. Capotă motor, balamale | 18. Cilindri de direcție, x2 | 31. Radiator |
| 6. Rezervor hidrolic, ochi de vizitare | 19. Carcasă volant, pompe hidrolice | 32. Lichid de răcire ulei hidrolic |
| 7. Filtru supapă preaplin | 20. Prezoane | 33. Curele, răcire, alternator |
| 8. Filtru hidrolic, 2 buc. | 21. Presiune pneuri | 34. Lanț de direcție |
| 9. Evacuare, rezervor ulei hidrolic | 22. Osa spate, diferențial | 35. Rulment scaun |
| 10. Alimentare ulei hidrolic | 23. Osa spate, planetare, 2 buc. | 36. Lanț de direcție |
| 11. Cutie siguranțe | 24. Suspensie osie spate, 2 părți | 37. Manetă direcție înainte/înapoi |
| 12. Cartuș tambur, alimentare 2 bușoane de alimentare | 25. Filtru ulei, motor diesel | 38. Filtru aer proaspăt * |
| 13. Transmisie tambur | 26. Evacuare, rezervor combustibil | 39. Aer condiționat * |
- * Echipament opțional

Generalități

Întreținerea periodică trebuie efectuată după numărul de ore specificat. Utilizați intervalele zilnice, săptămânale etc. atunci când nu poate fi utilizat numărul de ore.



Îndepărtați toate impuritățile înainte de a alimenta, la verificarea uleiurilor și a combustibilului și atunci când efectuați operațiuni de lubrifiere cu ulei sau vaselină.



A se respecta de asemenea instrucțiunile producătorului cuprinse în manualul motorului.

La fiecare 10 ore de funcționare (zilnic)

Consultați cuprinsul pentru a găsi pagina la care se află secțiunea amintită !

Pozițiile din figură	Acțiune	Comentariu
	Înainte de prima pornire în ziua respectivă	
14	Verificați reglajul racletei	
1	Verificați circulația liberă a aerului de răcire	
31	Verificați nivelul lichidului de răcire	A se vedea manualul motorului.
2	Verificați nivelul uleiului din motor	A se vedea manualul motorului.
29	Realimentați	
6	Verificați nivelul de ulei în rezervorul hidraulic	
	Testați frânele.	

După PRIMELE 50 de ore de funcționare

Consultați cuprinsul pentru a găsi pagina la care se află secțiunea amintită !

Pozițiile din figură	Acțiune	Comentariu
2	Schimbați uleiul de motor și filtrul de ulei	A se vedea manualul motorului.
3	Schimbați filtrul de combustibil	A se vedea manualul motorului.
8	Schimbați filtrul uleiului hidraulic	
12	Schimbați uleiul tamburului	

La fiecare 50 ore de funcționare (săptămânal)

Consultați cuprinsul pentru a găsi pagina la care se află secțiunea amintită!

Pozițiile din figură	Acțiune	Comentariu
	Verificați dacă nu există scurgeri la nivelul furtunurilor și al elementelor de legătură.	
4	Inspectați/ curățați elementul din filtrul de aer	Înlocuiți dacă este nevoie
17	Lubrificați articulația	
20	Verificați dacă prezoanele sunt bine strânse	
21	Verificați presiunea pneurilor	
39	Verificați sistemul de condiționare a aerului	Opțional

La fiecare 250 ore de funcționare (lunar)

Consultați cuprinsul pentru a găsi pagina la care se află secțiunea amintită !

Pozițiile din figură	Acțiune	Comentariu
23	Verificați nivelul de ulei la osia spate/planetare	
13	Verificați nivelul de ulei din transmisia tamburului.	
15	Verificați nivelul de ulei în cartușul tamburului.	
32	Curățați radiatoarele	
20	Verificați articulațiile cu bolțuri	Regula de mai sus se aplică numai la componentele noi sau recondiționate
24	Verificați articulațiile cu bolțuri	Regula de mai sus se aplică numai la componentele noi sau recondiționate
16	Verificați elementele de cauciuc și articulațiile cu bolțuri	
30	Verificați bateria	
39	Verificați CA	Opțional

La fiecare 500 ore de funcționare (la fiecare trei luni)

Consultați cuprinsul pentru a găsi pagina la care se află secțiunea amintită !

Pozițiile din figură	Acțiune	Comentariu
3	Înlocuiți filtrul de combustibil	A se vedea manualul motorului.
5	Lubrificați comenzile și articulațiile	
3	Curățați prefiltrul de combustibil.	
25	Schimbați uleiul de motor și filtrul de ulei	A se vedea manualul motorului.
36	Gresați lanțul de direcție	Opțional
35	Gresați rulmentul scaunului	Opțional

La fiecare 1000 ore de funcționare (la fiecare șase luni)

Consultați cuprinsul pentru a găsi pagina la care se află secțiunea amintită !

Pozițiile din figură	Acțiune	Comentariu
7	Verificați filtrul supapei de preaplin din rezervorul hidraulic	
8	Schimbați filtrul uleiului hidraulic	
9	Evacuați condensul din rezervorul hidraulic	
26	Evacuați condensul din rezervorul de combustibil	
22	Schimbați uleiul din diferențialul de pe osia spate	
23	Schimbați uleiul la osia spate/planetare	
38	Înlocuiți filtrul de aer proaspăt din cabină	Opțional
	Verificați jocurile la supapele motorului	A se vedea manualul motorului.
33	Verificați tensiunea curelei în sistemul de curele de transmisie	A se vedea manualul motorului.

La fiecare 2000 ore de funcționare (anual)

Consultați cuprinsul pentru a găsi pagina la care se
află secțiunea amintită !

Pozițiile din figură	Acțiune	Comentariu
9	Schimbați lichidul hidraulic	
10	Schimbați lichidul hidraulic	
12	Schimbați uleiul din cartușul tamburului	
15	Schimbați uleiul din cartușul tamburului	
13	Schimbați uleiul din transmisia tamburului	
37	Lubrificați maneta de direcție înainte/înapoi	
17	Verificarea cuplajului de direcție	
39	Revizuiți sistemul de aer condiționat	Opțional

Întreținere - 10h



Parcați vibrocompactorul pe o suprafață orizontală. În cazul în care efectuați schimbări ale reglajelor sau reglaje propriu zise, motorul trebuie să fie oprit și frâna de urgență/ frâna de parcare trebuie să fie activată, dacă nu este specificat diferit.

Raclete - verificare, reglare



Este important să luați în considerare mișcarea tamburului atunci când mașina efectuează viraje, racletele pot fi deteriorate sau uzura tamburului poate crește dacă racletele sunt reglate la distanțe mai mici decât valorile prevăzute.

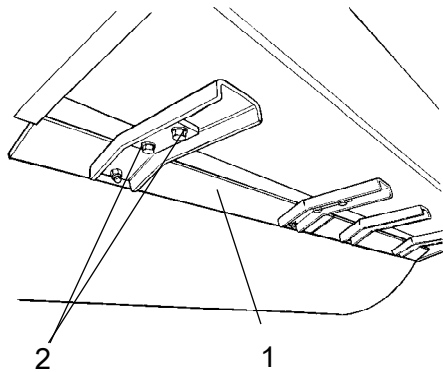

Fig. Raclete
1. Lame raclete (x4)
2. Șuruburi

Dacă este necesar, reglați distanța față de tambur după cum urmează:

Desfaceți șuruburile (2) de prindere a racletei.

Apoi reglați lama racletei (1) la 20 mm de tambur.

Strângeți șuruburile (2).

Repețiți procedura pentru celelalte lame ale racletei (x4).

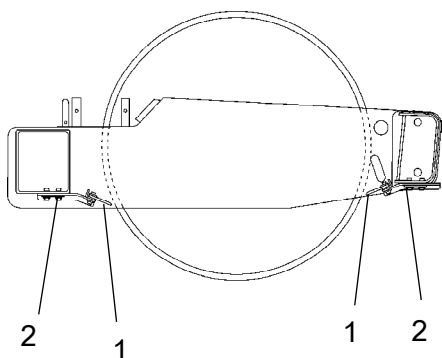

Fig. Raclete

1. Lamă racletă
2. Șuruburi

Raclete flexibile (opțional)

Desfaceți șuruburile (2).

Apoi ajustați lama racletei (1) astfel încât să atingă ușor tamburul.

Strângeți șuruburile (2).

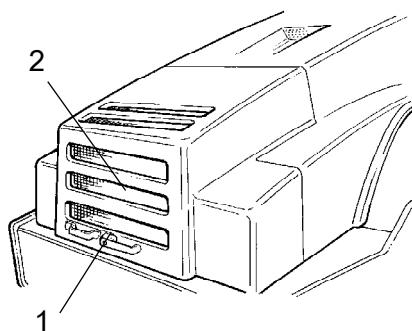

Fig. Capotă motor

1. Blocaj capotă
2. Grilaj de protecție

Circulația aerului - Verificare

Asigurați-vă că motorul este bine ventilat cu aer de răcire prin grila de protecție de pe capotă.

Pentru a deschide capota motorului, rotiți brațul de blocare (1) în sus. Ridicați capota în poziția de deschidere maximă, verificând ca blocajul roșu de siguranță de pe arcul cu gaz din partea stângă este anclanșat.



Dacă arcurile cu gaz ale motorului sunt scoase din funcțiune și capota este ridicată în poziția superioară - blocați capota pentru a nu cădea.



Nivelul lichidului de răcire - Verificare

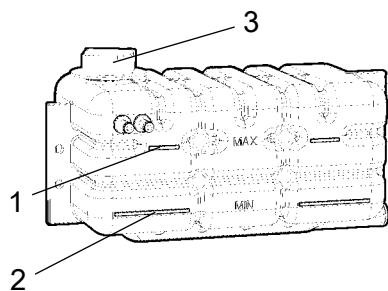

Fig. Rezervor de apă

1. Nivel maxim
2. Nivel minim
3. Bușon de alimentare

Verificați dacă nivelul lichidului de răcire se situează între marcasele minim și maxim.



Fiți foarte atenți atunci când bușonul de alimentare trebuie deschis cu motorul fierbinte. Purtați mănuși și ochelari de protecție.

Alimentați cu un amestec de 50% apă și 50% antigel. Vezi instrucțiunile de lubrifiere din acest manual și din manualul motorului.



Spălați sistemul o dată pe an și schimbați lichidul de răcire. Asigurați-vă de asemenea că fluxul de aer prin radiator nu este obstrucționat.



Motor diesel Verificare nivel ulei

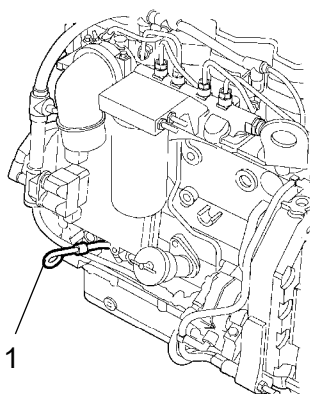

Fig. Compartiment motor
1. Joja



Atenție să nu atingeți nicio piesă fierbinte a motorului sau radiatorului atunci când scoateți joja. Există riscul de ardere.

Joja este localizată în partea dreaptă a motorului.

Ridicați joja (1) și verificați ca nivelul de ulei să fie între marcajul inferior și cel superior. Pentru detalii suplimentare, citiți manualul de instrucțiuni pentru motor.



Rezervorul hidraulic - verificarea nivelului de ulei

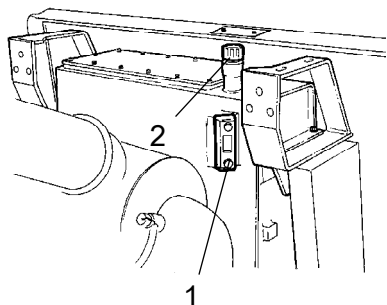

Plasați vibrocompactorul pe o suprafață plană și verificați ca nivelul de ulei din ochiul de vizitare (1) să se situeze între marcajele max. și min. Dacă nivelul este prea scăzut, completați cu uleiul hidraulic menționat în specificațiile referitoare la lubrifianți.

Fig. Rezervor hidraulic
1. Ochi de vizitare
1. Conductă de alimentare



Alimentare rezervor combustibil

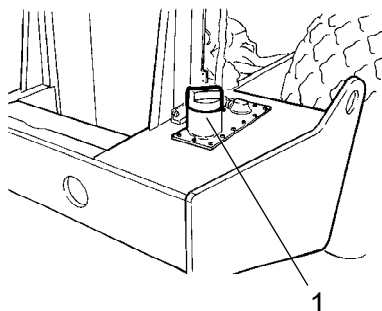

Alimentați zilnic cu motorină până la muchia inferioară a conductei de alimentare (1). Respectați specificațiile producătorului în ceea ce privește calitatea motorinei.



Opriti motorul. Legați electric (apăsați) pistolul de umplere de o parte neizolată a compactorului cu cilindru înainte de alimentare pentru a preveni apariția scânteilor și pe conducta de alimentare (1) în timpul alimentării.



Nu alimentați niciodată cu motorul pornit. Nu fumați și evitați vărsarea de combustibil.

Fig. Rezervor combustibil
1. Conductă de alimentare

Rezervorul are o capacitate de 250 litri (66gal) de combustibil.

Frâne - Verificare



Verificați frânele efectuând următoarele operațiuni:

Verificarea opririi de urgență

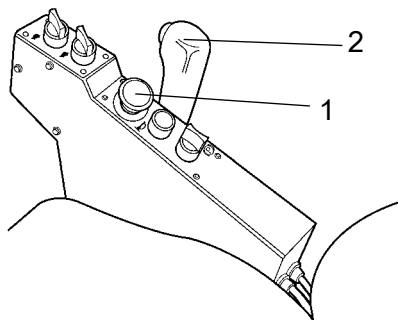

Fig. Tabloul de comandă
1. Oprire de urgență
2. Manetă deplasare înainte/înapoi

Deplasați vibrocompactorul **încet** înainte. Țineți ferm volanul și țineți-vă pentru o oprire bruscă.

Apăsați oprirea de urgență (1). Vibrocompactorul cu cilindru se va opri brusc și motorul se va decupla.

După verificarea opririi de urgență, poziționați maneta de deplasare înainte/înapoi (2) în poziție neutră.

Trageți în sus oprirea de urgență (1). Porniți motorul.

Vibrocompactorul este acum gata de utilizare.

Verificarea frânei de parcare

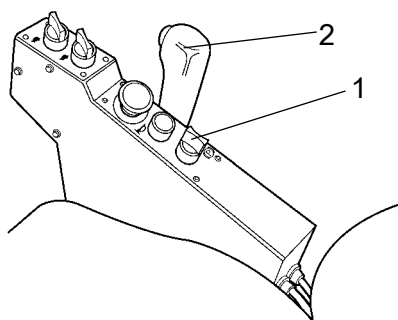

Fig. Tabloul de comandă
1. Buton frână de parcare
2. Manetă deplasare înainte/înapoi

Deplasați vibrocompactorul **încet** înainte. Țineți ferm volanul și țineți-vă pentru o oprire bruscă.

Apăsați butonul frânei de parcare (1). Vibrocompactorul se va opri imediat cu motorul pornit.

După verificarea frânei de parcare, poziționați maneta de deplasare înainte/înapoi (2) în poziție neutră.

Decuplați butonul frânei de parcare (1).

Compactorul este acum gata de utilizare.

Consultați, de asemenea, secțiunea Operare din acest manual.

Întreținere - 50h



Parcați vibrocompactorul pe o suprafață orizontală. În cazul în care efectuați schimbări ale reglajelor sau reglaje propriu zise, motorul trebuie să fie oprit și frâna de urgență/ frâna de parcare trebuie să fie activată, dacă nu este specificat diferit.



Filtrul de aer

Verificarea - Schimbarea filtrului de aer principal



Înlocuiți filtrul principal al filtrului de aer dacă lampa de avertizare de pe tabloul de comandă se aprinde atunci când motorul funcționează la turație maximă.

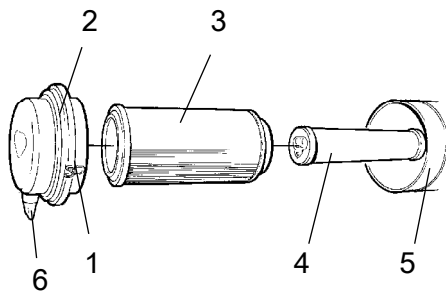

Fig. Filtrul de aer

1. Cleme
2. Capac
3. Filtru principal
4. Filtru de rezervă
5. Carcasă filtru
6. Supapă de praf

Eliberați cele cleme (1), scoateți capacul (2) și trageți afară filtrul principal (3).

Nu îndepărtați filtrul de rezervă (4).

Curățați filtrul de aer dacă este necesar. Consultați secțiunea Filtru de aer - Curățare.

Când înlocuiți filtrul principal (3), introduceți un filtru nou și remontați filtrul de aer parcurgând etapele în ordine inversă.

Verificați starea supapei de praf (6); înlocuiți-o dacă este necesar.

Când remontați capacul, aveți grijă ca supapa de praf să fie orientată în jos.



Filtrul de rezervă - Schimbare

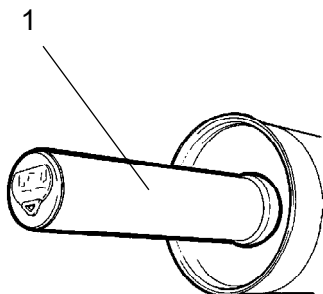

Fig. Filtrul de aer
1. Filtrul de rezervă

Schimbați filtrul de rezervă cu un nou filtru după fiecare a treia înlocuire a filtrului principal.

Pentru a schimba filtrul de rezervă (1) trageți filtrul vechi din suport, inserați un filtru nou și asamblați filtrul de aer în ordinea inversă.

Curățați filtrul de aer dacă este necesar. Consultați secțiunea Filtru de aer - Curățare.



Filtru de aer - Curățare

Ștergeți interiorul carcasei (2) și carcasa filtrului (5). A se vedea ilustrația anterioară.

Ștergeți ambele părți ale țevii de evacuare.

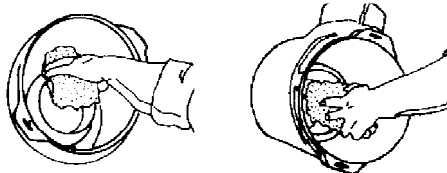

Marginea internă a țevii de evacuare. Marginea externă a țevii de evacuare.

Ștergeți, de asemenea, ambele suprafețe ale țevii de evacuare; consultați figura alăturată.



Verificați dacă bridele furtunurilor între carcasa filtrului și furtunul de admisie sunt strânse și dacă furtunurile sunt intacte. Inspectați întreg sistemul de furtunuri, și traseul acestora până la motor.

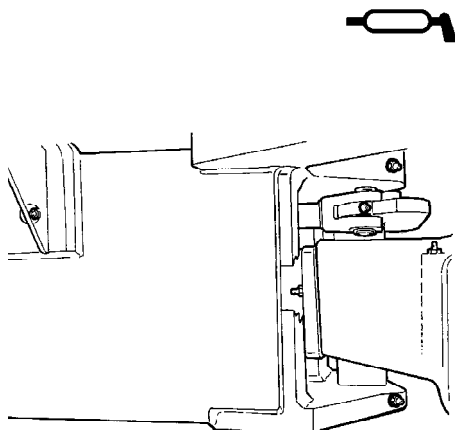

Fig. Articulație direcție partea dreaptă

Articulație - Lubrifiere



Nu permiteți nimănui să staționeze în apropierea articulației de direcție atunci când motorul este în funcțiune. Risc de coliziune atunci când este acționată direcția. Apăsăți butonul de urgență/frână de parcare înainte de lubrifiere.

Rotiți volanul complet spre dreapta pentru a câștiga accesul către toate niplurile de lubrifiere ale sistemului de direcție(4) de pe partea dreaptă a mașinii.



Utilizați vaselină în conformitate cu specificațiile referitoare la lubrifianți.

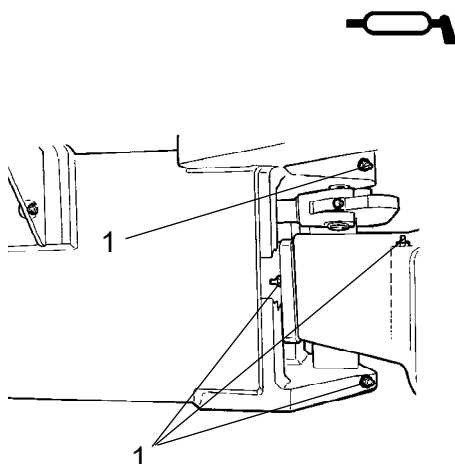

Fig. Articulație, partea dreaptă
1. Nipluri de lubrifiere, articulate (4 buc.)

Articulația de direcție - lubrifiere

Ștergeți orice urme de impurități și vaselină de pe nipluri.

Gresați fiecare niplu (1) cu câte 5 picături dintr-un pistol de gresare acționat manual. Asigurați-vă că vaselina pătrunde în rulmenți.



Dacă vaselina nu pătrunde în rulmenți poate fi necesar să ridicați articulația cu un cric și să repetați procesul de gresare.

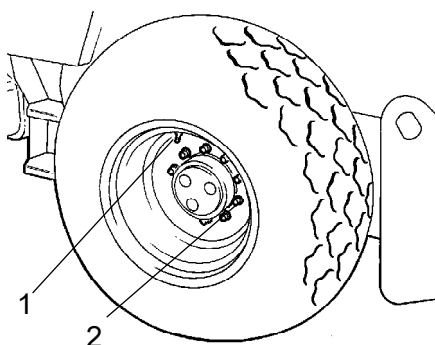

Fig. Roți
1. Supapa aer
2. Prezon

Pneuri - Presiunea aerului - Prezoane - Strângere

Verificați presiunea pneurilor utilizând un manometru.

Dacă pneurile sunt umplute cu fluid, ventilul (1) trebuie să fie în poziția "ora 12" în timpul pompării.

Presiunea recomandată: A se vedea specificațiile tehnice.

Verificați presiunea pneurilor



La schimbarea pneurilor este important ca ambele pneuri să aibă aceeași rază. Este necesară asigurarea funcționării corecte a sistemului anti-derapaj de pe osia spate.

Verificați cuplul de strângere al piulițelor (2) la 630 Nm (465 lbf.ft).

Verificați ambele roți și toate prezoanele. (Acest lucru se aplică numai la mașinile noi sau la pneurile nou instalate)



Verificați manualul de siguranță care însoțește compactorul înainte de a umple pneurile cu aer.



Comandă climatizare automată (opțional) - Inspectare

Sistemul descris în acest manual este de tip ACC (Comandă de climatizare automată).



Nu lucrați niciodată sub Vibrocompactorul atunci când motorul este în funcțiune. Parcați vibrocompactorul pe o suprafață plană, blocați roțile și apăsați comanda pentru frâna de parcare.

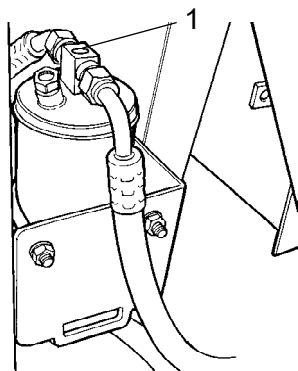
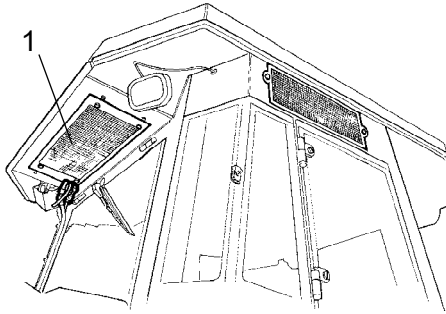

Fig. Filtru de uscare
1. Ochi de vizitare

Atunci când unitatea este în funcțiune, deschideți capota motorului și verificați utilizând ochiul de vizitare(1) dacă nu există bule vizibile în filtrul de uscare.

Filtrul este localizat în partea stângă a muchiei frontale a compartimentului motor. Dacă prin ochiul de vizitare se văd bule, înseamnă că nivelul lichidului de răcire este prea scăzut. Dacă este așa, opriți mașina. Unitatea poate fi deteriorată dacă funcționează cu o cantitate insuficientă de lichid de răcire.



Atunci când capacitatea de răcire este redusă substanțial, curățați elementul condensatorului (1) localizat pe muchia din spate a cabinei . Curățați de asemenea unitatea de răcire din cabină. A se vedea întreținerea la 2000 ore, comanda de climatizare automată - revizie

Fig. Cabină
1. Element condensator

Întreținere - 250h



Parcați vibrocompactorul pe o suprafață orizontală. În cazul în care efectuați schimbări ale reglajelor sau reglaje propriu zise , motorul trebuie să fie oprit și frâna de urgență/ frâna de parcare trebuie să fie activată, dacă nu este specificat diferit .



Diferențialul osiei spate - verificarea nivelului uleiului



Nu lucrați niciodată sub Vibrocompactorul atunci când motorul este în funcțiune. Parcați pe o suprafață plană. Blocați roțile într-o poziție sigură.

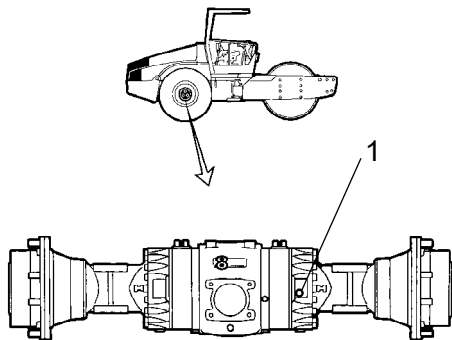

Ștergeți și îndepărtați bușonul de nivel (1) și verificați dacă uleiul atinge marginea inferioară a bușonului . Completați cu ulei la nivelul corect atunci când nivelul este prea jos. Utilizați ulei de transmisie în conformitate cu specificațiile referitoare la lubrifianți.

Curățați și montați bușonul la loc.

Fig. Verificarea nivelului - Cutie diferențial
1. Bușon nivel/umplere



Planetare osie spate - verificarea nivelului uleiului

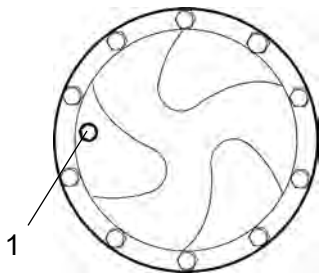

Fig. Verificarea nivelului - planetară, std
1. Bușon nivel/umplere

Poziționați Vibrocompactorul cu bușonul din planetară (1) în poziția "ora 9".

Ștergeți și îndepărtați bușonul de nivel (1) și verificați dacă uleiul atinge marginea inferioară a bușonului. Completați cu ulei la nivelul corect atunci când nivelul este prea jos. Utilizați ulei de transmisie. A se vedea specificațiile referitoare la lubrifiți.

Curățați și montați bușonul la loc.

Verificați nivelul lichidului în același fel la cealaltă planetară a osiei din spate.

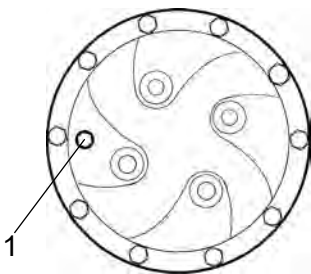

Fig. Verificarea nivelului - planetară, opțional
1. Bușon nivel/umplere



Transmisia tamburului - Verificarea nivelului uleiului

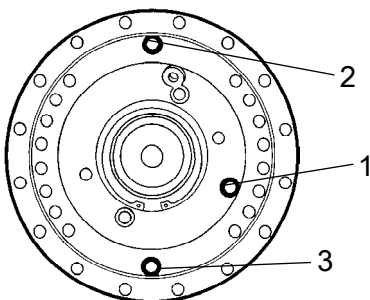

Fig. Verificarea nivelului uleiului - transmisia tamburului
1. Bușon nivel
2. Bușon umplere
3. Bușon evacuare

Poziționați tamburul astfel încât bușonul de umplere (2) să fie orientat în sus.

Ștergeți zona din jurul bușonului (1) și apoi desfaceți bușonul.

Asigurați-vă că nivelul uleiului atinge muchia de jos a orificiului bușonului.

Completați cu ulei la nivelul corect atunci când nivelul este prea jos. Utilizați ulei de transmisie în conformitate cu specificațiile referitoare la lubrifiți.

Curățați și montați bușoanele la loc.



Cartușul tamburului - Verificarea nivelului uleiului

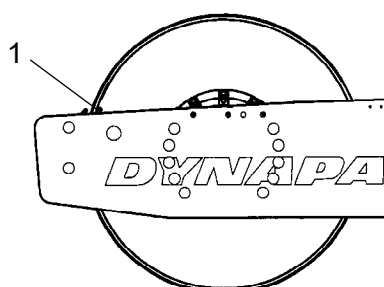

Fig. Partea stângă a tamburului
1. Știft indicator

Poziționați nivelul mașinii astfel încât știftul indicator (1) din interiorul tamburului să fie aliniat cu partea superioară a cadrului tamburului .

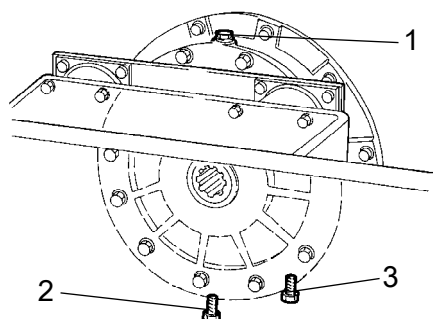

Fig. Partea dreaptă a tamburului
1. Bușon de alimentare
2. Bușon de evacuare
3. Bușon nivel

Ștergeți bușonul de alimentare (1) și bușonul de nivel(3).

deșurubați bușonul de alimentare(1).

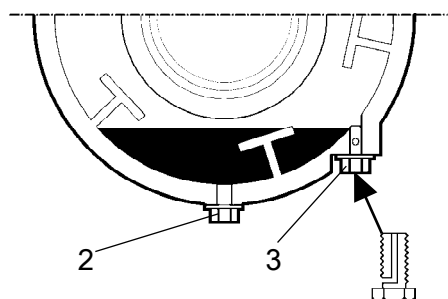

Fig. Cartușul tamburului
2. Bușon de evacuare
3. Bușon de nivel

Apoi desfaceți bușonul de nivel (3) din partea inferioară a cartușului și deșurubați până când gaura din mijlocul bușonului devine vizibilă .

Completați cu ulei prin bușonul filtrului (1), până când uleiul începe să curgă din orificiul bușonului de nivel (3). Nivelul este corect atunci când uleiul nu mai curge.



Asigurați-vă că în cartușe se folosește numai ulei MOBIL SHC 629.



Nu umpleți cu ulei în exces - risc de supraîncălzire.

Curățați și montați bușoanele la loc. Acum repetați procedura în partea opusă.

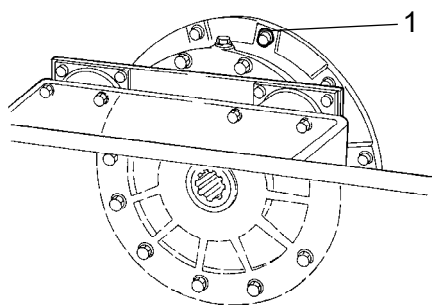

Fig. Tambur
1. Șurub de ventilație

Cartușul tamburului - Curățarea șurubului de ventilație

Curățați orificiul de ventilație și șurubul de ventilație al tamburului (1). Orificiul este necesar pentru a elimina presiunea în exces din interiorul tamburului.

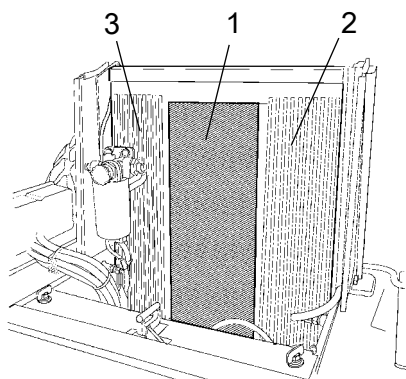

Fig. Compartiment motor
1. Radiator
2. Răcitor aer încărcare
3. Radiator ulei hidraulic

Radiator - Verificare/Curățare

Verificați ca aerul să poată circula fără obstacole prin radiatoarele (1), (2) și (3).

Curățați un radiator murdar utilizând aer comprimat sau un jet de apă sub presiune.

Orientați jetul de aer direct prin radiator în direcția opusă direcției aerului de răcire.



Fiți atenți atunci când utilizați un dispozitiv de spălare cu presiune- nu plasați ajutorul prea aproape de radiator.



Utilizați ochelari de protecție atunci când lucrați cu jet de aer comprimat sau de apă sub presiune.

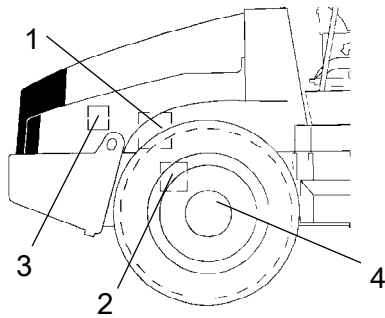

Fig. Partea dreaptă a mașinii

1. Pompa de direcție
2. Osa spate
3. Suspensie motor
4. Prezoane

Articulații cu bolțuri - verificarea cuplului de strângere

Pompa de direcție de pe motor (1) 38 Nm (28 lbf.ft).

Suspensia osiei spate (2) 330 Nm (243 lbf.ft), lubrifiată.

Montajul motorului (3). Verificați dacă toate bolțurile M12 (x20) sunt strânse, 78 Nm (57lbf.ft).

Prezoane (4). Verificați dacă toate piulițele sunt strânse, 630 Nm, lubrifiate .

(Regula de mai sus se aplică numai la componentele noi sau recondiționate)

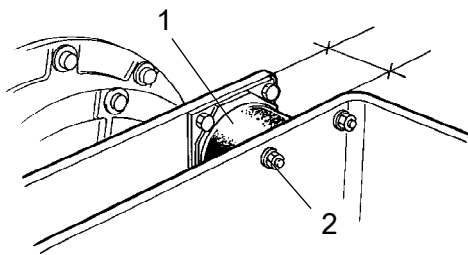

Fig. Tambur, partea de vibrații

1. Element din cauciuc
2. Șuruburi de fixare

Elemente din cauciuc și șuruburi de fixare - Verificare

Verificați toate elementele din cauciuc (1), înlocuiți toate elementele dacă mai mult de 25% din elementele de pe o parte a tamburului prezintă fisuri mai adânci de 10-15 mm (0.4-0.6 in).

Verificați cu ajutorul unui cuțit sau cu un obiect ascuțit.

Verificați de asemenea dacă piesele de fixare ale șuruburilor (2) sunt strânse.



Baterie - Verificarea nivelului de electrolit



Nu utilizați foc deschis atunci când verificați bateria deoarece electrolitul emite gaz exploziv atunci când alternatorul încarcă .

Deschideți capota compartimentului motor și desfaceți șuruburile rapide (1).

Ridicați capacul bateriei (2).

Ștergeți partea superioară a bateriei.



Purtați ochelari de protecție. Bateria conține acid coroziv. Clătiți cu apă dacă electrolitul vine în contact cu corpul.

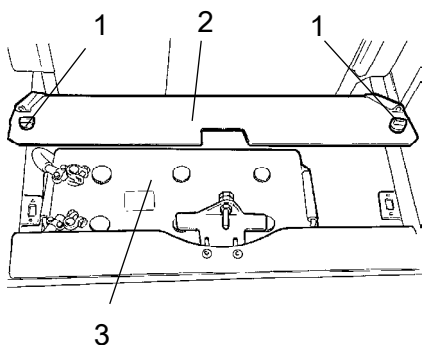

Fig. Suport baterie
1. Șuruburi rapide
2. Capac baterie
3. Baterie



Celula bateriei

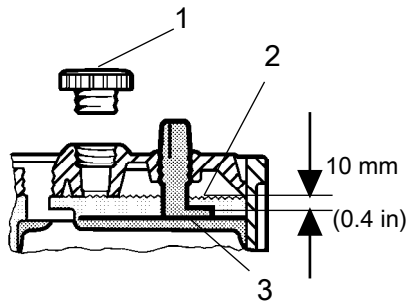

Fig. Nivelul electrolitului în baterie

1. Capac celulă
2. Nivel electrolit
3. Placă

Îndepărtați capacele celulelor (1) și asigurați-vă că electrolitul (2) este cu 10 mm (0.4in) deasupra plăcuțelor (3). Verificați nivelul în toate celulele. Completați cu apă distilată la nivelul corect atunci când nivelul este prea jos.

Dacă temperatura aerului scade sub punctul de îngheț, lăsați motorul să meargă o vreme înainte de a completa cu apă distilată. În caz contrar electrolitul poate îngheța.

Asigurați-vă că orificiile de ventilare din capacul celulei nu sunt astupate, apoi montați capacul la loc.

Saboții cablurilor trebuie să fie curați și bine strânși. Curățați saboții de cablu corodați și gresați cu vaselină fără conținut de acizi.



Deconectați întotdeauna mai întâi cablul negativ atunci când deconectați bateria. Atunci când conectați bateria, conectați întotdeauna prima dată cablul pozitiv.



Evacuați bateriile uzate în mod ecologic. Bateriile conțin plumb, care este poluant pentru mediu.



Înainte de a efectua suduri electrice la utilaj, deconectați cablul de masă al bateriei și apoi toate conexiunile electrice la alternator.

Aer condiționat (opțional)
- inspecție

Inspectați furtunurile de lichid de răcire și conexiunile și asigurați-vă că nu există urme de film de ulei care să indice o scurgere de lichid de răcire .

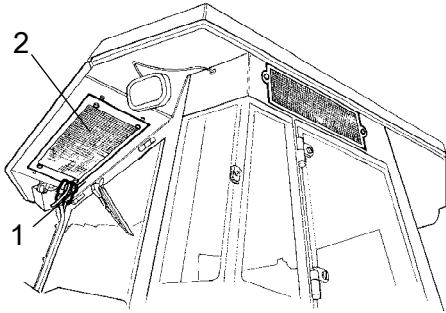

Fig. Aer condiționat
1. Furtunuri lichid răcire
2. Element condensator

Întreținere - 500h



Parcați vibrocompactorul pe o suprafață orizontală. În cazul în care efectuați schimbări ale reglajelor sau reglaje propriu zise, motorul trebuie să fie oprit și frâna de urgență/ frâna de parcare trebuie să fie activată, dacă nu este specificat diferit.



În cazul în care motorul funcționează într-un spațiu interior, asigurați-vă că există o bună ventilație (extragerea aerului). Risc de intoxicație cu monoxid de carbon.



Înlocuirea filtrului de combustibil



Așezați un recipient dedesubt, pentru a colecta combustibilul care se scurge în momentul eliberării filtrului.

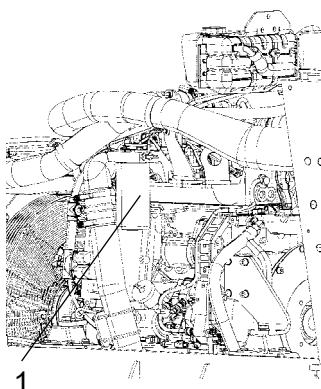

Fig. Compartiment motor
1. Filtru de combustibil

Deșurubați filtrul de combustibil (1). Filtrul este de unică folosință și nu poate fi curățat. Predați-l la o stație de evacuare ecologică a deșeurilor.



Consultați manualul motorului pentru instrucțiuni detaliate atunci când schimbați filtrul de combustibil.

Porniți motorul și verificați dacă filtrul de combustibil este strâns.



Comenzi și articulații mobile-Lubrifiere

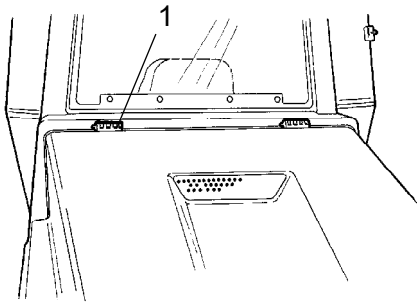

Lubrificați balamalele capotei motorului (1) și șinele de glisare ale scaunului operatorului cu vaselină, iar celelalte articulații și comenzi cu ulei. Lubrificați balamalele cabinei cu vaselină. A se vedea specificațiile referitoare la lubrifianți.

Fig. Capotă motor
1. Balama



Prefiltru ulei - Curățare



Asigurați o bună ventilație (extraction aerului) dacă motorul diesel funcționează într-un spațiu interior. Risc de intoxicație cu monoxid de carbon.

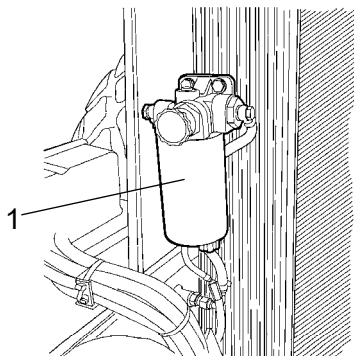

A se vedea manualul motorului pentru curățarea filtrului, capitolul referitor la sistemul de combustibil.

Fig. Compartimentul motor
1. Prefiltru combustibil



Motor diesel - Schimbarea uleiului și filtrului

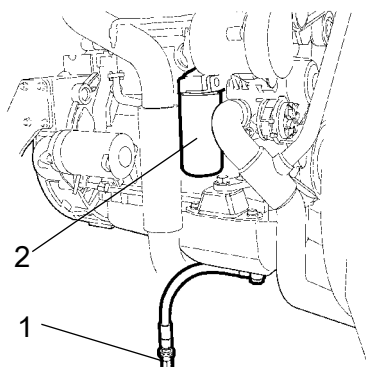

Fig. Partea stângă a motorului

1. Bușon de golire
2. Filtru de ulei



Aveți deosebită grijă atunci când goliți fluid sau ulei cald. Purtați pantofi și ochelari de protecție.

Bușonul de golire (1) este cel mai ușor accesibil din partea inferioară a motorului și este amplasat atașat de un furtun pe osia din spate. Scurgeți uleiul când motorul este cald. Amplasați o tavă de colectare care să aibă o capacitate de cel puțin 15 litri (4 galoane) sub bușonul de golire.

Înlocuiți filtrul de ulei al motorului (2) în același timp. Citiți manualul de utilizare a motorului.



Eliminați uleiul scurs și filtrul scos respectând reglementările de mediu.

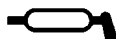

Lanț de direcție și rulment scaun - Lubrifiere

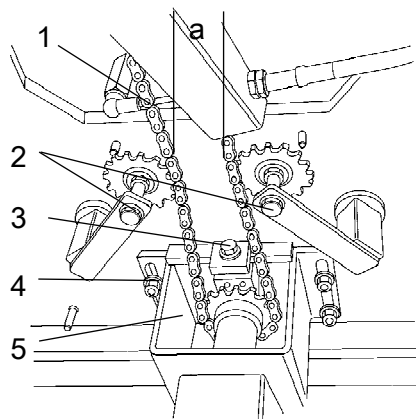

Fig. Sub poziția operatorului

1. Lanț de direcție
2. Dispozitiv de strângere a lanțului
3. Piuliță de reglare
4. Piulițe
5. Montaj supapă control

Opțional la vibrocompactoare fără cabină



Rețineți faptul că lanțul este o componentă vitală a mecanismului de direcție.

Curățați și lubrifiați lanțul (1) dintre rulmentul scaunului și supapa de direcție cu vaselină. La lanț se poate ajunge pe sub locul operatorului.

Nu este necesar să îndepărtați lanțul.

Reglați lanțul după cum urmează în cazul în care s-a slăbit, astfel încât dimensiunea "a" să fie mai mică de 30 mm (1.2 in): Desfaceți piulițele (4) și reglați montajul în spate (5) cu ajutorul piuliței de reglare (3) până când dimensiunea "a" este 50 mm (2 in).

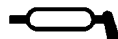

Rulment scaun - Lubrifiere

Opțional la vibrocompactoare fără cabină



Rețineți faptul că lanțul este o componentă vitală a mecanismului de direcție.

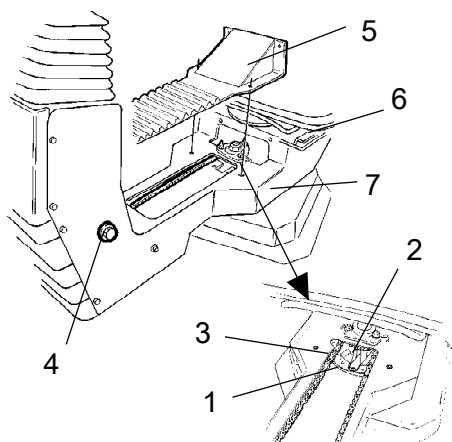

Fig. Rulment scaun

1. Niplu de gresare
2. Roată dințată
3. Lanț de direcție
4. Șurub de reglare
5. Capac
6. Șine de glisare
7. Elemente de blocaj

Îndepărtați capacul (5) pentru a ajunge la niplul de lubrifiere (1). Lubrifiați rulmenții scaunului operatorului cu trei picături de vaselină dintr-un pistol de gresare acționat manual.

Lubrifiați zăvorul de blocare al scaunului (7) (accesibil pe dedesubt).

De asemenea gresați șinele de glisare laterale (6).



Dacă scaunul începe să fie rigid la ajustare, acesta trebuie să fie lubrifiat mai des decât este precizat în acest manual.

Curățați și gresați lanțul (3) între scaun și coloana de direcție.

Dacă lanțul este slăbit pe roata dințată (2), slăbiți șuruburile (4) și deplasați coloana de direcție înainte. Strângeți șuruburile și verificați tensiunea lanțului.

Întreținere - 1000h



Parcați vibrocompactorul pe o suprafață orizontală. În cazul în care efectuați schimbări ale reglajelor sau reglaje propriu zise, motorul trebuie să fie oprit și frâna de urgență/ frâna de parcare trebuie să fie activată, dacă nu este specificat diferit.



În cazul în care motorul funcționează într-un spațiu interior, asigurați-vă că există o bună ventilație (extragerea aerului). Risc de intoxicație cu monoxid de carbon.



Filtru ulei hidraulic - Înlocuire

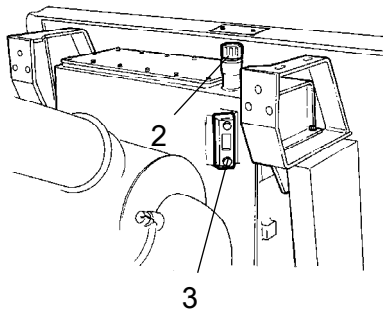

Fig. Rezervor hidraulic
2. Bușon alimentare/Filtru de deversare
3. Ochi de vizitare

Desfaceți bușonul de alimentare/ supapa de preaplin (2) din partea superioară a rezervorului pentru a elimina presiunea din interiorul rezervorului.

Verificați dacă filtrul supapei de preaplin(2) nu este blocat, aerul trebuie să circule liber prin capac în ambele direcții.

Dacă trecerea în orice direcție este blocată, curățați filtrul cu motorină și suflați cu aer comprimat până la îndepărtarea blocajului, sau înlocuiți capacul cu un capac nou.



Purtați ochelari de protecție în timp ce lucrați cu aer comprimat.

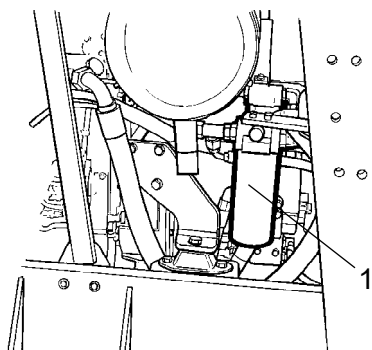

Fig. Compartiment motor
2. Filtru ulei hidraulic (x2)

Curățați cu grijă zona din jurul filtrelor de ulei.



Îndepărtați filtrele de ulei (1) și înlăturați-le în mod corespunzător. Aceste filtre sunt de unică folosință și nu pot fi curățate.



Asigurați-vă că garniturile vechi nu au rămas în suporturile filtrului, pentru că astfel s-ar putea produce scurgeri între garnitura veche și cea nouă.

Curățați cu grijă suprafețele de etanșare de pe suporturile filtrelor.

Aplicați un strat subțire de ulei hidraulic proaspăt pe garniturile de cauciuc ale filtrului nou. Strângeți bine filtrul cu mâna.



Mai întâi strângeți filtrul până când garnitura este în contact cu atașamentul filtrului. Apoi mai rotiți o jumătate de tură. Nu strângeți filtrul prea tare pentru a nu deteriora garnitura.

Porniți motorul și verificați dacă nu există scurgeri de ulei hidraulic din filtru. Verificați nivelul lichidului în ochiul de vizitare (3) și completați dacă este nevoie.



În cazul în care motorul funcționează într-un spațiu interior, asigurați-vă că există o bună ventilație (extragerea aerului). Risc de intoxicație cu monoxid de carbon.



Rezervor hidraulic - Evacuare

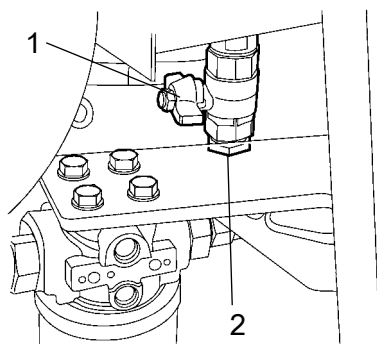

Fig. Partea inferioară a rezervorului hidraulic

1. Robinet de evacuare
2. Bușon

Condensul din rezervorul de ulei hidraulic este evacuat prin capacul de evacuare (1).

Evacuați condensul din vibrocompactor după o perioadă de staționare îndelungată, de exemplu după staționarea peste noapte. Evacuați după cum urmează:

Îndepărtați bușonul (2).

Plasați un recipient sub robinet.

Deschideți robinetul (1) și lăsați să se scurgă condensul acumulat.

Închideți robinetul de evacuare.

Montați bușonul la loc.



Rezervorul de combustibil - Evacuare

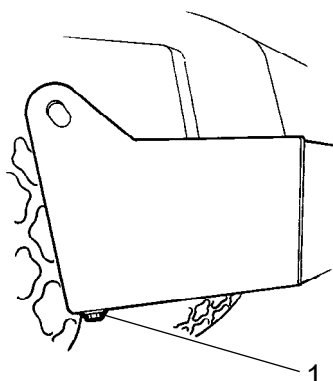

Fig. Rezervor combustibil
1. Bușon de evacuare

Apa și sedimentele din rezervorul de combustibil sunt evacuate prin bușonul de evacuare din partea inferioară a rezervorului de combustibil.

! Fiți foarte atenți în timpul evacuării. Nu scăpați bușonul, pentru a nu se scurge tot combustibilul.

Evacuați condensul din vibrocompactor după o perioadă de staționare îndelungată, de exemplu după staționarea peste noapte. Nivelul combustibilului trebuie să fie cât mai redus.

Vibrocompactorul ar trebui să fie poziționat preferabil cu această parte mai jos, pentru ca apa și sedimentele să se adune în apropierea bușonului de evacuare (1). Evacuați după cum urmează:

Plasați un recipient sub bușon (1).

Îndepărtați bușonul și evacuați apa și sedimentele până când din bușon se scurge numai combustibil curat. Montați bușonul la loc.



Diferențial osie spate - Schimb ulei



Nu lucrați niciodată sub Vibrocompactorul atunci când motorul este în funcțiune. Parcați pe o suprafață plană. Blocați roțile într-o poziție sigură.

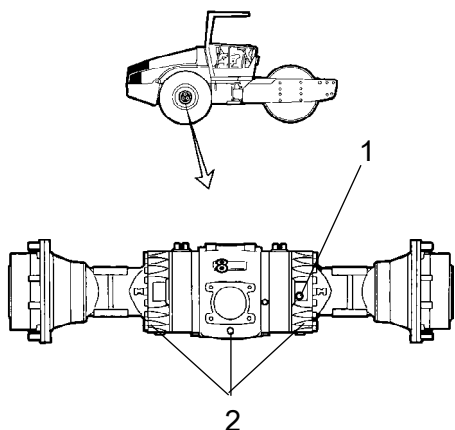

Fig. Osia spate
1. Bușon nivel/alimentare
2. Bușoane de evacuare

Ștergeți și îndepărtați bușonul de nivel/ alimentare (1) și toate cele trei bușoane de evacuare (2) și apoi evacuați uleiul într-un recipient adecvat. Volumul este de circa 12 litri (12,7 qts).



Adunați uleiul și înlăturați-l într-un mod corespunzător.

Remontați bușoanele de evacuare și umpleți cu ulei proaspăt până la atingerea nivelului corect. Montați la loc bușonul de nivel/alimentare. Utilizați ulei de transmisie, a se vedea specificațiile referitoare la lubrifianti.



Planetarele osiei spate - Evacuarea uleiului

Poziționați Vibrocompactorul astfel încât bușonul (1) să fie în poziția inferioară.

Ștergeți și îndepărtați bușonul (1) și evacuați uleiul într-un recipient. Volumul este de circa 2 litri (2,1 qts).



Colectați uleiul și transportați-l la o stație de evacuare ecologică a deșeurilor.

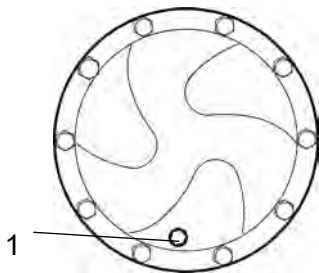

Fig. Evacuarea uleiului - planetară, std
1. Bușon nivel/umplere

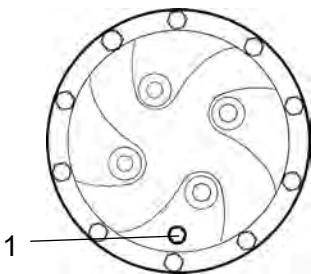

Fig. Evacuarea uleiului - planetară,
opțional
1. Bușon nivel/umplere



Planetarele osiei spate - Schimb ulei - Alimentare cu ulei

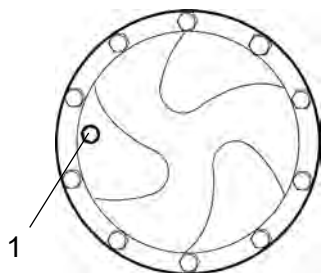

Fig. Alimentare cu ulei - planetară, std
1. Bușon nivel/umplere

Poziționați Vibrocompactorul în așa fel încât bușonul (1) de pe planetară să fie în poziția "ora 9".

Ștergeți și îndepărtați bușonul (1).

Alimentați cu ulei până la marginea inferioară a orificiului de nivel. Utilizați ulei de transmisie. A se vedea specificațiile referitoare la lubrifianți.

Curățați și montați bușonul la loc (1).

Alimentați cu ulei și a doua planetară a osiei din spate în același fel.

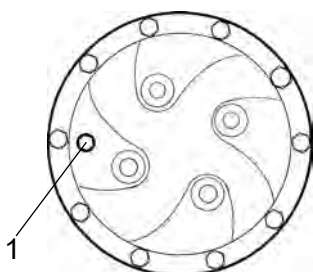

Fig. Alimentare cu ulei - planetară, opțional
1. Bușon nivel/umplere



Aer condiționat (opțional)
Filtru aer proaspăt - Schimbare



Utilizați o scară pentru a ajunge la filtru (1). Filtrul poate fi accesat de asemenea de pe fereastra din dreapta a cabinei.

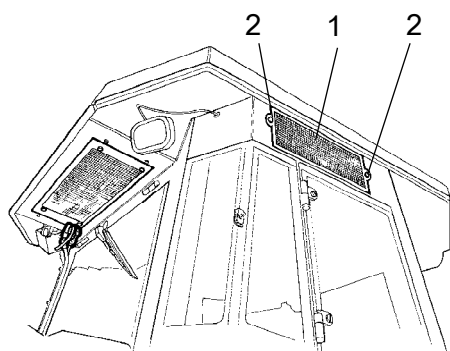

Fig. Cabină
1. Filtru aer proaspăt
2. Șurub (x2)

Desfaceți cele două șuruburi (2) de pe partea dreaptă a cabinei. Scoateți întreg suportul și îndepărtați filtrul din interior.

Înlocuiți cu un filtru nou.

Dacă mașina funcționează într-un mediu cu mult praf poate fi necesară schimbarea mai frecventă a filtrului.

Întreținere - 2000h



Parcați vibrocompactorul pe o suprafață orizontală. În cazul în care efectuați schimbări ale reglajelor sau reglaje propriu zise, motorul trebuie să fie oprit și frâna de urgență/ frâna de parcare trebuie să fie activată, dacă nu este specificat diferit.



În cazul în care motorul funcționează într-un spațiu interior, asigurați-vă că există o bună ventilație (extragerea aerului). Risc de intoxicație cu monoxid de carbon.



Rezervorul hidraulic-schimbarea uleiului

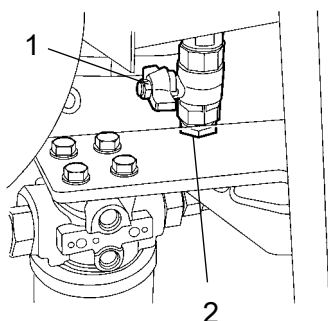

Fig. Partea inferioară a rezervorului hidraulic

1. Robinet de evacuare
2. Bușon

Procurați un recipient pentru colectarea uleiului folosit. Recipientul trebuie să aibă o capacitate de minim 60 litri (16 gal).



Fiți atenți la evacuarea uleiului hidraulic fierbinte. Purtați mănuși și ochelari de protecție.

Un recipient adecvat poate fi un bidon gol de ulei sau un articol similar plasat lângă vibrocompactor. Uleiul poate curge printr-un furtun de la bușonul de drenaj (1) spre bidonul de ulei, după ce bușonul (2) a fost îndepărtat și robinetul deschis.



Adunați uleiul și înlăturați-l într-un mod corespunzător.

Umpleți cu ulei hidraulic proaspăt cf. instrucțiunilor de la capitolul "Rezervorul hidraulic- Verificarea nivelului de ulei". Înlocuiți filtrele pentru ulei hidraulic în același timp.

Porniți motorul diesel și acționați comenzile hidraulice.

Verificați nivelul de lichid și completați dacă este nevoie.



Cartușul tamburului - Schimbarea uleiului

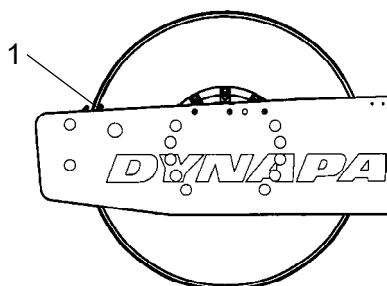

Fig. Partea stângă a tamburului
1. Știft indicator

Poziționați nivelul mașinii astfel încât știftul indicator (1) din interiorul tamburului să fie aliniat cu partea superioară a cadrului tamburului .

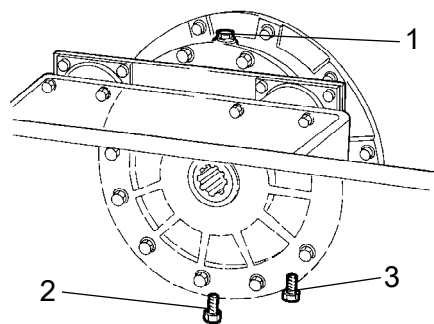

Fig. Partea dreaptă a tamburului
1. Bușon de alimentare
2. Bușon de evacuare
3. Bușon nivel

Plasați un recipient de circa 5 litri (1.32 gal) sub bușonul de evacuare (2).



Colectați uleiul și transportați-l la o stație de evacuare ecologică a deșeurilor.

Curățați și deșurubați bușonul de alimentare (1) și bușonul de evacuare (2).

Lăsați să se scurgă tot uleiul. Montați la loc bușonul de evacuare și alimentați cu ulei sintetic în conformitate cu instrucțiunile "Cartușul tamburului - verificarea nivelului uleiului".

Repetăți procedura în partea opusă.



Asigurați-vă că în cartușe se folosește numai ulei MOBIL SHC 629.



Transmisia tamburului - Schimbarea uleiului

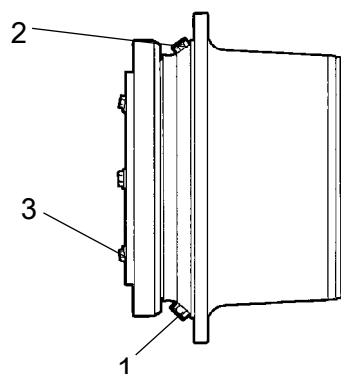

Fig. Transmisia tamburului
1. Bușon de evacuare
2. Bușon de alimentare
3. Bușon nivel

Plasați Vibrocompactorul pe o suprafață plană cu bușoanele (1) și (2) poziționate ca în figură.

Ștergeți, deșurubați bușoanele (1,2 și 3) și scurgeți uleiul într-un recipient adecvat, capacitate de circa 3.5 litri (1 gal).

Montați la loc bușonul (1) și alimentați cu ulei până la bușonul de nivel (3), cf. instrucțiunilor "Transmisie tambur - Verificarea nivelului uleiului".

Utilizați ulei de transmisie în conformitate cu specificațiile referitoare la lubrifianți.

Curățați și montați la loc bușonul de nivel (3) și bușonul de alimentare (2).

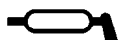

Manetă de direcție înainte/înapoi - Lubrifiere

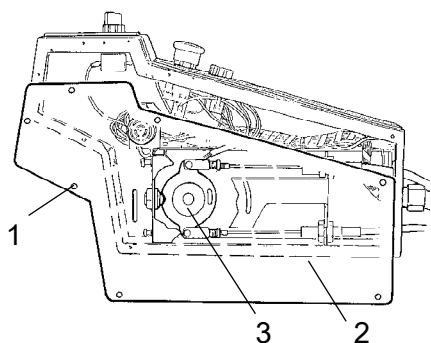

Fig. Manetă de direcție înainte/înapoi
1. Șurub
2. Placa
3. Camă-disc

Îndepărtați șuruburile (1) și scoateți placa (2).

Gresați suprafața de contact de pe cama-disc (3).

Fixați la loc placa (2) folosind șuruburile (1).

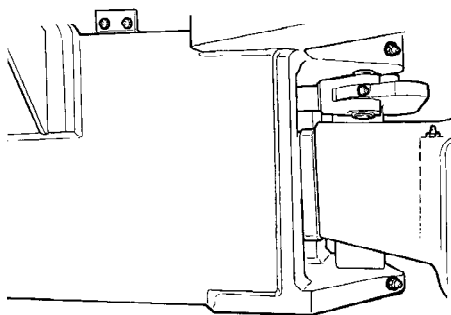

Fig. Atelaj de direcție

Articulație de direcție - Verificare

Verificați articulația de direcție pentru a detecta orice deteriorare sau fisuri .

Verificați și strângeți orice bolturi slăbite.

Verificați de asemenea punctele rigide și jocurile.

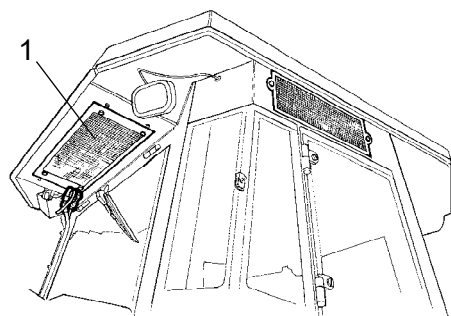

Fig. Cabină
1. Element condensator

Comanda de climatizare automată (opțional) - Revizie

Inspecția regulată și întreținerea sunt necesare pentru funcționarea satisfăcătoare de lungă durată.

Curățați praful de pe elementul condensator (1) utilizând aer comprimat. Dirijați jetul de sus în jos.



Jetul de aer poate deteriora flanșele elementului dacă este prea puternic.



Purtați ochelari de protecție în timp ce lucrați cu aer comprimat.

Verificați prinderea elementului condensator.

Curățați praful de pe unitatea de răcire și de pe elementul de răcire (1) utilizând aer sub presiune.

Verificați furtunurile sistemului pentru a nu prezenta semne de uzură. Asigurați-vă că drenajul unității de răcire se realizează corect și nu se acumulează condens în unitate.

Evacuați presând supapele (2)

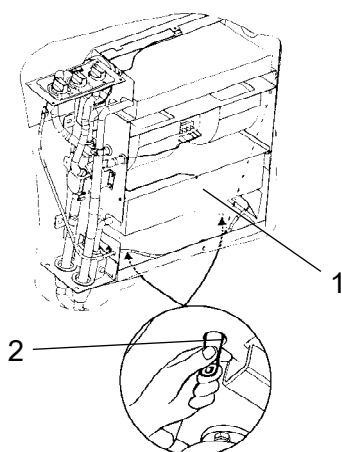

Fig. Comanda de climatizare automată
1. Element de răcire
2. Supapa de evacuare (x2).

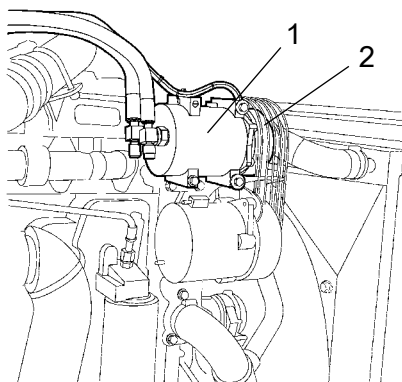

Fig. Compartiment motor
1. Compresor
2. Curea de transmisie

Compresor - Verificare (opțional)

Verificați prinderea compresorului (1).

Compresorul este amplasat deasupra alternatorului, în compartimentul motor.

Unitatea trebuie, dacă este posibil, să meargă cel puțin 5 minute în fiecare săptămână pentru a asigura lubrifierea garniturii și compresorului în sistem.

Verificați curea de transmisie (2) referitor la deteriorări fizice și crăpături.



Instalația de aer condiționat nu trebuie să meargă atunci când temperatura de afară este sub 0 C, pentru alte motive decât cele de mai sus.

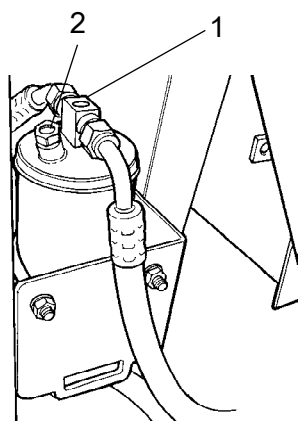

Fig. Filtrul de uscare din compartimentul motor
1. Ochiul de vizitare
2. Umidometru

Filtrul de uscare - Verificare

Atunci când unitatea este în funcțiune, deschideți capota motorului și verificați utilizând ochiul de vizitare(1) dacă nu există bule vizibile în filtrul de uscare. Dacă prin ochiul de vizitare se văd bule, înseamnă că nivelul lichidului de răcire este prea scăzut. Dacă este așa, opriți utilajul. Utilajul poate fi deteriorat dacă funcționează cu o cantitate insuficientă de lichid de răcire.

Verificați umidometrul (2). Acesta trebuie să fie albastru. Dacă este bej, cartușul uscătorului trebuie schimbat de o companie de service autorizată.



Compresorul va fi deteriorat dacă unitatea funcționează cu prea puțin lichid de răcire.



Nu deconectați sau desfaceți racordurile furtunurilor.



Sistemul de răcire este sub presiune. Manipularea incorectă poate provoca accidente grave.



Sistemul conține lichid de răcire sub presiune. Este interzisă eliberarea lichidelor de răcire în atmosferă. Lucrările la circuitul de refrigerare trebuie efectuate numai de companii autorizate.

DYNAPAC

Part of the Atlas Copco Group

Dynapac Compaction Equipment AB
Box 504, SE-371 23 Karlskrona, Sweden

DYNAPAC

Part of the Atlas Copco Group

Dynapac Compaction Equipment AB
Box 504, SE-371 23 Karlskrona, Sweden