

Manual de instrucciones

ICA144-1ES1.pdf
Conducción y Mantenimiento

Apisonadora vibratoria
CA144

Motor
John Deere 5030TF270

Número de serie
***83X70144* -**



CA144 es una apisonadora vibratoria de 5 toneladas para trabajos de compactación en zanjas, carreteras y en áreas confinadas junto con trabajos de relleno. La apisonadora también puede utilizarse para trabajos y reparación de embalses, plantas eléctricas, aparcamientos y pistas de aterrizaje.

CA144 está disponible en una versión D (apisonadora lisa) y PD (rodillo prensor). La versión de apisonadora lisa con propulsor de rodillo (D) asegura una buena accesibilidad, incluso en pendientes muy pronunciadas. La versión de PD, con rodillo prensor y propulsor de rodillo, está especialmente diseñada para la compactación de suelos de limo y arcilla.

Indice

Introducción	1
Seguridad - Instrucciones generales	3
Seguridad - durante el manejo.....	5
Seguridad (opcional).....	7
Instrucciones especiales.....	9
Especificaciones técnicas - Ruido/Vibraciones/Sistema eléctrico	13
Especificaciones técnicas - Dimensiones	15
Especificaciones técnicas - Pesos y volúmenes.....	17
Especificaciones técnicas - Capacidad de trabajo.....	19
Especificaciones técnicas - General	21
Placa de la máquina - Identificación	25
Descripción de la máquina - pegatinas.....	27
Descripción de la máquina - Instrumentos/Mandos	31
Descripción de la máquina - Sistema eléctrico	35
Operación - Encendido	37
Arranque	41
Funcionamiento - Conducción	43
Operación - Vibración	45
Operación - Parada.....	47
Estacionamiento a largo plazo	51
Miscelánea.....	53
Instrucciones de utilización - Resumen	59
Mantenimiento - Lubricantes y símbolos	61
Mantenimiento - Programa de mantenimiento.....	63
Mantenimiento - 10 h	67
Mantenimiento - 50 h	71
Mantenimiento - 250 h	75
Mantenimiento - 500 h	81
Mantenimiento - 1000 h	85
Mantenimiento - 2000 h	91

Introducción

Señales de advertencia



¡ADVERTENCIA! Indica un peligro o un procedimiento arriesgado que puede acarrear lesiones serias o mortales si se hace caso omiso de la advertencia.



¡PRECAUCIÓN! Indica un peligro o un procedimiento arriesgado que puede acarrear daños a la máquina o a la propiedad si se hace caso omiso de la precaución.

Información de seguridad



El manual de seguridad suministrado con la máquina debe ser leído por todos los operadores del rodillo. Siga siempre las instrucciones de seguridad. No quite el manual de la máquina.



Recomendamos encarecidamente que el operador lea atentamente las instrucciones de seguridad contenidas en este manual. Siga siempre las instrucciones de seguridad. Asegúrese de que este manual esté siempre a mano.



Leer el manual completo antes de poner en marcha la máquina y antes de llevar a cabo cualquier tipo de mantenimiento.



Asegúrese de que haya buena ventilación (extracción de aire por ventilador) si el motor está operando en interiores.

General

Este manual contiene instrucciones para la operación y el mantenimiento de la máquina.

La máquina debe mantenerse correctamente para obtener un rendimiento óptimo.

La máquina debe mantenerse limpia para poder descubrir lo antes posible cualquier fuga, tornillo suelto, o mala conexión.

Inspeccione la máquina todos los días antes de arrancarla. Inspeccione la máquina entera para detectar cualquier fuga o avería que se pueda haber producido.

Compruebe el suelo por debajo de la máquina. Las fugas se detectan más fácilmente en el suelo que en la propia máquina.



¡PIENSE EN EL ENTORNO! No vierta al entorno el carburante, el aceite u otras sustancias perjudiciales para el medio ambiente. Deseche siempre los filtros usados y los restos de aceite y de carburante de manera medioambientalmente correcta.

Este manual contiene instrucciones para el mantenimiento periódico de la máquina, las cuales son normalmente llevadas a cabo por el operador de la misma.



En el manual del motor del fabricante se pueden hallar instrucciones adicionales para el motor.

Seguridad - Instrucciones generales

(Leer también el manual de seguridad)



1. El operador de la máquina debe estar familiarizado con el contenido de la sección de MANEJO, antes de poner en marcha el rodillo.
2. Comprobar que se han seguido todas las instrucciones de la sección de MANTENIMIENTO.
3. La máquina sólo debe ser manejada por operadores capacitados o experimentados. Está terminantemente prohibido llevar pasajeros. Permanezca sentado en todo momento durante la conducción del rodillo.
4. Está terminantemente prohibido utilizar el rodillo si éste necesita ser ajustado o reparado.
5. Suba y baje de la máquina sólo cuando el rodillo está parado. Utilice las empuñaduras y las barandillas de la máquina. Para subirse y bajarse de la máquina, utilice siempre tres puntos de apoyo; es decir, tenga siempre dos pies y una mano o un pie y dos manos en contacto con la máquina.
6. Si la máquina debe conducirse por superficies poco seguras, utilice siempre la protección antivuelco (ROPS = Roll Over Protective Structures).
7. Conduzca despacio en las curvas cerradas.
8. En las pendientes no conduzca lateralmente. Conduzca pendiente arriba o pendiente abajo, sin torcer la dirección.
9. Cuando conduzca cerca de bordes o de agujeros, asegúrese de que al menos 2/3 del ancho del tambor se apoya sobre materiales anteriormente compactados.
10. Asegúrese de que no haya obstáculos en la dirección de conducción, ya sea en el suelo por delante o por detrás del rodillo, o en el aire.
11. Conduzca con especial cuidado por terreno desigual.
12. Utilice el equipo de seguridad de la máquina. En máquinas equipadas con ROPS debe usarse el cinturón de seguridad.
13. Mantenga limpio el rodillo. Limpie inmediatamente cualquier tipo de suciedad o grasa que se acumule en la plataforma del operador. Mantenga limpias y legibles todas las señales y pegatinas.
14. Medidas de seguridad antes de repostar:
 - Apagar el motor
 - No fumar
 - Evitar cualquier tipo de llama abierta en las proximidades de la máquina
 - Hacer tierra en el depósito con la boquilla del dispositivo de llenado para evitar la formación de chispas

- 15. Antes de realizar reparaciones o servicios de mantenimiento:**
 - Inmovilice con calzos los tambores/ruedas y el filo de engrasar.
 - Bloquee la articulación en caso necesario

- 16. Si el nivel sonoro es superior a 85 dB(A), se recomienda usar protección auditiva. El nivel sonoro puede variar dependiendo del tipo de superficie en que se usa la máquina.**

- 17. No efectúe cambios ni modificaciones en el rodillo, ya que podrían afectar negativamente a la seguridad. Sólo se deben realizar cambios después de haber obtenido la autorización por escrito de Dynapac.**

- 18. No utilice el rodillo hasta que el aceite hidráulico haya alcanzado la temperatura de trabajo. La distancia de frenado puede ser mayor que la normal cuando el aceite está frío. Consulte la instrucción de manejo en la sección de PARADA.**

Seguridad - durante el manejo

Conducción cerca de bordes

Cuando conduzca cerca de un borde, un mínimo de 2/3 del tambor deberá permanecer en suelo firme.



Recuerde que el centro de gravedad de la máquina se desplaza hacia fuera al girar. Por ejemplo, el centro de gravedad se desplaza a la derecha cuando se gira a la izquierda.

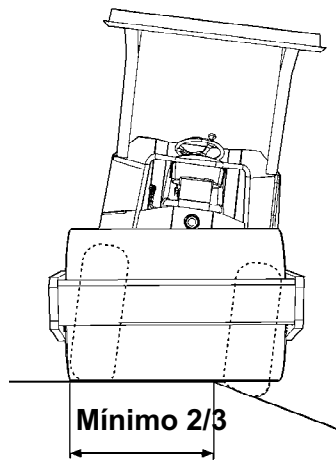

Fig. Posición del rodillo al conducir cerca de un extremo

Pendientes

Este ángulo se ha medido en una superficie dura y plana con la máquina en posición estacionaria.

El ángulo de giro era cero, la vibración estaba desactivada y todos los depósitos llenos.

Tenga siempre en cuenta que el suelo blando, el giro de la máquina, la vibración activada, la aceleración de la máquina por el suelo y la elevación del centro de gravedad pueden provocar el volcado de la máquina en ángulos de pendientes inferiores a los especificados aquí.



La ROPS (Estructura de protección antivuelco) se recomienda siempre que se conduzca en pendientes o terreno inestable.

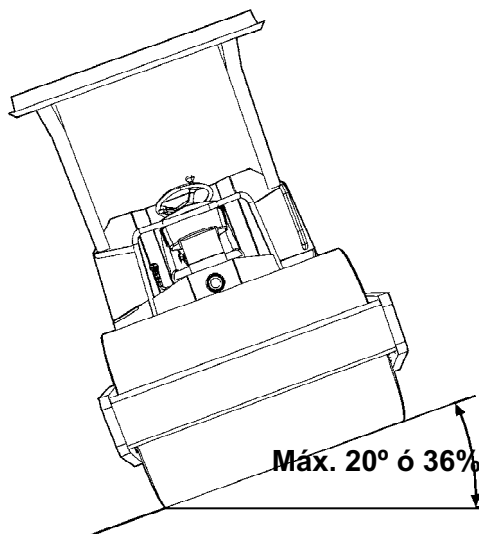

Fig. Utilización en pendientes



Evite en la medida de lo posible la conducción lateral a lo ancho de las pendientes. Para ello, conduzca el rodillo hacia arriba y hacia en la misma dirección de la pendiente.

Seguridad (opcional)**Hoja de enrasado**

El operario deberá asegurarse de que no hay nadie en la zona de utilización mientras la máquina se encuentra en uso.



Asegúrese siempre de que la hoja de enrasado esté asegurada con el pasador de cierre (1) cuando conduzca con la hoja en posición levantada. Baje siempre la hoja hasta el suelo antes de abandonar o aparcarse la apisonadora.

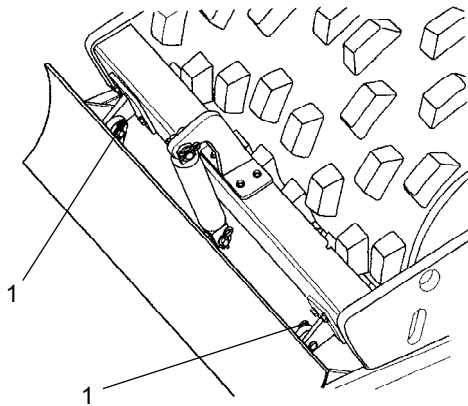

Fig. Hoja de enrasado
1. Pasador (2) y botón (2) de cierre



La hoja de enrasado debe retraerse a la posición de transporte al final de cada periodo de trabajo.

Instrucciones especiales

Lubricantes estándar y otros aceites y líquidos recomendados

Antes de salir de fábrica, los sistemas y componentes se llenan con los aceites y líquidos que se especifican en la guía de lubricación. Son adecuados para una temperatura ambiente de entre -15 °C y +40 °C (de 5 °F a 104 °F).



La temperatura máxima para el líquido hidráulico biológico es de +35°C (95°F).

Temperatura ambiente alta, más de +40°C (104°F)

Para el manejo de la máquina a una temperatura ambiente más elevada, hasta un máximo de +50°C (122°F), son aplicables las siguientes recomendaciones:

El motor diésel se puede operar a esta temperatura usando aceite normal. Sin embargo, se deben usar los siguientes líquidos para otros componentes:

Sistema hidráulico - aceite mineral Shell Tellus T100 o equivalente.

Otros componentes que utilizan aceite de transmisión: Shell Spirax AX 85W/140 o equivalente.

Temperaturas

Los límites de temperatura rigen para las versiones estándar de los rodillos.

Los rodillos equipados con dispositivos adicionales, como supresores de ruido, pueden necesitar una supervisión más rigurosa en los intervalos de temperatura más elevados.

Limpieza a alta presión

No rociar directamente sobre componentes eléctricos.



El lavado a alta presión no debe utilizarse en el panel de instrumentos.



No deberá utilizarse un detergente que pueda destruir componentes eléctricos, o que sea conductor.



En ciertos casos hay una palanca de operación eléctrica y una caja de programación auxiliar en el compartimento del motor, que no deben lavarse a alta presión ni con agua. Basta con limpiarlas con un paño.

Coloque una bolsa de plástico sobre el tapón de relleno de combustible y sujétela con una goma. Esto es para evitar la entrada de agua a alta presión en el agujero de ventilación del tapón de relleno. De lo contrario se podrían ocasionar averías, tales como el bloqueo de los filtros.



Al lavar la máquina, no dirija el chorro de agua directamente al tapón del depósito de combustible. Esto es particularmente importante cuando se usa un limpiador de alta presión.

Extinción de incendios

Si la máquina se incendia, use un extintor de incendios de polvo clase ABE.

No obstante, puede utilizarse también un extintor de dióxido de carbono clase BE.

Estructura de protección antivuelco (ROPS)



Nunca realice trabajos de soldadura o taladrado de ningún tipo sobre la Estructura de protección antivuelco (ROPS).



No intente nunca reparar una estructura ROPS dañada. Debe sustituirse por estructuras ROPS nuevas.

Gestión de las baterías



Al sacar la batería, siempre desconecte primero el cable negativo.



Al colocar la batería, siempre conecte primero el cable positivo.



Deseche las baterías usadas de manera medioambientalmente correcta. Las baterías contienen plomo tóxico.



No utilice un cargador rápido para cargar la batería. Ello podría acortar la vida útil de la batería.

Encendido mediante puente



No conecte el cable negativo al terminal negativo de la batería descargada. Una chispa podría inflamar el gas oxhídrico que se forma en torno a la batería.



Compruebe que la batería utilizada para hacer el puente tiene el mismo voltaje que la batería descargada.

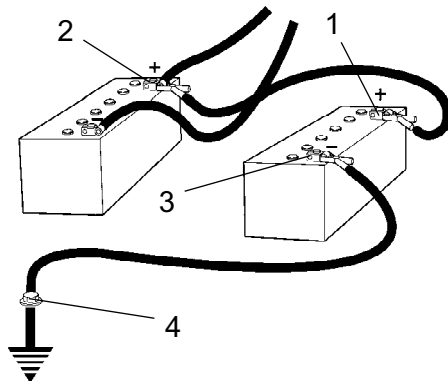

Fig. Arranque

Apague la ignición y todos los equipos que consuman energía. Apague el motor de la máquina donante de energía en el puente.

En primer lugar, conecte el terminal positivo (1) de la batería de arranque al terminal positivo (2) de la batería plana. A continuación, conecte el terminal negativo (3) de la batería de arranque, por ejemplo, al tornillo (4) o al orificio de elevación de la máquina que tiene la batería plana.

Encienda el motor de la máquina donante. Déjelo funcionando durante un rato. Ahora trate de encender la otra máquina. Desconecte los cables en el orden inverso.

**Especificaciones técnicas -
Ruido/Vibraciones/Sistema eléctrico****Vibraciones - Estación del operador
(ISO 2631)**

Los niveles de vibración se miden conforme al ciclo operacional descrito en la directriz europea 2000/14/EC para máquinas equipadas para el mercado de la UE, con la vibración encendida, sobre material polimérico blando y con el asiento del operador en posición de transporte.

Las vibraciones medidas en la totalidad de la superficie corporal son inferiores al valor de 0,5 m/s² especificado en la Directiva 2002/44/CE. (El límite es de 1,15 m/s²)

Las medidas obtenidas de las vibraciones de manos y brazos también están por debajo del nivel de acción de 2,5 m/s² especificado en la misma directriz. (El límite es 5 m/s²)

Nivel de ruido

Los niveles de ruido se miden de acuerdo con el ciclo operativo descrito en la Directiva 2000/14/CE para máquinas equipadas para el mercado de la UE en material de polímero suave con la vibración activada y con el asiento del operario en la posición de transporte.

Nivel de potencia adecuado garantizado, L _{wA}	103	dB (A)
Nivel de presión de sonido en el oído del operario (plataforma), L _{pA}	92	dB (A)

Durante su uso, los valores anteriores pueden diferir debido a las condiciones reales de funcionamiento.

Sistema eléctrico

La compatibilidad electromagnética de las máquinas (EMC) se comprueba de acuerdo con EN 13309:2000 "Maquinaria para la construcción"

Especificaciones técnicas - Dimensiones

Dimensiones, vista lateral

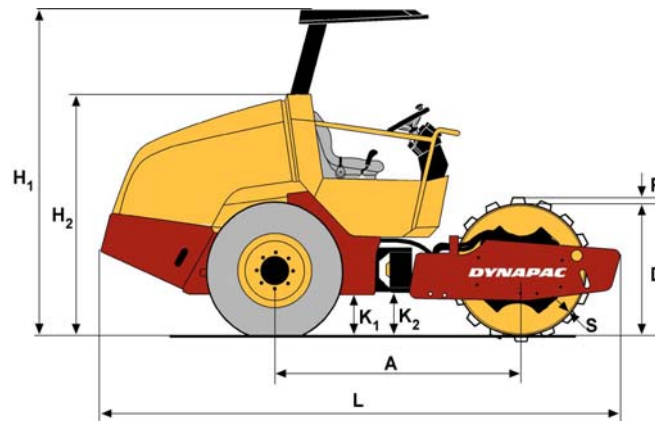

	Dimensiones	mm	pulgadas
A	Distancia entre ejes, rodillo y rueda	1859	73
L	Longitud, apisonadora con equipamiento estándar (D)	3956	155,7
L	Longitud, apisonadora con equipamiento estándar (PD)	3956	155,7
H1	Altura con ROPS (D)	2536	99,8
H1	Altura con ROPS (PD)	2544	100
H2	Altura sin ROPS (D)	1810	71,2
H2	Altura sin ROPS (PD)	1810	71,2
D	Diámetro, rodillo	1000	39
S	Grosor, curva del rodillo, nominal	22	0.86
P	Altura, rodillos (PD)	76	2,9
K1	Holgura, bastidor tractor (D)	260	10,2
K1	Holgura, bastidor tractor (PD)	260	10,2
K2	Holgura, bastidor del rodillo (D)	259	10,2
K2	Holgura, bastidor del rodillo (PD)	259	10,2

Dimensiones, vista superior

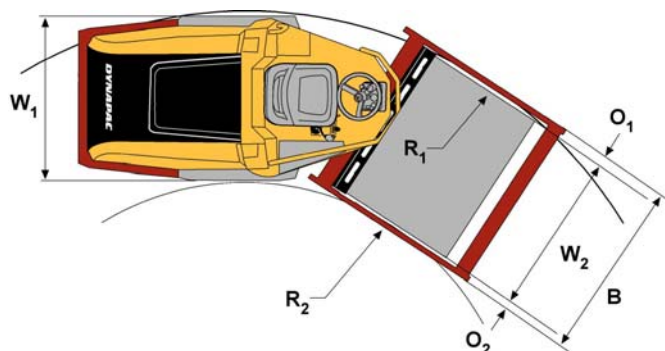

	Dimensiones	mm	pulgadas
B	Anchura, apisonadora con equipamiento estándar	1800	70,9
O1	Saliente, lado izquierdo del bastidor	77	3,03
O2	Saliente, lado derecho del bastidor	77	3,03
R1	Radio de giro, externo	4038	159
R2	Radio de giro, interno	2238	88
W1	Anchura, sección tractora	1400	55
W2	Anchura, rodillo	1676	65,9

Especificaciones técnicas - Pesos y volúmenes**Pesos**

Peso de servicio con ROPS (EN500) (D)	4800 kg	10.582	lbs
Peso de servicio con ROPS (EN500) (PD)	5000 kg	11.023	lbs
Peso de servicio sin ROPS (D)	4660 kg	10.273	lbs
Peso de servicio sin ROPS (PD)	4860 kg	10.802	lbs

Volúmenes de líquidos

Eje trasero		
- Diferencial	4,5 litros	4,2 qts
- Planetario	0,9 litros / lado	0,95 qts/lado
- Caja de los piñones	0,3 litros	0,32 qts
Rodillo	6.5 litros	6.8 qts
Depósito hidráulico	32,0 litros	8,4 gal
Aceite en el sistema hidráulico	42.0 litros	11.1 gal
Aceite lubricante, motor diesel	11.2 litros	11.8 qts
Refrigerante, motor diesel	10.0 litros	10.5 qts
Depósito de combustible	117.0 litros	30.9 gal

Especificaciones técnicas - Capacidad de trabajo**Datos de compactación**

Carga lineal estática (D)	12.2 kg/cm	68.3 pli
Carga lineal estática (PD)	- -	- -
Carga lineal estática con ROPS (D)	12.6 kg/cm	70.5 pli
Carga lineal estática con ROPS (PD)	- -	- -
Amplitud (D)	1.5 mm	0.06 pulgadas
Amplitud (PD)	1.3 mm	0.05 in
Frecuencia de vibración, amplitud	35 Hz	2100 vpm
Fuerza centrífuga, amplitud (D/PD)	89 kN	20.008 libras

Especificaciones técnicas - General**Motor**

Fabricante/modelo	John Deere 5030TF270	Turbo diesel
Potencia (SAE J1995)	62 kW	84 hp
Velocidad del motor	2.800 rpm	

Sistema eléctrico

Batería	12 V 160 Ah
Alternador	12V 70A
Fusibles	Véase la sección Sistema eléctrico - fusibles

Neumático**Dimensiones de los neumáticos****Presión de los neumáticos**

Tipo estándar	12,5-20	200 kPa (2,0kp/cm ²) (29 psi).
Tipo de tractor	12,5-20	200 kPa (2,0kp/cm ²) (29 psi).



Opcionalmente, los neumáticos pueden rellenarse de fluido (peso adicional de hasta 85 kg/neumático, 187 lb/neumático). En el servicio, téngase en cuenta este peso adicional.

Par de apriete

Pares de apriete en Nm para pernos galvanizados
aceitados, con llave dinamométrica.

CLASE DE FUERZA

M - rosca	8.8	10.9	12.9
M6	8,4	12	14,6
M8	21	28	34
M10	40	56	68
M12	70	98	117
M16	169	240	290
M20	330	470	560
M24	570	800	960
M30	1130	1580	1900
M36	1960	2800	-



Los pernos de ROPS deben apretarse con
llave dinamométrica y estando secos.

ROPS - tornillos

Dimensiones de tornillos: M16 (500082)

Clase de fuerza: 8.8

Par de apriete: 190 Nm

Sistema hidráulico

Presión de apertura	MPa
Sistema de tracción	40.0
Sistema de distribución	2.1
Sistema de vibración	23.0
Sistemas de control	14.0
Liberación de los frenos	1.5

Placa de la máquina - Identificación

Número de identificación de producto en el bastidor

El PIN de la máquina (Número de identificación de producto) (1) está remachado en el lado derecho del travesaño trasero.

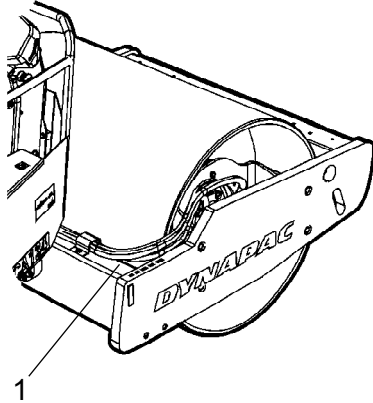

Fig. Bastidor frontal
1. PIN

Placas del motor

La placa del tipo de motor (1) se fija al lado derecho del motor y la placa de EPA (2) a la izquierda.

Esta placa indica el tipo de motor, su número de serie y la especificación del motor.

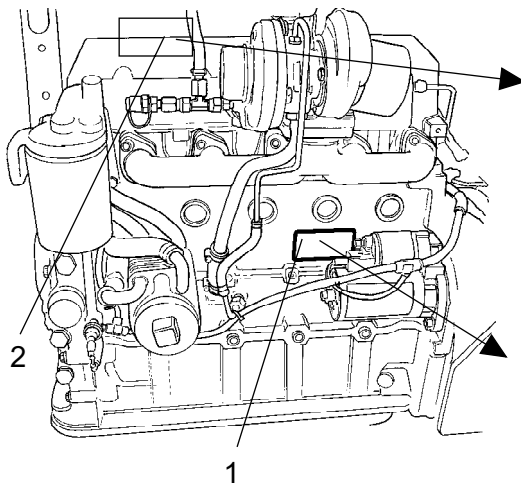
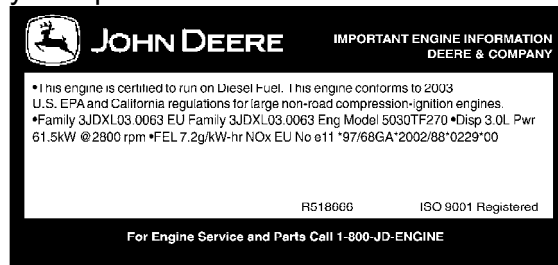
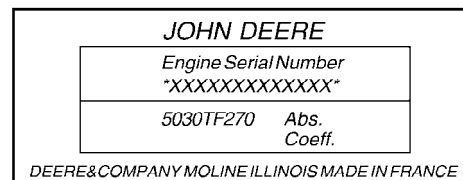

Fig. Motor
1. Placa de tipo
2. Placa de EPA (EE.UU.)



Por favor, indique el número de serie del motor al realizar pedidos de repuestos. Consulte asimismo el manual del motor.



Descripción de la máquina - pegatinas

Ubicación - pegatinas

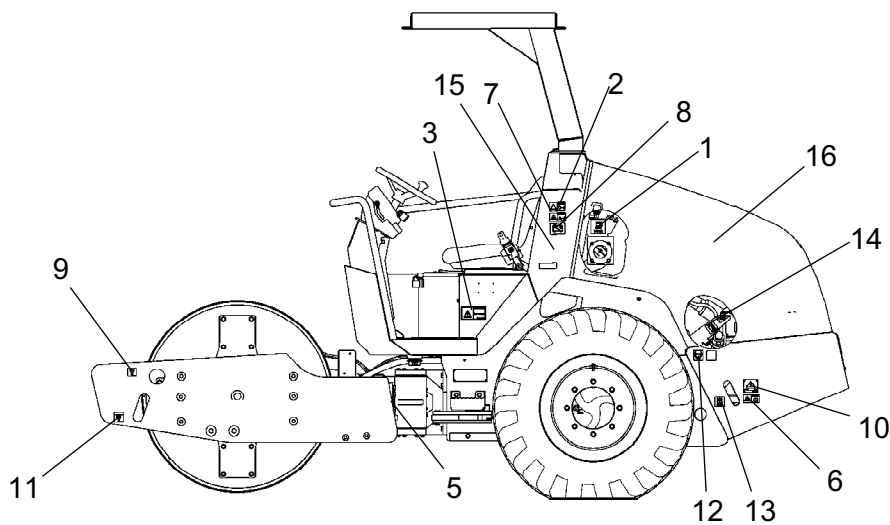
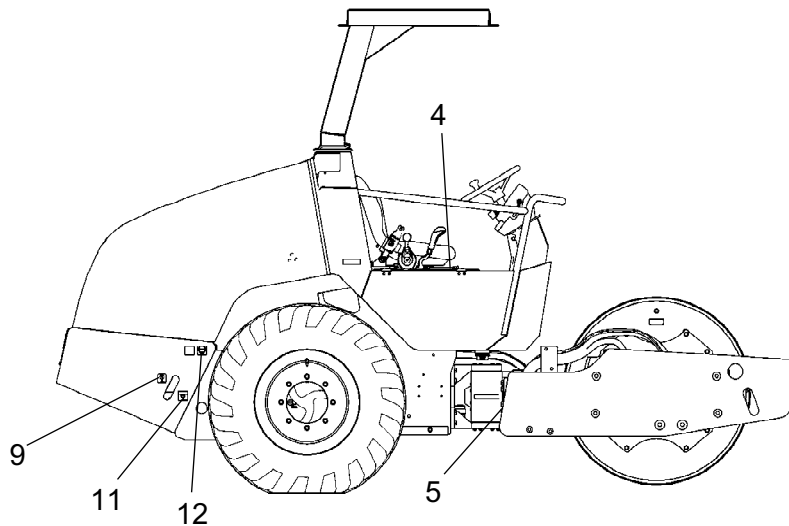

- | | | | | | |
|----|--|-----|-----------------------------------|-----|-----------------------------|
| 1. | Combustible diesel | 7. | Atención, superficies calientes | 13. | Nivel de fluido hidráulico |
| 2. | Atención, componentes giratorios del motor | 8. | Interruptor maestro de la batería | 14. | Fluido biohidráulico |
| 3. | Atención, leer el manual de instrucciones | 9. | Punto de elevación | 15. | Nivel de potencia de sonido |
| 4. | Compartimento del manual | 10. | Placa de elevación | 16. | Atención, gas de arranque |
| 5. | Atención, zona de apisonado | 11. | Punto de inmovilización | | |
| 6. | Atención, bloquero | 12. | Presión de los neumáticos | | |

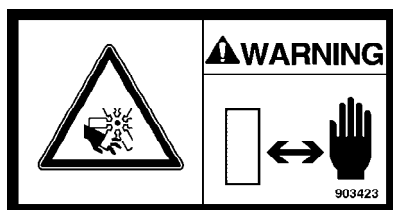
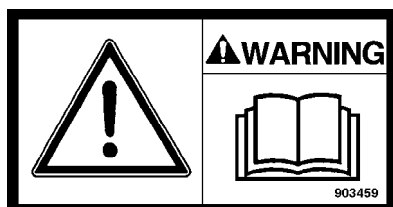
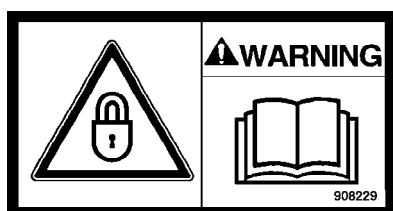
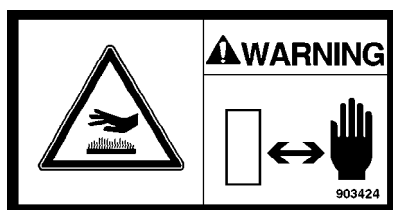
Pegatinas de seguridad**903423****Atención: componentes giratorios del motor****Mantenga las manos a una distancia prudencial de la zona de riesgo.****903459****Atención: manual de instrucciones****El usuario debe leer las instrucciones de seguridad, manejo y mantenimiento de la máquina antes de empezar a utilizarla.****903422****Atención: zona de apisonado, articulación/rodillo.****Mantenga una distancia prudencial de la zona de riesgo de aplastamiento.****908229****Atención: cierre****La articulación central debe estar bloqueada durante la izada.****Lea el manual de instrucciones.****903424****Atención: superficies calientes en el compartimento del motor.****Mantenga las manos a una distancia prudencial de la zona de riesgo.****791642****Atención: gas de arranque****No deberá utilizarse gas de arranque.**

Pegatinas de información

Combustible diesel

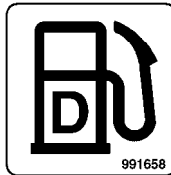

Nivel de fluido hidráulico

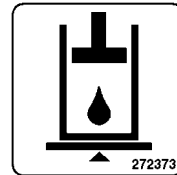

Placa de elevación

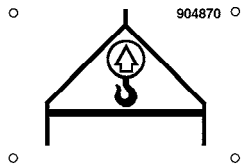

Compartimento para manuales

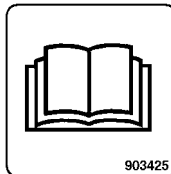

Interruptor maestro

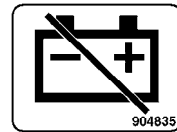

Líquido hidráulico

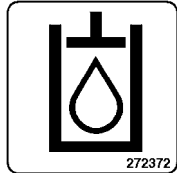

Líquido hidráulico biológico

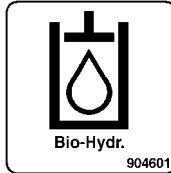

Punto de inmovilización

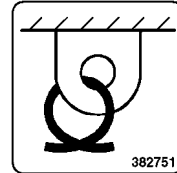

Punto de elevación

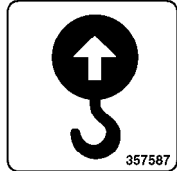

Presión de los neumáticos

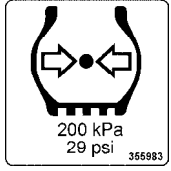

Nivel de potencia de sonido

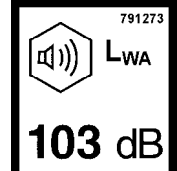

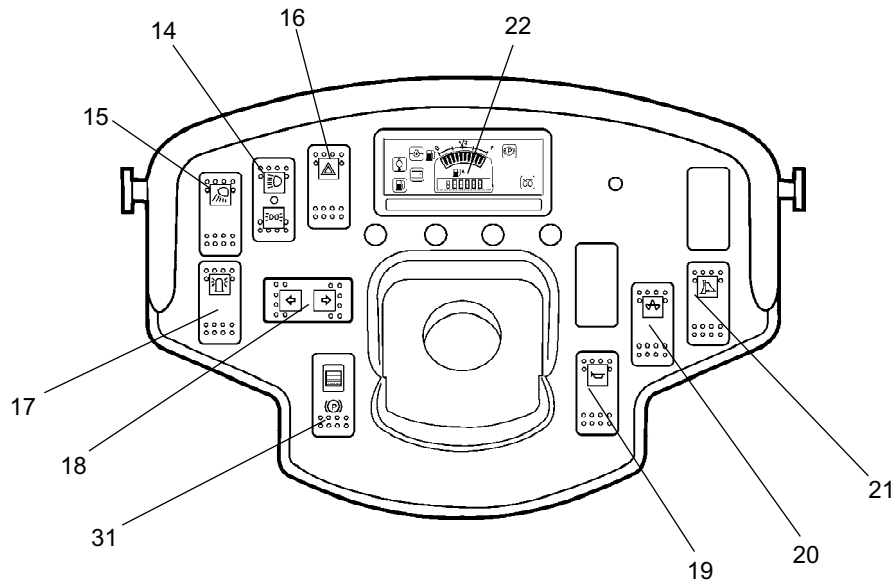
**Descripción de la máquina -
Instrumentos/Mandos****Ubicaciones - Instrumentos y mandos****Fig. Panel de instrumentos y mandos**

- | | | | |
|-----|--------------------------|-----|---|
| 14. | Luces de conducción | 19. | Bocina |
| 15. | Luces de trabajo | 20. | Vibración ON/OFF |
| 16. | Indicadores de peligro | 21. | Hoja de engrasado |
| 17. | Baliza de peligro | 22. | Panel de control |
| 18. | Indicadores de dirección | 31. | Freno de estacionamiento, encendido/apagado |
| | | 22. | Panel de control |

Ubicaciones - Panel de control y mandos

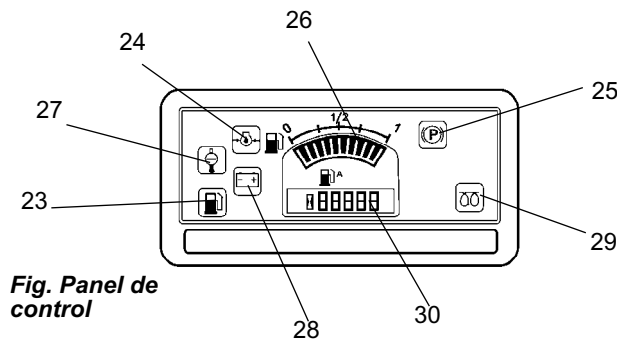

Fig. Panel de control

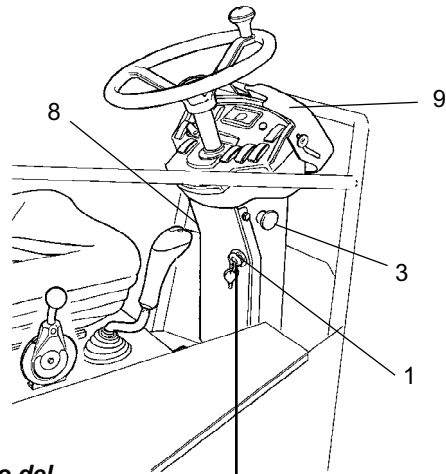

Fig. Puesto del operador

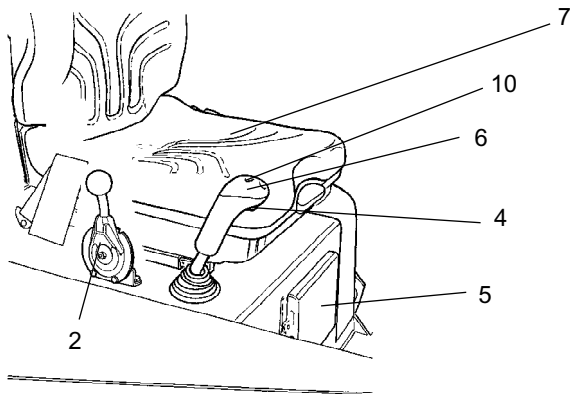
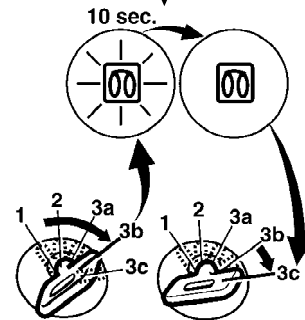











Fig. Posición del operador













- | | | | |
|----|-----------------------------------|----|-----------------------------|
| 1 | Interruptor de arranque | 23 | Nivel de combustible bajo |
| 2 | Control de la velocidad del motor | 24 | Presión del aceite, motor |
| 3 | Parada de emergencia | 25 | Freno de estacionamiento |
| 4 | Encendido/Apagado de la vibración | 26 | Nivel de combustible |
| 5 | Compartimento del manual | 27 | Temperatura del agua, motor |
| 6 | Palanca de avance/retroceso | 28 | Batería/carga |
| 7 | Conmutador del asiento | 29 | Bujía |
| 8 | Caja de fusibles | 30 | Contador horario |
| 9 | Cubierta de los instrumentos | | |
| 10 | Hoja de engrasado | | |

Descripción de funciones

No	Designación	Símbolo	Función
1.	Interruptor de arranque		<p>Posiciones 1-2: Posición de apagado, se puede retirar la llave.</p> <p>Posición 3a: Hay suministro eléctrico en todos los instrumentos y mandos.</p> <p>Posición 3b: Iluminado. Mantenga el interruptor de arranque en esta posición hasta que se apague la lámpara. El motor de arranque se activa en la siguiente posición.</p>

No	Designación	Símbolo	Función
			Posición 3c: Activación del motor de arranque.
2.	Control de la velocidad del motor		Gire la palanca hacia atrás y suéltela en el surco para colocar la velocidad del motor en velocidad de funcionamiento. Para seleccionar la velocidad de ralentí, mueva la palanca a la posición final hacia delante.
3.	Parada de emergencia		Cuando se pulsa, se activa la parada de emergencia. Se aplica el freno y se detiene el motor. Sujétese para una detención súbita.
4.	Encendido/Apagado de la vibración. Interruptor		Púlselo una vez y suéltelo para encender la vibración. Púlselo de nuevo para encender la vibración.
5.	Compartimento para manuales		Tire hacia arriba y abra la parte superior del compartimento para acceder a los manuales.
6.	Palanca de avance/retroceso		La palanca debe estar en punto muerto para arrancar el motor diesel. El motor no puede arrancar si la palanca está en cualquier otra posición. La palanca de marcha adelante / atrás controla la dirección y velocidad de la apisonadora. Cuando la palanca se mueve hacia adelante, la apisonadora se mueve hacia adelante, etc. La velocidad de la apisonadora es proporcional a la distancia a la que se encuentra la palanca del punto muerto. Cuanto más lejos está la palanca del punto muerto, mayor es la velocidad.
7.	Conmutador del asiento		Permanezca sentado todo el tiempo mientras maneje la apisonadora. Si el operador se pone de pie durante el funcionamiento, suena un zumbador. Tras 3 segundos, se activan los frenos y se para el motor.
8.	Caja de fusibles (en la columna de control)		Contiene los fusibles del sistema eléctrico. Consulte la sección correspondiente al encabezamiento 'Sistema eléctrico' para obtener una descripción de las funciones de los fusibles.
9.	Cubierta de los instrumentos		Cubre el panel de instrumentos para protegerlos del tiempo y de posibles sabotajes. Enlavable
10.	Hoja de enrasado, interruptor (opcional)		Controla la posición de la hoja de enrasado.
14.	Luces de carretera, interruptor (accesorio)		Cuando la posición superior está presionada, las luces de carretera están encendidas. Cuando la posición inferior está presionada, las luces de estacionamiento están encendidas.
15.	Luces de trabajo, interruptor (accesorio)		Cuando está presionado, las luces de trabajo están encendidas
16.	Luces de advertencia de peligro, interruptor (accesorio)		Cuando está presionado, las luces de advertencia de peligro están encendidas
17.	Baliza de peligro, interruptor (opcional)		Cuando está presionado, el faro de peligro está encendido

No	Designación	Símbolo	Función
18.	Indicadores de dirección, conmutador (accesorio)		Cuando está presionado a la izquierda, los indicadores de dirección a la izquierda están encendidos, etc. En la posición central, la función está apagada.
19.	Bocina, interruptor		Al presionarlo, suena la bocina.
20.	Vibración, interruptor		Activa la vibración junto con el interruptor en la palanca marcha adelante/atrás.
21.	Hoja de enrasado, On/Off, interruptor (opcional)		Cuando se pulsa, se activa la hoja de enrasado.
22.	Panel de control		
23.	Lámpara de advertencia de nivel de combustible bajo		La lámpara se enciende cuando el nivel de combustible en el depósito es bajo.
24.	Lámpara de advertencia, presión de aceite		Esta lámpara se enciende si la presión del aceite lubricante del motor es demasiado baja. Pare inmediatamente el motor y localice la avería.
25.	Lámpara de advertencia, freno de estacionamiento		La lámpara se enciende cuando el freno de mano está activado.
26.	Nivel de combustible		Muestra el nivel de combustible en el depósito de diésel.
27.	Lámpara de advertencia, temperatura del agua		La luz se enciende si el agua alcanza una temperatura demasiado alta.
28.	Lámpara de advertencia, carga de la batería		Si la lámpara se enciende con el motor en marcha, el alternador no carga. Pare el motor y localice la avería.
29.	Lámpara de advertencia, bujía		La lámpara debe apagarse antes de poner el interruptor de arranque en la posición 3c para activar el motor de arranque.
30.	Contador horario		Indica el número de horas que ha funcionado el motor.
31.	Freno de estacionamiento, encendido/apagado, interruptor		Presione para activar el freno de estacionamiento, la máquina se para con el motor en marcha. Use siempre el freno de estacionamiento cuando la máquina esté parada en una superficie en pendiente.

Descripción de la máquina - Sistema eléctrico

Fusibles

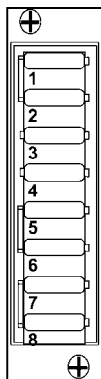

Fig. Caja de fusibles

La figura muestra la posición de los fusibles.

La siguiente tabla indica el amperaje y la función de los fusibles. Todos los fusibles son de clavija plana.

La máquina está equipada con un sistema eléctrico de 12 V y un alternador de CA.

Fusibles en la caja de fusibles

1.	Parada de emergencia, ECU, alarma de inversión, posición de punto muerto, interruptor de asiento, vibración	15A	5.	Luces de conducción: Luz de cruce, luz de posición, luz de frenado, luz de matrícula	20A
2.	Bocina, zumbador, panel de control	10A	6.	Indicadores de dirección, indicadores de peligro	10A
3.	Baliza de peligro, hoja de engrasado	10A	7.	Indicadores de dirección de la derecha, intermitentes laterales	5A
4.	Luces de trabajo	20A	8.	Indicadores de dirección de la izquierda, intermitentes laterales	5A

Fusibles principales

Hay un fusible principal (2). Se sitúa detrás del interruptor maestro de la batería. Los tres tornillos deben destornillarse para retirar la cubierta de plástico.

El fusible es de tipo clavija plana.

El relé de arranque (1), el relé de solenoide de combustible (4), el relé de precalentamiento (3) y el fusible del relé de precalentamiento (5) también se fijan aquí.

Estándar de alimentación	40A	(Naranja)
Alimentación de iluminación *	20A	(Amarillo)
Alimentación de corriente, precalentador	100A	(Azul)

* Equipo opcional

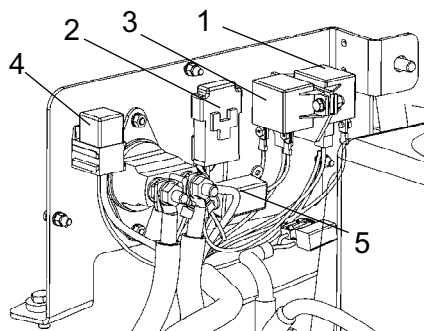
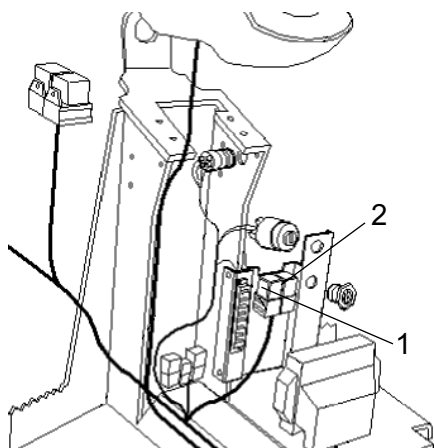
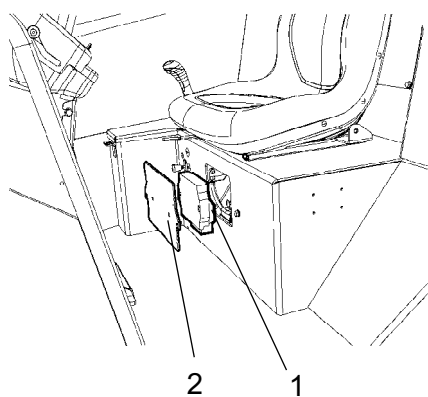

Fig. Compartimento del motor

- 1. Relé de arranque
- 2. Fusible principal
- 3. Relé de precalentamiento
- 4. Relé de solenoide de combustible
- 5. Fusible para el relé de precalentamiento

Relés

- | | | |
|----|----|---------------------------------|
| 1. | k7 | <i>Indicadores de dirección</i> |
| 2. | K6 | <i>Luces de detención</i> |

**Fig. Columna de control****Fig. Estación de operador**
1. Unidad de control (ECU)
2. Cubierta

La unidad de control (ECU) (1) se sitúa detrás de la cubierta (2) bajo el asiento del operador.

Esta unidad de control se encarga del control de la dirección eléctrica, incluida la vibración, la dirección y el arranque y la parada.

Operación - Encendido

Antes del encendido

Interruptor maestro - Encendido

Recuerde a llevar a cabo el mantenimiento diario. Consulte las instrucciones de mantenimiento.

El interruptor maestro está ubicado en el compartimento del motor. Gire la llave a la posición (1) de encendido. Ahora la totalidad de la apisonadora recibirá corriente.



La cubierta del motor debe cerrarse pero estar abierta durante el funcionamiento, de modo que la tensión de la batería pueda desconectarse rápidamente en caso necesario.

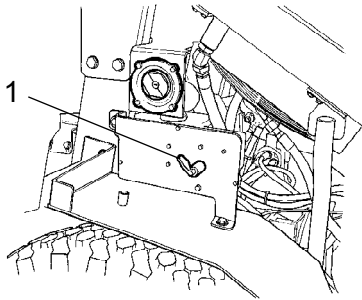
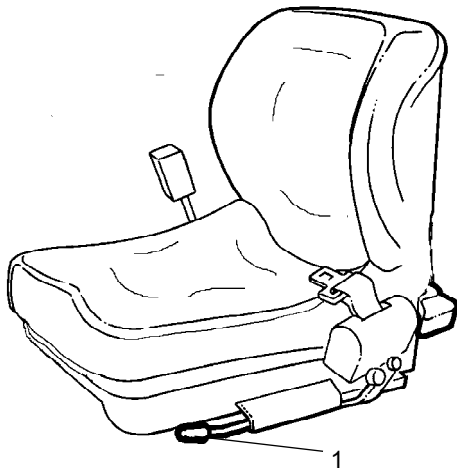

Fig. Compartimento del motor 1. Interruptor maestro

Asiento del operador - Ajuste

Ajuste el asiento del operador de manera que la posición sea cómoda y de manera que los controles estén al alcance fácilmente.

El asiento puede ajustarse longitudinalmente (1).



**Fig. Asiento del operador
1. Ajuste de la longitud**

Instrumentos y lámparas - Comprobación

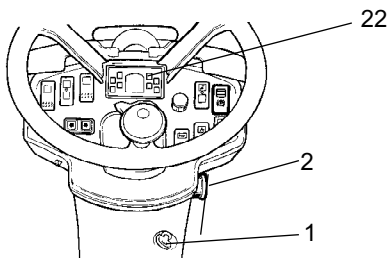

Fig. Panel de instrumentos
1. Interruptor de arranque
2. Parada de emergencia
22. Panel de advertencia



Asegúrese de que la parada de emergencia (2) se haya extraído. Cuando la apisonadora está en punto muerto o no hay carga en el asiento del operador, se activa la función de freno automático.

Extraer la parada de emergencia (2).

Ponga el interruptor (1) en la posición 3a.

Compruebe que se encienden las luces de advertencia del panel de advertencia (22).

Posición del operario

Si se fija una ROPS (2) (Estructura de protección antivuelco) en la apisonadora, lleve puesto siempre el cinturón de seguridad (1) y un casco protector.

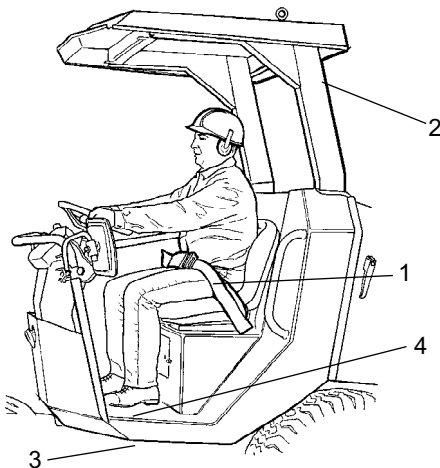

Fig. Asiento del conductor
1. Cinturón de seguridad
2. ROPS
3. Elemento de caucho
4. Antideslizante



Cambie el cinturón del asiento (1) si presenta señales de desgaste o ha estado sometido a niveles elevados de fuerza.



Compruebe que los elementos de goma (3) en la plataforma están intactos. Unos elementos desgastados perjudicarán el confort.



Asegúrese de que el antideslizante (4) de la plataforma esté en buenas condiciones. Sustitúyase en caso de mala fricción antideslizante.

Interbloqueo

El rodillo está equipado con un "interbloqueo".

Si se levanta del asiento del operador cuando la palanca de avance/retroceso se encuentra en posición de marcha, la máquina se detendrá y el motor diesel se apagará transcurridos 3 segundos. Prepárese para una parada brusca.

El interbloqueo no se activa si la palanca de avance/retroceso está en punto muerto.

Si se activa la parada de emergencia, el motor diesel se detendrá.

Arranque

Encendido

Encendido del motor

Asegúrese de que la parada de emergencia (3) se haya extraído.

Poner la palanca de marcha adelante/atrás (6) en punto muerto. El motor sólo puede ponerse en marcha con la palanca en punto muerto.

Gire el interruptor de vibración (20) a la posición de encendido.

En temperaturas ambientales altas, coloque el control de velocidad del motor (2) en punto muerto (posición final hacia delante).

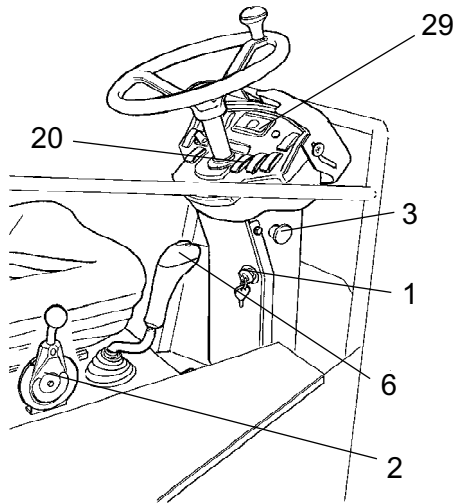

Fig. Panel de control

- 1. Interruptor de arranque**
- 2. Control de velocidad del motor**
- 3. Freno de emergencia**
- 6. Palanca marcha adelante / marcha atrás**
- 20. Interruptor de vibración**
- 29. Lámpara incandescente**

Ponga el control de velocidad a la máxima velocidad al poner en marcha un motor en frío.

Pre calentamiento: Gire la llave a la posición II.

Cuando la lámpara incandescente (29) se apague, transcurridos unos 10 segundos, gire el interruptor de arranque (1) a la posición 3c. Suelte el arranque en cuanto el motor se encienda.



No tenga en funcionamiento el motor de arranque demasiado tiempo. Si el motor no arranca, es preferible hacer pausas de un minuto aproximadamente.

Deje el motor en ralentí durante unos minutos hasta que se caliente, durante más tiempo si la temperatura ambiente es inferior a +10 °C.

A temperaturas inferiores a 0°C, el motor diesel y el sistema hidráulico han de calentarse durante al menos 15 minutos.

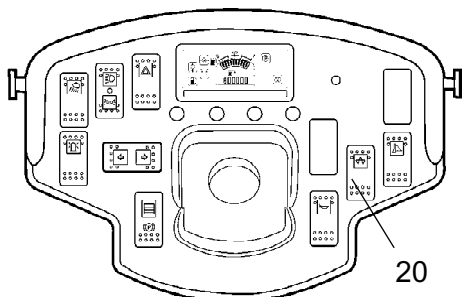

Fig. Panel de instrumentos
20. Conmutador de vibración

Durante el calentamiento del motor, compruebe que se apagan las luces de advertencia de la presión de aceite (24) y de la carga (28).

La lámpara de advertencia (25) debe permanecer encendida.



Al arrancar y conducir una máquina que está fría, no olvide que el líquido hidráulico también está frío y que las distancias de frenado pueden ser más largas de lo normal hasta que la máquina alcance la temperatura de trabajo.



Asegúrese de que haya buena ventilación (extracción de aire) si el motor está operando en interiores. Riesgo de envenenamiento por monóxido de carbono.

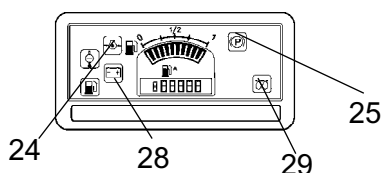

Fig. Panel de control
28. Lámpara de carga
24. Lámpara de presión de aceite
25. Lámpara de freno
29. Lámpara de bujía

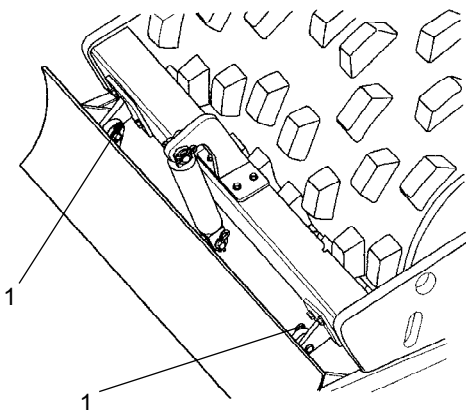

Fig. Hoja de engrasado
1. Pasadores de cierre (2 piezas)

Hoja de engrasado, (opcional)



Asegúrese siempre de que la hoja de engrasado esté asegurada con los pasadores de cierre (1) cuando conduzca con la hoja en posición levantada. Baje siempre la hoja hasta el suelo antes de abandonar o aparcarse la apisonadora.

Funcionamiento - Conducción**Manejo del rodillo**

La máquina no debe ser conducida desde el suelo en ninguna circunstancia. El conductor debe conducir siempre sentado en el asiento.

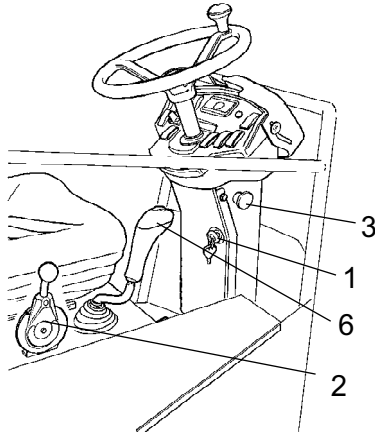

Fig. Panel de instrumentos
1. Interruptor de arranque
2. Control de velocidad del motor
3. Parada de emergencia
6. Palanca de marcha adelante / atrás

Tire hacia atrás del control de velocidad (2) hasta que esté fijo en la posición de trabajo.

Compruebe que la dirección funciona correctamente girando el volante una vez a la derecha y una vez a la izquierda con la máquina parada.



Compruebe que la zona de trabajo delante y detrás del rodillo esté libre.

Mueva cuidadosamente la palanca de marcha adelante / atrás (6) hacia adelante o hacia atrás, dependiendo de la dirección de marcha requerida.

La velocidad aumenta a medida que se aleja de la posición de punto muerto.



La velocidad deberá controlarse siempre utilizando la palanca de marcha adelante / atrás, y nunca cambiando la velocidad del motor.



Pruebe la parada de emergencia pulsando el botón de parada de emergencia (3) mientras la apisonadora se mueve lentamente hacia adelante. Esté preparado para una detención súbita. El motor se apagará y se activarán los frenos.

Compruebe mientras conduce que no se hayan encendido las lámparas de advertencia.

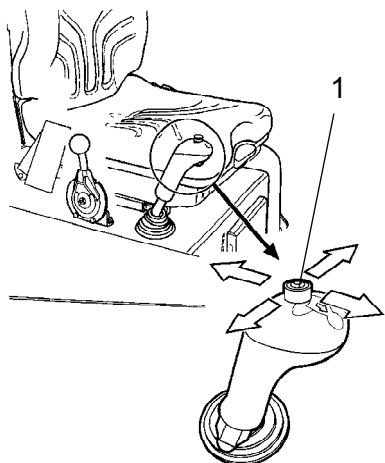

Fig. Palanca hacia delante/hacia atrás
1. Joystick, hoja de enrasado

Manejo de la hoja de enrasado (opcional)



Antes de conducir, asegúrese de que la hoja esté en su posición más alta (elevada). Inspeccione el estado del terreno antes de utilizar la hoja.

El Joystick (1) tiene cinco posiciones.
Intermedia - Posición de punto muerto.
Hacia atrás - Levanta la hoja.
Hacia adelante - Bajada de la hoja.
Inclinación - Derecha/Izquierda (Opción)

Baje la hoja al suelo antes de abandonar o aparcarse la apisonadora.



Utilice la hoja sólo cuando conduzca HACIA ADELANTE.

Operación - Vibración

Vibración On/Off

La activación/desactivación de la vibración se selecciona en el interruptor (20).

El operador debe activar la vibración a través del interruptor (4) en la parte inferior de la palanca marcha adelante / marcha atrás. Véa la ilustración que sigue.

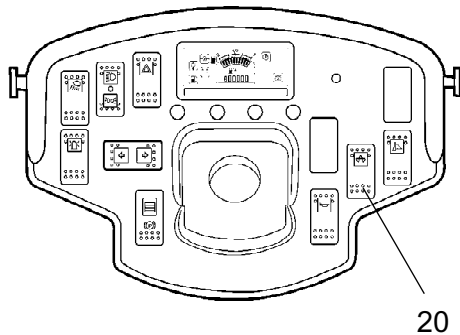

**Fig. Panel de instrumentos
20. Interruptor de vibración.**

Vibración - Activación



No activar nunca la vibración cuando la apisonadora está estacionaria. Esto puede dañar tanto la superficie como la máquina.

La activación y desactivación de la vibración se efectúa con el interruptor (4) situado en la parte inferior de la palanca de avance/retroceso.

Desactive siempre las vibraciones antes de que se pare el rodillo.

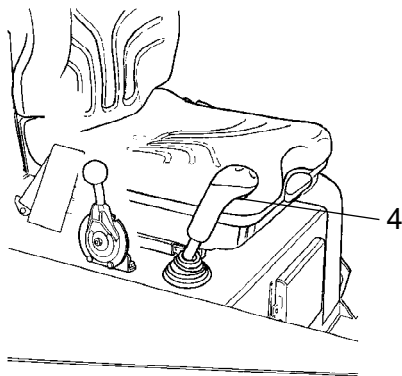

**Fig. Palanca de avance/retroceso
4. Interruptor, vibración
Encendido/Apagado**

Operación - Parada

Frenado

Frenado de emergencia

El freno se activa normalmente con la palanca de avance/retroceso. La transmisión hidrostática frena el rodillo cuando la palanca se coloca en punto muerto.

También existe un freno en el motor del rodillo y en el eje trasero que actúa como freno de emergencia durante la operación.



Para un frenado de emergencia, pulse la parada de emergencia (3), sujete el volante firmemente y prepárese para una detención súbita. Se aplican los frenos y se para el motor.

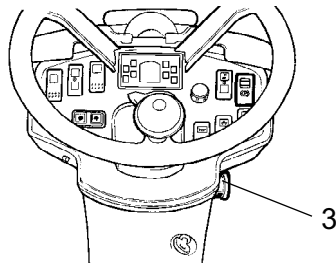

Fig. Panel de instrumentos
3. Parada de emergencia

Tras el frenado de emergencia, vuelva a poner la palanca de marcha adelante / atrás en punto muerto, y extraer la parada de emergencia (3). Cuando la apisonadora se equipa con un Interlock, es necesario sentarse en el asiento del conductor para volver a arrancar el motor.

Frenado normal

Pulse el interruptor (4) para apagar la vibración.

Para detener la apisonadora, mueva la palanca de marcha adelante / marcha atrás (6) a la posición de punto muerto.

Devuelva el control de velocidad del motor (2) a la posición de marcha lenta.

Ponga el interruptor del freno de estacionamiento (31) en la posición de activación.

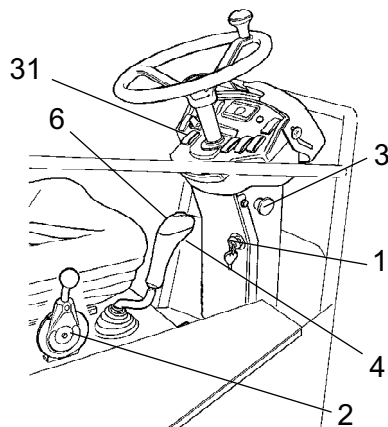

Fig. Panel de instrumentos
1. Llave 2. Control de velocidad
3. Parada de emergencia
4. Vibración apagada/encendida
6. Palanca de avance/retroceso
31. Interruptor del freno de estacionamiento



Use siempre el freno de estacionamiento (31) cuando la máquina esté parada en una superficie en pendiente.



Cuando arranque y conduzca una máquina que esté fría, recuerde que el fluido hidráulico también está frío, y que las distancias de frenado pueden ser mayores de lo normal hasta que la máquina alcance la temperatura de trabajo.

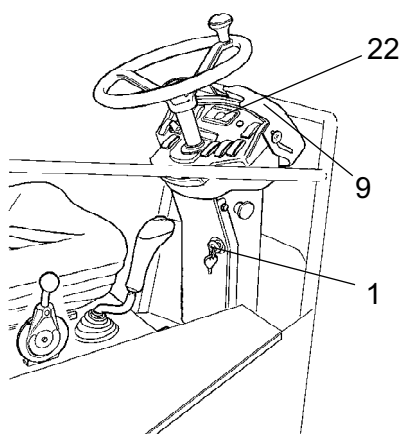

Fig. Panel de instrumentos
1. Interruptor de arranque
9. Protección de instrumentos
22. Panel de lámparas de advertencia

Apagado

Compruebe los instrumentos y las lámparas de advertencias para ver si indican algún fallo. Apague todas las luces y demás funciones eléctricas.

Gire el interruptor de arranque (1) a la izquierda hasta la posición de apagado 1. Al finalizar el turno, baje la tapa de los instrumentos (22) y ciérrela.

Estacionamiento

Inmovilización de los rodillos



No salga nunca de la apisonadora mientras el motor esté en marcha sin pulsar el freno de estacionamiento.



Asegúrese de que la apisonadora esté aparcada en lugar seguro con respecto a otros usuarios de la carretera. Inmovilice los rodillos si la apisonadora está aparcada en un terreno inclinado.

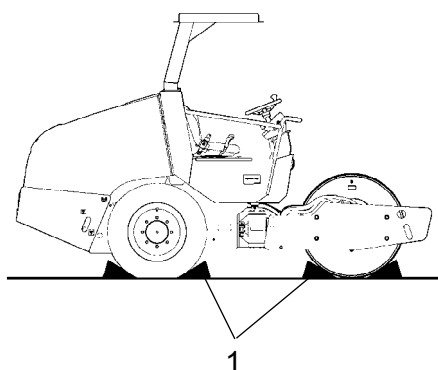

Fig. Disposición
1. Inmovilización

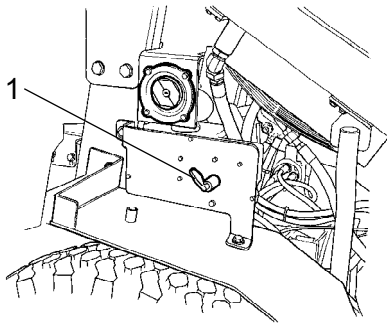

Fig. Bastidor tractor, parte frontal izquierda
1. Interruptor maestro de batería

Interruptor maestro

Antes de abandonar la apisonadora hasta el día siguiente, ponga el interruptor maestro (1) en la posición de desconectado y retire la manilla.

Esto impedirá que se descargue la batería y también dificultará que personas no autorizadas arranquen y manejen la máquina. Cierre también la cubierta del compartimento del motor.

Estacionamiento a largo plazo



Para un estacionamiento prolongado (más de un mes), lleve a cabo las siguientes instrucciones.

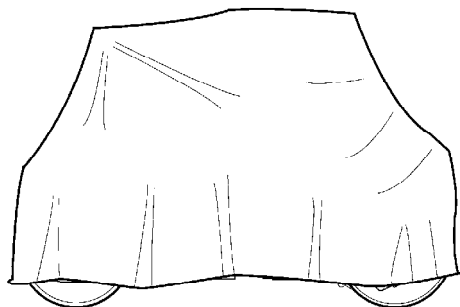

Fig. Protección del rodillo contra la intemperie

Estas medidas son aplicables cuando se aparca la máquina durante un periodo superior a 6 meses.

Antes de volver a utilizar la compactadora, los puntos marcados con asterisco * deben restituirse a su estado normal de uso anterior al estacionamiento.

Motor

* Consulte las instrucciones del fabricante que aparecen en el manual del motor suministrado con el rodillo.

Batería

* Desmonte la batería de la máquina, limpie y engrase los conectores de los cables (terminales), y efectúe una carga lenta de la batería una vez al mes. Aparte de esto, la batería no requiere más mantenimiento.

Depurador de aire, tubo de escape

* Cubra el filtro de aire (véanse las indicaciones bajo los apartados "Cada 50 horas de funcionamiento" y "Cada 1.000 horas de funcionamiento) o su boca de entrada con plástico o cinta adhesiva. Cubra asimismo la boca del tubo de escape. Esto evitará que entre humedad en el motor.

Depósito de combustible

Llene por completo el depósito de combustible para que no se forme condensación.

Depósito hidráulico

Rellene el depósito hidráulico hasta la marca de máximo nivel (ver el apartado 'Cada 10 horas de funcionamiento').

Neumáticos

Compruebe que la presión es de 200 kPa (2,0 kp/cm²).

Cubiertas, lona

* Baje la cubierta de instrumentos sobre el panel de instrumentos.

* Cubra totalmente el rodillo con una lona. Debe dejarse un espacio entre la lona y el suelo.

* En la medida de lo posible, aparque el rodillo a cubierto, idealmente en un edificio a temperatura constante.

Cilindro de dirección, bisagras, etc.

Engrase el vástago de émbolo del cilindro de dirección con grasa conservante.

Engrase las bisagras de las puertas del compartimento del motor. Engrase ambos extremos del control de avance/retroceso (piezas galvanizadas) (ver el apartado 'Cada 500 horas de operación').

Miscelánea

Izado

Bloqueo de la articulación



La articulación deberá estar bloqueada para evitar un giro imprevisto antes de elevar la apisonadora.

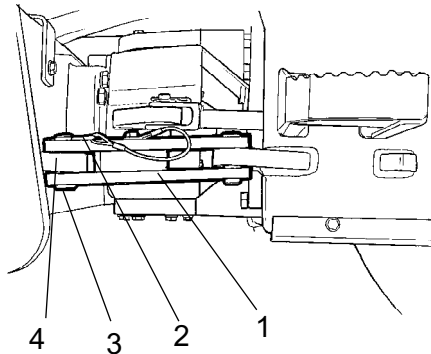

Fig. Articulación en posición cerrada

- 1. Brazo de cierre**
- 2. Pasador de fijación**
- 3. Botón de cierre**
- 4. Orejeta de cierre**

Gire el volante a la posición recta hacia delante. Pulse el botón del freno de emergencia/estacionamiento.

Tire del pasador de bloqueo (2) que lleva un alambre y tire del botón (3).

Despliegue el brazo de cierre (1) y sitúelo sobre la orejeta de bloqueo (4) en el bastidor del rodillo.

Coloque el botón de cierre (3) en los agujeros a través del brazo del cierre (1) y de la orejeta de cierre (4) y asegure el botón en su posición con el pasador de fijación (2).

Peso: consulte la placa de elevación de la apisonadora

Elevación de la apisonadora



El peso bruto de la máquina se especifica en la placa de elevación (1). Consulte también las especificaciones técnicas.



Los equipos de elevación como cadenas, alambres de acero, flejes y ganchos de elevación deben dimensionarse de acuerdo con las reglamentaciones relevantes de seguridad para el equipo de elevación.



Permanezca a una buena distancia de la máquina levantada. Asegúrese de que los ganchos de elevación están adecuadamente asegurados.

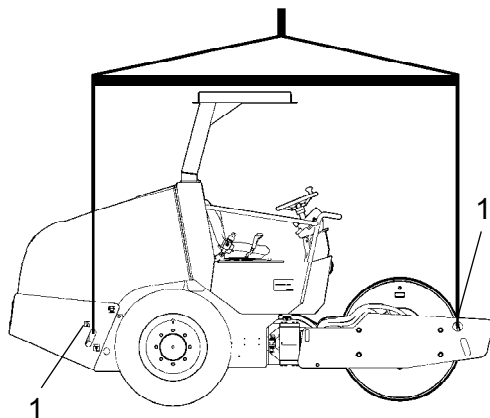

Fig. Apisonadora preparada para su elevación

- 1. Placa de elevación**

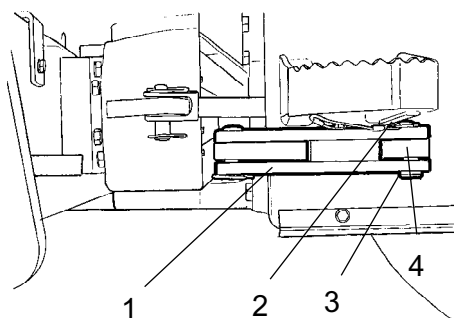

Fig. Articulación en posición abierta
 1. Brazo de cierre
 2. Pasador de fijación
 3. Botón de cierre
 4. Orejeta de cierre

Desbloqueo de la articulación



Recuerde desbloquear la articulación antes de utilizar la máquina.

Despliegue el brazo de bloqueo (3) y sitúelo sobre la orejeta de bloqueo (4) con el botón (3). Introduzca el pasador de fijación (2) que lleva un alambre para asegurar el botón (3). La orejeta de bloqueo (4) se encuentra en el bastidor del tractor.

Remolcado

La apisonadora se puede mover hasta los 300 metros usando las instrucciones más abajo.

Alternativa 1

Remolcado a cortas distancias con el motor en marcha



Suelte el botón de freno de emergencia/estacionamiento y detenga momentáneamente el motor. Bloquee el rodillo y los neumáticos con calzos para impedir que la apisonadora se mueva.

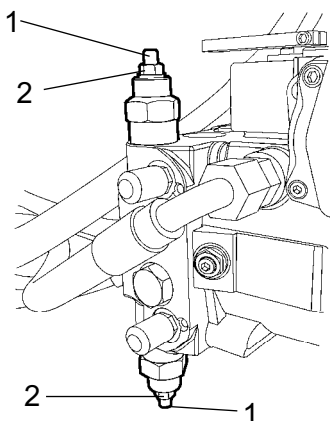

Fig. Bomba de propulsión
 1. Pernos de ajuste (2)
 2. Tuercas de seguridad (2)

Desatornille ambas tuercas de seguridad (2) y atornille con cuidado los pernos de ajuste (1) hasta que paren. Ahora gire los pernos de ajuste (1) media vuelta más para abrir las válvulas. Las válvulas están situadas en la bomba de propulsión.

Arranque el motor y déjelo funcionando en vacío.

Ahora podrá ser remolcado e incluso girar la dirección si el sistema de dirección funciona.

Alternativa 2

Remolcado a distancias cortas cuando el motor no funciona



Inmovilice el rodillo y los neumáticos para impedir que la apisonadora se mueva cuando los frenos se desactiven mecánicamente.

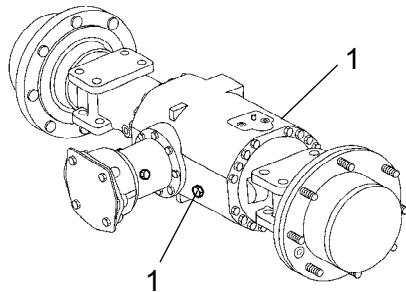

Fig. Eje trasero
1. Tornillo de liberación del freno (2).

Freno del eje trasero

Los dos tornillo de liberación del freno (1) se sitúan en la parte frontal y trasera del eje trasero.

Desactivación del freno

Afloje los tornillos de liberación del freno (1) y quite las arandelas de seguridad (3). No hay que quitar los tornillos completamente, sólo aflojarlos lo suficiente para poder quitar las arandelas.

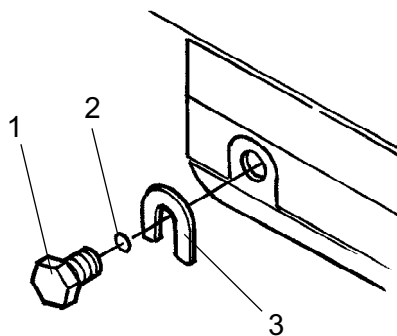

Fig. Desactivación del freno
1. Tornillo de liberación del freno
2. Junta tórica
3. Arandela de seguridad

Ahora apriete los tornillos de liberación del freno (1) alternativamente hasta que estén completamente ajustados.

El freno está ahora desactivado.

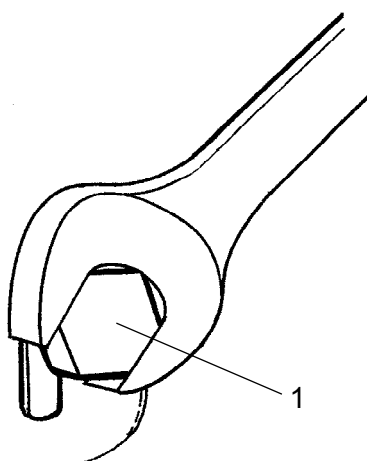

Fig. Desactivación del freno
1. Tornillo de liberación del freno

Liberación del freno del rodillo

Freno del motor del cilindro

Retire la clavija central del freno del rodillo (2), al que puede accederse a través del agujero central (1) en el lado izquierdo del bastidor.

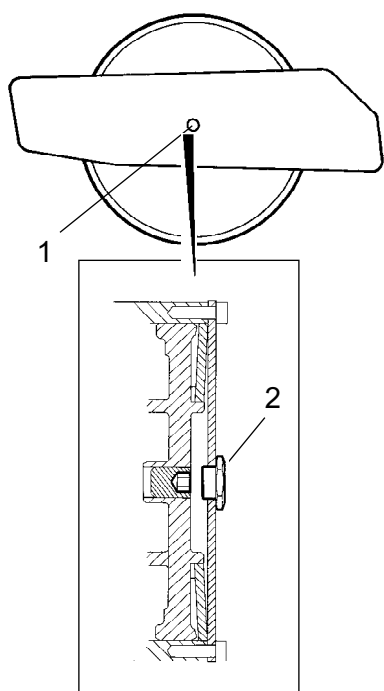

Fig. Lado izquierdo del bastidor
1. Agujero central
2. Clavija central

Atornillar el perno (3) todo el recorrido según se muestra en la figura. Ahora atornille la tuerca (4) de manera que se embuta con la arandela, y luego 0,5 - 0,75 vueltas adicionales, manteniendo el tornillo en su sitio (3).

El freno está ahora desacoplado y puede remolcarse la máquina.



Volver a poner el freno del motor del rodillo tras el remolcado.

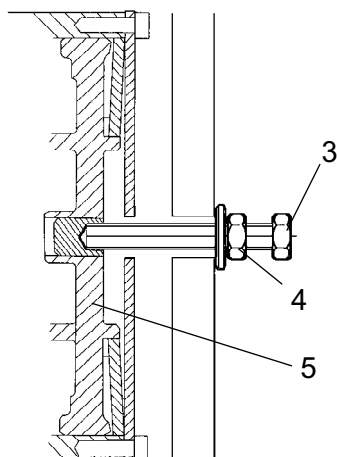

Fig. Sección transversal de la caja del freno
3. Perno
4. Tuerca
5. Émbolo del freno

Remolcado de la apisonadora



Para el remolcado/la recuperación, la apisonadora deberá ser frenada por el vehículo de remolcado. Deberá emplearse una barra de remolcado ya que la apisonadora no tiene frenos.



La apisonadora debe remolcarse lentamente, máx. a 3 km/h (2 mph) y remolcarse únicamente en distancias cortas, máx. 300 m (330 yardas).

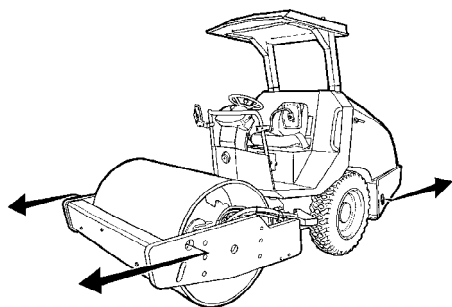

Fig. Remolque

Al remolcar / recuperar una máquina, el dispositivo de remolque debe conectarse a ambos agujeros de elevación. La fuerza de tracción debe actuar longitudinalmente sobre la máquina según se ilustra. Fuerza bruta de tracción 80 kN (17984 lbf).



Vuelva a colocar en su sitio los elementos de remolque según la alternativa 1 o 2 en las páginas precedentes.

Apisonadora preparada para el transporte



Bloquee la articulación antes de la elevación y el transporte. Siga las instrucciones del apartado correspondiente.



No use dispositivos de sujeción sobre la articulación.

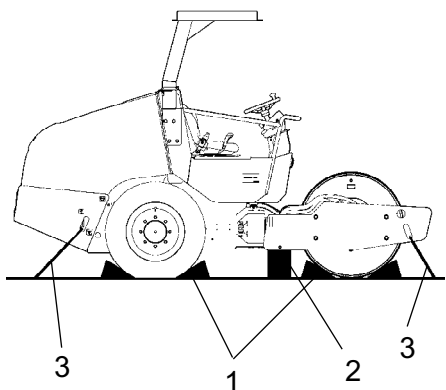

Fig. Transporte
1. Inmovilización 2. Bloqueo
3. Alambre de amarre

Inmovilice los rodillos (1) y fije los inmovilizadores al vehículo de transporte.

Bloquee por debajo del bastidor del rodillo (2) para evitar la sobrecarga en la suspensión de caucho del rodillo cuando se amarre.

Inmovilice la apisonadora con flejes de amarre en las cuatro esquinas; adhesivos (3) para indicar los puntos de fijación.



Recuerde volver a poner la articulación en la posición de desbloqueo antes de arrancar la apisonadora.

Instrucciones de utilización - Resumen

1. **Respete las INSTRUCCIONES DE SEGURIDAD especificadas en el Manual de seguridad.**
2. Asegúrese de respetar todas las instrucciones de la sección de MANTENIMIENTO.
3. Gire el interruptor maestro hacia la posición "ON" de encendido.
4. Desplace la palanca de avance/marcha atrás a la posición NEUTRAL.
5. Ponga el interruptor de vibración en posición 0.
6. Ponga el control de velocidad del motor en punto muerto.
7. Ponga la parada de emergencia en posición extraída.
8. Arranque el motor y deje que se caliente.
9. Ponga el control de velocidad del motor en la posición de funcionamiento.



10. **Conduzca la apisonadora. Utilice la palanca de avance/marcha atrás con cuidado.**



11. **Pruebe los frenos. Recuerde que la distancia de frenado será mayor si la apisonadora está fría.**

12. Utilice la vibración únicamente con la apisonadora en movimiento.



13. **EN CASO DE EMERGENCIA:**
 - **Pulse la parada de emergencia**
 - **Mantenga el volante con firmeza.**
 - **Prepárese para una detención súbita.**

14. Cuando aparque:
 - Pulse la parada de emergencia.
 - Inmovilice el rodillo y las ruedas.

15. Para elevación: - Consulte la sección correspondiente del Manual de instrucciones.









16. Para remolcado: - Consulte la sección correspondiente del Manual de instrucciones.

17. Para transporte: - Consulte la sección correspondiente del Manual de instrucciones.

18. Para recuperación: - Consulte la sección correspondiente del Manual de instrucciones.













Mantenimiento - Lubricantes y símbolos

 Use siempre lubricantes de alta calidad y en las cantidades especificadas. Un exceso de grasa o de aceite puede causar recalentamientos, lo que acelera el desgaste de la máquina.

	ACEITE DE MOTOR	Temperatura ambiente entre -15°C y +50°C Shell Rimula Super 15W/40, API CH-4 o equivalente.
	FLUIDO HIDRÁULICO	Temperatura ambiente entre -15°C- y +40°C Shell Tellus TX68 o equivalente. Temperatura ambiente superior a +40°C Shell Tellus T100 o equivalente.
 Bio-Hydr.	FLUIDO HIDRÁULICO BIOLÓGICO	BP Biohyd SE-S 46 Cuando la máquina salga de la fábrica, puede rellenarse con fluido biodegradable. Debe utilizarse el mismo tipo de fluido en el cambio o en el relleno.
	ACEITE DE LA TRANSMISIÓN	Temperatura ambiente entre -15°C- y +40°C Shell Spirax AX 80W/90, API GL-5 o equivalente. Temperatura ambiente entre 0°C y más de +40°C Shell Spirax AX 85W/140, API GL-5 o equivalente.
	ACEITE DEL RODILLO	Temperatura ambiente entre -15°C- y +40°C Shell Spirax AX 80W/90, API GL-5 o equivalente. Temperatura ambiente entre 0°C y más de +40°C Shell Spirax AX 85W/140, API GL-5 o equivalente.
	GRASA	Shell Retinax LX2 o equivalente para los puntos de grasa.
	COMBUSTIBLE	Consulte el manual del motor.
	REFRIGERANTE	Glycoshell o equivalente. (mezclado 50/50 con agua) Impide la congelación hasta aprox. -37°C (-34,6°F).

 Para operar en zonas a temperaturas ambiente extremadamente altas o bajas, deben usarse otros combustibles y lubricantes. Vea el capítulo "Instrucciones especiales" o consulte a Dynapac.

Símbolos de mantenimiento

	Motor, nivel de aceite		Presión de los neumáticos
	Motor, filtro de aceite		Filtro de aire
	Depósito hidráulico, nivel		Batería
	Fluido hidráulico, filtro		Reciclado
	Transmisión, nivel de aceite		Filtro de combustible
	Rodillo, nivel de aceite		Refrigerante, nivel
	Aceite para la lubricación		

Mantenimiento - Programa de mantenimiento

Puntos de servicio y mantenimiento

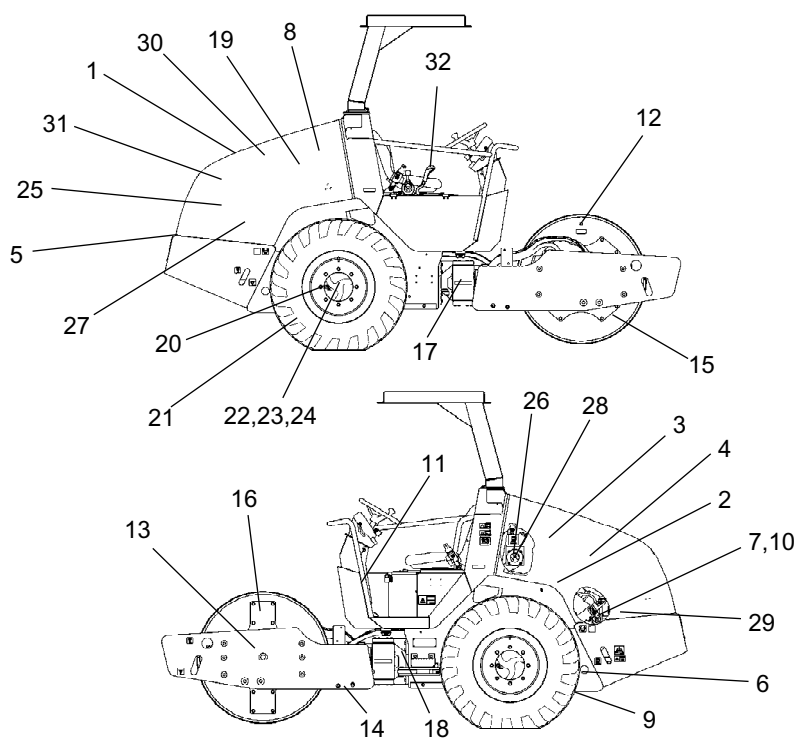

Fig. Puntos de servicio y mantenimiento

- | | | |
|--|---|------------------------------------|
| 1. Parrilla del radiador | 14. Rascador | 27. Suspensión del motor, 4 piezas |
| 2. Nivel de aceite, motor diesel | 15. Aceite del rodillo, tapón de nivel, 1 pieza. | 28. Combustible diesel, llenado |
| 3. Filtro de combustible | 16. Elementos de caucho y tornillos de retención | 29. Batería |
| 4. Depurador de aire | 17. Articulación de dirección | 30. Radiador |
| 5. Tapa del motor, bisagras | 18. Cilindro de dirección, 1 pieza. | 31. Cinturón, alternador |
| 6. Depósito hidráulico, cristal transparente | 19. Carcasa del volante, bombas hidráulicas | 32. Palanca de avance / retroceso |
| 7. Filtro de purga | 20. Tuercas de fijación de la rueda | |
| 8. Filtro hidráulico, 1 piezas | 21. Presión de los neumáticos | |
| 9. Drenaje, depósito del fluido hidráulico | 22. Eje trasero, diferencial y caja de piñones | |
| 10. Líquido hidráulico, relleno | 23. Eje trasero, engranajes planetarios, 2 piezas | |
| 11. Caja de fusibles | 24. Suspensión del eje trasero, 2 lados | |
| 12. Aceite del rodillo, relleno | 25. Filtro de aceite, motor diesel | |
| 13. Motor del rodillo | 26. Limpieza, depósito de combustible | |

General

El mantenimiento periódico debe efectuarse al cabo del número de horas especificado. Utilice periodos diarios, semanales, etc. cuando no se pueda utilizar el número de horas.



Limpié siempre la suciedad exterior antes de rellenar líquidos, así como antes de controlar los niveles de aceite y combustible, y al engrasar o lubricar con aceite.



También son aplicables las instrucciones del fabricante que se encuentran en el manual del motor.

Cada 10 horas de funcionamiento (Diario)

Consulte el contenido para ver el número de página de las secciones citadas.

Pos. en la fig.	Acción	Comentario
	Antes de arrancar por primera vez dicho día	
1	Compruebe la libre circulación del aire de refrigeración	
30	Compruebe el nivel de refrigerante	Consulte el manual del motor
2	Compruebe el nivel de aceite del motor	Consulte el manual del motor
28	Carga de combustible	
6	Compruebe el nivel de fluido en el depósito hidráulico	
	Pruebe los frenos	

Tras las PRIMERAS 50 horas de funcionamiento

Consulte el índice para localizar el número de página de las secciones correspondientes.

Pos. en fig.	Acción	Comentario
2	Cambie el aceite del motor y el filtro del aceite	Consulte el manual del motor
3	Cambie el filtro del combustible	Consulte el manual del motor
8	Cambie el filtro del líquido hidráulico	

Cada 50 horas de funcionamiento (Semanal)

Consulte el contenido para ver el número de página de las secciones citadas.

Pos. en la fig	Acción	Comentario
	Compruebe que los tubos y los empalmes no tengan fugas	
14	Compruebe la configuración de la raedera	
4	Compruebe el limpiador de aire	Sustituya según sea necesario
20	Compruebe que las tuercas de las ruedas estén apretadas	
21	Compruebe la presión de los neumáticos	

Cada 250 horas de funcionamiento (Mensual)

Consulte el contenido para ver el número de página de las secciones citadas.

Pos. en la fig.	Acción	Comentario
23	Compruebe el nivel de aceite en el eje trasero / planetario	
22	Compruebe el nivel de aceite en la caja de piñones del eje trasero	
15	Compruebe el nivel de aceite en el rodillo	
30	Limpiar refrigeradores	
20	Comprobar juntas con pernos	Lo anterior se aplica únicamente a componentes nuevos o reacondicionados
24	Compruebe las juntas empernadas	Lo anterior se aplica únicamente a componentes nuevos o reacondicionados
16	Compruebe los elementos de caucho y las juntas empernadas	
29	Compruebe la batería	

Mantenimiento - Programa de mantenimiento**Cada 500 horas de funcionamiento (Trimestral)**

Consulte el contenido para ver el número de página de las secciones citadas.

Pos. en la fig.	Acción	Comentario
3	Sustituir el filtro de combustible	Consulte el manual del motor
32	Lubrique controles y juntas	
25	Cambie el motor del aceite y el filtro del aceite	Consulte el manual del motor
7	Compruebe el limpiador del aire en el depósito hidráulico	
31	Compruebe la tensión de la correa del sistema de propulsión	Consulte el manual del motor

Cada 1000 horas de funcionamiento (Semestral)

Consulte el contenido para ver el número de página de las secciones citadas.

Pos. en la fig.	Acción	Comentario
8	Cambiar el filtro de fluido hidráulico	
9	Elimine el condensado del depósito hidráulico	
26	Elimine el condensado del depósito de combustible	
4	Sustituya el filtro principal del limpiador de aire	Sustituya según sea necesario
22	Cambiar el aceite en el diferencial del eje trasero	
22	Cambie el aceite en la caja de piñones del eje trasero	
23	Cambie el aceite en el planetario del eje trasero	

Cada 2000 horas de funcionamiento (Anual)

Consulte el contenido para ver el número de página de las secciones citadas.

Pos. en la fig.	Acción	Comentario
9	Cambie el fluido hidráulico	
12	Cambie el aceite en el rodillo	
17	Comprobar la articulación de dirección	

Mantenimiento - 10 h



Aparque la apisonadora sobre una superficie nivelada. Cuando realice comprobaciones y ajustes, el motor deberá estar apagado y el freno de emergencia/estacionamiento aplicado, a menos que se especifique lo contrario.

Circulación de aire - Comprobación

Compruebe que el motor diesel tenga una libre circulación de aire de refrigeración a través de la rejilla protectora (1) en la cubierta.

La cubierta del motor se abre girando hacia arriba el brazo de cierre (2). Levante y despliegue la cubierta a una posición totalmente abierta. Compruebe que el cierre de seguridad en el lado izquierdo de la cubierta esté en posición cerrada.



Cierre la cubierta en posición abierta.

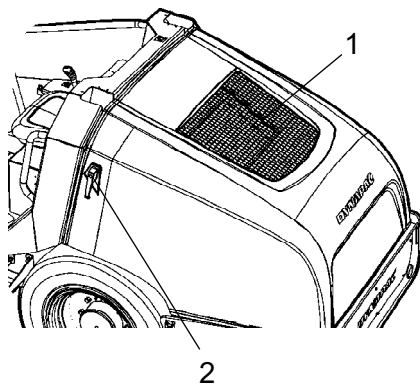

Fig. Cubierta del motor
 1. Rejilla de protección
 2. Cierre de la cubierta / Brazo de cierre



Nivel de refrigerante - Comprobar

Compruebe que el nivel de refrigerante esté entre las marcas de máximo y mínimo.



Tenga mucho cuidado si debe levantarse la tapa del radiador mientras está caliente el motor. Lleve guantes y gafas de protección.

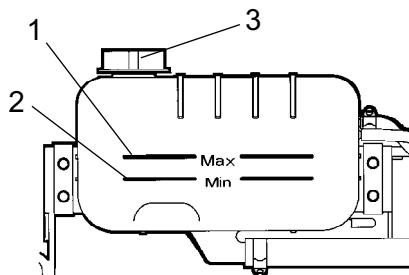

Fig. Depósito de agua
 1. Nivel máx.
 2. Nivel mín.
 3. Tapón de relleno

Rellene con una mezcla de un 50% de agua y de un 50% de anticongelante. Véanse las especificaciones de lubricación en estas instrucciones y en el manual del motor.



Lave el sistema cada dos años y cambie el refrigerante. Asegúrese también de que al flujo de aire a través del refrigerador no esté obstruido.



Motor diesel Compruebe el nivel de aceite



Tenga cuidado de no tocar ninguna parte caliente del motor o del radiador al retirar la varilla del aceite. Riesgo de quemaduras.

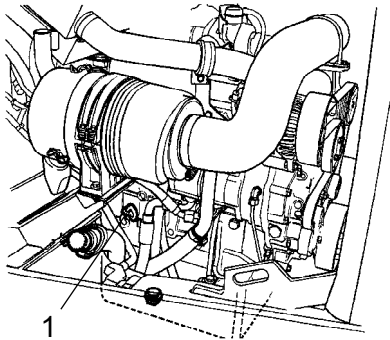

Fig. Compartimento del motor
1. Varilla

La varilla se sitúa en la parte izquierda del motor.

Tire de la varilla del aceite (1) y compruebe que el nivel de aceite está entre la marca inferior y la superior. Para más información, consulte el manual de instrucciones del motor.

Frenos - Comprobación



Compruebe el funcionamiento de los frenos como se indica a continuación:



Comprobación de la parada de emergencia

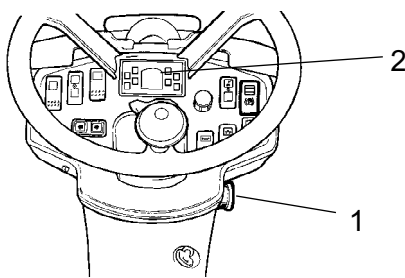

Fig. Panel de instrumentos
1. Parada de emergencia
2. Lámpara de freno de aparcamiento

Haga avanzar el rodillo lentamente. Sujete firmemente el volante y prepárese para una parada brusca.

Pulse la parada de emergencia (1). La apisonadora se detendrá abruptamente y el motor se apagará.

Después de probar los frenos, ponga la palanca de avance/retroceso en punto muerto.

Extraer la parada de emergencia (1). Arranque el motor.

El rodillo está ahora listo para empezar a operar.

Consulte también en el manual la sección de operación.

Frenos - Comprobación



Compruebe el funcionamiento de los frenos como se indica a continuación:



Comprobación del freno de estacionamiento

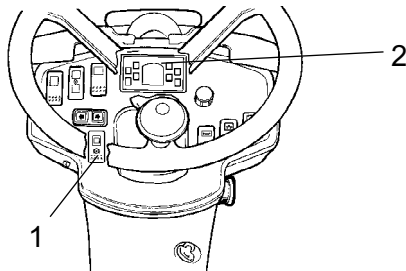

Fig. Panel de instrumentos
1. Interruptor del freno de estacionamiento
2. Lámpara del freno de estacionamiento

Haga avanzar el rodillo lentamente. Sujete firmemente el volante y prepárese para una parada brusca.

Presione el interruptor del freno de estacionamiento (1). La apisonadora debería detenerse inmediatamente con el motor en marcha.

Después de probar los frenos, ponga la palanca de avance/retroceso en punto muerto.

Reestablezca el interruptor del freno de estacionamiento (1).

El rodillo está ahora listo para empezar a operar.

Consulte también en el manual la sección de operación.



Depósito hidráulico - Comprobar le nivel de fluido

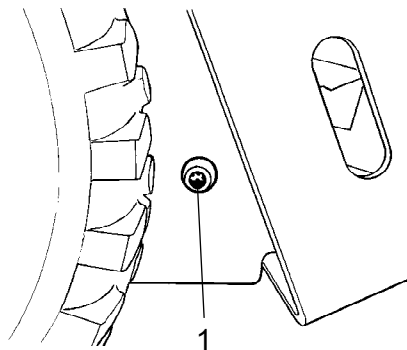

Fig. Ventana de observación del depósito hidráulico
1. Ventana de observación

La ventana de observación se sitúa en la parte izquierda de la apisonadora detrás del neumático.

Sitúe la apisonadora en una superficie plana y compruebe el nivel de fluido en la ventana de observación. Si el nivel es demasiado bajo, rellenar con el tipo de fluido hidráulico especificado en el lubricante.



Depósito de combustible - Relleno

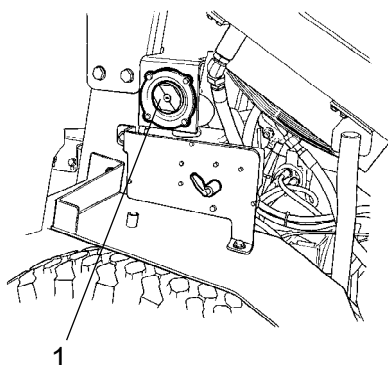

Fig. Relleno con combustible
1. Tubería de relleno

Rellene con combustible diesel diariamente hasta el extremo inferior de la tubería de relleno (1). Siga la especificación del fabricante del motor en lo referente a la calidad del combustible diesel.



Pare el motor diesel. Corte la pistola de relleno (pulse) contra una parte no aislada de la apisonadora antes de rellenar, y contra el tubo de relleno (1) mientras rellene.



Nunca llene combustible mientras el motor esté en marcha. No fume y evite derramar combustible.

El depósito tiene una capacidad de 117 litros (31,7 gal) de combustible.

Mantenimiento - 50 h



Aparque la apisonadora sobre una superficie nivelada.

Cuando realice comprobaciones y ajustes, el motor deberá estar apagado y el freno de emergencia/estacionamiento aplicado, a menos que se especifique lo contrario.

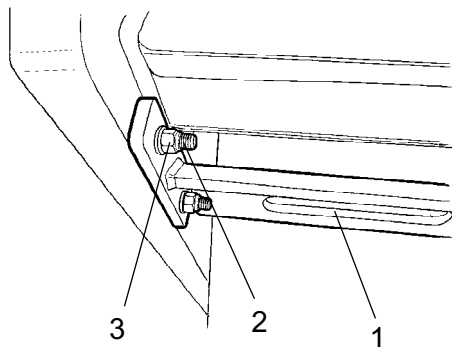

Fig. Raederas
1. Raedera
2. Tornillos
3. Tuercas

Raederas - Comprobación, ajuste

En caso necesario, ajustar la distancia al rodillo de la siguiente manera: la hoja de la raedera se monta en la parte inferior del travesaño trasero.

Aflojar los cuatro tornillos (2) de la parte externa del bastidor del rodillo, y las tuercas del interior del bastidor del rodillo (3).

Ajuste la raedera (1) a:

Para el modelo D, 20 mm de la apisonadora

Para el modelo PD, 25 mm entre los dientes de la pala rascadora y la apisonadora.

Apretar el tornillo (2) y las tuercas (3).



Neumáticos - presión del aire, tuercas de las ruedas, apretado

Compruebe la presión de los neumáticos utilizando un manómetro.

Si los neumáticos están rellenos de fluido, la válvula de aire (1) debe estar en posición de las "12 en punto" durante el bombeado.

Presión recomendada: Véanse las especificaciones técnicas.

Compruebe la presión de los neumáticos.



Cuando cambie los neumáticos, es importante que ambos tengan el mismo radio de rodadura. Esto es necesario para asegurar un funcionamiento adecuado del diferencial de deslizamiento limitado en el eje trasero.

Compruebe el par de apriete de las tuercas de las ruedas (2) con 253 Nm (26 kpm).

Compruebe ambas ruedas y todas las tuercas. (Esto se aplica únicamente a una máquina nueva o a ruedas recién montadas).



Compruebe que el manual de seguridad que acompaña a la apisonadora antes de rellenar los neumáticos con aire.

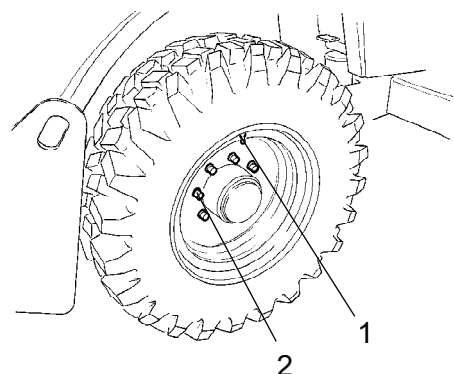

Fig. Ruedas
 1. Válvula de aire
 2. Tuerca de la rueda



Filtro de seguridad - Cambio

Cambie el filtro de reserva con un nuevo filtro cada cinco sustituciones del filtro principal.

El filtro de seguridad no puede limpiarse.

Para cambiar el filtro de seguridad (1), extraiga el filtro viejo de su soporte, inserte un filtro nuevo y vuelva a montar el depurador de aire en orden inverso.

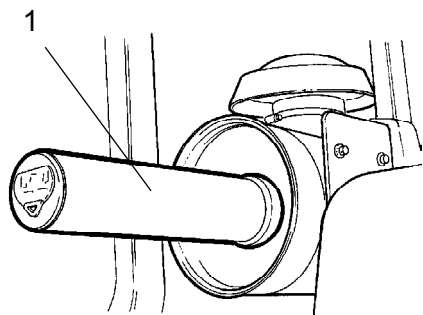

Fig. Filtro de aire
 1. Filtro de seguridad



Limpiador de aire Comprobar



Sustituya el filtro principal de aire si la lámpara de aviso del panel de control se encienden cuando el motor diesel marcha al régimen máximo.

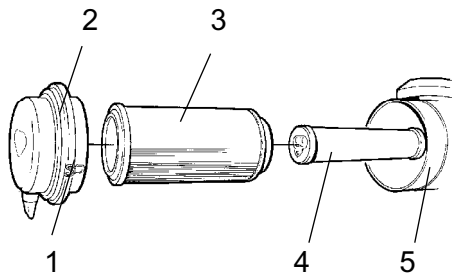

Fig. Depurador de aire
1. Aletas de bloqueo
2. Tapa
3. Filtro principal
4. Filtro de seguridad
5. Cuerpo del filtro

Libere los tres enganches de bloqueo (1), retire la tapa (2) y extraiga el filtro principal (3).

No retire el filtro de seguridad (4).

Mantenimiento - 250 h

! *Aparque la apisonadora sobre una superficie nivelada. Cuando realice comprobaciones y ajustes, el motor deberá estar apagado y el freno de emergencia/estacionamiento aplicado, a menos que se especifique lo contrario.*



Diferencial del eje trasero - Comprobar el nivel de aceite

! *Nunca trabaje bajo la apisonadora con el motor encendido. Aparque en una superficie horizontal. Bloquee las ruedas de manera segura.*

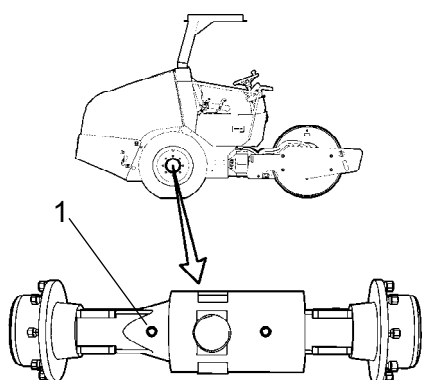

Fig. Comprobación de nivel - caja del diferencial
1. Nivel/Clavija de relleno

Limpie y retire el tapón de nivel (1) y compruebe que el nivel del aceite llega al extremo inferior del agujero del tapón. Rellene con aceite hasta el nivel adecuado si éste es bajo. Utilice el aceite de transmisión según la especificación de lubricantes.

Limpie y vuelva a ajustar el tapón.



Eje trasero, caja del piñón, Comprobación del nivel de aceite

! *Nunca trabaje bajo la apisonadora con el motor encendido. Aparque en una superficie horizontal. Bloquee las ruedas de manera segura.*

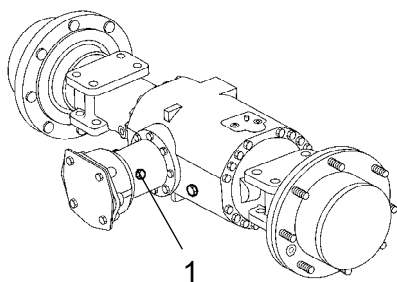

Fig. Comprobación de nivel - caja del piñón
1. Nivel/Tapón de relleno

Limpie y retire el tapón de nivel (1) y compruebe que el nivel del aceite llega al extremo inferior del agujero del tapón. Rellene con aceite hasta el nivel adecuado si éste es bajo. Utilice el aceite de transmisión según la especificación de lubricantes.

Limpie y vuelva a ajustar el tapón.

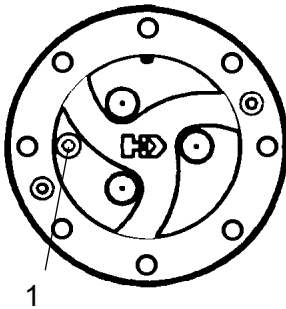

Fig. Comprobación de nivel - planetario
1. Nivel/Clavija de relleno

Planetario del eje trasero - Comprobar el nivel de aceite

Sitúe la apisonadora con el tapón del planetario (1) en posición de "9 en punto".

Limpe y retire el tapón de nivel (1) y compruebe que el nivel del aceite llega al extremo inferior del agujero del tapón. Rellene con aceite hasta el nivel adecuado si éste es bajo. Utilice el aceite de transmisión según la especificación de lubricantes.

Limpe y vuelva a ajustar el tapón.

Compruebe el nivel de fluido de la misma manera que en el otro planetario del eje trasero.

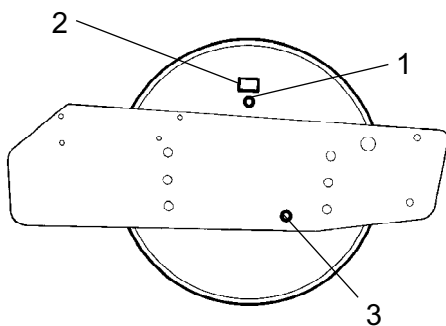

Fig. Apisonadora, lado derecho
1. Tapón de relleno
2. Placa de número
3. Ventana de observación

Rodillo - Comprobación del nivel de aceite

Sitúe la apisonadora en una superficie horizontal de modo que el tapón de relleno (1) y la placa de números del rodillo (2) sean visibles en la parte derecha del rodillo.

El nivel de aceite debe llegar a la ventana de observación (3).

En caso necesario, retire el tapón de relleno (1) y rellene hasta la mitad de la ventana de observación.

Limpe todo residuo de metal del tapón de relleno magnético (1) antes de reinstalarlo.

Véa la especificación de lubricación para el grado correcto del aceite.



No rellene con un exceso de aceite - riesgo de sobrecalentamiento.

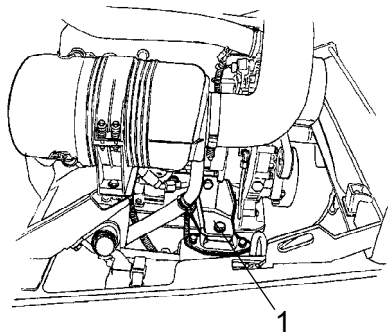

Fig. Suspensión del motor
1. Junta empernada

Juntas empernadas - Comprobación del par de apriete

Compruebe que todos los pernos de la suspensión del motor y la unidad de propulsión estén apretados, véanse las Especificaciones - par de apriete.

Compruebe la junta empernada entre el motor y el motor de la bomba, y que estén apretados todos los componentes hidráulicos al par de apriete fijado.

(Lo anterior se aplica únicamente a componentes nuevos o sustituidos).

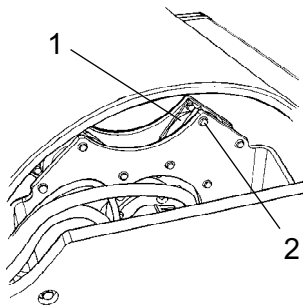

Fig. Rodillo, lado de vibración
1. Elemento de caucho
2. Tornillos

Elementos de caucho y tornillos de retención - Comprobar

Compruebe todos los elementos de caucho (1), sustituya todos los elementos si más del 25% de uno de los lados del rodillo tienen grietas de más de 10-15 mm (0,4-0,6 pulgadas).

Compruebe con ayuda de la hoja de un cuchillo o de un objeto afilado.

Compruebe también que los tornillos (2) estén apretados.

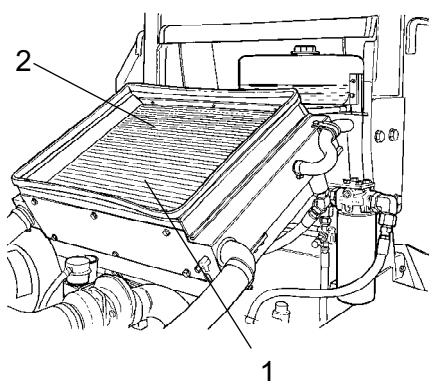

Fig. Refrigerante de fluido hidráulico
 1. Radiador
 2. Refrigerante de fluido hidráulico

Radiador - Comprobar / Limpieza

Asegúrese de que el flujo de aire a través de los refrigerantes no esté obstruido (1) y (2).

Limpie un radiador sucio utilizando aire comprimido o un chorro de agua a elevada presión.

Arroje aire o agua directamente al refrigerador en dirección opuesta a la del aire de refrigeración.



Tenga cuidado al utilizar un limpiador de alta presión - no sitúe la boquilla demasiado cerca del radiador.



Lleve gafas protectoras cuando trabaje con aire comprimido o con chorros de agua a alta presión.

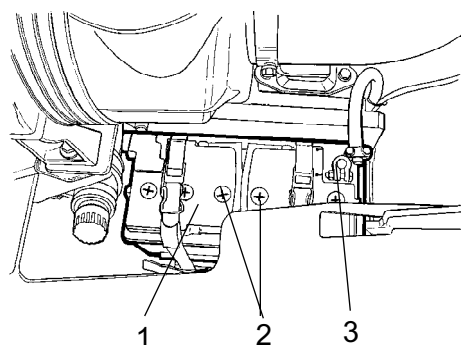

Fig. Compartimento de la batería
 1. Batería
 2. Tapa de los elementos
 3. Conectores de cables

Batería

Comprobación del nivel del electrolito



Asegúrese de que no existe ninguna llama abierta en las proximidades cuando compruebe el nivel del electrolito. Cuando el alternador carga la batería se forma gas explosivo.

Abra la cubierta del motor. La batería se sitúa en la parte izquierda de la apisonadora.



Utilice gafas de seguridad. La batería contiene ácido, que es corrosivo. En el caso de contacto con el ácido, lave con agua.



Cuando desconecte la batería, desconecte siempre el cable negativo en primer lugar. Cuando conecte la batería, conecte siempre el cable positivo en primer lugar.

Los conectores de los cables deberán estar limpios y apretados. Los conectores de cables corroídos deberán limpiarse y engrasarse con vaselina a prueba de ácido.

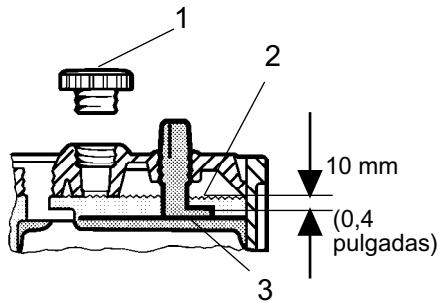

Fig. Nivel de electrolito de la batería
1. Tapón de elemento
2. Nivel de electrolito
3. Placa

Elementos de la batería
Nivel de electrolito

Retire los tapones de los elementos y compruebe que el nivel del electrolito está aproximadamente 10 mm (0,4 pulgadas) por encima de las placas. Compruebe el nivel de todos los elementos. Si el nivel está por debajo de éste, rellene hasta el nivel correcto con agua destilada.

Si la temperatura ambiente está por debajo del punto de congelación, deberá dejarse funcionando un rato el motor antes de rellenar la batería con agua destilada. De otro modo, el electrolito podría congelarse.

Compruebe que los orificios de ventilación de las tapas de los elementos no están bloqueados y vuelva a colocar las tapas.



Deseche las baterías usadas del modo adecuado. Las baterías contienen plomo, que es peligroso para el medio ambiente.



Antes de llevar a cabo cualquier operación de soldadura en la máquina, desconecte el cable de tierra de la batería y a continuación todas las conexiones eléctricas al alternador.

Mantenimiento - 500 h

Aparque la apisonadora sobre una superficie nivelada. Cuando realice comprobaciones y ajustes, el motor deberá estar apagado y el freno de emergencia/estacionamiento aplicado, a menos que se especifique lo contrario.



Asegúrese de que haya buena ventilación (extracción de aire) si el motor está operando en interiores. Riesgo de envenenamiento por monóxido de carbono.

**Motor diesel - Cambio del aceite y del filtro**

Tenga mucho cuidado cuando desagüe fluido y aceite caliente. Lleve guantes y gafas de protección.

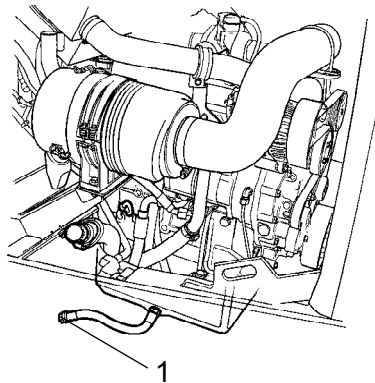

**Fig. Lado izquierdo del motor
1. tapón de desagüe**

El tapón de aceite (1) es más accesible desde la parte inferior del motor, y se le ajusta una manguera en el bastidor tractor. Desagüe el aceite con el motor caliente. Coloque un recipiente que pueda contener 15 litros (4 gal) bajo el tapón de desagüe.

Cambie el filtro de aceite del motor al mismo tiempo. Consulte el manual del motor.



Lleve el aceite usado y el filtro a una estación de eliminación de residuos respetuosa con el medio ambiente.



Controles y juntas móviles - Lubricación

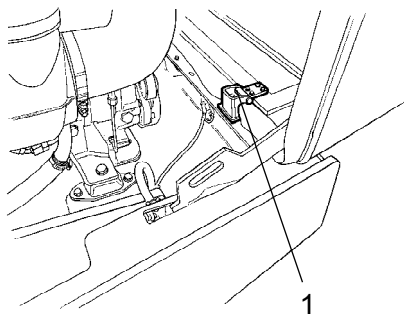

Lubrique las bisagras de la cubierta del motor (1) con grasa, las otras juntas y controles están lubricadas con grasa. Véa la especificación del lubricante.

Fig. Cubierta del motor
1. Bisagra



Mandos y articulaciones de avance/retroceso - Comprobación y lubricación

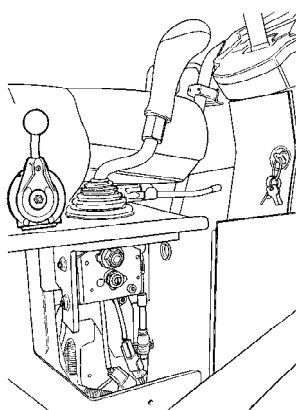

El mejor acceso a las juntas de la palanca de marcha adelante / atrás es a través del compartimento del manual en la parte derecha de la estación del operador. Comprobar la fricción en la palanca marcha adelante / atrás. Los tornillos de fricción deberán aplicarse lo suficientemente fuerte para que la palanca marcha adelante / atrás permanezca en la posición establecida durante la operación. La posición 0 de la palanca se determina mediante el tornillo que aprieta el surco en el eje entre la palanca.

Si la palanca comienza a quedarse rígida tras un uso prolongado, lubricar la palanca en el cable de control con unas gotas de aceite en cada punto.

Fig. Palanca de marcha adelante / atrás

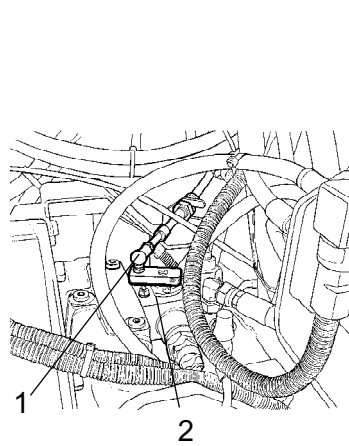

Fig. Compartimento del motor
1. Cable de control de avance/retroceso
2. Bomba de propulsión

Si la palanca de avance/retroceso continúa estando dura tras los ajustes anteriores, lubrique el otro extremo del cable de control con unas gotas de aceite. El cable está situado en la parte superior de la bomba de propulsión.

Mantenimiento - 1000 h

Aparque la apisonadora sobre una superficie nivelada.

Cuando realice comprobaciones y ajustes, el motor deberá estar apagado y el freno de emergencia/estacionamiento aplicado, a menos que se especifique lo contrario.



Asegúrese de que haya buena ventilación (extracción de aire) si el motor está operando en interiores. Riesgo de envenenamiento por monóxido de carbono.

**Filtro hidráulico - Sustitución**

Fig. Depósito hidráulico
1. Tapón de relleno/Filtro de ventilación

Libere el tapón de relleno/filtro de aireación (1) de modo que se elimine cualquier sobrepresión dentro del depósito.

Compruebe que el filtro de ventilación (1) no esté atascado. El aire debería pasar libremente a través del tapón en ambas direcciones.

Si se bloquea el paso en cualquier dirección, limpiar el filtro con un poco de diesel y sople con aire comprimido hasta que el bloqueo se elimine, o sustituir el tapón con uno nuevo.

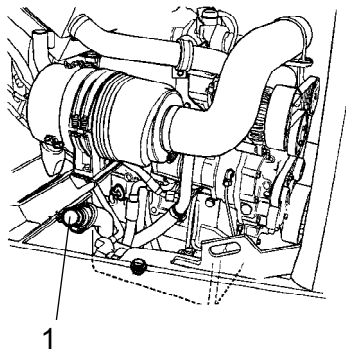

Llevar gafas de protección cuando se trabaje con aire comprimido.

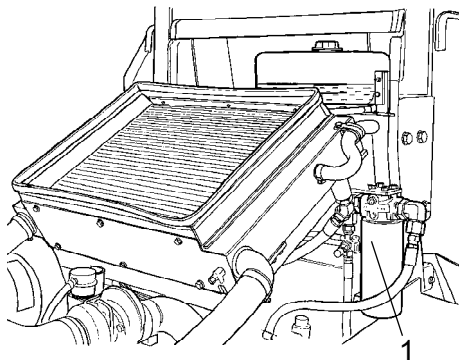

Fig. Compartimento del motor
2. Filtro de fluido hidráulico (1).

Limpe cuidadosamente alrededor del filtro.



Quite el filtro de aceite (1) y llévalo a una estación de eliminación de residuos respetuosa con el medio ambiente. Se trata de un filtro desechable que no puede limpiarse.



Asegúrese de que el antiguo anillo de sellado no permanezca en el soporte del filtro. De lo contrario podrían producirse daños entre el sello nuevo y el antiguo.

Limpe completamente las superficies de sellado del soporte del filtro.

Aplique una fina capa de fluido hidráulico nuevo a las juntas herméticas del nuevo filtro. Atornille el filtro a mano.



Primero apriete el filtro hasta que su junta entre en contacto con el filtro. Luego dé media vuelta adicional. No apretar el filtro demasiado fuerte ya que esto podría dañar la junta estanca.

Arranque el motor y compruebe que no haya fugas de fluido hidráulico del filtro. Compruebe el nivel de fluido en la ventana de observación y rellene si es necesario.



Asegurarse de que haya una buena ventilación (extracción de aire) si el motor está en interiores. Riesgo de intoxicación por monóxido de carbono.



**Depósito de combustible
- Limpieza**

Resultará más fácil limpiar el depósito cuando esté prácticamente vacío.

Bombee cualquier posible sedimento del fondo empleando una bomba adecuada, como puede ser una bomba de drenaje de aceite.



Recoja el combustible y los restos en un recipiente y entréguelos para un tratamiento respetuoso con el medio ambiente.



Tenga en cuenta el riesgo de incendio cuando manipule combustible.



El depósito de combustible está hecho de plástico (polietileno) y es reciclable.

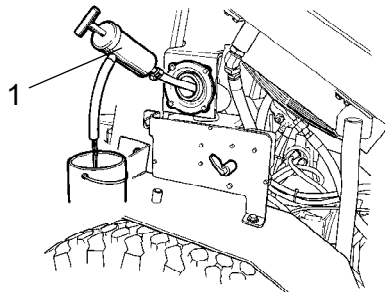

**Fig. Depósito de combustible
1. Bomba de drenaje del aceite**



Depósito hidráulico - Drenaje

El condensado del depósito hidráulico se desagua a través del tapón hidráulico (1).

Desagüe la apisonadora después de haber permanecido estacionaria durante largo tiempo, por ejemplo, tras una noche entera. Desaguar del siguiente modo:

Colocar un recipiente bajo el orificio de desagüe.

Retirar el tapón (1).

Desaguar cualquier condensado.

Volver a ajustar el tapón.

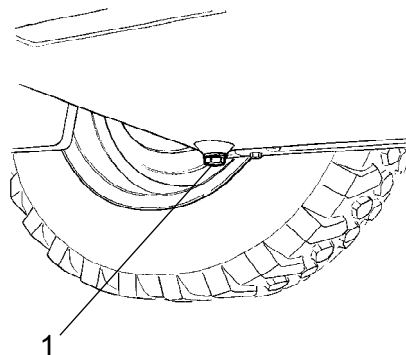

**Fig. Depósito hidráulico, fondo
1. Tapón de drenaje**



**Filtro del aire
Cambio**

Sustituya el filtro principal del limpiador de aire (1). Véa el encabezado 'Cada 50 horas de funcionamiento' para más información sobre el cambio del filtro.



Si no se cambia un filtro bloqueado, el humo de escape será negro y el motor perderá potencia. También existe el riesgo de causar daños graves al motor.

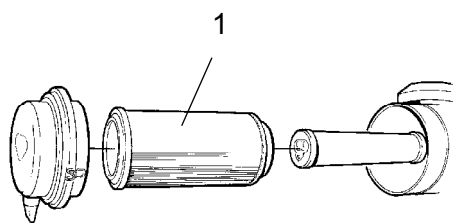

Fig. Filtro del aire
1. Filtro principal



Diferencial del eje trasero - Cambio de aceite



Nunca trabaje bajo la apisonadora con el motor encendido. Aparque en una superficie horizontal. Bloquee las ruedas de manera segura.

Limpie y retire el tapón/nivel de relleno (1) y el tapón de desagüe (2). El tapón de desagüe (2) está en la parte trasera del eje. Desagüe el aceite en un recipiente. El volumen es aprox. 4,5 litros.



Guarde el aceite y llévelo a una estación de eliminación de residuos respetuosa con el medio ambiente.

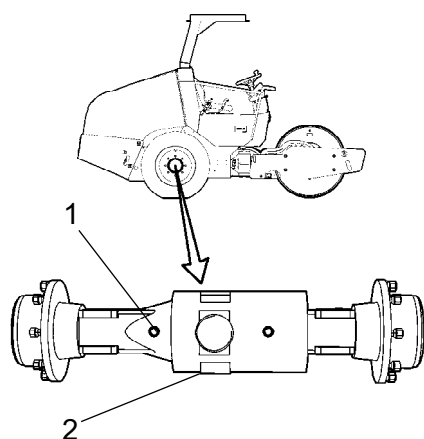

Fig. Eje trasero
1. Nivel/Tapón de relleno
2. Tapón de desagüe

Sustituir el tapón de drenaje y rellenar con aceite nuevo hasta el nivel correcto. Sustituir el nivel / tapón de relleno. Utilice el aceite de transmisión, véa la especificación de lubricantes.



Eje trasero- caja de piñones, cambio de aceite



Nunca trabaje bajo la apisonadora con el motor encendido. Aparque en una superficie horizontal. Bloquee las ruedas de manera segura.

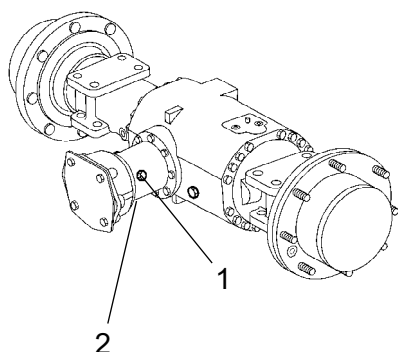

Limpie y retire el nivel/tapón de relleno (1) y el tapón de desagüe (2). El tapón de desagüe (2) está en la parte inferior de la caja de piñones. Desaguar el aceite a un recipiente. El volumen es aprox. 0,3 litros (0,32 qts).



Guarde el aceite y llévelo a una estación de eliminación de residuos respetuosa con el medio ambiente.

Fig. Eje trasero
1. Nivel/Tapón de relleno
2. Tapón de desagüe

Sustituir el tapón de drenaje y rellenar con aceite nuevo hasta el nivel correcto. Sustituir el nivel / tapón de relleno. Utilice el aceite de transmisión, véa la especificación de lubricantes.



Planetario del eje trasero - Cambio de aceite

Situar la apisonadora con el tapón (1) en su posición más baja.

Limpiar, destornillar el tapón (1) y vaciar el aceite a un recipiente adecuado. El volumen es aprox. 0,9 litros (0,95 qts)/lado.



Guarde el aceite y llévelo a una estación de eliminación de residuos respetuosa con el medio ambiente.

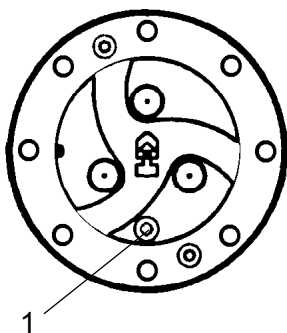
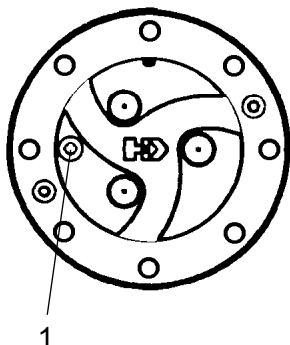

Fig. Planetario/posición de desagüe
1. Tapón



Sitúe la apisonadora con el tapón (1) del planetario en posición de "9 en punto".

Rellene con aceite hasta el extremo inferior del orificio de nivel. Utilice aceite de transmisión. Véa la especificación de lubricación.

Limpie y vuelva a ajustar el tapón.

Compruebe el nivel de fluido de la misma manera que en el otro planetario del eje trasero.

Fig. Planetario/posición de relleno
1. Tapón

Mantenimiento - 2000 h

Aparque la apisonadora sobre una superficie nivelada. Cuando realice comprobaciones y ajustes, el motor deberá estar apagado y el freno de emergencia/estacionamiento aplicado, a menos que se especifique lo contrario.



Asegúrese de que haya buena ventilación (extracción de aire) si el motor está operando en interiores. Riesgo de envenenamiento por monóxido de carbono.

**Depósito hidráulico - Cambio de aceite**

Utilice un recipiente para recoger el fluido usado. El recipiente deberá poder contener al menos 45 litros (11,8 gal).



Tenga cuidado cuando desagüe fluido hidráulico caliente. Lleve guantes y gafas de protección.

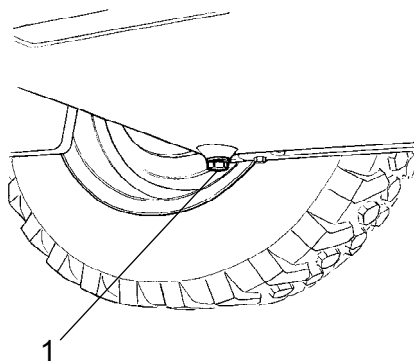

**Fig. Depósito hidráulico, fondo
1. Tapón de drenaje**

Sitúe el recipiente debajo del depósito hidráulico. Retire el tapón de desagüe (1) y deje que el fluido caiga al recipiente. Limpiar y sustituir el tapón de drenaje (1) en el depósito hidráulico.



Guarde el aceite y llévelo a una estación de eliminación de residuos respetuosa con el medio ambiente.

Rellene con fluido hidráulico nuevo según las instrucciones del encabezado "Depósito hidráulico - Comprobar nivel de fluido". Sustituya al mismo tiempo los filtros de fluido hidráulico.

Arranque el motor diesel y maneje los distintos sistemas hidráulicos.

Compruebe el nivel de fluido y rellene si es necesario.



Rodillo - Cambio de aceite

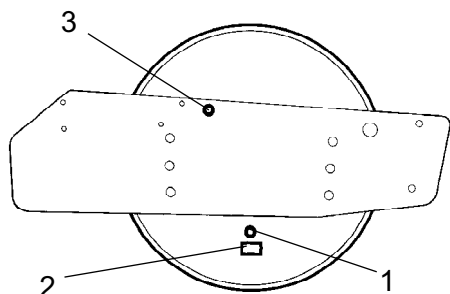

Fig. Apisonadora, lado derecho
1. Tapón de relleno/desagüe
2. Placa de número
3. Ventana de observación

Sitúe la apisonadora en una superficie plana de modo que el tapón de desagüe (1) mire hacia abajo, y coloque un recipiente que puedan contener 10 litros (2,6 gal) bajo el tapón.



Guarde el aceite y llévelo a una estación de eliminación de residuos respetuosa con el medio ambiente.

Limpie y retire el tapón de desagüe (1). Deje que se vacíe todo el aceite. Rellene con aceite según "Rodillo - Comprobación del nivel de aceite".



Tenga mucho cuidado cuando desagüe fluidos y aceite calientes. Lleve guantes y gafas de protección.

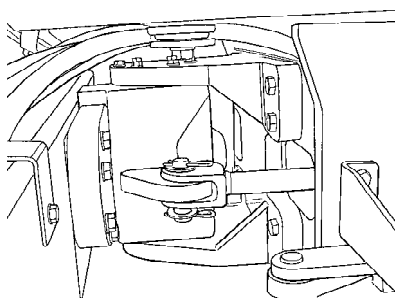

Fig. Junta de dirección

Junta de dirección - Comprobar

Inspeccione la junta de dirección para detectar cualquier daño o grieta.

Compruebe y apriete cualquier perno flojo.

Compruebe también si hay holguras o rigideces.

DYNAPAC

Dynapac Compaction Equipment AB
Box 504, SE-371 23 Karlskrona, Sweden

DYNAPAC

Dynapac Compaction Equipment AB
Box 504, SE-371 23 Karlskrona, Sweden