

Manuel d'instructions

ICA144-1FR1.pdf
Conduite et entretien

Rouleau vibrant
CA144

Moteur
John Deere 5030TF270

Numéro de série
***83X70144* -**



Le CA144 est un rouleau vibrant de 5 tonnes conçu pour les opérations de compactage dans des tranchées, sur les routes et dans des espaces exigus dans le cadre de travaux de remplissage. Le rouleau est également adapté aux travaux de réparation de barrages, de centrales électriques, de parkings et de terrains d'aviation.

Il existe en version D (à cylindre lisse) et version PD (à pieds dameurs). La version à cylindre lisse équipée d'un entraînement du cylindre (D) offre une bonne manoeuvrabilité, même sur des pentes escarpées. La version PD, équipée de patins et d'un entraînement du cylindre, est spécialement adaptée au compactage des sols argileux et boueux.

Table des matières

Introduction	1
Sécurité - Instructions générales	3
Sécurité - lors de la conduite	5
Sécurité (Option).....	7
Instructions spéciales.....	9
Caractéristiques techniques - Bruit/vibrations/électriques	13
Caractéristiques techniques - Dimensions.....	15
Caractéristiques techniques - Poids et volumes	17
Caractéristiques techniques - Capacité de travail.....	19
Caractéristiques techniques - Généralités	21
Plaque signalétique engin - Identification	25
Description de la machine - Autocollants.....	27
Description de la machine - Instruments/Dispositifs de commande	31
Description de la machine - Système électrique.....	35
Conduite - Démarrage	37
Démarrage	41
Fonctionnement - Conduite.....	43
Conduite - Vibration	45
Conduite - Arrêt.....	47
Immobilisation prolongée	51
Divers	53
Instruction de conduite - Résumé	59
Entretien - Lubrifiants et symboles.....	61
Entretien - Schéma d'entretien	63
Entretien - 10h	69
Entretien - 50h	73
Entretien - 250h	77
Entretien - 500 h	83
Entretien - 1000h	87
Entretien - 2000h	93

Introduction

Symboles d'avertissement



AVERTISSEMENT ! Indique un risque ou un comportement imprudent pouvant provoquer des blessures graves ou mortelles si cet avertissement n'est pas respecté.



ATTENTION ! Indique un risque ou un comportement imprudent pouvant provoquer des dommages matériels, aux machines ou aux biens, si cet avertissement n'est pas respecté.

Informations de sécurité



Le manuel de sécurité livré avec la machine doit être lu par tous les conducteurs du rouleau. Toujours respecter les consignes de sécurité. Avoir toujours le manuel à portée de main.



Nous recommandons au conducteur de lire attentivement les consignes de sécurité de ce manuel. Toujours respecter les consignes de sécurité. S'assurer que ce manuel est toujours à portée de main.



Lire intégralement le manuel avant de mettre la machine en marche et d'effectuer les travaux d'entretien.



S'assurer d'une bonne ventilation (extraction d'air par ventilation) si le moteur Diesel tourne dans un local clos.

Généralités

Ce manuel contient des instructions sur la conduite et l'entretien de la machine.

La machine doit être entretenue correctement pour des performances optimales.

La machine doit être maintenue en état de propreté pour pouvoir détecter le plus tôt possible les fuites éventuelles, les boulons et les raccords desserrés.

Inspecter chaque jour la machine avant de démarrer.

Inspecter entièrement la machine pour détecter toute fuite éventuelle ou autre anomalie.

Examiner le sol sous la machine. Les fuites se détectent plus facilement au sol que sur la machine elle-même.



PENSEZ À L'ENVIRONNEMENT ! Ne pas jeter d'huiles, de carburant et autres produits nocifs pour l'environnement, directement dans la nature. Toujours mettre au rebut les filtres usagés, l'huile de vidange ou l'éventuel surplus de carburant dans des containers respectueux de l'environnement.

Ce manuel contient les directives d'entretien qui seront normalement assurées par l'opérateur.



Des instructions supplémentaires pour le moteur sont disponibles dans le manuel du moteur du constructeur.

Sécurité - Instructions générales

(Voir également le manuel de sécurité)



1. **Le conducteur doit parfaitement connaître le contenu de la section CONDUITE avant de démarrer le rouleau.**
2. **S'assurer que toutes les instructions figurant dans la section ENTRETIEN ont été suivies.**
3. **Seuls des opérateurs spécialement formés et/ou expérimentés sont habilités à conduire le rouleau. Aucun passager n'est autorisé à bord du rouleau. Toujours se tenir assis dans le siège de l'opérateur en cours de conduite.**
4. **Ne jamais conduire un rouleau qui a besoin d'être réglé ou réparé.**
5. **Monter et descendre du rouleau uniquement lorsqu'il est immobile. Utiliser les poignées et la main courante. Pour monter et descendre, il est toujours recommandé d'avoir « trois points d'appui » : deux pieds et une main, ou un pied et deux mains en contact avec la machine.**
6. **Le dispositif de protection contre le retournement (ROPS = Roll Over Protective Structures) doit toujours être utilisé lorsque la machine se trouve sur une surface dangereuse.**
7. **Rouler lentement dans les virages serrés.**
8. **Éviter de conduire de biais dans les pentes. Conduire dans le sens de l'inclinaison, vers le haut ou vers le bas.**
9. **S'assurer que les 2/3 au moins de la largeur du rouleau se trouvent sur le revêtement déjà compacté en cas de conduite près de bords ou de trous.**
10. **S'assurer qu'il n'y a pas d'obstacles dans le sens de la marche, sur le sol, devant ou derrière le rouleau, ou en l'air.**
11. **Conduire encore plus prudemment sur terrain inégal.**
12. **Utiliser l'équipement de sécurité fourni. Sur les machines équipées de ROPS, toujours utiliser la ceinture de sécurité.**
13. **Tenir le rouleau en bon état de propreté. Ôter immédiatement toute salissure ou graisse de la plate-forme du conducteur. Les plaques signalétiques et les autocollants doivent être en permanence propres et lisibles.**
14. **Mesures de sécurité préalables au remplissage de carburant :**
 - Couper le moteur
 - Éviter de fumer
 - Éviter toute flamme vive à proximité de la machine
 - Mettre le bec du tuyau de remplissage à la masse contre le réservoir pour éviter la formation d'étincelles

15. **Avant les réparations ou la révision :**
 - Placer des cales contre les cylindres / les roues et sous la lame à égaliser.
 - Bloquer au besoin l'articulation centrale

16. **Si le niveau sonore dépasse 85 dB(A), des protections auditives sont recommandées. Le niveau sonore peut varier suivant la nature du sol sur lequel la machine est utilisée.**

17. **N'effectuer aucune altération ou modification sur le rouleau risquant d'en compromettre la sécurité. Des modifications ne peuvent être apportées qu'après l'autorisation écrite de Dynapac.**

18. **Ne pas utiliser le rouleau tant que l'huile hydraulique n'a pas atteint sa température de fonctionnement normale. Les distances de freinage peuvent être allongées lorsque l'huile est froide. Voir les instructions de conduite figurant dans la section ARRÊT.**

Sécurité - lors de la conduite

Conduite le long des bords

En conduisant le long des bords, les 2/3 au moins de la largeur du cylindre doivent reposer sur la surface déjà compactée.



Ne pas oublier que le centre de gravité de l'engin se déplace vers l'extérieur quand on tourne le volant. Par exemple, vers la droite quand on tourne le volant à gauche.

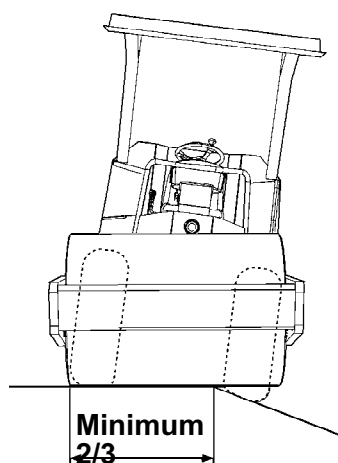

Fig. Position du cylindre pour la conduite le long des bords

Inclinaison

Cet angle a été calculé sur une surface plane et dure, l'engin étant immobilisé.

L'angle de conduite était zéro, les vibrations coupées et tous les réservoirs pleins.

Toujours tenir compte du fait que les sols meubles, les manoeuvres de conduite, l'activation des vibrations, la vitesse de conduite et l'augmentation du centre de gravité peuvent entraîner le retournement de la machine, même en cas d'inclinaison moindre que celles indiquées.



ROPS (protection contre le retournement) est toujours recommandée quand on conduit dans les pentes ou sur une surface instable.

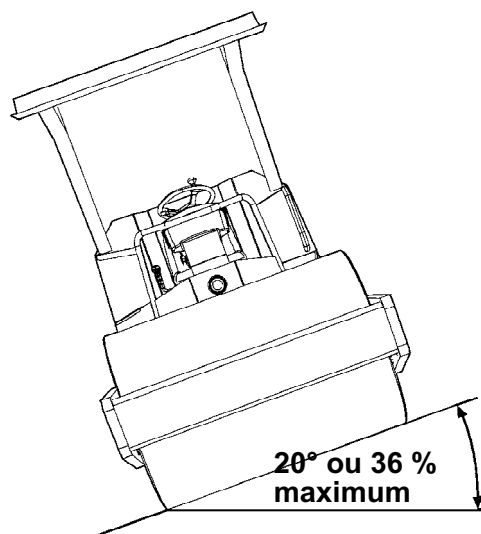

Fig. Conduite sur pentes



Éviter de conduire le long d'inclinaisons latérales. Pour les travaux sur des pentes, conduire plutôt dans le sens de l'inclinaison, vers le haut ou vers le bas.

Sécurité (Option)**Lame à égaliser**

L'opérateur doit s'assurer que personne ne se trouve dans la zone de travail pendant le fonctionnement de la machine.



Veiller toujours à bloquer la lame à égaliser à l'aide de la pointe de blocage (1) en cas de conduite avec la lame en position relevée. Abaisser toujours la lame vers le sol avant de quitter ou de garer le rouleau.

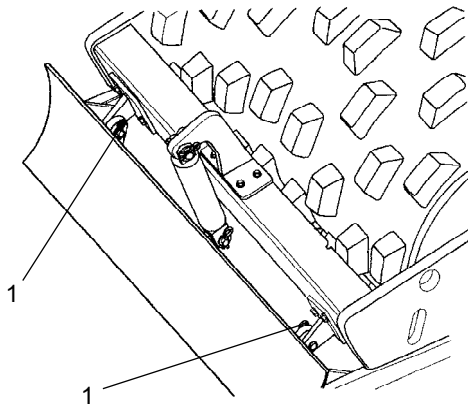

Fig. Lame à égaliser
1. Tige de blocage (2) et pointe (2)



La lame à égaliser doit être rétractée en position de transport à la fin de chaque période de travail.

Instructions spéciales

Huiles standard et autres huiles recommandées

À la sortie d'usine, les divers systèmes et composants sont remplis d'huiles répondant aux spécifications de graissage. Celles-ci sont utilisables à des températures de -15°C à + 40°C.



Pour l'huile hydraulique biologique, la température maximale doit être de +35 °C.

Températures plus élevées, supérieures à +40°C

En cas de conduite à des températures plus élevées, tout en ne dépassant pas +50°C, suivre les recommandations suivantes :

Le moteur diesel résiste à cette température avec l'huile normale. Les autres composants doivent toutefois utiliser les huiles suivantes :

Le système hydraulique avec de l'huile minérale Shell Tellus T100 ou équivalente.

Autres composants avec huile de transmission : Shell Spirax AX 85W/140 ou équivalente.

Températures

Les limites de températures concernent les versions standard de rouleaux.

Les rouleaux équipés de matériels en option, tels les amortisseurs de bruits, peuvent nécessiter des précautions particulières à des températures élevées.

Nettoyage sous haute pression

Ne pas pulvériser directement sur les composants électriques.



Ne pas utiliser le lavage haute pression sur le tableau de bord.



Tout détergent susceptible de détruire des composants électriques ou conducteurs ne doit pas être utilisé.



Dans certains cas, il existe un levier de commande électrique et un boîtier de programme qui l'accompagne dans le compartiment moteur, qui ne doivent pas être lavés à haute pression ou de quelque façon que ce soit avec de l'eau. Il suffit de les essuyer.

Lors du nettoyage, placer autour du bouchon du réservoir, un sachet en plastique serré avec un caoutchouc. Ceci empêche l'eau sous haute pression de pénétrer dans les événements du bouchon de réservoir. Cela peut causer des fonctionnements défectueux tels que le bouchage des filtres.



Lors des nettoyages de la machine, ne jamais diriger le jet d'eau directement vers le bouchon du réservoir. Cela est particulièrement important en utilisant un nettoyeur à haute pression.

Mesures anti-incendie

Si la machine prend feu, utilisez un extincteur à poudre de type ABE.

Il est aussi possible d'utiliser un extincteur à gaz carbonique, de type BE.

Arceau de protection contre le renversement (ROPS, Roll Over Protective Structure)



il est strictement interdit de pratiquer de souder ou de percer des trous dans l'arceau ROPS.



Ne jamais tenter de réparer un arceau de protection ROPS. Il faut le remplacer par un neuf.

Manipulation de la batterie



Pour démonter la batterie, toujours déconnecter d'abord le câble négatif.



Lors du montage de la batterie, toujours connecter le câble positif en premier.



Mettre au rebut les batteries usagées d'une façon respectueuse de l'environnement. Les batteries contiennent du plomb toxique.



Ne pas utiliser de chargeur rapide pour recharger la batterie. Cela peut limiter la durée de vie de la batterie.

Démarrage assisté



Ne pas connecter le câble négatif à la borne négative de la batterie à plat. Une étincelle peut enflammer le gaz détonant formé autour de la batterie.



Vérifier que la tension de la batterie de secours soit la même que celle de la batterie à plat.

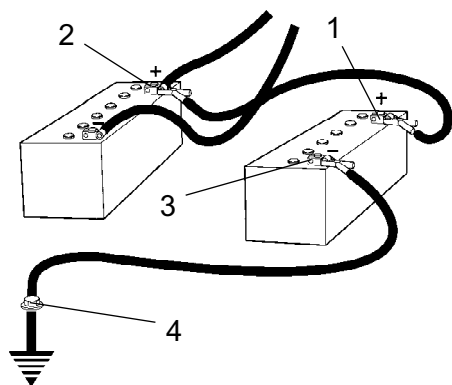

Fig. Démarrage assisté

Couper le contact et mettre hors tension tous les équipements électriques. Couper le moteur sur la machine assurant l'assistance au démarrage.

Commencer par connecter le pôle positif de la batterie de secours (1) au pôle positif de la batterie à plat (2). Puis connecter le pôle négatif de la batterie de secours (3) à, par exemple, un boulon (4) ou l'oeillet de traction sur la machine dont la batterie est à plat.

Démarrer le moteur sur la machine assurant l'assistance au démarrage. Laisser-le tourner pendant un certain temps. Essayer à présent de démarrer l'autre machine. Déconnecter les câbles dans l'ordre inverse.

**Caractéristiques techniques -
Bruit/vibrations/électriques****Vibrations - Siège du conducteur
(ISO 2631)**

Les niveaux de vibration sont mesurés conformément au cycle opérationnel décrit dans la Directive européenne 2000/14/EC sur les machines équipées pour le marché de l'UE, avec les vibrations activées, sur un matériel en polymère tendre et avec le siège du conducteur en position de transport.

Les vibrations mesurées sur le corps entier sont en deçà de la valeur d'action située à 0,5 m/s² telle que spécifiée dans la directive 2002/44/EC. (La limite est à 1.15 m/s²)

Les vibrations de la main/du bras étaient aussi en deçà du niveau d'action de 2.5 m/s² indiqué dans la même directive. (La limite est à 5 m/s²)

Niveau sonore

Le niveau sonore est mesuré conformément au cycle opérationnel décrit dans la Directive européenne 2000/14/EC sur les machines équipées pour le marché de l'UE, sur un matériel en polymère tendre avec les vibrations activées, et le siège du conducteur en position de transport.

Niveau de puissance sonore garanti, L_{WA}	103	dB (A)
Niveau de pression acoustique à l'oreille de l'opérateur (plate-forme), L_{pA}	92	dB (A)

En cours de travail, les valeurs susmentionnées peuvent varier suivant les conditions de travail.

Système électrique

La compatibilité électromagnétique (CEM) des machines a été testée conformément à la norme EN 13309:2000 « Machine de génie civil »

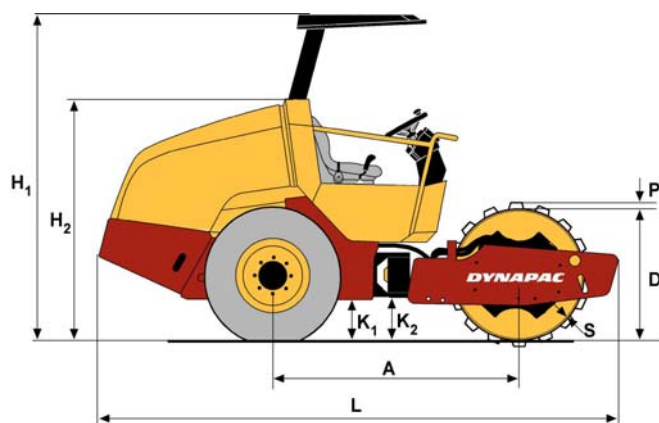
**Caractéristiques techniques -
Dimensions**
Dimensions, vue latérale

	Dimensions	mm	pouce
A	Empattement, cylindre et roue	1859	73
L	Longueur, rouleau avec équipement (D)	3956	155,7
L	Longueur, rouleau avec équipement (PD)	3956	155,7
H1	Hauteur avec ROPS (D)	2536	99,8
H1	Hauteur avec ROPS (PD)	2544	100
H2	Hauteur sans ROPS (D)	1810	71,2
H2	Hauteur sans ROPS (PD)	1810	71,2
D	Diamètre, cylindre	1000	39
S	Épaisseur, courbure de braquage du cylindre, nominal	22	0.86
P	Hauteur, patins (PD)	76	2,9
K1	Jeu, châssis de l'engin de traction (D)	260	10,2
K1	Jeu, châssis de l'engin de traction (PD)	260	10,2
K2	Jeu, châssis du cylindre (D)	259	10,2
K2	Jeu, châssis du cylindre (PD)	259	10,2

Dimensions, vue de dessus

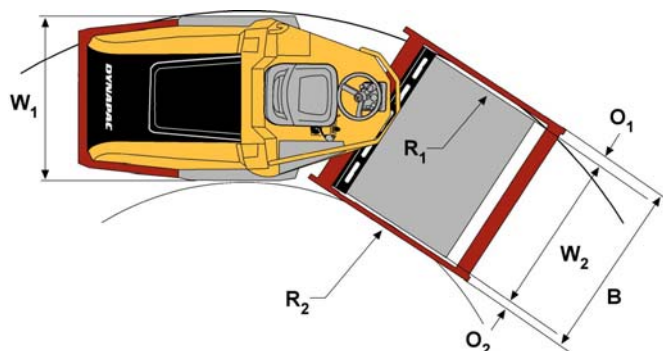

	Dimensions	mm	pouce
B	Largeur, rouleau avec équipement	1800	70,9
O1	Porte-à-faux, côté gauche du cadre	77	3,03
O2	Porte-à-faux, côté droit du cadre	77	3,03
R1	Rayon de braquage, externe	4038	159
R2	Rayon de braquage, interne	2238	88
W1	Largeur, section de l'engin de traction	1400	55
W2	Largeur, cylindre	1676	65,9

Caractéristiques techniques - Poids et volumes**Poids**

Poids en ordre de marche avec ROPS (EN500) (D)	4800 kg	10.582	livres
Poids en ordre de marche avec ROPS (EN500) (PD)	5000 kg	11.023	livres
Poids en ordre de marche sans ROPS (D)	4660 kg	10.273	livres
Poids en ordre de marche sans ROPS (PD)	4860 kg	10.802	livres

Volumes

Essieu arrière		
- Différentiel	4,5 litre	4,2 qts
- Réducteur planétaire	0,9 litres/côté	0,95 qts/côté
- Logement du pignon	0,3 litres	0,32 qts
Cylindre	6,5 litre	6,8 qts
Réservoir hydraulique	32,0 litres	8,4 gal
Huile dans le système hydraulique	42,0 litres	11,1 gal
Huile de lubrification, moteur diesel	11,2 litre	11,8 qts
Liquide de refroidissement, moteur diesel	10,0 litre	10,5 qts
Réservoir de carburant	117,0 litres	30,9 gal

Caractéristiques techniques - Capacité de travail**Compactage**

Charge linéaire statique (D)	12,2 kg/cm	68,3 pli
Charge linéaire statique (PD)	- -	- -
Charge linéaire statique avec cabine (D)	12,6 kg/cm	70,5 pli
Charge linéaire statique avec cabine (PD)	- -	- -
Amplitude (D)	1,5 mm	0,06 pouce
Amplitude (PD)	1,3 mm	0,05 pouce
Fréquence de vibration, amplitude	35 Hz	2100 vpm
Force centrifuge, amplitude (D/PD)	89 kN	20,008 lb

**Caractéristiques techniques -
Généralités****Moteur**

Constructeur/Modèle	John Deere 5030TF270	Turbo diesel
Puissance (SAE J1995)	62 kW	84 hp
Régime moteur	2.800 tr/min	

Système électrique

Batterie	12V 160Ah
Alternateur	12V 70A
Fusibles	Voir la section Système électrique - fusibles

Tire**Dimensions des pneus****Pression des pneus**

Type standard	12,5-20	200 kPa (2,0kp/cm ²) (29 psi).
Type d'engin de traction	12,5-20	200 kPa (2,0kp/cm ²) (29 psi).



En option, les pneus peuvent être remplis de liquide (poids supplémentaire jusqu'à 85 kg/pneu). Lors du service d'entretien, penser au poids supplémentaire.

Couples de serrage

Couples de serrage en Nm avec vis galvanisées huilées en utilisant une clé dynamométrique.

CLASSE DE RÉSISTANCE

M - filetage	8.8	10.9	12.9
M6	8,4	12	14,6
M8	21	28	34
M10	40	56	68
M12	70	98	117
M16	169	240	290
M20	330	470	560
M24	570	800	960
M30	1130	1580	1900
M36	1960	2800	-



Les boulons de ROPS doivent être serrés secs.

ROPS - boulons

Dimensions des boulons : M16 (500082)

Classe de résistance : 8,8

Couple de serrage : 190 Nm

Système hydraulique

Pression d'ouverture	MPa
Système d'entraînement	40,0
Système d'alimentation	2,1
Système de vibration	23,0
Systèmes de direction	14,0
Libération des freins	1,5

Plaque signalétique engin - Identification

Numéro d'identification du produit sur le cadre

Le numéro d'identification produit (PIN) de l'engin (1) est gravé sur le bord droit de la butée arrière.

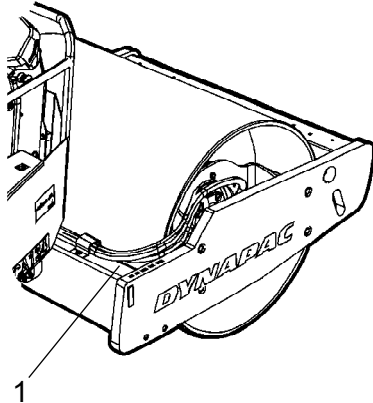

Fig. Cadre avant
1. Numéro PIN

Plaques signalétiques moteur

La plaque signalétique du moteur (1) est fixée sur le côté droit du moteur et la plaque EPA (2) sur le côté gauche.

Sur la plaque figurent le type de moteur, le numéro de série et les caractéristiques du moteur.

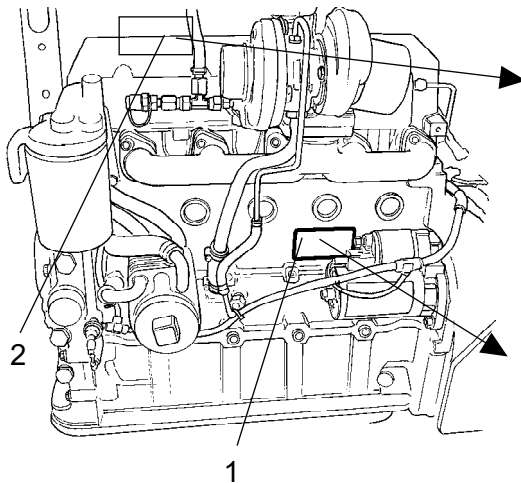
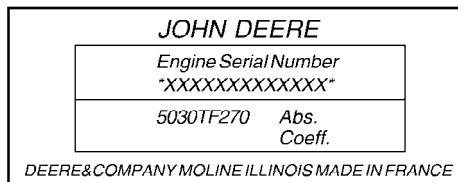
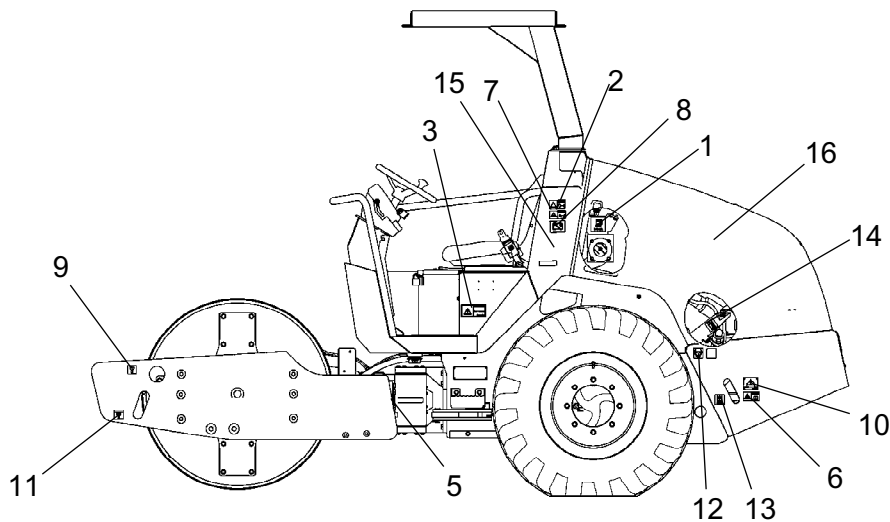
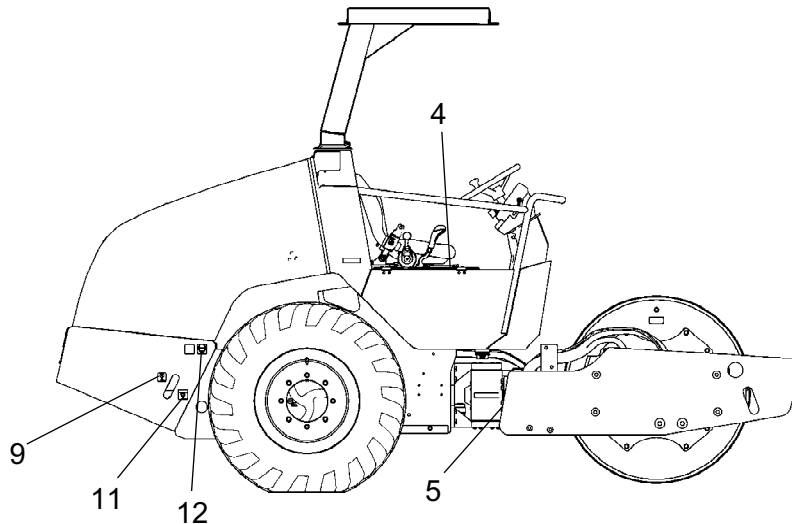

Fig. Moteur
1. Plaque signalétique
2. Plaque EPA (USA)



Indiquer le numéro de série du moteur lorsque vous commandez des pièces de rechange. Voir aussi le manuel du moteur.



**Description de la machine -
Autocollants****Emplacement - autocollants**

- | | | | | | |
|----|--|-----|-------------------------------|-----|--------------------------------|
| 1. | Carburant Diesel | 7. | Attention, Surfaces brûlantes | 13. | Niveau du liquide hydraulique |
| 2. | Attention, Pièces rotatives | 8. | Coupe-batterie | 14. | Fluide biohydraulique |
| 3. | Attention, Lire le manuel d'instructions | 9. | Point de levage | 15. | Niveau de puissance acoustique |
| 4. | Casier du manuel | 10. | étiquette de levage | 16. | Attention, Gaz d'amorçage |
| 5. | Attention, zone d'écrasement | 11. | Point d'arrimage | 17. | Interrupteur général |
| 6. | Attention, Blocage | 12. | Pression des pneus | 18. | Signal de danger |

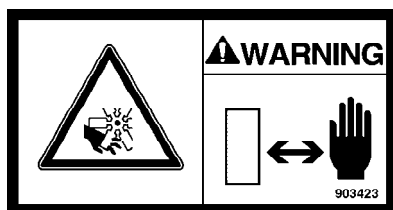
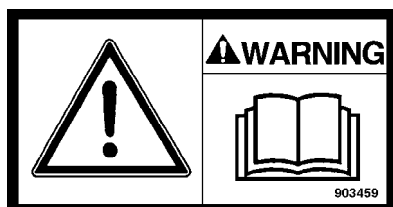
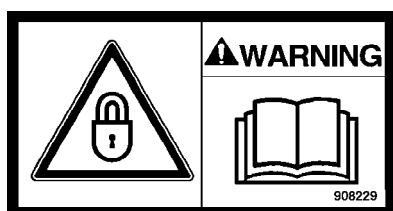
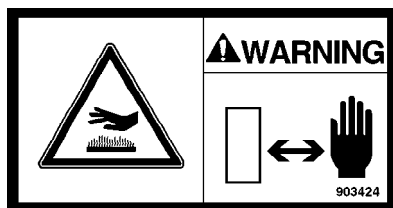
**Autocollants de sécurité****903423****Attention aux pièces moteur rotatives.****Tenir les mains à une distance prudente de la zone à risque.****903459****Attention- Manuel d'instructions****L'opérateur doit lire avec soin les instructions de sécurité, de conduite et d'entretien avant d'utiliser la machine.****903422****Attention à la zone d'écrasement, articulation/cylindre.****Garder une distance raisonnable de la zone d'écrasement.****908229****Attention- Blocage****L'articulation centrale doit être bloquée durant le levage.****Lire le manuel d'instructions.****903424****Attention aux surfaces brûlantes dans le compartiment moteur.****Tenir les mains à une distance prudente de la zone à risque.****791642****Attention- Gaz d'amorçage****Le gaz d'amorçage ne doit pas être utilisé.**

Autocollants d'information

Carburant Diesel

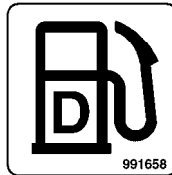

Niveau du liquide hydraulique

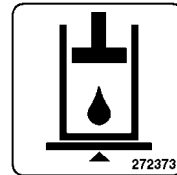

Étiquette de levage

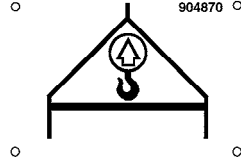

Casier du manuel

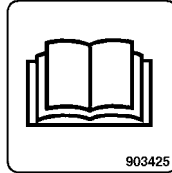

Coupe-batterie

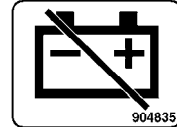

Huile hydraulique



Huile bio-hydraulique

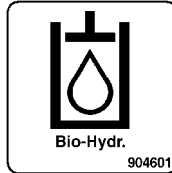

Point d'arrimage

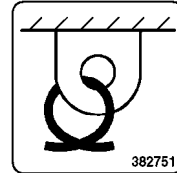

Point de levage

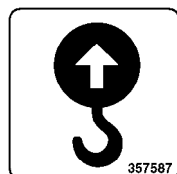

Pression des pneus

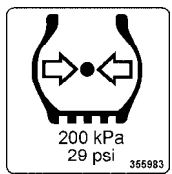

Niveau de puissance acoustique

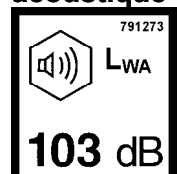

**Description de la machine -
Instruments/Dispositifs de commande****Emplacements - Instruments et dispositifs de
commande**

Fig. Instruments et tableau de bord

- | | | | |
|-----|-----------------------------|-----|-------------------------------------|
| 14. | éclairage de route | 19. | Avertisseur sonore |
| 15. | éclairage de chantier | 20. | Vibration Marche/Arrêt |
| 16. | Clignotants d'avertissement | 21. | Lame à égaliser |
| 17. | Gyrophare | 22. | Panneau de commande |
| 18. | Clignotants | 31. | Frein de stationnement Marche/Arrêt |
| | | 22. | Panneau de commande |

Emplacements - Tableau de bord et dispositifs de commande

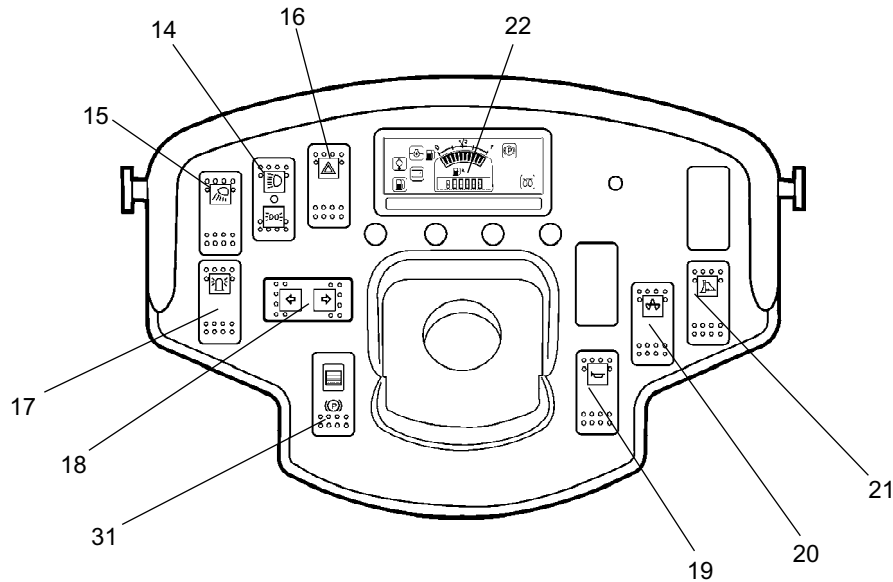
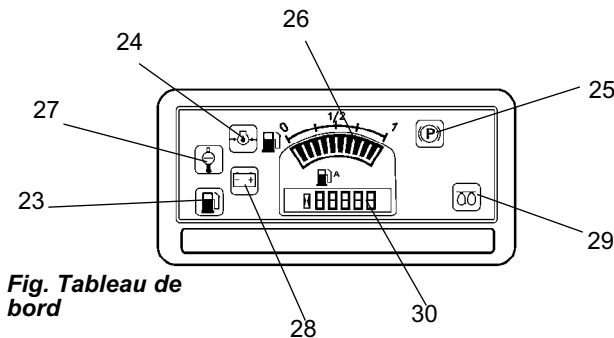

Fig. Tableau de bord

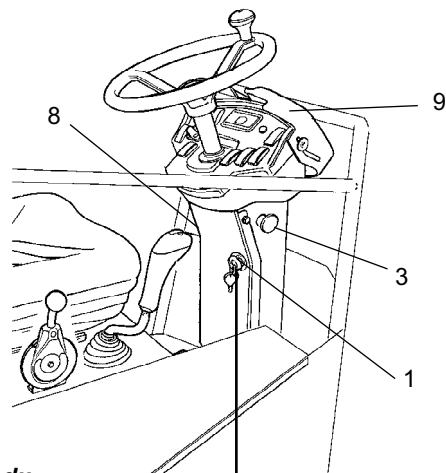

Fig. Siège du conducteur

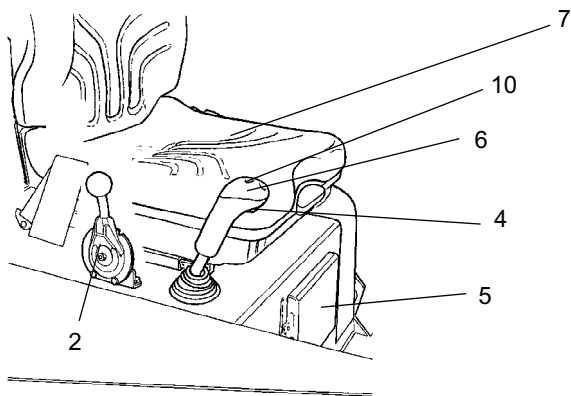
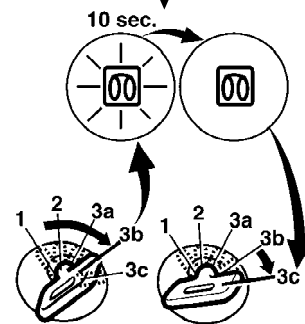

Fig. Position du conducteur























- 1 Interrupteur de démarrage
- 2 Réglage régime moteur
- 3 Arrêt d'urgence
- 4 Vibration Marche/Arrêt
- 5 Casier du manuel
- 6 Sélecteur du sens de marche
- 7 Commutateur de siège
- 8 Boîtier à fusibles
- 9 Cache de protection des instruments
- 10 Lame à égaliser

- 23 Faible niveau de carburant
- 24 Pression d'huile, moteur
- 25 Frein de stationnement
- 26 Niveau de carburant
- 27 Température de l'eau, moteur
- 28 Batterie/charge
- 29 Bougie de préchauffage
- 30 Horomètre

Description de fonctions

N°	Désignation	Symbole	Fonction
1.	Interrupteur de démarrage		<p>Positions 1-2 : Position d'arrêt, la clé peut être retirée.</p> <p>Position 3a : Tous les instruments et commandes électriques sont sous tension.</p>

N°	Désignation	Symbole	Fonction
			Position 3b : Préchauffage. Maintenir l'interrupteur de démarrage dans cette position jusqu'à ce que le témoin s'éteigne. Le démarreur est actionné à la position suivante.
			Position 3c : Activation du démarreur.
2.	Réglage régime moteur		Soulever le levier de manoeuvre et le relâcher dans la gorge pour régler la vitesse moteur sur la vitesse de fonctionnement. Pour sélectionner la vitesse au ralenti, déplacer le levier vers l'avant.
3.	Arrêt d'urgence		Une pression et cela actionne le frein d'urgence. Le frein est actionné et le moteur est coupé. Se préparer à un arrêt brusque.
4.	Vibrations Activées/Désactivées. Commutateur		Appuyer une fois et relâcher pour activer les vibrations. Appuyer à nouveau pour désactiver les vibrations.
5.	Casier du manuel		Soulever et ouvrir le haut du compartiment pour accéder aux manuels.
6.	Sélecteur du sens de marche		Avant de démarrer le moteur, le levier de commande doit être au point mort. Le moteur ne peut pas démarrer si le levier de commande avant/arrière se trouve dans une autre position. Ce dernier règle la direction et la vitesse du rouleau. Si le levier est poussé vers l'avant, le rouleau va vers l'avant, etc. La vitesse du rouleau est proportionnelle à la distance du levier à partir du point mort. Plus cette distance est grande, plus la vitesse est élevée.
7.	Commutateur de siège		Toujours se tenir assis dans le siège de l'opérateur en cours de conduite. Si l'opérateur se dresse pendant la conduite, un son se fait entendre. Au bout de 3 secondes, les freins sont actionnés et le moteur s'arrête.
8.	Boîte à fusibles (sur le levier de commande)		Contient les fusibles du système électrique. Voir la rubrique Système électrique pour la description des fonctions des fusibles.
9.	Cache de protection des instruments		Rabattu sur le protège-instruments pour protéger les instruments des intempéries et du sabotage. Verrouillable
10.	Lame à égaliser, commutateur (option)		Contrôle la position de la lame à égaliser.
14.	Feux de route, commutateur (en option)		Les feux de route s'allument lorsque la position supérieure est enfoncée. Les feux de stationnement s'allument lorsque la position inférieure est enfoncée.
			
15.	Phares de chantier commutateur (en option)		En position enfoncée, les phares de chantier s'allument
16.	Signaux de détresse, commutateur (en option)		En position enfoncée, les signaux de détresse s'allument
17.	Gyrophare, commutateur (option)		En position enfoncée, le phare de danger s'allume

N°	Désignation	Symbole	Fonction
18.	Clignotants, manette (en option)		Lorsqu'elle est enfoncée à gauche, les clignotants gauches s'allument etc. Sur la position milieu, la fonction est arrêtée.
19.	Avertisseur sonore, interrupteur		Enfoncer pour actionner l'avertisseur sonore.
20.	Vibration, commutateur		Active la vibration avec le commutateur sur le levier de marche avant/arrière.
21.	Lame à égaliser, Marche/Arrêt, commutateur (option)		Une pression et cela active la lame à égaliser.
22.	Panneau de commande		
23.	Lampe témoin, bas niveau de carburant		La lampe s'allume lorsque le niveau de carburant dans le réservoir est faible.
24.	Lampe témoin, pression d'huile		Cette lampe s'allume si la pression d'huile de lubrification du moteur est trop basse. Couper immédiatement le moteur et chercher l'erreur.
25.	Lampe témoin, frein de stationnement		Le témoin s'allume quand le frein de stationnement est actionné.
26.	Niveau de carburant		Indique le niveau de carburant dans le réservoir diesel.
27.	Lampe témoin, température de l'eau		La lumière s'allume lorsque la température de l'eau est trop élevée.
28.	Lampe témoin, chargement de batterie		Si la lampe s'allume quand le moteur diesel est en marche, l'alternateur ne charge pas. Couper le moteur diesel et chercher l'erreur.
29.	Lampe témoin, bougie de préchauffage		Le témoin doit s'éteindre avant que l'interrupteur de démarrage soit placé en position 3c pour activer le démarreur.
30.	Horomètre		Indique le nombre d'heures pendant lesquelles le moteur a tourné.
31.	Frein de stationnement Marche/Arrêt, commutateur		Enfoncer pour activer le frein de stationnement, la machine s'arrête moteur en marche. Toujours utiliser le frein de stationnement lorsque l'engin stationne sur des surfaces en pente.

Description de la machine - Système électrique

Fusibles

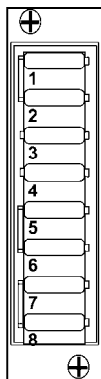

Fig. Boîtier de fusibles

La figure indique la position des fusibles.

Le tableau ci-dessous indique l'ampérage et la fonction des fusibles. Tous les fusibles sont à broche plate.

La machine est équipée d'un système électrique à 12 V et d'un alternateur de courant alternatif.

Fusibles dans le boîtier à fusibles

1.	Arrêt d'urgence, ECU, alarme de recul, point mort, commutateur de siège, vibration	15A	5.	Phares de route : phares, feux de position, feux de freinage, feux de la plaque signalétique	20A
2.	Avertisseur sonore, ronfleur, tableau de bord	10A	6.	Clignotants, clignotants d'avertissement	10A
3.	Gyrophare, lame à égaliser	10A	7.	Clignotans droits, clignotants latéraux	5A
4.	éclairage de chantier	20A	8.	Clignotants gauches, clignotants latéraux	5A

Fusibles principaux

Il y a un fusible principal (2). Il est situé derrière le coupe-circuit. Il faut dévisser les trois vis pour déposer le boîtier en plastique.

Le fusible est de type à broche plate.

Le relais de démarrage (1), relais solénoïde carburant (4), relais de préchauffage (3) et fusible pour les relais de préchauffage (5) s'y trouvent également.

Alimentation standard	40A	(Orange)
Alimentation éclairage *	20A	(Jaune)
Alimentation, préchauffage	100A	(Bleu)
* Option		

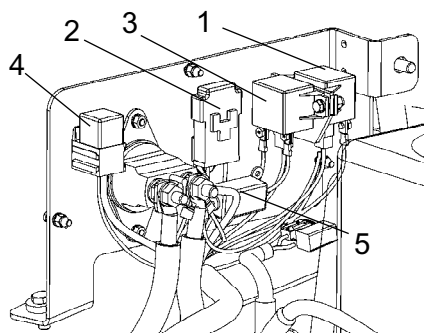
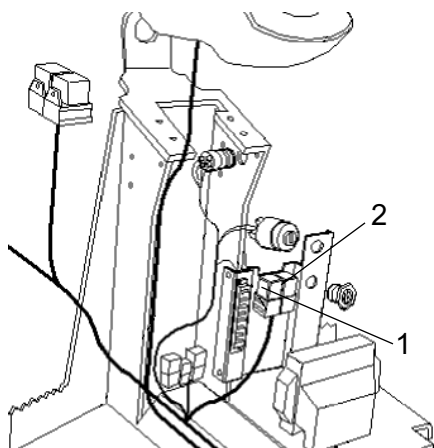
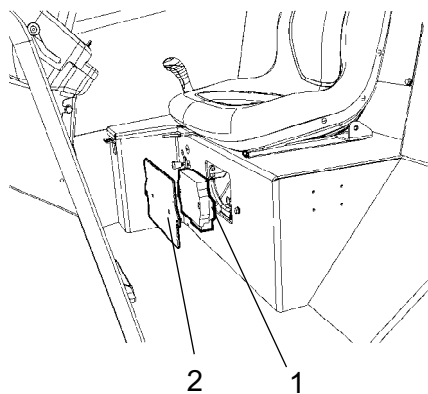

Fig. Compartiment moteur

- 1. Relais de démarrage
- 2. Fusible principal
- 3. Relais de préchauffage
- 4. Relais solénoïde carburant
- 5. Fusibles pour les relais de préchauffage

Relais

- | | | |
|----|----|-------------|
| 1. | k7 | Clignotants |
| 2. | K6 | Feux stop |

**Fig. Levier de commande****Fig. Siège du conducteur**
1. Unité de commande (ECU) 2. Cache

L'unité de commande (ECU) (1) est située derrière le cache (2) sous le siège du conducteur.

Cette unité de commande dirige la commande de pilotage électrique, notamment les vibrations, la direction, marche-arrêt.

Conduite - Démarrage

Avant démarrage

Coupe-batterie - Activation

Ne pas oublier d'effectuer un entretien quotidien. Voir les consignes d'entretien.

Le coupe-batterie est placé dans le compartiment moteur. Mettre la clé (1) en position marche. Le rouleau est maintenant tout entier alimenté.



Le capot du moteur doit être déverrouillé pendant la conduite pour pouvoir rapidement couper le courant de batterie si nécessaire.

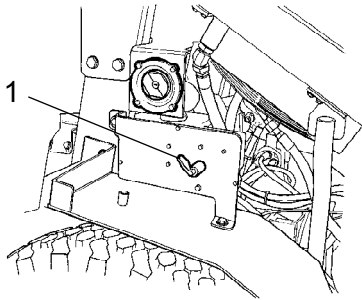

**Fig. Compartiment moteur 1.
Coupe-batterie**

Siège du conducteur - Réglage

Régler le siège du conducteur pour que la position soit confortable et pour mettre les commandes à portée de main.

Le siège peut être réglé dans le sens longitudinal (1)



**Fig. Siège du conducteur
1. Réglage longitudinal**

Instruments et lampes - Contrôle

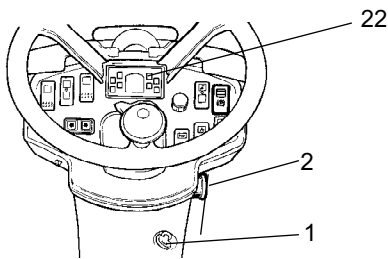

Fig. Tableau de bord
1. Commutateur de démarrage
2. Arrêt d'urgence
22. Panneau d'avertissement



Veiller à ce que le frein de secours (2) soit tiré. Quand le rouleau est au point mort ou qu'il n'y a aucune charge sur le siège du conducteur, la fonction de frein automatique est activée.

Tirer le bouton d'arrêt d'urgence (2).

Tourner l'interrupteur (1) en position 3a.

Vérifier que les lampes témoins s'allument dans le panneau d'avertissements (22).

Position du conducteur

Si le rouleau est équipé d'un ROPS (Roll Over Protective Structure), toujours mettre la ceinture de sécurité (1) fournie et porter un casque de protection.

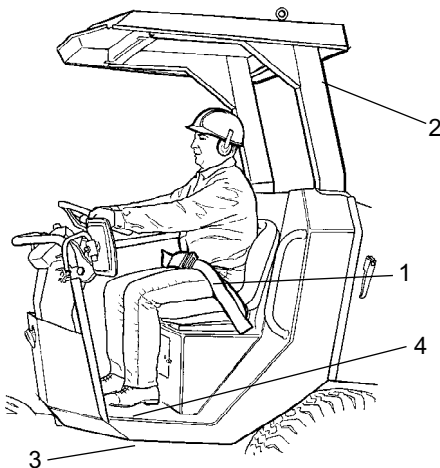

Fig. Siège du conducteur
1. Ceinture de sécurité
2. Structure ROPS
3. Plot élastique
4. Protection antidérapante



Remplacer la ceinture de sécurité (1) si elle est usagée ou si elle a subi de très fortes contraintes.



S'assurer que les plots élastiques (3) de la plate-forme sont intacts. L'usure des plots a une incidence sur le confort.



S'assurer que la protection anti-dérapante (4) sur la plate-forme est en bon état. La remplacer par une neuve si la friction anti-dérapage est insuffisante.

Verrouillage de sécurité

Le rouleau est équipé d'un dispositif de verrouillage.

Si le conducteur se relève de son siège alors que le levier de manoeuvre avant/arrière est en position de conduite, l'engin s'arrête et le moteur diesel se coupe au bout de 3 secondes. Se préparer à un arrêt brusque.

Le verrouillage n'est pas activé si le levier de manoeuvre avant/arrière est au point mort.

Si l'arrêt d'urgence est activé, le moteur diesel ne s'arrête pas.

Démarrage

Démarrage

Démarrage du moteur

Veiller à ce que le frein de secours (3) soit tiré.

Mettre la commande de marche AV/AR (6) en position neutre. Le moteur ne peut démarrer que lorsque le levier est au point mort.

Tourner le contacteur de vibration (20) en position Marche.

A des températures chaudes, régler le contrôle de la vitesse moteur (2) sur le ralenti (position la plus vers l'avant).

Régler le moteur à la vitesse maximale en cas de démarrage du moteur à froid. Préchauffage : Mettre la clé en position II. Lorsque le voyant de préchauffage (29) s'éteint, après environ 10 secondes, mettre le contacteur de démarrage (1) en position 3c. Lâcher le démarreur dès que le moteur a démarré.



Ne pas utiliser le démarreur trop longtemps. Si le moteur ne démarre pas, attendre une minute environ avant de réessayer.

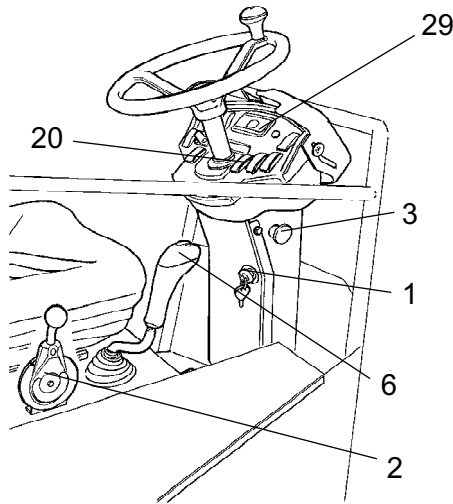

Fig. Panneau de commande

1. Commutateur de démarrage
2. Contrôle de la vitesse moteur
3. Freins d'urgence
6. Levier de manoeuvre avant/arrière
20. Interrupteur de vibrations
29. Voyant de préchauffage

Laisser le moteur tourner au ralenti pendant quelques minutes, plus longtemps si la température extérieure est inférieure à +10 °C (50 °F)

à des températures inférieures à 0°C (32°F) le moteur diesel et le système hydraulique devraient chauffer pendant au moins 15 minutes.

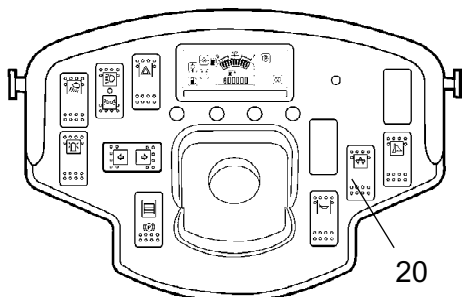

Fig. Tableau de bord
20. Interrupteur de vibrations

Vérifier tout en faisant tourner le moteur, que le témoin pour la pression d'huile (24) et le témoin de charge (28) s'éteignent.

La lampe témoin (25) doit rester allumée.



En cas de démarrage et de conduite avec un engin froid, ne pas oublier que l'huile hydraulique est également froide et que les distances de freinage sont plus longues que lorsque l'huile a atteint sa température normale de fonctionnement.



S'assurer d'une bonne ventilation (extraction) si le moteur tourne dans un local clos. Risque d'intoxication par le monoxyde de carbone.

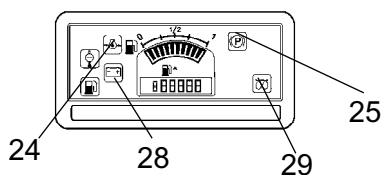

Fig. Panneau de commande
28. Témoin de charge
24. Témoin de pression d'huile
25. Témoin de freinage
29. Voyant de la bougie de préchauffage

Lame à égaliser (Option)



Veiller toujours à bloquer la lame à égaliser à l'aide des pointes de blocage (1) en cas de conduite avec la lame en position relevée. Abaisser toujours la lame vers le sol avant de quitter ou de garer le rouleau.

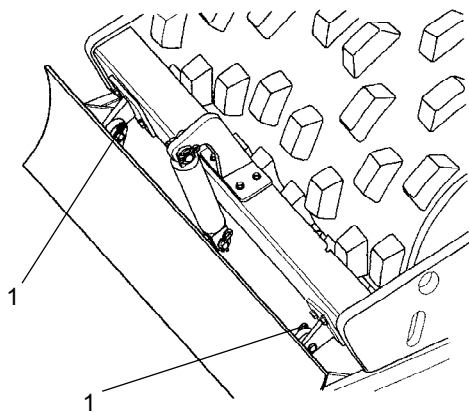

Fig. Lame à égaliser
1. Pointes de blocage (2)

Fonctionnement - Conduite**Conduite du rouleau**

Ne jamais, sous aucun prétexte, conduire l'engin à partir du sol. Pour conduire, l'opérateur doit toujours être assis sur son siège.

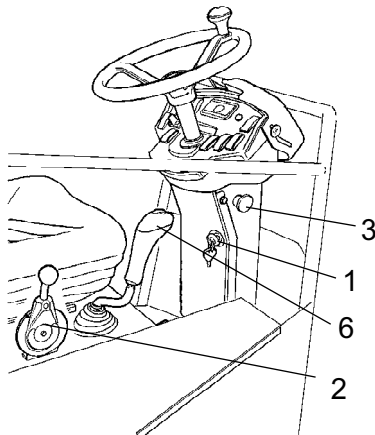

Fig. Tableau de bord

- 1. Commutateur de démarrage**
- 2. Contrôle de la vitesse moteur**
- 3. Freins d'urgence**
- 6. Levier de manoeuvre avant/arrière**

Tirer le réglage de régime moteur (2) et le verrouiller dans sa position de travail.

Lorsque le rouleau est immobile, vérifier que la direction fonctionne en tournant le volant une fois à droite puis une fois à gauche.



S'assurer que la zone de travail, devant et derrière le rouleau, est libre.

Pousser ou tirer prudemment vers soi la commande de marche avant/arrière (6) suivant le sens de marche choisi.

Plus le levier s'éloigne de la position point mort, plus la vitesse augmente.



Toujours régler la vitesse avec la commande de marche avant/arrière, jamais avec le régime du moteur.



Pour vérifier le bon fonctionnement du frein de secours, appuyer sur le bouton de frein de secours (3) pendant que le rouleau avance lentement. Se préparer à un arrêt brusque. Le moteur sera coupé et les freins actionnés.

Vérifier pendant la conduite que les témoins ne se sont pas éteints.

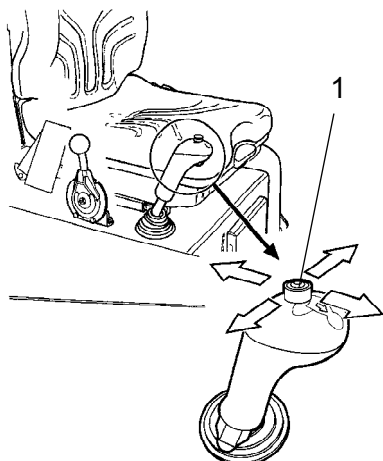

Fig. Levier de manoeuvre avant/arrière
1. Levier, lame à égaliser

Actionnement de la lame à égaliser (option)



Avant la conduite, s'assurer que la lame est en position supérieure (levée). Vérifier l'état du sol avant d'utiliser la lame.

Le levier (1) a cinq positions.

Médiane, point mort.

Arrière - Pour soulever la lame.

Avant - Pour baisser la lame.

Inclinaison - Droite/Gauche (option)

Abaisser la lame vers le sol avant de quitter ou de garer le rouleau.



N'utiliser la lame qu'en marche AVANT.

Conduite - Vibration

Vibration Marche/Arrêt

L'activation/désactivation de la vibration est sélectionnée à l'aide du commutateur (20).

L'enclenchement et le déclenchement des vibrations s'effectuent à l'aide de l'interrupteur (4) sur la partie basse du levier de manoeuvre avant/arrière. Voir illustration ci-dessous.

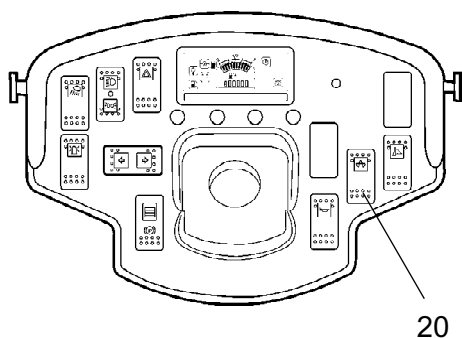

**Fig. Tableau de bord
20. Interrupteur de vibrations.**

Vibration - Activation



Ne pas activer la vibration quand le rouleau est immobilisé. Sinon, cela peut endommager le revêtement et la machine.

L'enclenchement et le déclenchement des vibrations s'effectuent à l'aide de l'interrupteur (4) sur la partie basse du levier de manoeuvre avant/arrière.

Toujours couper la vibration avant que le rouleau ne s'arrête complètement.

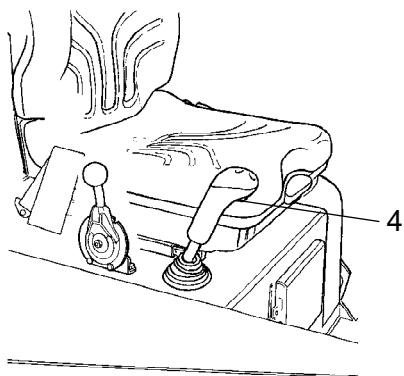

**Fig. Levier de manoeuvre avant/arrière
4. Interrupteur, vibrations
activées/désactivées**

Conduite - Arrêt

Freinage

Frein de secours

Le freinage s'effectue normalement avec la commande avant/arrière. La transmission hydrostatique freine le rouleau quand on met la commande au point mort.

Il existe également un frein dans le moteur du cylindre et l'essieu arrière qui agit comme un frein de secours pendant la conduite.



Pour un freinage d'urgence, appuyer sur le bouton d'arrêt d'urgence (3), tenir solidement le volant et se préparer à un arrêt brusque. Les freins sont actionnés et le moteur est coupé.

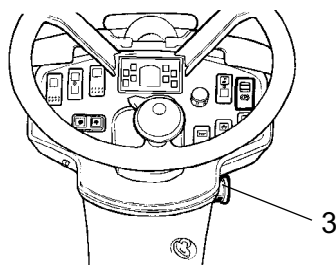

Fig. Tableau de bord
3. Arrêt d'urgence.

Après freinage d'urgence, remettre la commande de marche avant/arrière au point mort, et tirer sur le bouton d'arrêt d'urgence (3). Lorsque le rouleau est équipé d'un dispositif de verrouillage, il est nécessaire de s'asseoir sur le siège du conducteur pour redémarrer le moteur.

Freinage normal

Appuyer sur l'interrupteur (4) pour couper les vibrations.

Pour arrêter le rouleau, mettre la commande de marche avant/arrière (6) au point mort.

Mettre le réglage du régime (2) au ralenti.

Mettre le commutateur de frein de stationnement (31) en position MARCHE.

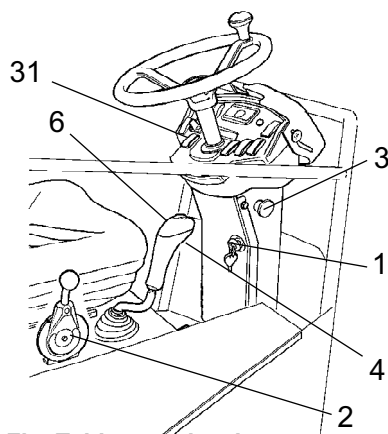

Fig. Tableau de bord
1. Clé 2. Régime
3. Arrêt d'urgence
4. Vibration Marche/Arrêt
6. Levier de marche avant/arrière
31. Commutateur de frein de stationnement



Toujours utiliser le frein de stationnement (31) lorsque l'engin stationne sur des surfaces en pente.



En cas de démarrage et de conduite avec un engin froid, ne pas oublier que l'huile hydraulique est également froide et que les distances de freinage sont plus longues que lorsque l'huile a atteint sa température normale de fonctionnement.

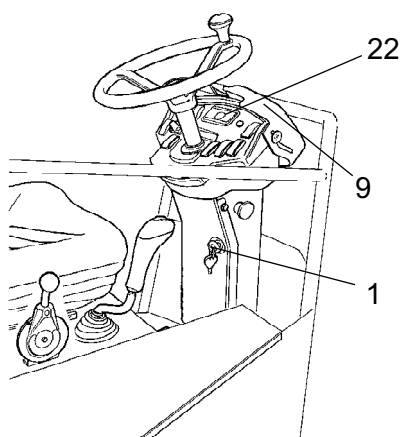

Fig. Tableau de bord

- 1. Commutateur de démarrage**
- 9. Cache de protection des instruments**
- 22. Panneau pour témoins d'avertissement**

Arrêt

Vérifier les instruments et les lampes témoin pour détecter toute anomalie éventuelle. Éteindre l'éclairage et les autres fonctions électriques.

Tourner l'interrupteur de démarrage (1) vers la gauche en position d'arrêt 1. à la fin du changement, rabattre et verrouiller la plaque de protection des instruments (22).

Stationnement

Blocage des rouleaux



Ne jamais descendre de la machine lorsque le moteur est en marche sans appuyer sur le frein de stationnement.



Veiller à garer le rouleau dans un endroit sans danger pour les autres usagers de la route. Si le rouleau est stationné sur une surface inclinée, bloquer les cylindres en direction de cette surface.

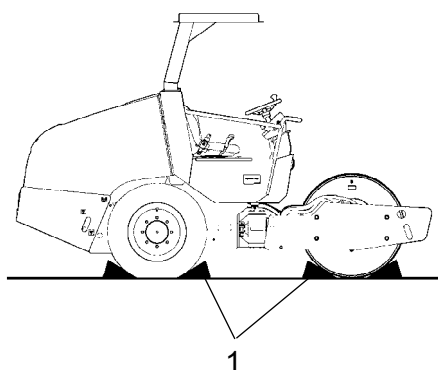

Fig. Préparation
1. Cale

Coupe-batterie

À la fin de la séance de travail, désactiver le coupe-batterie (1) et retirer la clé.

Cela afin d'empêcher le déchargement de la batterie et rendre plus difficile le démarrage et la conduite de l'engin par des personnes non habilitées. Verrouiller les volets du compartiment moteur.

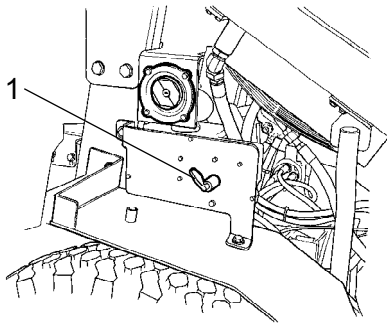

Fig. Châssis du tracteur, avant gauche
1. Coupe-circuit

Immobilisation prolongée



En cas de remisage de plus d'un mois, suivre les instructions suivantes.

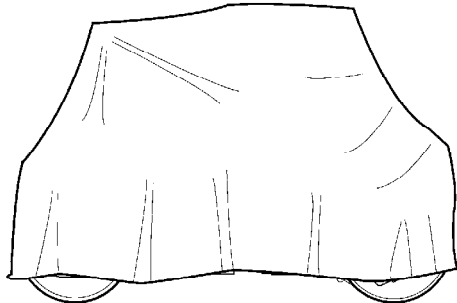

Fig. Rouleau protégé contre les intempéries

Ces mesures concernent les remisages d'une durée allant jusqu'à six mois.

Avant de réutiliser le rouleau, passer en revue les points ci-dessous marqués d'une *.

Moteur

* Voir les instructions du constructeur dans le manuel du moteur, livré avec le rouleau.

Batterie

* Enlever la batterie de la machine, nettoyer, graisser les connecteurs de câbles (pôles) et procéder à une charge d'entretien de la batterie une fois par mois. Mis à part cela, la batterie est sans entretien.

Épurateur d'air, tuyau d'échappement

* Recouvrir l'épurateur d'air (voir rubrique « Toutes les 50 heures de marche » et la rubrique « Toutes les 1000 heures de marche ») ou son ouverture avec du plastique ou du ruban adhésif. Recouvrir également l'orifice du tuyau d'échappement. Cela empêche l'humidité de pénétrer dans le moteur.

Réservoir de carburant

Remplir complètement le réservoir de carburant pour empêcher la formation d'eau de condensation..

Réservoir hydraulique

Remplir le réservoir hydraulique jusqu'au repère de niveau supérieur (voir rubrique « Toutes les 10 heures de marche »).

Pneus

La pression de gonflage doit être de 200 kPa (2,0 kp/cm²).

Capots, bâche

- * Replier le protège-instruments sur le tableau de bord.
- * Recouvrir tout le rouleau d'une bâche. Un espace doit être laissé entre la bâche et le sol.
- * Si possible, remiser le rouleau à l'intérieur, de préférence dans un local à température constante.

Vérin de direction, charnières, etc.

Graisser le piston du vérin de direction avec de la graisse de conservation.

Graisser les charnières de portières du compartiment moteur. Graisser les deux extrémités de la commande avant/arrière (pièces lisses) (voir la rubrique « Toutes les 500 heures de marche »).

Divers

Levage

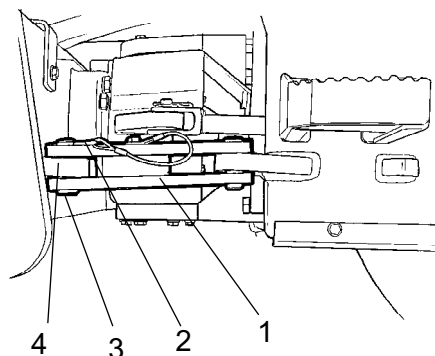

Fig. Articulation de direction verrouillée

- 1. Bras de blocage
- 2. Pointe de blocage
- 3. Pointe de verrouillage
- 4. Oreille de verrouillage

Poids : voir l'étiquette de levage sur le rouleau

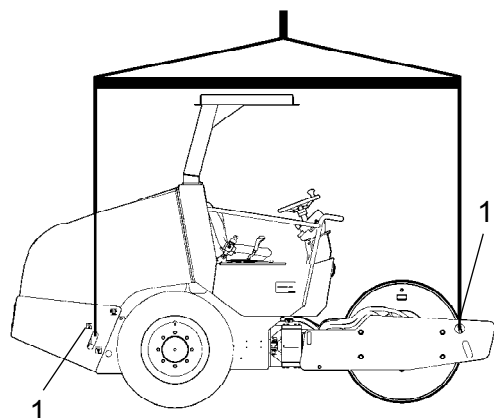

Fig. Rouleau prêt au levage
1. Étiquette de levage

Verrouillage de l'articulation de direction



Avant de soulever le rouleau, il est nécessaire de bloquer l'articulation de direction pour empêcher une rotation inattendue.

Tourner le volant de manière à placer la machine en marche avant droite. Enfoncer le bouton de frein de secours/stationnement.

Tirer la tige de blocage (2) avec câble et extraire la pointe (3).

Déplier le bras de verrouillage (1) et le placer par dessus l'oreille de verrouillage (4) dans le cadre de cylindre.

Monter la pointe de verrouillage (3) dans les trous du bras (1) et de l'oreille (4) de verrouillage, et fixer la pointe avec la broche de verrouillage (2).

Levage du rouleau



Le poids maximum de la machine est indiqué sur l'étiquette de levage (1). Voir aussi les caractéristiques techniques.



Les équipement de levage tels que chaînes, câbles d'acier, sangles et crochets doivent correspondre aux dimensions spécifiées dans les règlements de sécurité pour les équipements de levage.



Ne pas circuler sous des charges suspendues. Veiller à ce que les crochets des dispositifs de levage soient bien fixés.

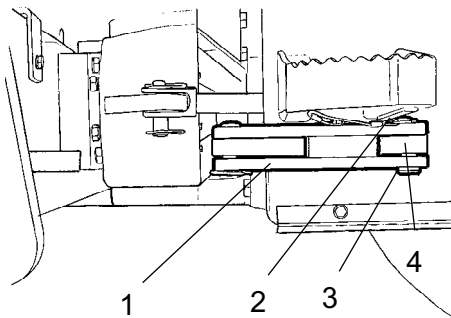

Fig. Articulation de direction ouverte
 1. Bras de blocage
 2. Pointe de blocage
 3. Pointe de verrouillage
 4. Oreille de verrouillage

Déverrouillage de l'articulation de direction

! Ne pas oublier de déverrouiller l'articulation de direction avant de démarrer.

Repousser le bras de verrouillage (3) et le fixer dans l'oreille de verrouillage (4) avec la pointe (3). Mettre en place la goupille de verrouillage (2) pour sécuriser la pointe (3). L'oreille de verrouillage (4) est placée derrière le châssis de l'engin de traction.

Remorquage

Le rouleau peut être déplacé jusqu'à 300 mètres à l'aide des instructions ci-dessous.

Solution 1

Remorquage court avec moteur diesel en marche

! *Enfoncer le bouton de frein de secours/stationnement, et couper provisoirement le moteur. Bloquer les cylindres et pneus avec des cales pour empêcher le rouleau de se déplacer*

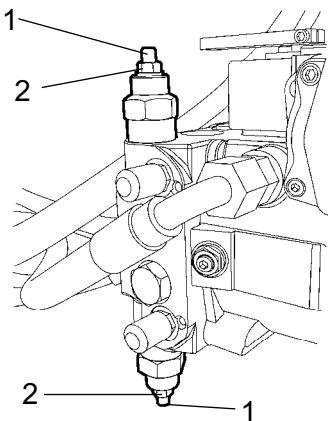

Fig. Pompe de transmission
 1. Boulons de réglage (2)
 2. Contre-écrous (2)

Dévisser les contre-écrous (2) et visser soigneusement les boulons de réglage (1) jusqu'à la butée. à présent, tourner les boulons de réglage (1) d'un demi-tour supplémentaire pour ouvrir les soupapes. Celles-ci se trouvent sur la pompe de transmission.

Démarrer le moteur et le laisser tourner au ralenti.

On peut maintenant remorquer, et même diriger le rouleau, si le système de direction est par ailleurs, en état de marche.

Solution 2

Remorquage court avec moteur diesel coupé



Bloquer les cylindres et pneus avec des cales pour empêcher l'engin de rouler, le rouleau risquant de se mettre en mouvement quand on desserre les freins mécaniquement.

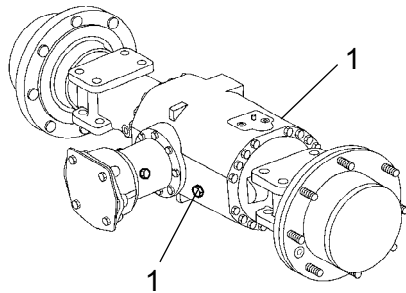

Fig. Essieu arrière
1. Vis de libération des freins (2).

Frein de l'essieu arrière

Les deux vis de libération des freins (1) sont situées à l'avant et à l'arrière de l'essieu arrière.

Neutralisation des freins

Dévisser les vis (1) et enlever les rondelles d'arrêt (3). Ne pas retirer complètement les vis, diviser juste suffisamment pour retirer les rondelles.

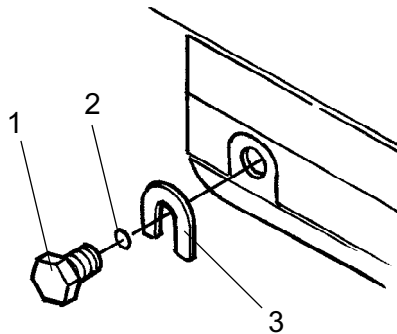

Fig. Libération des freins
1. Vis de libération des freins
2. Joint torique
3. Rondelle d'arrêt

à présent, serrer les vis de libération des freins (1) de façon alternée jusqu'à ce qu'elles soient entièrement vissées.

Le frein est maintenant desserré.

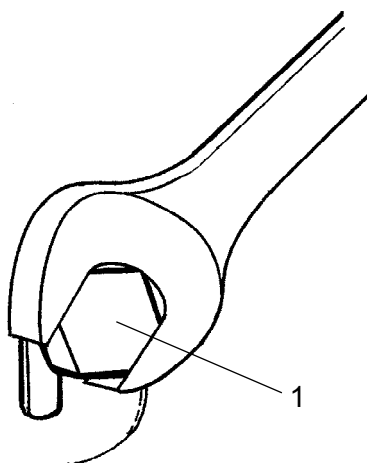

Fig. Libération des freins
1. Vis de libération des freins

Relâcher le frein du cylindre

Frein du moteur du cylindre

Déposer le bouchon central (2) du frein du cylindre. Il est accessible par l'alésage central (1) par le côté gauche du châssis.

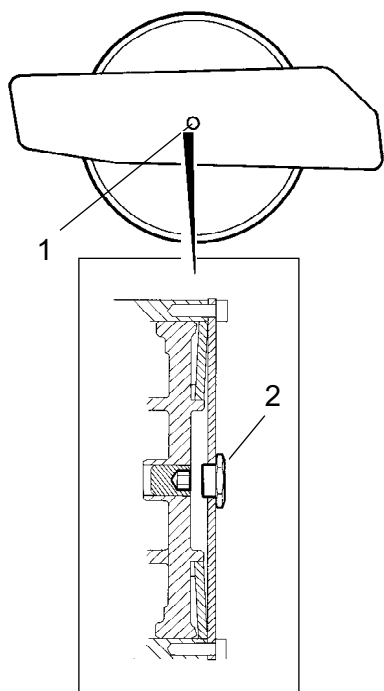

Fig. Côté gauche du châssis
1. Alésage central
2. Bouchon central

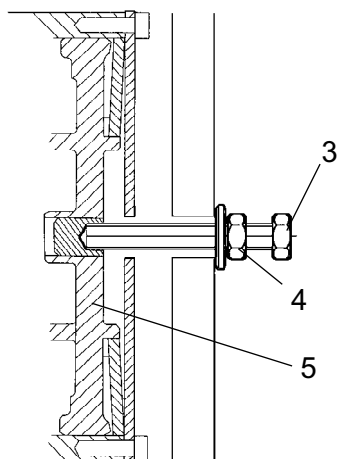

Fig. Coupe du corps de frein
3. Boulon
4. Ecrou
5. Piston de frein

Visser le boulon (3) entièrement comme indiqué sur la figure. A présent visser l'écrou (4) de sorte qu'il soit au même niveau que la rondelle puis effectuer un demi tour/trois quart de tour supplémentaire, en maintenant la vis en place (3).

Le frein est maintenant desserré et l'engin peut être remorqué.



Rétablir le frein du moteur du cylindre après remorquage.

Remorquage du rouleau



En cas de remorquage/dépannage, il faut toujours contre-freiner le rouleau. Utiliser toujours un tirant de remorquage, car le rouleau n'a plus sa propre capacité de freinage.



Le rouleau doit être remorqué lentement (max. 3 km/h) et seulement sur de courtes distances (max. 300 m).

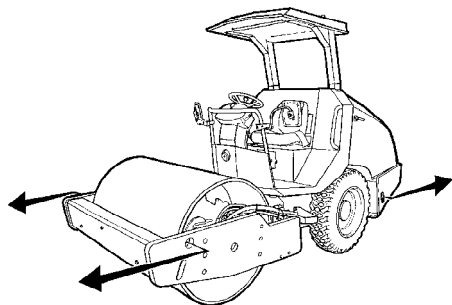

Fig. Remorquage

En cas de remorquage/dépannage d'un engin, il faut raccorder le dispositif de remorquage aux deux points de levage. Appliquer la force de traction dans le sens longitudinal de la machine, voir figure. Force de traction maximale totale 80 kN (17984 lbf).



Restaurer les mesures prises en vue du remorquage suivant les options 1 ou 2, pages précédentes.

Rouleau prêt au transport



Verrouiller l'articulation de direction avant le levage et le transport. Suivre les instructions figurant sous chaque titre.



Ne pas utiliser de dispositifs de serrage sur l'articulation.

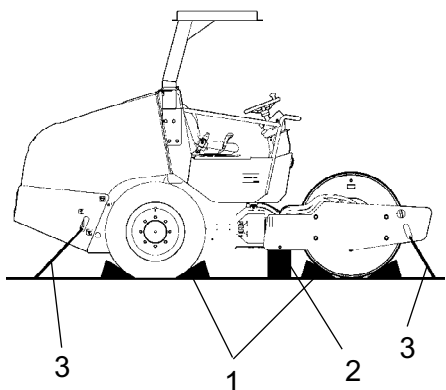

Fig. Transport
1. Cale 2. Support
3. Câble de serrage

Bloquer les cylindres avec des cales (1) fixées au véhicule de transport.

Placer des supports (2) sous le châssis du rouleau pour éviter de surcharger des plots élastiques (2) au moment de l'arrimage.

Arrimer le rouleau avec des sangles placées aux quatre coins, des autocollants (3) indiquent les points de fixation.



Ne pas oublier de remettre le verrouillage de l'articulation de direction en position ouverte avant de redémarrer le rouleau.

Instruction de conduite - Résumé

1. **Suivre les INSTRUCTIONS DE SÉCURITÉ dans le manuel de sécurité.**
2. S'assurer que toutes les instructions figurant dans la section ENTRETIEN ont été suivies.
3. Mettre le coupe-batterie en position MARCHE.
4. Mettre la commande de sens de marche avant/arrière au POINT MORT.
5. Mettre l'interrupteur de vibration en position 0.
6. Mettre le réglage de régime sur le ralenti.
7. Mettre le bouton d'arrêt d'urgence en position tirée.
8. Mettre le moteur en marche et chauffer le moteur.
9. Mettre le réglage de régime en position de travail.



10. **Conduire le rouleau. Manier la commande de sens de marche avant/ arrière avec précaution.**











11. **Tester les freins. Ne pas oublier que la distance de freinage est plus longue si le rouleau est froid.**
12. Utiliser les vibrations uniquement lorsque le rouleau est en mouvement.



13. **EN CAS DE DANGER :**
 - **Enfoncer le bouton d'arrêt d'urgence**
 - **Tenir fermement le volant.**
 - **Se préparer à un arrêt brusque.**
14. Lors du stationnement :
 - Enfoncer le bouton d'arrêt d'urgence.
 - Bloquer les cylindres et roues.
15. En cas de levage : - Se reporter à la section appropriée dans le Manuel d'insctructions.
16. En cas de remorquage : - Se reporter à la section appropriée dans le Manuel d'insctructions.
17. En cas de transport : - Se reporter à la section appropriée dans le Manuel d'insctructions.
18. En cas de dépannage - Se reporter à la section appropriée dans le Manuel d'insctructions.













Entretien - Lubrifiants et symboles

 Toujours utiliser des lubrifiants de haute qualité dans les quantités recommandées. Une trop grande quantité de graisse ou d'huile peut entraîner un échauffement qui cause une usure rapide.

	HUILE MOTEUR	Tempér. de l'air -15°C - +50°C Shell Rimula Super 15W/40, API CH-4 ou équivalent.
	HUILE HYDRAULIQUE	Tempér. de l'air -15°C - +40°C Shell Tellus TX68 ou équivalent. Tempér. de l'air supérieure à +40°C Shell Tellus T100 ou équivalent.
 Bio-Hydr.	HUILE HYDRAULIQUE BIOLOGIQUE	BP Biohyd SE-S 46 La machine peut avoir été remplie en usine avec de l'huile biodégradable. Pour le remplacement/remplissage, utiliser une qualité d'huile équivalente.
	HUILE DE TRANSMISSION	Tempér. de l'air -15°C - +40°C Shell Spirax AX 80W/90, API GL-5 ou équivalent. Tempér. de l'air 0°C - supérieure à +40°C Shell Spirax AX 85W/140, API GL-5 ou équivalent.
	HUILE DE CYLINDRE	Tempér. de l'air -15°C - +40°C Shell Spirax AX 80W/90, API GL-5 ou équivalent. Tempér. de l'air 0°C (32°F) - supérieure à +40°C Shell Spirax AX 85W/140, API GL-5 ou équivalent.
	GRAISSE	ou produit similaire pour les points de graissage.
	CARBURANT	Voir manuel du moteur.
	LIQUIDE DE REFROIDISSEMENT	Glycoshell ou équivalent. (mêlé 50/50 avec de l'eau) Protégeant contre le gel jusqu'à -37°C environ.

 La conduite par une température ambiante extrême, haute ou basse, exige d'autres carburants ou lubrifiants. Se reporter à la rubrique « Instructions spéciales » ou consulter Dynapac.

Symboles d'entretien

	Niveau d'huile à moteurs		Pression des pneus
	Filtre à huile à moteurs		Filtre à air
	Niveau réservoir d'huile hydraulique		Batterie
	Filtre à huile hydraulique		Recyclage
	Transmission, niveau d'huile		Filtre à carburant
	Cylindre, niveau d'huile		Liquide de refroidissement, niveau
	Huile de lubrification		

Entretien - Schéma d'entretien

Points d'entretien et de révision

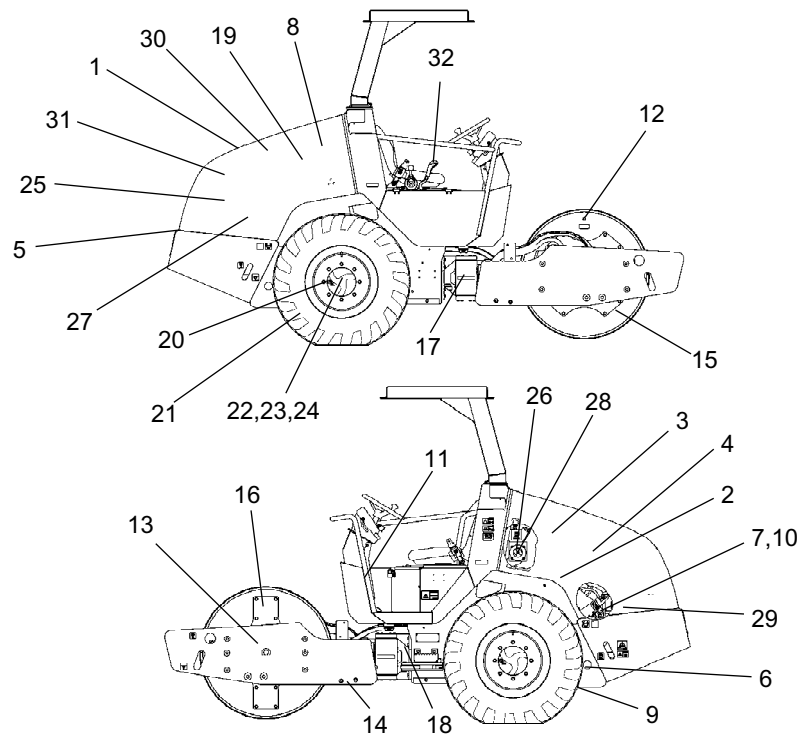



Fig. Points d'entretien et de révision

- | | | |
|--|---|--|
| 1. Grille de radiateur | 14. Racloir | 27. Suspension moteur, 4 pcs. |
| 2. Niveau d'huile, moteur diesel | 15. Huile de cylindre, bouchon de niveau, 1 pc. | 28. Carburant diesel, remplissage |
| 3. Filtre à carburant | 16. Plots élastiques et vis de fixation | 29. Batterie |
| 4. Filtre à air | 17. Articulation de direction | 30. Radiateur |
| 5. Capot de moteur, charnières | 18. Vérin de direction (1). | 31. Courroie d'entraînement, alternateur |
| 6. Réservoir hydraulique, repère vitré | 19. Carter de volant, pompes hydrauliques | 32. Sélecteur du sens de marche |
| 7. Filtre de purge | 20. Ecrus de roue | 33. Courroies d'entraînement, refroidissement, alternateur |
| 8. Filtre à huile hydraulique, (1). | 21. Pneus, pression | 34. Chaîne motrice |
| 9. Drainage, réservoir de fluide hydraulique | 22. Essieu arrière, différentiel et logement pignon | 35. Roulements du siège |
| 10. Huile hydraulique, remplissage | 23. Essieu arrière, réducteurs planétaires (2). | 36. Chaîne motrice |
| 11. Boîtier à fusibles | 24. Suspension essieu arrière, 2 côtés | 37. Sélecteur du sens de marche |
| 12. Huile de cylindre, remplissage | 25. Filtre à huile, moteur diesel | 38. Filtre à air frais * |
| 13. Moteur du cylindre | 26. Réservoir de carburant, nettoyage | 39. Climatisation * |

Généralités

L'entretien périodique doit être effectué après le nombre d'heures de marche indiqué. Utiliser les périodes journalières, hebdomadaires, etc. lorsque le nombre d'heures ne peut pas être utilisé.

 **Toujours enlever les saletés avant le remplissage ou le contrôle des niveaux d'huiles et de carburant, et avant de lubrifier avec de la graisse ou de l'huile.**

 **Le manuel du moteur comporte des instructions de maintenance et d'entretien supplémentaires, spécifiques pour le moteur diesel.**

Toutes les 10 heures de marche (Chaque jour)

Voir le sommaire pour trouver le numéro de page des sections auxquelles il est fait référence !

Pos. dans la fig	Action	Commentaire
	Avant le premier démarrage de la journée	
1	Contrôler la libre circulation d'air de refroidissement	
30	Contrôler le niveau du liquide de refroidissement	Voir le manuel du moteur
2	Vérifier le niveau d'huile dans le moteur	Voir le manuel du moteur
28	Faire le plein de carburant	
6	Contrôler le niveau d'huile dans le réserv. hydraulique	
	Vérifier les freins	

Après les PREMIÈRES 50 heures de marche

Voir le sommaire pour trouver le numéro de page des sections auxquelles il est fait référence !

Pos. dans fig.	Action	Remarque
2	Remplacer l'huile pour moteur et le filtre à huile	Voir le manuel du moteur
3	Remplacer le filtre à carburant	Voir le manuel du moteur
8	Remplacer le filtre à huile hydraulique	

Toutes les 50 heures de marche (chaque semaine)

Voir le sommaire pour trouver le numéro de page des sections auxquelles il est fait référence !

Pos. dans fig.	Mesure d'entretien	Remarques
	Vérifier l'étanchéité des tuyaux et des raccords	
14	Vérifier le réglage des raclours	
4	Vérifier le filtre à air	Remplacer au besoin
20	Vérifier le serrage des écrous de roue	
21	Vérifier la pression de gonflage des pneus	

Toutes les 250 heures de marche (chaque mois)

Voir le sommaire pour trouver le numéro de page des sections auxquelles il est fait référence !

Pos. dans la fig	Action	Commentaire
23	Contrôler le niveau d'huile dans l'essieu arrière/réducteur planétaire	
22	Contrôler le niveau d'huile dans l'essieu arrière - logement pignon	
15	Contrôler le niveau d'huile dans le cylindre	
30	Nettoyer les refroidisseurs	
20	Contrôler les assemblages à vis	Ce qui précède ne concerne que les pièces neuves ou reconditionnées.
24	Contrôler les assemblages à vis	TCe qui précède ne concerne que les pièces neuves ou reconditionnées
16	Contrôler les plots élastiques et les raccords vissés	
29	Vérifier la batterie	

Toutes les 500 heures de marche (Tous les trois mois)

Voir le sommaire pour trouver le numéro de page des sections auxquelles il est fait référence !

Pos. dans la fig	Action	Commentaire
3	Remplacer le filtre à carburant	Voir le manuel du moteur
32	Lubrifier les commandes et les joints	
25	Remplacer l'huile pour moteur et le filtre à huile	Voir le manuel du moteur
7	Contrôler l'épurateur d'air sur le réservoir hydraulique	
31	Vérifier la tension de la courroie du système de courroie d'entraînement	Voir le manuel du moteur

Toutes les 1000 heures de marche (chaque semestre)

Voir le sommaire pour trouver le numéro de page des sections auxquelles il est fait référence !

Pos. dans la fig	Action	Commentaire
8	Remplacer le filtre à huile hydraulique	
9	Purger l'eau de condensation dans le réservoir hydraulique	
26	Purger l'eau de condensation dans le réservoir de carburant	
4	Remplacer le filtre principal de l'épurateur d'air	Remplacer au besoin
22	Changer l'huile dans le différentiel de l'essieu arrière	
22	Contrôler le niveau d'huile dans l'essieu arrière - logement pignon	
23	Changer l'huile dans le réducteur planétaire de l'essieu arrière	

Toutes les 2000 heures de marche (Chaque année)

Voir le sommaire pour trouver le numéro de page des sections auxquelles il est fait référence !

Pos. dans la fig	Action	Commentaire
9	Remplacer l'huile du réservoir d'huile hydraulique	
12	Changer l'huile dans le cylindre	
17	Contrôler l'articulation centrale	

Entretien - 10h

 **Placer le rouleau sur un terrain plat. Pendant le contrôle et le réglage, le moteur doit être coupé et le frein de secours/stationnement activé, sauf indication contraire.**

Circulation d'air - Contrôle

S'assurer que l'air circule librement par la grille de protection du compartiment moteur diesel.

Tourner le bras de verrouillage (2) vers le haut pour ouvrir le capot du moteur. Soulever et rabattre le capot de façon à l'ouvrir entièrement. Vérifier que le verrou de sécurité rouge, à gauche du ressort à gaz, est en position de verrouillage.

 **Bloquer le capot en position ouverte.**

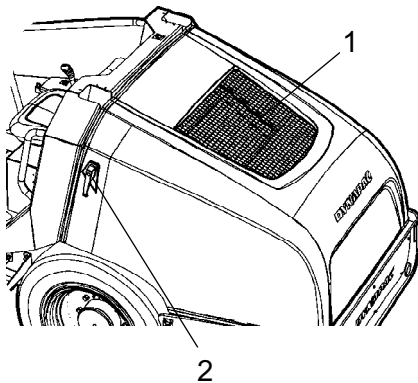

Fig. Capot du moteur
 1. Grille de protection
 2. Verrou du moteur/bras de verrouillage



Liquide de refroidissement - Contrôle de niveau

Contrôler que le liquide de refroidissement se trouve entre les repères max/min.

 **Attention en ouvrant le bouchon du radiateur quand le moteur est chaud. Porter des gants et des lunettes protectrices.**

Remplir avec un liquide de refroidissement consistant en 50 % d'eau et 50 % d'antigel. Voir la liste des lubrifiants recommandés dans ce manuel d'instructions et dans le manuel du moteur.

 **Changer le liquide de refroidissement et rincer le système tous les deux ans. S'assurer également que l'air circule librement à travers le refroidisseur.**

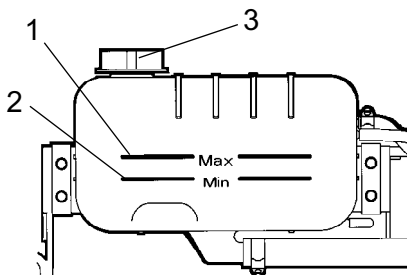

Fig. Réservoir d'eau
 1. Niveau max.
 2. Niveau min.
 3. Bouchon de remplissage



Moteur diesel Contrôle de niveau d'huile

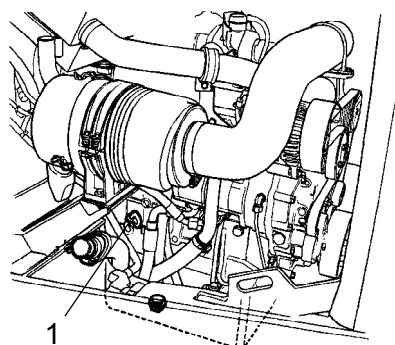

Fig. Compartiment moteur
1. Jauge d'huile



Attention en retirant la jauge d'huile, des pièces de moteur ou le radiateur sont peut-être chauds. Risque de brûlures.

La jauge d'huile se trouve sur le côté gauche du moteur.

Extraire la jauge (1) et s'assurer que le niveau d'huile se trouve entre les repères supérieur et inférieur. Pour plus de détails, se reporter au manuel d'instructions du moteur.

Freins - Contrôle



Contrôler le fonctionnement des freins en procédant comme suit :



Vérification du bouton d'arrêt d'urgence

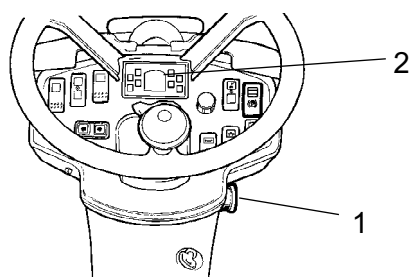

Fig. Tableau de bord
1. Bouton d'arrêt d'urgence
2. Témoin de frein de stationnement

Conduire le rouleau en avançant lentement. Tenir fermement le volant et se préparer à un arrêt brusque.

Enfoncer le bouton d'arrêt d'urgence (1). Le rouleau va s'arrêter brusquement et le moteur va être coupé.

Après le contrôle du fonctionnement des freins, ramener le sélecteur de marche AV/AR au point mort.

Tirer le bouton d'arrêt d'urgence (1). Démarrer le moteur.

Le rouleau est maintenant prêt à conduire.

Voir aussi la section dans le manuel de conduite.

Freins - Contrôle



Contrôler le fonctionnement des freins en procédant comme suit :



Vérification du frein de stationnement

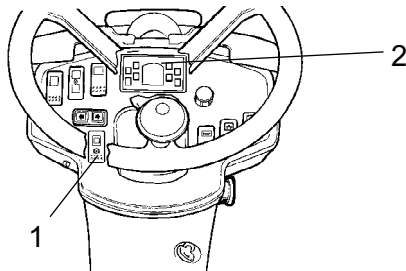

Fig. Tableau de bord

1. Commutateur de frein de stationnement
2. Témoin de frein de stationnement

Conduire le rouleau en avançant lentement. Tenir fermement le volant et se préparer à un arrêt brusque.

Enfoncer le bouton de frein de stationnement (1). Le rouleau devrait s'arrêter immédiatement, moteur en marche.

Après le contrôle du fonctionnement des freins, ramener le sélecteur de marche AV/AR au point mort.

Rétablir le commutateur de frein de stationnement (1).

Le rouleau est maintenant prêt à conduire.

Voir aussi la section dans le manuel de conduite.



Réservoir hydraulique - Contrôle de niveau d'huile

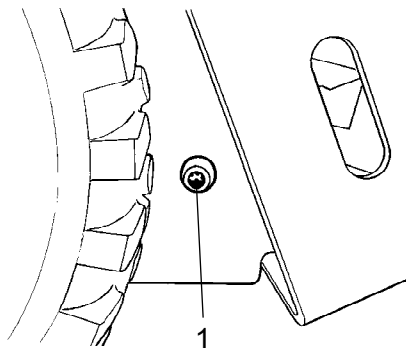

Fig. Repère vitré réservoir hydraulique

1. Repère vitré

Le repère vitré est situé sur le côté gauche du rouleau derrière le pneu.

Placer le rouleau sur une surface plane et vérifier le niveau d'huile dans le repère vitré. Remplir d'huile hydraulique suivant les spécifications de graissage si le niveau est insuffisant.



Réservoir de carburant - Remplissage

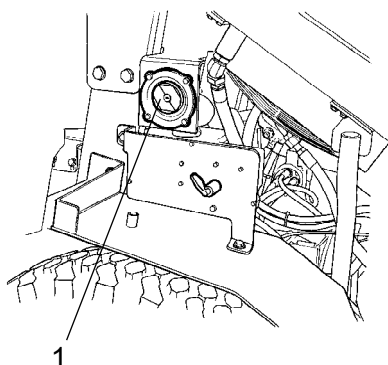

Fig. Remplissage avec du carburant
1. Tuyau de remplissage

Faire le plein de carburant chaque jour après le travail, remplir le réservoir jusqu'à la partie inférieure du tuyau de remplissage. Utiliser du carburant diesel suivant les indications du constructeur du moteur.



Arrêter le moteur diesel. Appuyer le pistolet de remplissage contre une partie non isolée du rouleau avant remplissage, puis contre le tuyau de remplissage (1) en cours de remplissage.



Ne jamais procéder au remplissage quand le moteur est en marche. Ne pas fumer et éviter de répandre du carburant.

Le réservoir contient 117 litres de carburant.

Entretien - 50h

**Placer le rouleau sur un terrain plat.
Pendant le contrôle et le réglage, le moteur doit être coupé et le frein de secours/stationnement activé, sauf indication contraire.**

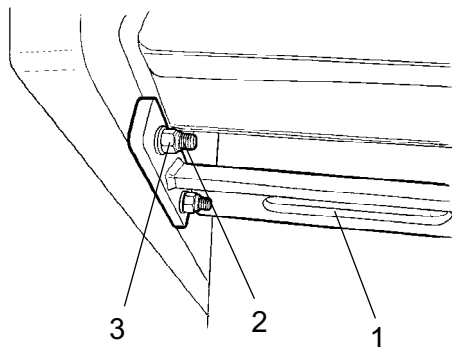

Fig. Racloirs
1. Racloir
2. Vis
3. écrous

Racloirs - Vérifier, réglage

Régler au besoin la distance au cylindre de la façon suivante : le racloir est monté sur la partie basse de la butée arrière.

Desserrer les quatre vis (2) sur la partie extérieure du cadre de cylindre et les écrous sur l'intérieur du (3) cadre de cylindre.

Régler le racloir (1) :
Pour le modèle D, à 20 mm du rouleau
Pour le modèle PD, à 25 mm entre les dents du racloir et le rouleau.

Serrer la vis (2) et les écrous (3).



Pneus - Pression d'air - Ecrou de roue - Serrage

Contrôler la pression de gonflage des pneus à l'aide d'un instrument de mesure.

Quand les pneus sont remplis de liquide, la valve (1) se trouve en "position 12 heures" lors du pompage.

Pression recommandée : Voir les caractéristiques techniques.

Vérifier la pression de gonflage des pneus.



Lors du remplacement des pneus, il est important que les deux aient le même rayon de roulement. Cela est nécessaire pour garantir le bon fonctionnement du différentiel de glissement limité de l'essieu arrière.

S'assurer que le couple de serrage des écrous de roue (2) est de 253 Nm (26 kpm).

Contrôler les roues et tous les écrous. (Ne concerne que les machines neuves ou les roues nouvellement montées).



Pour le gonflage des pneus, se reporter au manuel de sécurité qui accompagne le rouleau.

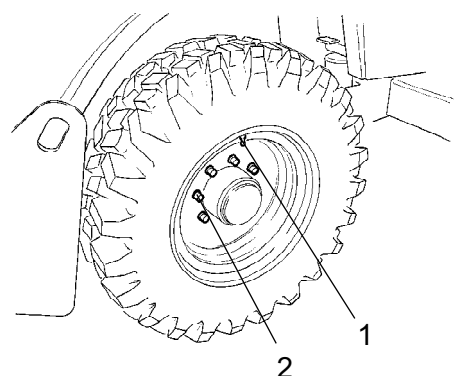

Fig. Roues
1. Soupape d'air
2. Ecrou de roue



Filtre de sécurité - Changement

Remplacer le filtre de sécurité par un neuf après tous les 5 remplacements du filtre principal.

Le filtre de sécurité ne se nettoie pas.

Pour remplacer le filtre de sécurité (1), extraire le filtre usagé de son porte-filtre, introduire un filtre neuf et remonter l'épurateur d'air dans l'ordre inverse.

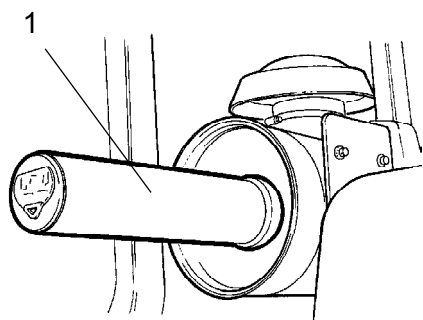

Fig. Filtre à air
1. Filtre de sécurité

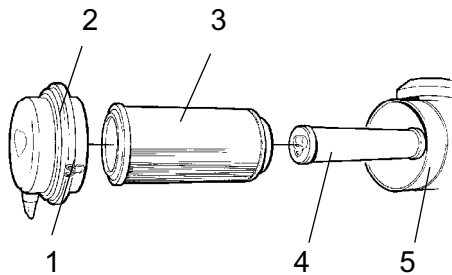

Fig. Épurateur d'air

- 1. Étriers de blocage**
- 2. Bouchon de remplissage**
- 3. Filtre principal**
- 4. Filtre de sécurité**
- 5. Corps de filtre**

épurateur d'air Contrôler



Changer le filtre principal de l'épurateur d'air si le voyant d'alerte situé sur le panneau de commande s'allume quand le moteur diesel est à plein régime.

Dévisser les trois étriers de blocage (1) puis tirer le bouchon (2) et extraire le filtre principal (3).

Ne pas enlever le filtre de sécurité (4).

Entretien - 250h

! *Placer le rouleau sur un terrain plat. Pendant le contrôle et le réglage, le moteur doit être coupé et le frein de secours/stationnement activé, sauf indication contraire.*



Différentiel d'essieu arrière - Contrôle du niveau d'huile

! *Ne jamais travailler sous le rouleau quand le moteur tourne. Garer le véhicule sur une surface plane Bloquer les roues de façon sûre.*

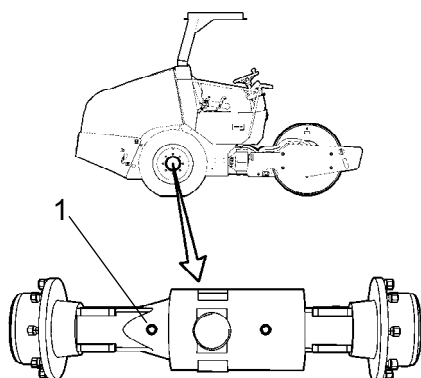

Fig. Contrôle du niveau - carter de différentiel
1. Bouchon de niveau/remplissage

Essuyer et enlever le bouchon de niveau (1) et s'assurer que le niveau d'huile atteint le bord inférieur du trou du bouchon. Si le niveau est insuffisant, remplir d'huile jusqu'au nouveau requis. Utiliser de l'huile de transmission, consulter la liste des lubrifiants recommandés.

Nettoyer et remettre le bouchon en place.



Essieu arrière - logement pignon, Contrôle du niveau d'huile

! *Ne jamais travailler sous le rouleau quand le moteur tourne. Garer le véhicule sur une surface plane Bloquer les roues de façon sûre.*

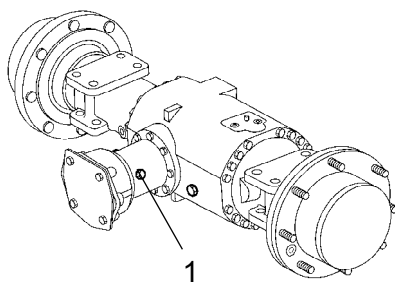

Fig. Contrôle du niveau - Logement pignon
1. Bouchon de niveau/remplissage

Essuyer et enlever le bouchon de niveau (1) et s'assurer que le niveau d'huile atteint le bord inférieur du trou du bouchon. Si le niveau est insuffisant, remplir d'huile jusqu'au nouveau requis. Utiliser de l'huile de transmission, consulter la liste des lubrifiants recommandés.

Nettoyer et remettre le bouchon en place.

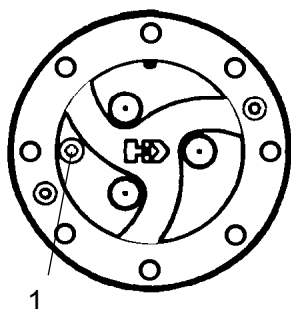

Fig. Contrôle du niveau - réducteur planétaire
1. Bouchon de niveau/remplissage

Réducteur planétaire d'essieu arrière - Contrôle du niveau d'huile

Placer le rouleau avec le bouton sur le réducteur planétaire (1) en position "9 heures".

Essuyer et enlever le bouchon de niveau (1) et s'assurer que le niveau d'huile atteint le bord inférieur du trou du bouchon. Si le niveau est insuffisant, remplir d'huile jusqu'au niveau requis. Utiliser de l'huile de transmission, consulter la liste des lubrifiants recommandés.

Nettoyer et remettre le bouchon en place.

Contrôler le niveau de liquide comme pour l'autre réducteur planétaire de l'essieu arrière.

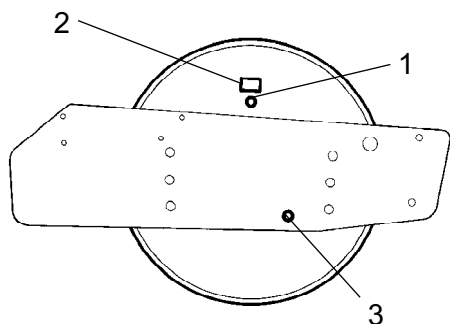

Fig. Rouleau, côté droit
1. Bouchon de remplissage
2. Plaque numérogique
3. Repère vitré

Cylindre - Contrôle du niveau d'huile

Placer le rouleau sur une surface plane de sorte que le bouchon de remplissage (1) et la plaque numérogique du cylindre (2) soient visibles sur le côté droit du cylindre.

Le niveau d'huile devrait maintenant atteindre le repère vitré (3).

Si nécessaire, déposer le bouchon de remplissage (1) et remplissez jusqu'à la moitié du repère vitré.

Nettoyer tout résidu de métal du bouchon de remplissage magnétique (1) avant de le réinstaller.

Voir les caractéristiques de graissage pour connaître le niveau d'huile approprié.



Ne pas trop remplir d'huile, risque d'échauffement.

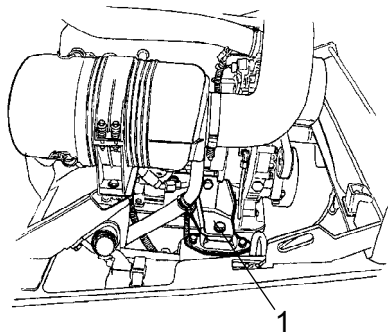

Fig. Suspension moteur
1. Raccord boulonné

Assemblages à vis - Contrôle du couple de serrage

Contrôler que tous les boulons pour la suspension du moteur et l'unité d'entraînement sont serrés, se reporter aux Spécifications - couple de serrage.

Contrôler le raccord boulonné entre le moteur et l'entraînement de la pompe et s'assurer que les composants hydraulique sont serrés au couple de serrage défini.

(Ce qui précède ne concerne que les pièces neuves ou renouvelées).

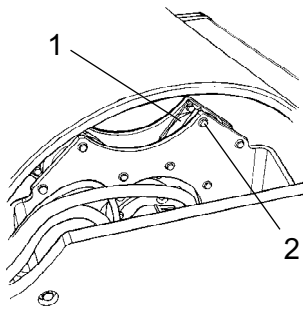

Fig. Cylindre côté vibration
1. Plot élastique
2. Vis de serrage

Plots élastiques et vis de fixation - Contrôle

Contrôler tous les plots élastiques (1), les remplacer tous si plus de 25% des plots du même côté du cylindre ont des fissures supérieures à 10-15 mm de profondeur.

Utiliser pour cela, un couteau ou un objet pointu.

S'assurer également que les vis (2) sont serrées.

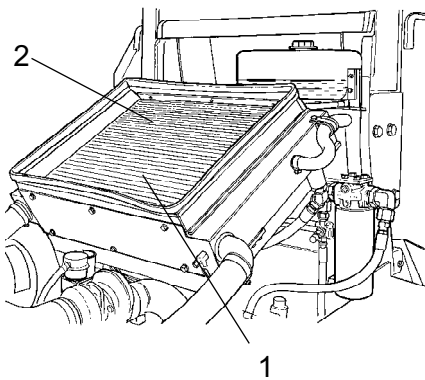

Fig. Refroidisseur d'huile hydraulique
 1. Radiateur
 2. Refroidisseur d'huile hydraulique

Radiateur - Contrôle/Nettoyage

S'assurer que l'air circule librement à travers les refroidisseurs (1) et (2).

Nettoyer les radiateurs encrassés avec de l'air comprimé, ou les laver avec de l'eau sous pression.

Laver au jet ou nettoyer le refroidisseur à l'air comprimé dans le sens inverse au flux d'air de refroidissement.



Etre prudent lors du nettoyage à l'eau sous pression, ne pas tenir la buse trop près du refroidisseur.



Utiliser des lunettes protectrices en travaillant avec de l'air comprimé ou de l'eau sous pression.

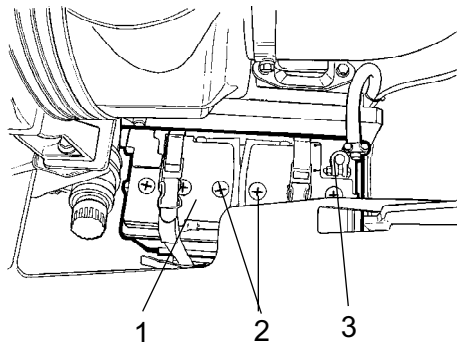

Fig. Compartiment de batterie
 1. Batterie
 2. Bouchon d'élément
 3. Cosses de câble

Batterie

Contrôle de niveau d'électrolyte



Éviter la proximité de flamme lors du contrôle de niveau d'électrolyte. La recharge génère des gaz explosifs.

Ouvrir le capot du moteur. La batterie se trouve sur le côté gauche du rouleau.



Porter des lunettes de protection. La batterie contient de l'acide corrosif. En cas de contact avec l'acide, rincer avec de l'eau.



Lors du démontage de la batterie, toujours déconnecter le câble négatif en premier. Lors du montage de la batterie, toujours connecter le câble positif en premier.

Les cosses de câble doivent être bien serrées et propres. Les raccordements de câbles corrodés seront nettoyés puis graissés avec de la vaseline non acide.

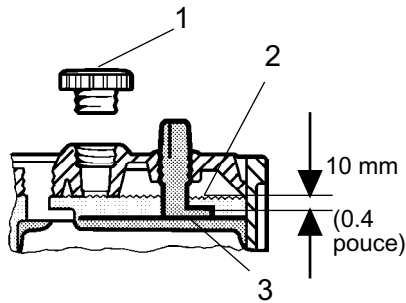
**Niveau d'électrolyte dans la batterie**

1. Bouchon d'élément
2. Niveau d'électrolyte
3. Plaque

**Élément de batterie
Niveau d'électrolyte**

Enlever les bouchons d'élément et vérifier que le niveau se trouve à env. 10 mm au-dessus des plaques. Effectuer le contrôle de niveau de tous les éléments. En cas d'insuffisance du niveau, rajouter de l'eau distillée jusqu'à obtention du bon niveau.

Si la température de l'air est inférieure à zéro, laisser tourner le moteur après le remplissage d'eau distillée. Sinon l'électrolyte risque de geler.

Contrôler que les événements des bouchons d'élément ne sont pas bouchés puis, remettre les bouchons.



Mettre au rebut les batteries usagées de manière appropriée. La batterie contient du plomb toxique pour l'environnement.



En cas de soudage à l'électricité, détacher le câble de terre de la batterie puis les connexions électriques vers l'alternateur.

Entretien - 500 h

Placer le rouleau sur un terrain plat. Pendant le contrôle et le réglage, le moteur doit être coupé et le frein de secours/stationnement activé, sauf indication contraire.



S'assurer d'une bonne ventilation (extraction) si le moteur tourne dans un local clos. Risque d'intoxication par le monoxyde de carbone.

**Huile de moteur diesel et changement du filtre**

Etre très prudent lors de la vidange de liquide chaud et d'huile. Porter des gants et des lunettes protectrices.

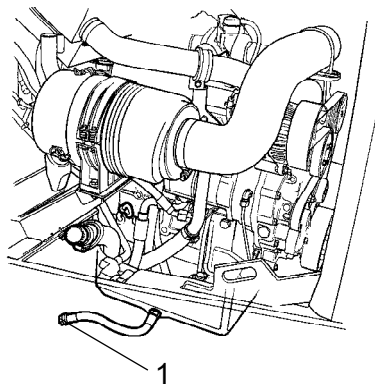

**Fig. Côté gauche du moteur
1. Bouchon de vidange**

Le bouchon de vidange d'huile (1) est le plus facilement accessible à partir du bas du moteur et se trouve fixé à un tuyau sur le châssis de l'engin. Vider l'huile quand le moteur est chaud. Poser un récipient d'une contenance de 15 litres sous le bouchon de vidange.

Remplacer également le filtre à huile du moteur. Voir le manuel d'instructions du moteur.



Déposer l'huile purgée et le filtre dans un site conçu à cet effet et respectueux de l'environnement.



Réglage et points d'articulation - Lubrification

Lubrifier les charnières du capot du moteur (1) avec de la graisse. Pour les autres raccords et commandes, utiliser de l'huile. Voir les caractéristiques de graissage.

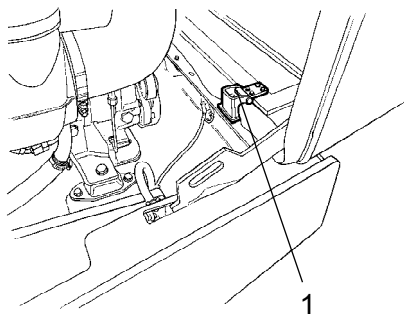

Fig. Capot moteur
1. Charnière



Commandes/joints Avant/Arrière - Contrôle et lubrification

Les joints de la commande de marche avant/arrière sont plus accessibles via le compartiment pour le manuel sur le côté droit du siège de l'opérateur. Vérifier la friction de la commande avant/arrière. Les vis de friction doivent être appliquées suffisamment pour que le levier de manoeuvre avant/arrière reste dans la position dans laquelle il est ajusté pendant le fonctionnement de la machine. La position neutre du levier est déterminée par la vis qui se fixe dans la gorge sur l'essieu entre le levier.

Si le levier se raidit après une utilisation prolongée, lubrifier l'autre extrémité du câble de contrôle avec quelques gouttes d'huile.

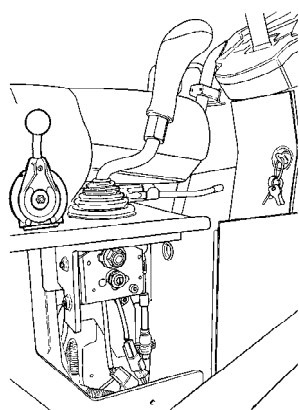
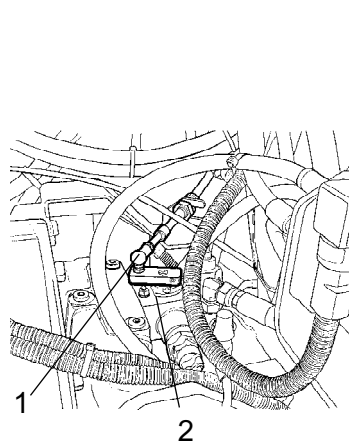

Fig. Sélecteur du sens de marche



Si le levier de commande avant/arrière est toujours dur une fois les réglages ci-dessus effectués, lubrifier l'autre extrémité du câble de contrôle avec quelques gouttes d'huile. Le câble se trouve en haut de la pompe à propulsion.

Fig. Compartiment moteur
1. Câble des commandes Av/Ar
2. Pompe à propulsion

Entretien - 1000h

**Placer le rouleau sur un terrain plat.
Pendant le contrôle et le réglage, le moteur doit être coupé et le frein de secours/stationnement activé, sauf indication contraire.**

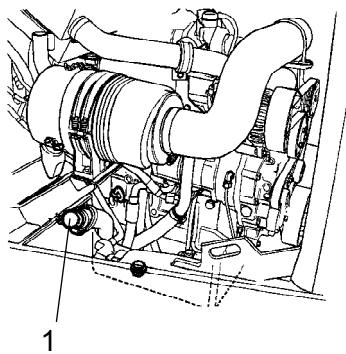

S'assurer d'une bonne ventilation (extraction) si le moteur tourne dans un local clos. Risque d'intoxication par le monoxyde de carbone.

**Filtre hydraulique - Remplacement**

**Fig. Réservoir hydraulique
1. Bouchon de remplissage/Filtre d'aération**

Desserrer le bouchon de remplissage/filtre d'aération (1) de sorte que toute surpression à l'intérieur du réservoir soit éliminée.

Vérifier que le filtre d'aération (1) n'est pas encrassé. L'air devrait pouvoir passer sans encombre par le bouchon dans les deux sens.

Si l'un des sens est bouché, nettoyer avec un peu d'huile diesel et dégager le passage à l'air comprimé ou remplacer le bouchon par un neuf.



Toujours porter des lunettes de protection en travaillant avec l'air comprimé.

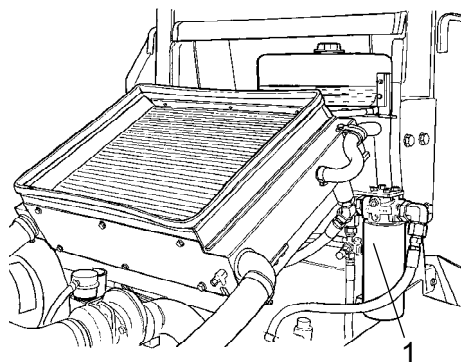

Fig. Compartiment moteur
2. Filtre à huile hydraulique (1)

Nettoyer soigneusement autour du filtre.



Déposer le filtre à huile (1) et le mettre au rebut dans un site conçu à cet effet et respectueux de l'environnement. C'est un modèle jetable qui ne peut être réutilisé.



S'assurer que la vieille bague d'étanchéité ne reste pas dans le porte-filtre. Sinon une fuite risque de se produire entre l'ancienne bague et le nouveau joint.

Nettoyer soigneusement les surfaces d'étanchéité du porte-filtre.

Enduire d'une fine couche d'huile hydraulique propre le joint du filtre neuf. Bien visser le filtre manuellement.



Commencer par serrer le filtre jusqu'à ce que le joint soit en contact avec la fixation du filtre. Ensuite, tourner d'un demi-tour supplémentaire. Ne pas serrer le filtre trop fort pour ne pas abîmer le joint.

Mettre le moteur en marche et s'assurer que de l'huile hydraulique ne fuit pas par le filtre. Vérifier le niveau d'huile par le repère vitré et remplir au besoin.



S'assurer d'une bonne ventilation (extraction) si le moteur tourne dans un local clos. Risque d'intoxication par le monoxyde de carbone.



Réservoir de carburant
- Nettoyage

Vider le réservoir pour le nettoyer plus facilement.

Pomper tout dépôt de boue éventuel avec une pompe appropriée, par exemple une pompe de drainage.



Recueillir le contenu dans un récipient et le déposer dans un centre de traitement des déchets respectueux de l'environnement.



Faire attention au risque d'incendie en manipulant le carburant.



Le réservoir de carburant est en plastique (Polyéthylène) et est recyclable.

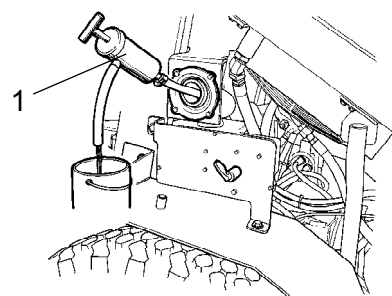

Fig. Réservoir de carburant
1. Pompe de drainage d'huile



Réservoir hydraulique - Vidange

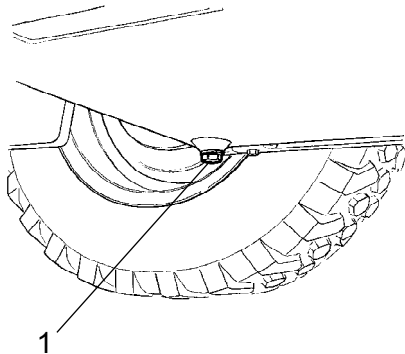

Fig. Réservoir hydraulique, fond
1. Bouchon de vidange

Toute condensation dans le réservoir hydraulique est purgée via le bouchon (1).

Vider le contenu du rouleau lorsqu'il est resté en position stationnaire pendant une période prolongée, par exemple après une nuit. Effectuer la vidange comme suit :

Mettre un récipient de récupération sous le trou de vidange.

Enlever le bouchon (1).

Purger toute condensation.

Remettre le bouchon.



Filtre à air Remplacement

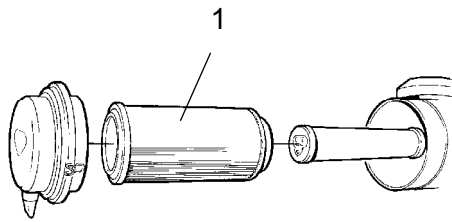

Fig. Épurateur d'air
1. Filtre principal

Remplacer le filtre principal de l'épurateur d'air (1). Voir la rubrique « Toutes les 50 heures de marche » pour plus d'informations sur le changement du filtre.



Si l'on ne remplace pas le filtre colmaté, le moteur se met à fumer et perd de sa puissance. Et le risque d'endommager le moteur est grand.



Différentiel d'essieu arrière - Remplacement d'huile



Ne jamais travailler sous le rouleau quand le moteur tourne. Garer le véhicule sur une surface plane Bloquer les roues de façon sûre.

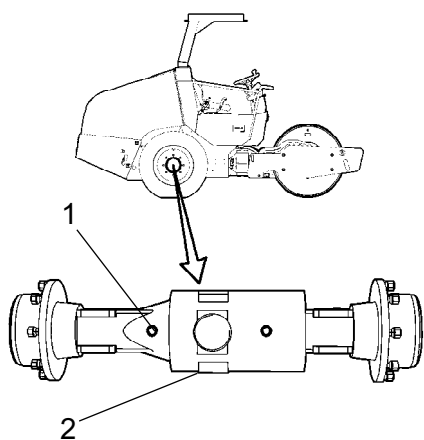

Fig. Essieu arrière
1. Bouchon de niveau/remplissage
2. Bouchon de vidange

Nettoyer et déposer le bouchon de remplissage/niveau (1) et le bouchon de vidange (2). Le bouchon de vidange (2) se trouve sur l'arrière de l'arbre. Vider l'huile dans un récipient Le volume est d'environ 4,5 litres.



Récupérer l'huile et la déposer dans un site conçu à cet effet et respectueux de l'environnement.

Reposer le bouchon de vidange et remplir avec de l'huile neuve jusqu'au niveau correct. Remettre le bouchon de niveau/remplissage. Utiliser de l'huile de transmission, voir les instructions de graissage.



Essieu arrière - logement pignon, remplacement d'huile



Ne jamais travailler sous le rouleau quand le moteur tourne. Garer le véhicule sur une surface plane Bloquer les roues de façon sûre.

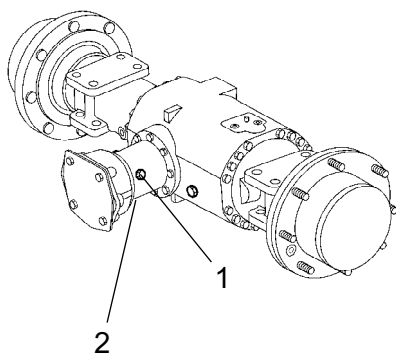

Fig. Essieu arrière1
1. Bouchon de niveau/remplissage
2. Bouchon de vidange

Nettoyer et déposer le bouchon de remplissage/niveau (1) et le bouchon de vidange (2). Le bouchon de vidange (2) se trouve sur la partie inférieure du logement du pignon. Vider l'huile dans un récipient Le volume est d'environ 0,3 litres.



Récupérer l'huile et la déposer dans un site conçu à cet effet et respectueux de l'environnement.

Reposer le bouchon de vidange et remplir avec de l'huile neuve jusqu'au niveau correct. Remettre le bouchon de niveau/remplissage. Utiliser de l'huile de transmission, voir les instructions de graissage.



Réducteur planétaire d'essieu arrière - Remplacement d'huile

Placer le rouleau de sorte que le bouchon (1) se trouve en position inférieure.

Essuyer, dévisser le bouchon (1) et vider l'huile dans un récipient adapté. Le volume est d'environ 0,9 litres/côté.



Récupérer l'huile et la déposer dans un site conçu à cet effet et respectueux de l'environnement.

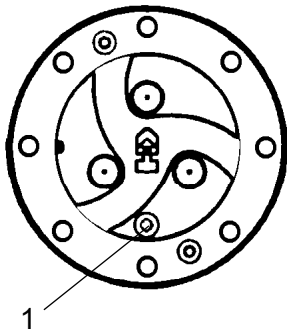

Fig. Réducteur planétaire/position de vidange
1. Bouchon



Placer le rouleau avec le bouton (1) sur le réducteur planétaire en position "9 heures".

Remplir jusqu'à ce que l'huile atteigne le bord inférieur du trou de niveau. Utiliser l'huile de transmission. Voir les caractéristiques de lubrification.

Nettoyer et remettre le bouchon en place.

Contrôler le niveau de liquide comme pour l'autre réducteur planétaire de l'essieu arrière.

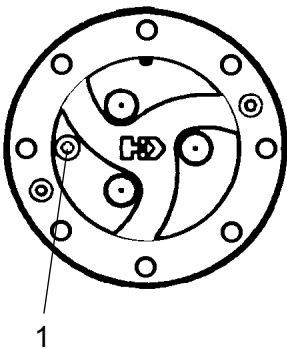

Fig. Réducteur planétaire/position de remplissage
1. Bouchon

Entretien - 2000h



Placer le rouleau sur un terrain plat. Pendant le contrôle et le réglage, le moteur doit être coupé et le frein de secours/stationnement activé, sauf indication contraire.



S'assurer d'une bonne ventilation (extraction) si le moteur tourne dans un local clos. Risque d'intoxication par le monoxyde de carbone.



Réservoir hydraulique - remplacement de l'huile

Utiliser un récipient de récupération d'huile. Le réceptacle devrait avoir une contenance d'au moins 45 litres.



Attention lors de la vidange d'huile hydraulique brûlante. Porter des gants et des lunettes protectrices.

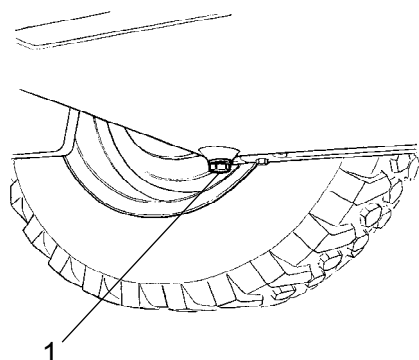

**Fig. Réservoir hydraulique, fond
1. Bouchon de vidange**

Mettre le récipient sous le réservoir hydraulique. Dévisser le bouchon de vidange (1), laisser toute l'huile s'écouler dans le conteneur. Nettoyer et reposer le bouchon de vidange (1) dans le réservoir hydraulique.



Récupérer l'huile et la déposer dans un site conçu à cet effet et respectueux de l'environnement.

Remplir d'huile hydraulique neuve, suivant les instructions "Réservoir hydraulique - contrôle de niveau d'huile". Remplacer le filtre à huile par la même occasion.

Démarrer le moteur diesel et activer les différentes fonctions hydrauliques.

Contrôler le niveau d'huile, si nécessaire en ajouter.



Cylindre - Vidange d'huile

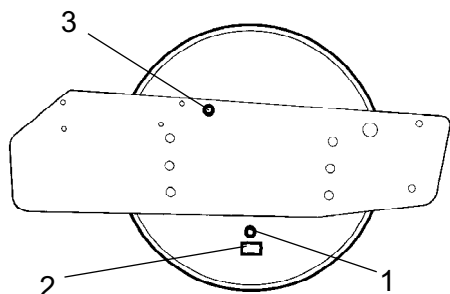

Fig. Rouleau, côté droit
1. Bouchon de vidage/remplissage
2. Plaque numérolgique
3. Repère vitré

Placer le rouleau sur une surface plane de sorte que le bouchon de vidange (1) soit orienté vers le bas et mettre un récipient d'une capacité de 10 litres sous le bouchon.



Récupérer l'huile et la déposer dans un site conçu à cet effet et respectueux de l'environnement.

Nettoyer et déposer le bouchon de vidange (1). Laisser toute l'huile s'écouler. Remplir d'huile conformément à la section "Cylindre - Contrôle du niveau d'huile".



Etre très prudent lors de la vidange de liquides chauds et d'huiles. Porter des gants et des lunettes protectrices.

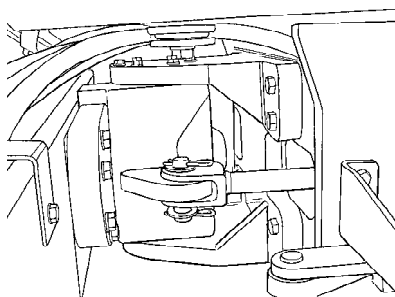

Fig. Articulation de direction

Articulation centrale - Contrôle

S'assurer que l'articulation de direction ne présente pas de dommages physiques ou de fissures.

Vérifier et resserrer les écrous desserrés.

S'assurer qu'il n'y a pas de coincement ou de jeu.

DYNAPAC

Dynapac Compaction Equipment AB
Box 504, SE-371 23 Karlskrona, Sweden

DYNAPAC

Dynapac Compaction Equipment AB
Box 504, SE-371 23 Karlskrona, Sweden