

Manual de instrucciones

ICC1000-1ES2.pdf
Operación y mantenimiento

**Rodillo vibratorio
CC1000**

**Motor
Perkins 403C-11**

**Número de serie
90130025 -**



Dynapac CC1000 es un rodillo vibratorio de 1,5 toneladas con dirección articulada y frenos y vibración en ambos tambores.

Indice

Introducción	1
Señales de advertencia.....	1
Información de seguridad.....	1
General	1
Seguridad - Instrucciones generales	3
Seguridad - durante el manejo.....	5
Conducción por el borde	5
Pendientes	5
Posición sentada	6
Instrucciones especiales.....	7
Lubricantes estándar y otros aceites y líquidos recomendados	7
Temperatura ambiente alta, más de +40°C (104°F)	7
Temperaturas.....	7
Limpieza a alta presión	7
Extinción de incendios	8
Estructura protectora (ROPS), cabina protectora	8
Gestión de las baterías	8
Encendido mediante puente	9
Especificaciones técnicas - Ruido/Vibraciones/Sistema eléctrico	11
Vibraciones - Estación del operador	11
Nivel de ruido	11
Especificaciones técnicas - Dimensiones	13
Dimensiones, vista superior.....	13
Dimensiones, vista lateral	14
Especificaciones técnicas - Pesos y volúmenes.....	15
Especificaciones técnicas - Capacidad de trabajo.....	17
Especificaciones técnicas - General	19
Par de apriete.....	19
ROPS - pernos.....	20
Sistema hidráulico.....	20

Placa de la máquina - Identificación	21
Placa de máquina	21
Número de identificación de producto en el bastidor	21
Placas de motor	22
Descripción de la máquina - Pegatinas	23
Ubicación - pegatinas.....	23
Pegatinas de seguridad	24
Pegatinas informativas.....	25
Descripción de la máquina - Instrumentos/Mandos.....	27
Ubicaciones - Instrumentos y mandos	27
Ubicaciones - Panel de control y mandos.....	28
Descripción de funciones	28
Descripción de la máquina - Sistema eléctrico	31
Fusibles.....	31
Relés	31
Operación - Encendido	33
Antes del encendido	33
Desactivador de la batería - Encendido - Opcional.....	33
Asiento del operador - Ajuste.....	33
Instrumentos y lámparas - Comprobación	34
Freno de estacionamiento - Comprobación	34
Posición del operador	35
Interbloqueo	35
Encendido.....	36
Encendido del motor	36
Funcionamiento - Conducción	39
Manejo del rodillo	39
Interbloqueo	40
Operación - Vibración	41
Vibración manual/automática CC900.....	41

Vibración manual - Activación	41
Operación - Parada.....	43
Frenado	43
Frenado de emergencia	43
Frenado normal.....	43
Apagado.....	44
Estacionamiento	44
Calzado de los tambores	44
Interruptor principal - Opcional.....	45
Estacionamiento a largo plazo.....	47
Motor.....	47
Batería.....	47
Filtro de aire, tubo de escape.....	47
Sistema de aspersion.....	47
Depósito de combustible.....	47
Depósito hidráulico.....	48
Cilindro de dirección, bisagras, etc.	48
Cubiertas, lona	48
Miscelánea.....	49
Izado.....	49
Bloqueo de la articulación	49
Izado del rodillo	49
Desbloqueo de la articulación	50
Transporte	50
Rodillo preparado para el transporte.....	50
Remolque/Recuperación	51
Remolque del rodillo	51
Desacoplamiento de los frenos mecánicos.....	51
Remolque/recuperación	52
Instrucciones de manejo - Resumen	53

Mantenimiento - Lubricantes y símbolos	55
Símbolos de mantenimiento.....	56
Mantenimiento - Programa de mantenimiento.....	57
Puntos de servicio y mantenimiento	57
General	58
Cada 10 horas de funcionamiento (Diariamente)	58
Después de las PRIMERAS 50 horas de funcionamiento	59
Cada 50 horas de funcionamiento (Semanalmente).....	59
Cada 250 horas de funcionamiento (Mensualmente)	59
Cada 500 horas de funcionamiento (Anualmente).....	60
Cada 1000 horas de funcionamiento (Anualmente).....	60
Cada 2.000 horas de funcionamiento (Anualmente).....	61
Mantenimiento - 10 h	63
Motor diésel Compruebe el nivel de aceite	63
Comprobación - Sistema refrigerante	64
Depósito hidráulico, Comprobación de nivel - Llenado	64
Depósito de agua - Llenado	65
Sistema de aspersion - Comprobación, limpieza	65
Circulación de aire - Comprobación	66
Rascadores - Comprobación, ajuste	66
Lámparas de advertencia - Comprobación	66
Comprobación - Vaciado - Separador de agua	67
Indicador del filtro de aire	67
Repostaje	68
Mantenimiento - 50 h	69
Frenos - Comprobación.....	69
Filtro de aire - vaciado	70
Mantenimiento - 250 h	71
Filtro de aire - Limpieza - Recambio	71
Refrigerador del líquido hidráulico - Limpieza.....	72

Mandos y articulaciones de avance/retroceso - Comprobación y lubricación	72
Correa del alternador - comprobación de la tensión - Recambio.....	73
Mantenimiento - 500 h	75
Bomba externa - para vaciar el líquido hidráulico/depósito de combustible	75
Filtro de aire - Limpieza - Recambio	76
Depósito hidráulico - Comprobación/ventilación	76
Aceite de motor y filtro de aceite - Cambio	77
Comprobación - Sistema refrigerante	78
Tambor - Comprobación del nivel de aceite	78
Mantenimiento - 1000 h	79
Filtro del líquido hidráulico - Recambio	79
Correa del alternador - Comprobación de la tensión - Recambio.....	80
Mantenimiento - 2000 h	81
Tambor - Cambio de aceite.....	81
Depósito de agua - Limpieza	82
Depósito de combustible - Limpieza	82
Articulación de dirección - Comprobación.....	83
Bomba externa - para vaciar el líquido hidráulico/depósito de combustible	83
Depósito hidráulico - cambio de líquido	84

Introducción

Señales de advertencia



¡ADVERTENCIA! Indica un peligro o un procedimiento arriesgado que puede acarrear lesiones serias o mortales si se hace caso omiso de la advertencia.



¡PRECAUCIÓN! Indica un peligro o un procedimiento arriesgado que puede acarrear daños a la máquina o a la propiedad si se hace caso omiso de la precaución.

Información de seguridad



El manual de seguridad suministrado con la máquina debe ser leído por todos los operadores del rodillo. Siga siempre las instrucciones de seguridad. No quite el manual de la máquina.



Recomendamos encarecidamente que el operador lea atentamente las instrucciones de seguridad contenidas en este manual. Siga siempre las instrucciones de seguridad. Asegúrese de que este manual esté siempre a mano.



Leer el manual completo antes de poner en marcha la máquina y antes de llevar a cabo cualquier tipo de mantenimiento.



Asegúrese de que haya buena ventilación (extracción de aire por ventilador) si el motor está operando en interiores.

General

Este manual contiene instrucciones para la operación y el mantenimiento de la máquina.

La máquina debe mantenerse correctamente para obtener un rendimiento óptimo.

La máquina debe mantenerse limpia para poder descubrir lo antes posible cualquier fuga, tornillo suelto, o mala conexión.

Inspeccione la máquina todos los días antes de arrancarla. Inspeccione la máquina entera para detectar cualquier fuga o avería que se pueda haber producido.

Compruebe el suelo por debajo de la máquina. Las fugas se detectan más fácilmente en el suelo que en la propia máquina.



¡PIENSE EN EL ENTORNO! No vierta al entorno el carburante, el aceite u otras sustancias perjudiciales para el medio ambiente. Deseche siempre los filtros usados y los restos de aceite y de carburante de manera medioambientalmente correcta.

Este manual contiene instrucciones para el mantenimiento periódico de la máquina, las cuales son normalmente llevadas a cabo por el operador de la misma.



En el manual del motor del fabricante se pueden hallar instrucciones adicionales para el motor.

Seguridad - Instrucciones generales

(Leer también el manual de seguridad)



1. El operador de la máquina debe estar familiarizado con el contenido de la sección de MANEJO, antes de poner en marcha el rodillo.
2. Comprobar que se han seguido todas las instrucciones de la sección de MANTENIMIENTO.
3. La máquina sólo debe ser manejada por operadores capacitados o experimentados. Está terminantemente prohibido llevar pasajeros. Permanezca sentado en todo momento durante la conducción del rodillo.
4. Está terminantemente prohibido utilizar el rodillo si éste necesita ser ajustado o reparado.
5. Suba y baje de la máquina sólo cuando el rodillo está parado. Utilice las empuñaduras y las barandillas de la máquina. Para subirse y bajarse de la máquina, utilice siempre tres puntos de apoyo; es decir, tenga siempre dos pies y una mano o un pie y dos manos en contacto con la máquina.
6. Si la máquina debe conducirse por superficies poco seguras, utilice siempre la protección antivuelco (ROPS = Roll Over Protective Structures).
7. Conduzca despacio en las curvas cerradas.
8. En las pendientes no conduzca lateralmente. Conduzca pendiente arriba o pendiente abajo, sin torcer la dirección.
9. Cuando conduzca cerca de bordes o de agujeros, asegúrese de que al menos 2/3 del ancho del tambor se apoya sobre materiales anteriormente compactados.
10. Asegúrese de que no haya obstáculos en la dirección de conducción, ya sea en el suelo por delante o por detrás del rodillo, o en el aire.
11. Conduzca con especial cuidado por terreno desigual.
12. Utilice el equipo de seguridad de la máquina. En máquinas equipadas con ROPS debe usarse el cinturón de seguridad.
13. Mantenga limpio el rodillo. Limpie inmediatamente cualquier tipo de suciedad o grasa que se acumule en la plataforma del operador. Mantenga limpias y legibles todas las señales y pegatinas.
14. Medidas de seguridad antes de repostar:
 - Apagar el motor
 - No fumar
 - Evitar cualquier tipo de llama abierta en las proximidades de la máquina
 - Hacer tierra en el depósito con la boquilla del dispositivo de llenado para evitar la formación de chispas

- 15. Antes de realizar reparaciones o servicios de mantenimiento:**
 - Inmovilice con calzos los tambores/ruedas y el filo de engrasar.
 - Bloquee la articulación en caso necesario

- 16. Si el nivel sonoro es superior a 85 dB(A), se recomienda usar protección auditiva. El nivel sonoro puede variar dependiendo del tipo de superficie en que se usa la máquina.**

- 17. No efectúe cambios ni modificaciones en el rodillo, ya que podrían afectar negativamente a la seguridad. Sólo se deben realizar cambios después de haber obtenido la autorización por escrito de Dynapac.**

- 18. No utilice el rodillo hasta que el aceite hidráulico haya alcanzado la temperatura de trabajo. La distancia de frenado puede ser mayor que la normal cuando el aceite está frío. Consulte la instrucción de manejo en la sección de PARADA.**

Seguridad - durante el manejo

Conducción por el borde

En la conducción por un borde, un mínimo de los 2/3 del ancho del rodillo debe apoyarse sobre un suelo firme.

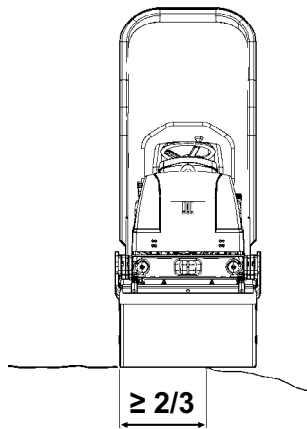

Fig. Posición del rodillo en la conducción por el borde



Tenga en cuenta que el centro de gravedad de la máquina se desplaza hacia el exterior al doblar una curva. Por ejemplo, el centro de gravedad se desplaza hacia la derecha si se gira el volante hacia la izquierda.

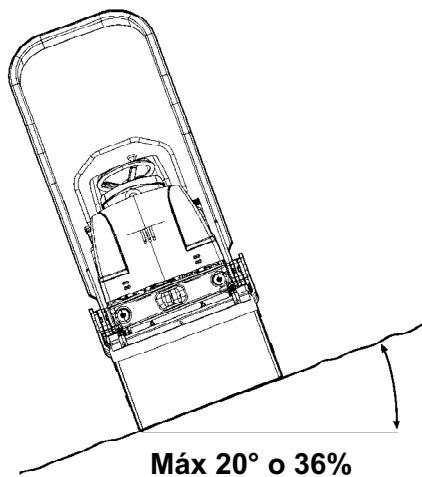

Fig. Conducción por pendientes

Pendientes

Este ángulo se ha medido sobre una superficie plana y dura, con la máquina parada.

El ángulo de giro era cero, la vibración estaba apagada y los depósitos llenos.

Tenga muy en cuenta siempre que las superficies infirmes, los giros del volante, la vibración encendida, la velocidad de la máquina por la superficie y la elevación del centro de gravedad pueden causar el vuelco de la máquina a pendientes de ángulo inferior a los especificados aquí.



Se recomienda el uso constante de la protección antivuelco ROPS en la conducción por pendientes o por superficies inseguras.



Evite en la medida de lo posible la conducción lateral a lo ancho de las pendientes. Para ello, conduzca el rodillo hacia arriba y hacia en la misma dirección de la pendiente.

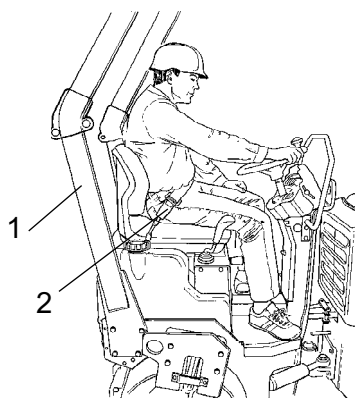

Fig. Posición de sentado
1. ROPS
2. Cinturón de seguridad

Posición sentada

Permanezca siempre sentado durante el funcionamiento del rodillo. Si el operador se pone de pie durante el funcionamiento, sonará un zumbador. Al cabo de 3 segundos, los frenos se activarán y se detendrá el motor. Prepárese para una parada brusca.



Utilice el cinturón de seguridad si la máquina tiene uno. Si no se hace uso del cinturón de seguridad, hay un gran riesgo de que el operador salga despedido y sea aplastado por la máquina en caso de vuelco.

El cinturón de seguridad forma parte del equipamiento estándar en rodillos provistos de la protección antivuelco (ROPS) (1).



El sistema antivuelco ROPS debe estar siempre en posición levantada cuando se manejan máquinas con ROPS plegables

Instrucciones especiales

Lubricantes estándar y otros aceites y líquidos recomendados

Antes de salir de fábrica, los sistemas y componentes se llenan con los aceites y líquidos especificados en la especificación de lubricantes. Estos líquidos son apropiados para un intervalo de temperatura ambiente de entre -10°C y +40°C (14°F - 104°F).



La temperatura máxima para el líquido hidráulico biológico es de +35°C (95°F).

Temperatura ambiente alta, más de +40°C (104°F)

Para el manejo de la máquina a una temperatura ambiente más elevada, hasta un máximo de +50°C (122°F), son aplicables las siguientes recomendaciones:

El motor diésel se puede operar a esta temperatura usando aceite normal. Sin embargo, se deben usar los siguientes líquidos para otros componentes:

Sistema hidráulico - aceite mineral Shell Tellus TX100 o similar.

Temperaturas

Los límites de temperatura rigen para las versiones estándar de los rodillos.

Los rodillos equipados con dispositivos adicionales, como supresores de ruido, pueden necesitar una supervisión más rigurosa en los intervalos de temperatura más elevados.

Limpieza a alta presión

No rociar directamente con agua los componentes eléctricos o los paneles de instrumentos.

Coloque una bolsa de plástico sobre el tapón de relleno de combustible y sujétela con una goma. Esto es para evitar la entrada de agua a alta presión en el agujero de ventilación del tapón de relleno. De lo contrario se podrían ocasionar averías, tales como el bloqueo de los filtros.



Al lavar la máquina, no dirija el chorro de agua directamente al tapón del depósito de combustible. Esto es particularmente importante cuando se usa un limpiador de alta presión.

Extinción de incendios

Si la máquina se incendia, use un extintor de incendios de polvo clase ABE.

No obstante, puede utilizarse también un extintor de dióxido de carbono clase BE.

Estructura protectora (ROPS), cabina protectora

No lleve nunca equipos de soldadura o taladros de ningún tipo en la estructura protectora (ROPS) o en la cabina protectora.



Nunca intente reparar una estructura o cabina dañadas. Éstas deben ser reemplazadas por estructuras o cabinas nuevas.

Gestión de las baterías

Al sacar la batería, siempre desconecte primero el cable negativo.



Al colocar la batería, siempre conecte primero el cable positivo.



Deseche las baterías usadas de manera medioambientalmente correcta. Las baterías contienen plomo tóxico.



No utilice un cargador rápido para cargar la batería. Ello podría acortar la vida útil de la batería.

Encendido mediante puente

No conecte el cable negativo al terminal negativo de la batería descargada. Una chispa podría inflamar el gas oxhídrico que se forma en torno a la batería.



Compruebe que la batería utilizada para hacer el puente tiene el mismo voltaje que la batería descargada.

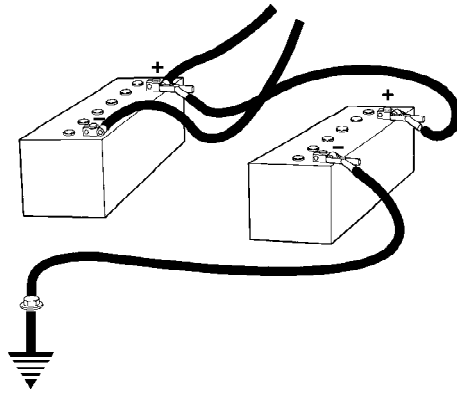

Fig. Encendido mediante puente

Apague la ignición y todos los equipos que consuman energía. Apague el motor de la máquina donante de energía en el puente.

Primero conecte el terminal positivo de la batería donante al terminal positivo de la batería descargada. Luego conecte el terminal negativo de la batería donante por ejemplo a un tornillo o al gancho de izado del motor asociado a la batería descargada.

Encienda el motor de la máquina donante. Déjelo funcionando durante un rato. Ahora trate de encender la otra máquina. Desconecte los cables en el orden inverso.

**Especificaciones técnicas -
Ruido/Vibraciones/Sistema eléctrico****Vibraciones - Estación del operador
(ISO 2631)**

Los niveles de vibración se miden conforme al ciclo operacional descrito en la directriz europea 2000/14/EC para máquinas equipadas para el mercado de la UE, con la vibración encendida, sobre material polimérico blando y con el asiento del operador en posición de transporte.

Las vibraciones medidas en la totalidad de la superficie corporal son inferiores al valor de 0,5 m/s² especificado en la Directiva 2002/44/CE. (El límite es de 1,15 m/s²)

Las medidas obtenidas de las vibraciones de manos y brazos también están por debajo del nivel de acción de 2,5 m/s² especificado en la misma directriz. (El límite es 5 m/s²)

Nivel de ruido

El nivel de ruido se mide conforme al ciclo operacional descrito en la directriz europea 2000/14/EC para máquinas equipadas para el mercado de la UE, sobre polímero blando, con la vibración encendida, y con el asiento del operador en posición de transporte.

Nivel de potencia de sonido garantizado, L_{WA} 103 dB (A)

Nivel de presión acústica sobre el oído del operador (plataforma), L_{pA} 88 dB (A)

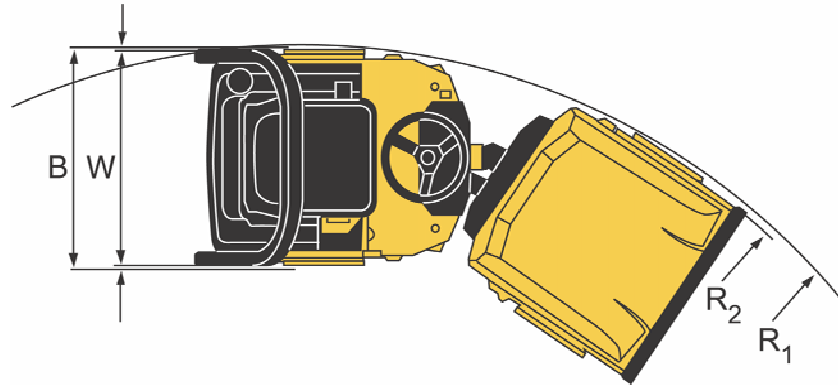
**Especificaciones técnicas -
Dimensiones****Dimensiones, vista superior**

Dimensiones	mm	pulgadas
B	1070	42
R2	2750	108
R1	2710	107
W	1000	39

Dimensiones, vista lateral

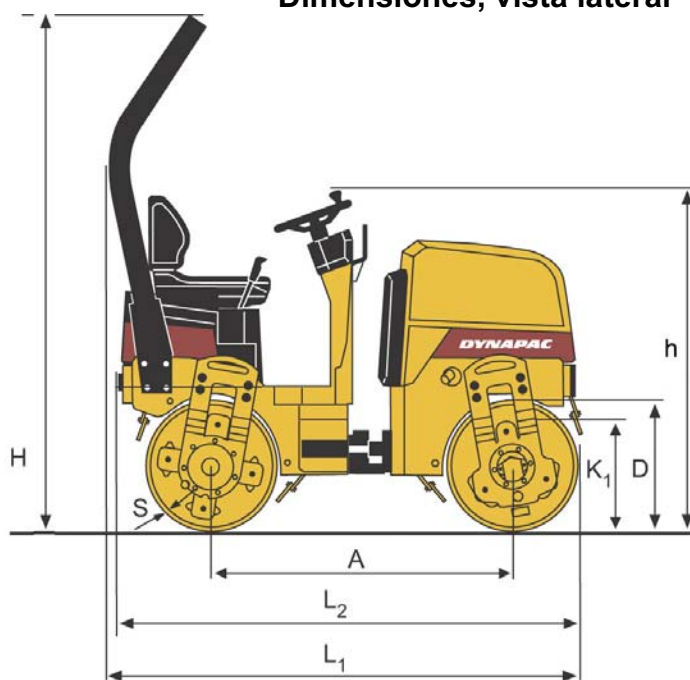

Dimensiones	mm	pulgadas
A	1350	53
D	584	22
H	2300	91
h	1520	60
K	465	18
L1	2095	82
L2	2040	80
S	13	0.5

Especificaciones técnicas - Pesos y volúmenes**Volúmenes de líquidos**

Tambor	3,5 litros	3,7 cuartos de galón
Depósito hidráulico	12 litros	3,2 gal
Depósito de combustible	23 litros	6,0 gal
Depósito de emulsión	- litros/depósito	-
Depósito de agua	110 litros/depósito	29 gal
Motor	4,7 litros	5,0 cuartos de galón

Pesos

Peso de servicio con ROPS (EN500)	1650 kg	3,63 lbs
-----------------------------------	---------	----------

Especificaciones técnicas - Capacidad de trabajo**Datos de compactación**

Carga lineal estática, parte delantera	8,1 kg/cm	45,4 pli (libras por pulgada lineal)
Carga lineal estática, parte delantera	8,4 kg/cm	47 pli (libras por pulgada lineal)
Amplitud	0,35 mm	0.01 pulgadas
Frecuencia de vibración	70 Hz	4200 vpm
Fuerza centrífuga	17 kN	3825 lb

Propulsión

Intervalo de velocidad	0-9	kph	0-6	mph
Capacidad de ascenso (teórica)	40	%		

Especificaciones técnicas - General**Motor**

Fabricante/Modelo	Perkins 403C-11	
Potencia	17,3 kW	23,5 HP
Velocidad del motor	2600 rpm	

Sistema eléctrico

Batería	12 V, 60 Ah	
Alternador	14 V, 40 A	
Fusibles	Ver la sección del sistema eléctrico sobre los fusibles	

Par de apriete

Pares de apriete en Nm para pernos galvanizados aceitados, con llave dinamométrica.

CLASE DE FUERZA

M - rosca	8.8	10.9	12.9
M6	8,4	12	14,6
M8	21	28	34
M10	40	56	68
M12	70	98	117
M16	169	240	290
M20	330	470	560
M24	570	800	960
M30	1130	1580	1900
M36	1960	2800	-

ROPS - pernos

Dimensiones de los pernos:	M12 (PN 508063)
Clase de fuerza:	8.8
Par de apriete:	70 Nm



Los pernos de ROPS deben apretarse con llave dinamométrica y estando secos.

Sistema hidráulico

Presión de apertura	MPa
Sistema de propulsión	37,0
Sistema de suministro	2,0
Sistema de vibración	22,0
Sistemas de control	7,0
Desactivación de frenos	2,0

Placa de la máquina - Identificación**Placa de máquina**

La placa de la máquina (1) está situada en el lado derecho del bastidor, junto a la dirección.

La placa especifica el nombre y la dirección del fabricante, el tipo de máquina, el PIN o número de identificación del producto (número de serie), el peso en funcionamiento, la potencia del motor, y el año de fabricación. Las marcas de la CE y el año de fabricación pueden no aparecer en aquellas máquinas suministradas a mercados externos a la UE.

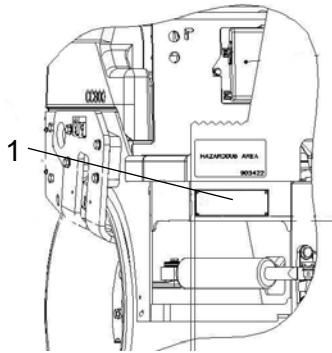

Fig. Plataforma del operador, lado derecho
1. Placa de la máquina



En los pedidos de recambios, hay que indicar el PIN de la máquina.

Número de identificación de producto en el bastidor

El PIN (número de identificación del producto) (1) de la máquina está grabado en el borde derecho del bastidor delantero.

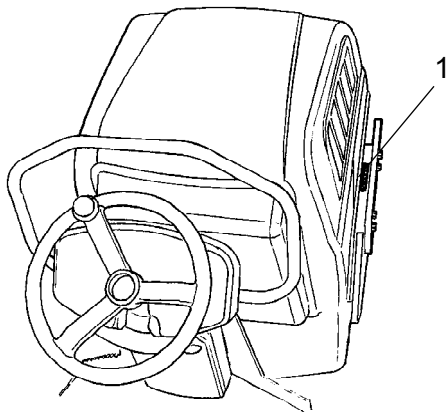

Fig. PIN en bastidor delantero

Placas de motor

La placa especifica el tipo de motor, su número de serie y su especificación.

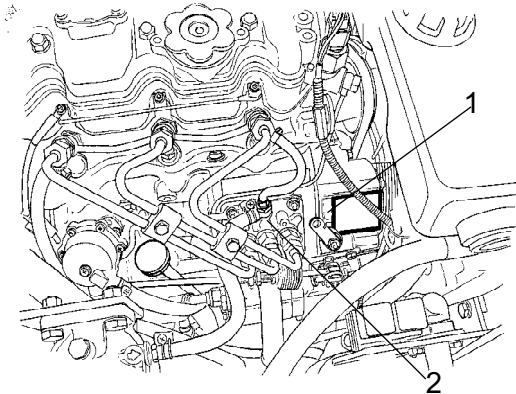

Fig. Motor
1. Placa EPA (EEUU)
2. Placa de tipo

IMPORTANT ENGINE INFORMATION	
Perkins	PERKINS SHIBAURA ENGINE LTD
ENGINE FAMILY	3H3XL1 13SLV
ENGINE TYPE HH25/2800	DISPL 1.131L
ADVERTISED POWER 17.3 kW at 2600 rpm	
THE ENGINE CONFORMS TO 2003 U.S. EPA AND CALIFORNIA REGULATIONS FOR OFF ROAD COMPRESSION IGNITION ENGINES	
DIESEL FUEL ONLY	
INLET/EXH VALVE CLEARANCE 0.2mm COLD	
LOW IDLE 825 - 1400 rpm	
ADJUST IDLE SPEED WITH ENGINE AT NORMAL OPERATING TEMPERATURE, ACCESSORIES OFF AND TRANSMISSION IN NEUTRAL	
TUNE-UP BY AUTHORIZED SHOP ONLY	
EC NRMM No xxxxxxxxxxxxxxxxxxxx	
403C-11	190360220

Fig. Placa EPA

La placa del tipo de motor (2) está fijada a la parte superior del motor.

Perkins	TYPE
○	○
LIST NO	SERIAL NO TYPE

Fig. Placa de tipo

En los pedidos de piezas de recambio, hay que indicar el número de serie del motor. Consulte también el manual del motor.

Descripción de la máquina - Pegatinas**Ubicación - pegatinas**

Fig. Ubicación, pegatinas y señales

- | | |
|--|----------------------------------|
| 1. Advertencia, Peligro de ser aplastado | 8. Punto de izado |
| 2. Advertencia, Piezas giratorias de motor | 11. Nivel del líquido hidráulico |
| 3. Advertencia, izamiento. | 12. Punto de agarre |
| 4. Pegatina de seguridad | 13. Pegatina de instrucciones |
| 5. Advertencia, Superficies muy calientes | 14. Compartimento del manual |
| 6. Placa de izado | 15. Manual de seguridad |
| 7. Combustible diésel | |

**Pegatinas de seguridad****903422****- Zona de riesgo de aplastamiento, articulación/tambor.****Mantenga una distancia prudencial de la zona de riesgo de aplastamiento.***(Dos zonas de riesgo de aplastamiento en máquinas equipadas con dirección de pivote)***903423****- Advertencia de piezas giratorias de motor.****Mantenga las manos a una distancia prudencial de la zona de riesgo.****903424****- Advertencia de superficies muy calientes en el compartimento del motor.****Mantenga las manos a una distancia prudencial de la zona de riesgo.****903459****- Manual de instrucciones****El usuario debe leer las instrucciones de seguridad, manejo y mantenimiento de la máquina antes de empezar a utilizarla.****908229****- Bloqueo****La articulación central debe estar bloqueada durante la izada.****Lea el manual de instrucciones.**

Pegatinas informativas

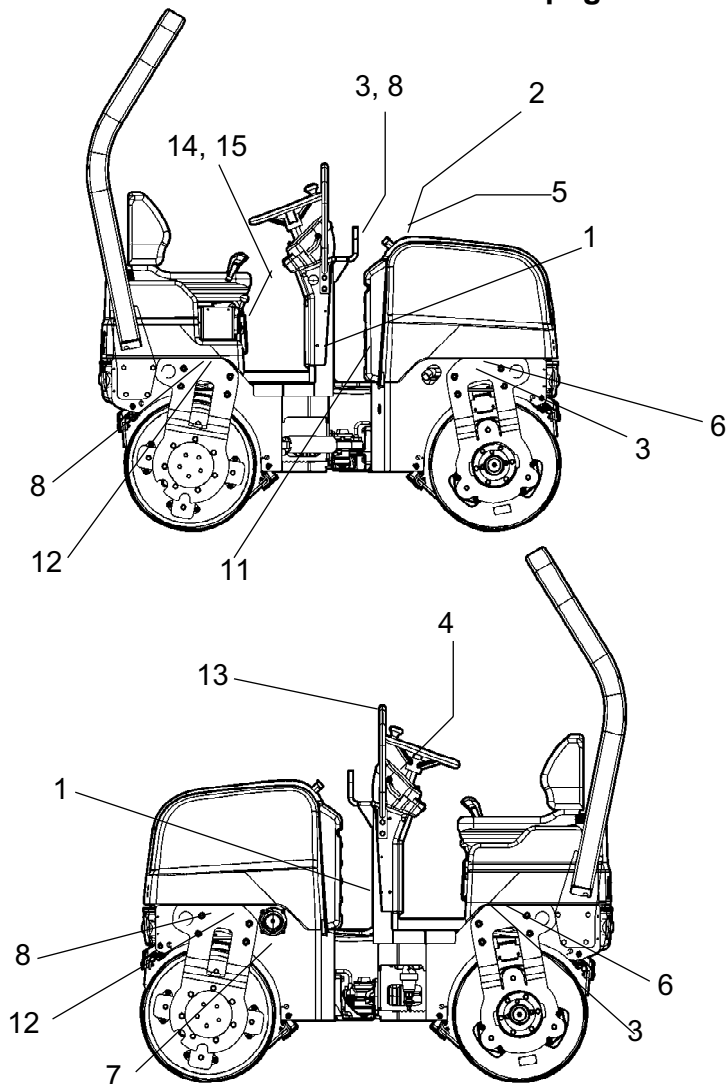
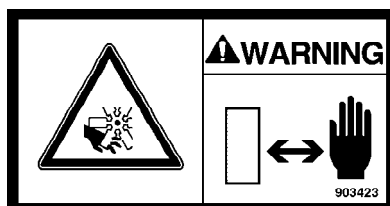
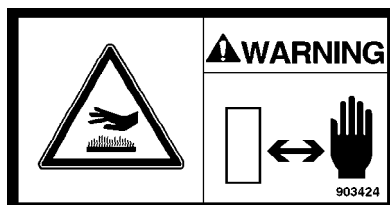
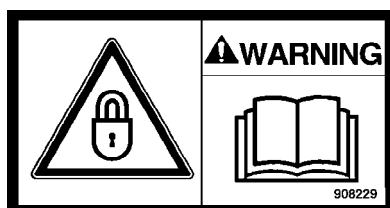
Nivel de potencia de ruido

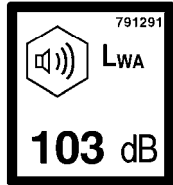

Combustible diésel



Punto de izado

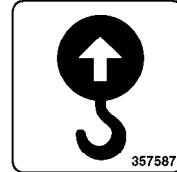

Placa de izado

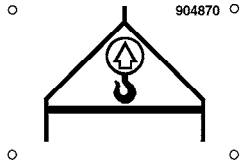

Compartimento del manual

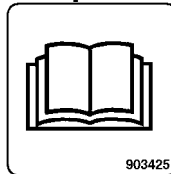

Desactivador de la batería

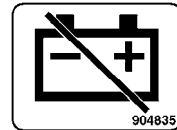

Nivel de aceite hidráulico

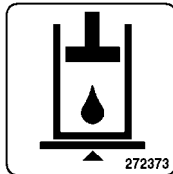

Líquido hidráulico biológico

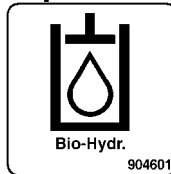

Punto de agarre

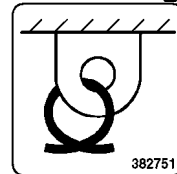

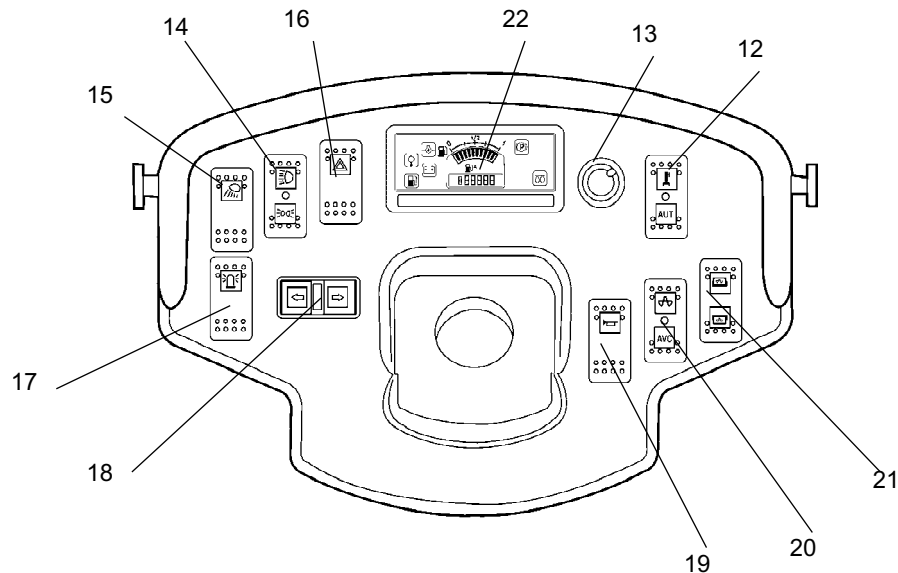
**Descripción de la máquina -
Instrumentos/Mandos****Ubicaciones - Instrumentos y mandos****Fig. Panel de instrumentos y mandos**

- | | | | |
|-----|---------------------------------|-----|--|
| 12. | Aspersor manual/automático | 17. | Faro de peligro |
| 13. | Temporizador del aspersor | 18. | Indicadores de dirección |
| 14. | Faros de carretera | 19. | Bocina |
| 15. | Luces de trabajo | 20. | Vibración manual/automática |
| 16. | Luces de advertencia de peligro | 21. | Selector de vibración Tambor delantero/trasero |
| | | 22. | Panel de control |

Ubicaciones - Panel de control y mandos

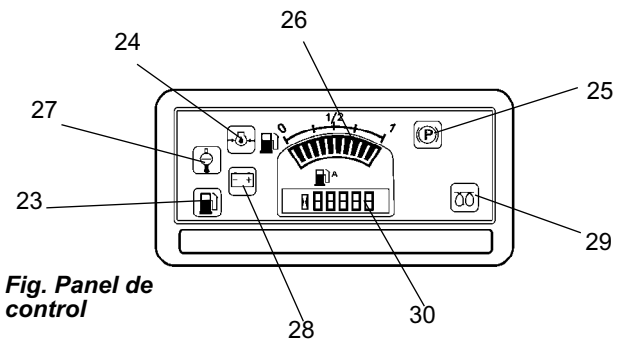

Fig. Panel de control

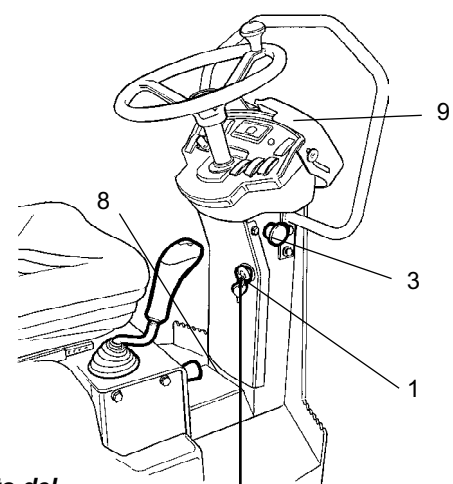

Fig. Puesto del operador

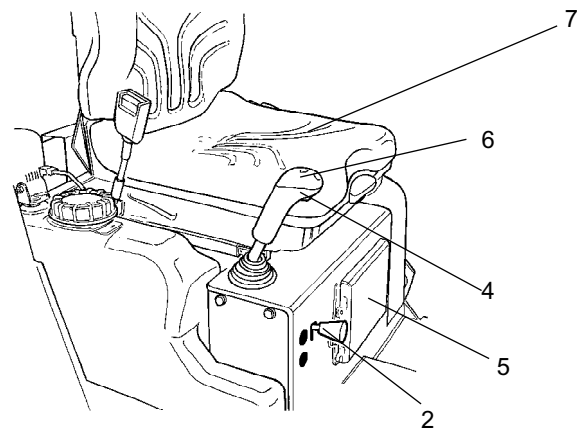
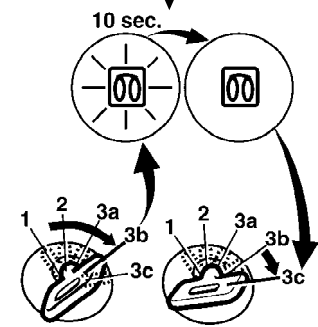











Fig. Posición del operador



- | | | | |
|---|-----------------------------------|----|-----------------------------|
| 1 | Interruptor de arranque | 23 | Nivel de combustible bajo |
| 2 | Control de la velocidad del motor | 24 | Presión de aceite, motor |
| 3 | Freno de emergencia | 25 | Freno de estacionamiento |
| 4 | Encendido/Apagado de la vibración | 26 | Nivel de combustible |
| 5 | Compartimento del manual | 27 | Temperatura del agua, motor |
| 6 | Palanca de avance/retroceso | 28 | Batería/carga |
| 7 | Conmutador del asiento | 29 | Bujía |
| 8 | Caja de fusibles | 30 | Contador horario |
| 9 | Cubierta de los instrumentos | | |

Descripción de funciones

No	Designación	Símbolo	Función
1.	Interruptor de arranque		<p>Posiciones 1-2: Posición de apagado, se puede retirar la llave.</p> <p>Posición 3a: Hay suministro eléctrico en todos los instrumentos y mandos.</p> <p>Posición 3b: Iluminado. Mantenga el interruptor de arranque en esta posición hasta que se apague la lámpara. El motor de arranque se activa en la siguiente posición.</p>

No	Designación	Símbolo	Función
			Posición 3c: Activación del motor de arranque.
2.	Control de la velocidad del motor		Levante la palanca y suéltela en el canal de la izquierda para poner la velocidad del motor a la velocidad de trabajo. Para seleccionar la velocidad de ralentí, mueva la palanca hacia la derecha y hacia abajo.
3.	Parada de emergencia		Cuando se pulsa, se activa el freno de emergencia. El freno se activa y el motor se para. Prepárese para una parada brusca.
4.	Encendido/Apagado de la vibración. Interruptor		Púlselo una vez y suéltelo para encender la vibración. Púlselo de nuevo para encender la vibración.
5.	Compartimento del manual		Tire hacia arriba y abra la parte superior del compartimento para acceder a los manuales.
6.	Palanca de avance/retroceso		El motor sólo puede ponerse en marcha con la palanca en punto muerto. El motor no se pondrá en marcha si la palanca de avance/retroceso no está en punto muerto. La dirección de desplazamiento y la velocidad del rodillo se regula con la palanca de avance/retroceso. Mueva la palanca hacia adelante para hacer avanzar el rodillo, etc. La velocidad del rodillo es proporcional a la distancia de la palanca del punto muerto. Cuanto más alejada está la palanca del punto muerto, mayor es la velocidad.
7.	Conmutador del asiento		Permanezca siempre sentado durante el funcionamiento del rodillo. Si el operador se pone de pie durante el funcionamiento, sonará un zumbador. Al cabo de 3 segundos, los frenos se activarán y se detendrá el motor.
8.	Caja de fusibles (en la columna de control)		Contiene los fusibles del sistema eléctrico. Consulte la sección correspondiente al encabezamiento 'Sistema eléctrico' para obtener una descripción de las funciones de los fusibles.
9.	Cubierta de los instrumentos		Cubre el panel de instrumentos para protegerlos del tiempo y de posibles sabotajes. Enlavable
12.	Aspersor, conmutador		En la posición presionada, se activa el suministro de agua al tambor.
			Apagado de la aspersión
		AUTO	En la posición presionada, el suministro de agua al tambor es activado por la palanca de avance/retroceso. El flujo de agua se regula mediante el temporizador del aspersor (13)
13.	Temporizador del aspersor (Opcional)		Regulación progresiva del flujo de agua de 0-100%. Sólo funciona cuando se presiona AUTO (12.).
14.	Luces de carretera, interruptor (accesorio)		Cuando la posición superior está presionada, las luces de carretera están encendidas. Cuando la posición inferior está presionada, las luces de estacionamiento están encendidas.
			

No	Designación	Símbolo	Función
15.	Luces de trabajo, interruptor (accesorio)		Cuando está presionado, las luces de trabajo están encendidas
16.	Luces de advertencia de peligro, interruptor (accesorio)		Cuando está presionado, las luces de advertencia de peligro están encendidas
17.	Faro de peligro, interruptor		Cuando está presionado, el faro de peligro está encendido
18.	Indicadores de dirección, conmutador (accesorio)		Cuando está presionado a la izquierda, los indicadores de dirección a la izquierda están encendidos, etc. En la posición central, la función está apagada.
19.	Bocina, interruptor		Al presionarlo, suena la bocina.
20.	Conmutador de vibración MAN/AUTO	  AVC	En la posición superior, la vibración se activa o desactiva con el interruptor de la palanca de avance/retroceso. La función se activa con el interruptor. En la posición central, el sistema de vibración está totalmente desactivado. En la posición inferior, la vibración se activa o desactiva automáticamente a través de la palanca de avance/retroceso.
21.	Selector de vibración Tambor delantero/trasero, conmutador (accesorio)		Cuando está presionada la posición delantera, la vibración está activada en el tambor delantero. En la posición central, la vibración está activada en ambos tambores. Cuando está presionada la posición trasera, la vibración está activada en el tambor trasero.
22.	Panel de control		
23.	Lámpara de advertencia de nivel de combustible bajo		La lámpara se enciende cuando el nivel de combustible en el depósito es bajo.
24.	Lámpara de advertencia, presión de aceite		Esta lámpara se enciende si la presión del aceite lubricante del motor es demasiado baja. Pare inmediatamente el motor y localice la avería.
25.	Lámpara de advertencia, freno de estacionamiento		La lámpara se enciende cuando el freno de mano está activado.
26.	Nivel de combustible		Muestra el nivel de combustible en el depósito de diésel.
27.	Lámpara de advertencia, temperatura del agua		La luz se enciende si el agua alcanza una temperatura demasiado alta.
28.	Lámpara de advertencia, carga de la batería		Si la lámpara se enciende con el motor en marcha, el alternador no carga. Pare el motor y localice la avería.
29.	Lámpara de advertencia, bujía		La lámpara debe apagarse antes de poner el interruptor de arranque en la posición 3c para activar el motor de arranque.
30.	Contador horario		Indica el número de horas que ha funcionado el motor.

Descripción de la máquina - Sistema eléctrico

Fusibles

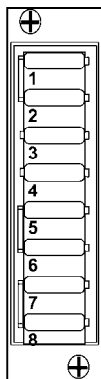

Fig. Caja de fusibles

La figura muestra la posición de los fusibles.

La siguiente tabla indica el amperaje y la función de los fusibles. Todos los fusibles son de clavija plana.

Fusibles en la caja de fusibles

1.	Panel de instrumentos ECU, aspersor	20 A	5.	Faro de peligro	10 A
2.	Bocina, alternador	15 A	6.	Indicadores de dirección	10 A
3.	Indicadores de dirección derecha, repetidores laterales	5 A	7.	Faro principal delantero de las luces de tráfico y las luces de trabajo	15 A
4.	Indicadores de dirección izquierda, repetidores laterales	5 A	8.	Luces de tráfico, luces de posición, luces de freno, luces de trabajo posteriores, iluminación de la matrícula	15 A

Relés

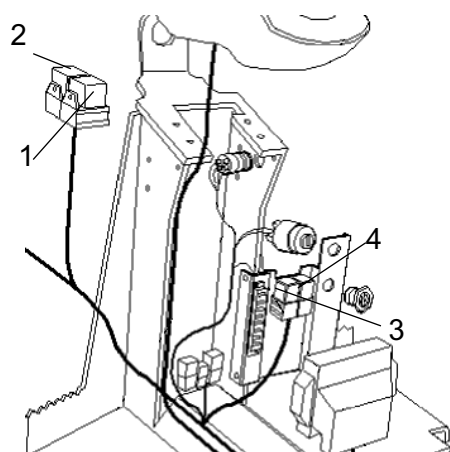

Fig. Columna de control

1.	K1	Encendido
2.	K5	Bujía
3.	K9	Indicadores de dirección
4.	K10	Luces de freno

Operación - Encendido

Antes del encendido

Desactivador de la batería - Encendido - Opcional

No olvidar llevar a cabo el mantenimiento diario. Consulte las instrucciones de mantenimiento.

El desactivador de batería está ubicado en el compartimento del motor. Ponga la llave (1) en posición de activación. Ahora hay suministro eléctrico en toda la máquina.



El capó no debe estar cerrado con llave durante el funcionamiento para que sea posible desconectar rápidamente la batería en caso de necesidad.

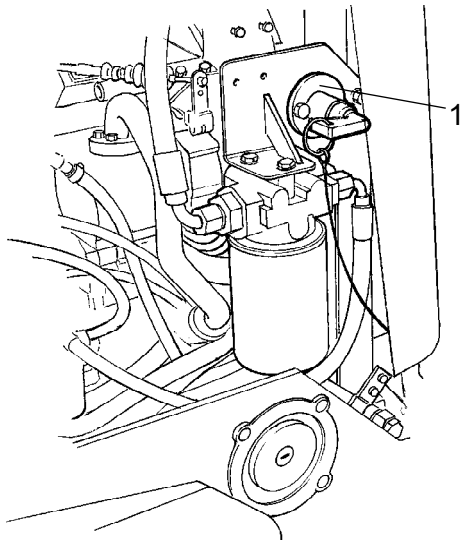

Fig. Lado izquierdo del motor
1. Desactivador de la batería

Asiento del operador - Ajuste

Ajuste el asiento del operador de manera que su posición resulte cómoda y permita el acceso fácil a los mandos.

El asiento puede ajustarse del modo siguiente:

- Inclinación del respaldo (1)
- Ajuste de longitud (2)
- Ajuste de peso (3)

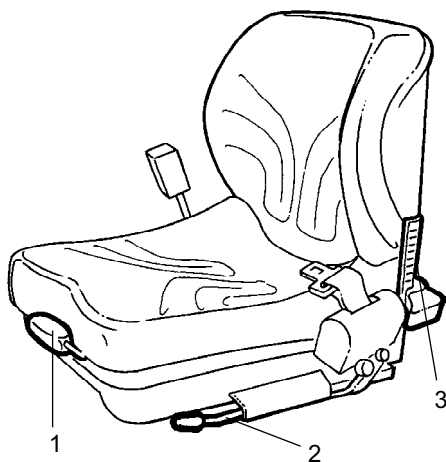

Fig. Posición del operador
1. Inclinación del respaldo
2. Ajuste de la elongación
3. Ajuste del peso

Para ajustar el peso. El peso se aumenta empujando la palanca hacia abajo hasta alcanzar el peso requerido. Para bajar el peso, empuje la palanca hacia abajo hasta su posición más inferior y suéltela. El asiento queda así ajustado en su mínimo peso.

Instrumentos y lámparas - Comprobación

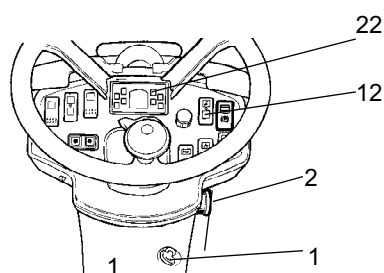

Fig. Panel de instrumentos
1. Interruptor de arranque
2. Freno de emergencia
12. Interruptor, aspersor
22. Panel de advertencia



Asegúrese de que el freno de emergencia se encuentra en punto muerto. Cuando el rodillo está en punto muerto o no existe carga en el asiento del operador, la función de freno automático se activa.

Ponga el interruptor (1) en la posición 3a.

Compruebe que se encienden las luces de advertencia del panel de advertencia (22).

Ponga el interruptor del aspersor (12) en la posición de funcionamiento, y compruebe que el sistema funciona.

Freno de estacionamiento - Comprobación



Asegúrese de que el botón del freno de emergencia (1) se encuentra totalmente extraído. El rodillo no podrá ponerse en marcha si el botón del freno de emergencia está pulsado hacia adentro.

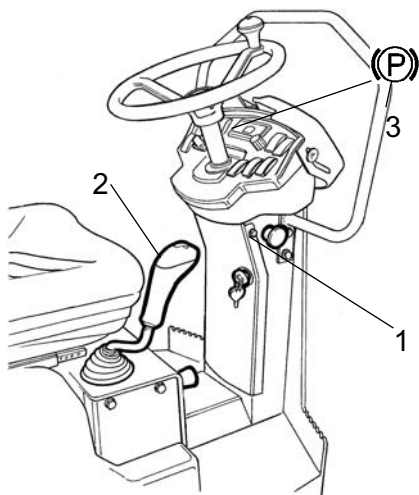

Fig. Panel de control
1. Freno de emergencia
2. Palanca de avance/retroceso
3. Lámpara del freno de estacionamiento

Arranque la máquina. Compruebe que la lámpara del freno de estacionamiento (3) está encendida. Haga avanzar lentamente la máquina y compruebe que la lámpara del freno de estacionamiento se apaga. Cuando la palanca de avance/retroceso se encuentra en punto muerto y el operador se pone de pie, la lámpara del freno de estacionamiento se encenderá.

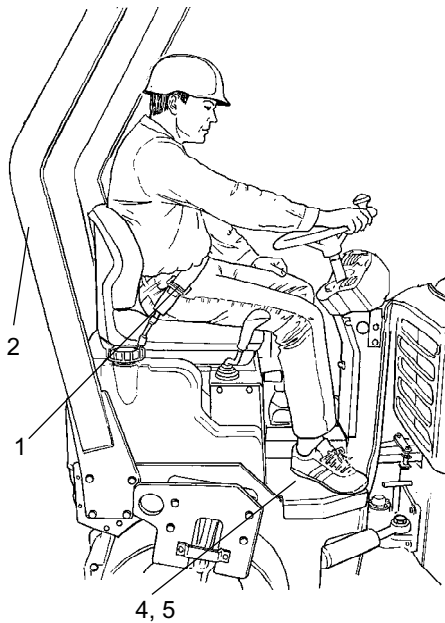

Fig. Asiento del operador
1. Cinturón de seguridad
2. ROPS
4. Pieza de goma
5. Antideslizante

Posición del operador



Si el cinturón de seguridad (1) se desgasta o ha sido sometido a fuerzas demasiado grandes, debe cambiarse.



Nunca utilice las palancas de avance/retroceso a modo de asa para montarse o bajarse del rodillo.



Compruebe que las piezas de goma (4) de la plataforma están intactas. Las piezas desgastadas reducen el confort.



Asegúrese de que el antideslizante (5) de la plataforma está en buen estado. Recambie el antideslizante cuando la fricción no sea buena.



Las máquinas con dispositivos ROPS abatibles deben manejarse siempre con el dispositivo ROPS levantado y colocado en la posición de bloqueo.



Antes de poner en marcha la máquina, compruebe siempre el interbloqueo. Para ello, el operador se levantará del asiento siguiendo las instrucciones indicadas en la sección referente al interbloqueo. Véase más adelante.

Si el sistema antivuelco ROPS está instalado en el rodillo, lleve siempre puesto el cinturón de seguridad (1) suministrado y un casco protector.

Interbloqueo

El rodillo está equipado con un "interbloqueo".

Si se levanta del asiento del operador cuando la palanca de avance/retroceso se encuentra en posición de marcha, la máquina se detendrá y el motor diesel se apagará transcurridos 3 segundos. Prepárese para una parada brusca.

El interbloqueo no se activa si la palanca de avance/retroceso está en punto muerto.

Encendido

Encendido del motor

Asegúrese de que el freno de emergencia (3) se encuentra extraído.

Poner la palanca de marcha adelante/atrás (6) en punto muerto. El motor sólo puede ponerse en marcha con la palanca en punto muerto.

Ponga el conmutador de vibración (20) para vibración manual/automática en la posición O.

En temperaturas ambientes cálidas, coloque el control de velocidad del motor (2) en punto muerto (en el extremo izquierda).

Si se arranca la máquina en frío, ponga el control de velocidad del motor al número máximo de revoluciones. Pre calentamiento: Ponga la llave en la posición II. Cuando la lámpara (29) se apague, transcurridos unos 10 segundos. Gire el interruptor de arranque (1) hacia la derecha. Cuando se encienda el motor, suelte el interruptor de arranque.



No tenga en funcionamiento el motor de arranque demasiado tiempo. Si el motor no arranca, es preferible hacer pausas de un minuto aproximadamente.

Mantenga el motor en ralentí durante unos minutos hasta que se caliente, o más tiempo si la temperatura ambiente no llega a los +10°C (50°F)

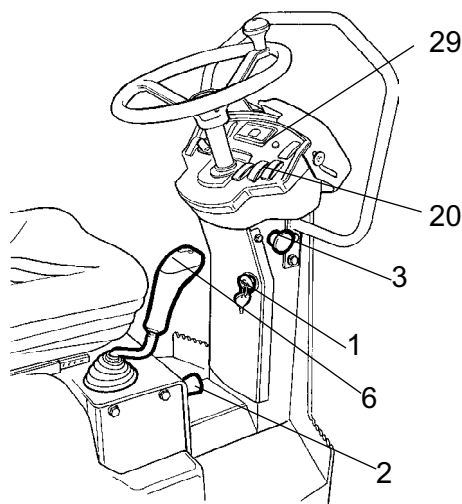

Fig. Panel de control

- 1. Interruptor de arranque
- 2. Control de velocidad del motor
- 3. Freno de emergencia
- 6. Palanca de avance/retroceso
- 20. Conmutador de vibración man/auto
- 29. Lámpara indicadora

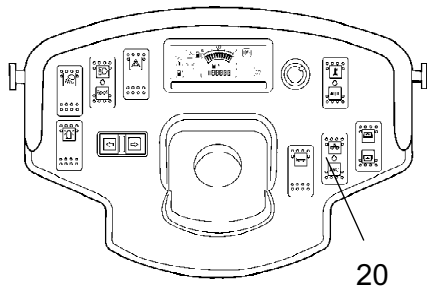

Fig. Panel de instrumentos
20. Conmutador de vibración

Durante el calentamiento del motor, compruebe que se apagan las luces de advertencia de la presión de aceite (24) y de la carga (28).

La lámpara de advertencia (25) debe permanecer encendida.



Al arrancar y conducir una máquina que está fría, no olvide que el líquido hidráulico también está frío y que las distancias de frenado pueden ser más largas de lo normal hasta que la máquina alcance la temperatura de trabajo.

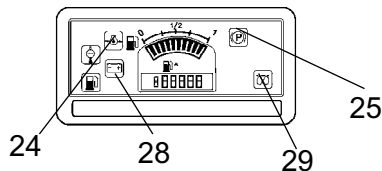

Fig. Panel de control
28. Lámpara de carga
24. Lámpara de presión de aceite
25. Lámpara de freno
29. Lámpara de bujía



Asegúrese de que haya buena ventilación (extracción de aire) si el motor está operando en interiores. Riesgo de envenenamiento por monóxido de carbono.

Funcionamiento - Conducción**Manejo del rodillo**

La máquina no debe ser conducida desde el suelo en ninguna circunstancia. El conductor debe conducir siempre sentado en el asiento.

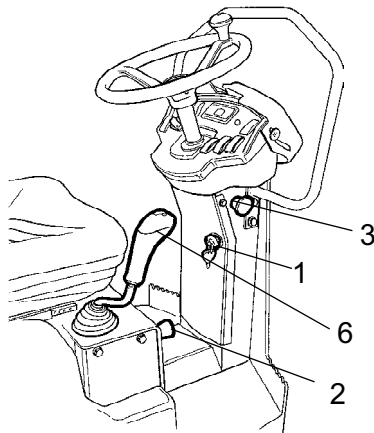

Fig. Panel de instrumentos

- 1. Interruptor de arranque**
- 2. Control de velocidad del motor**
- 3. Freno de emergencia**
- 6. Palanca de avance/retroceso**

Gire el control de velocidad del motor hacia arriba (2) y fíjelo en la posición de trabajo.

Compruebe que la dirección funciona correctamente girando el volante una vez a la derecha y una vez a la izquierda con la máquina parada.

Durante la compactación de asfalto, no olvide activar el sistema de aspersion (5).



Compruebe que la zona de trabajo delante y detrás del rodillo esté libre.

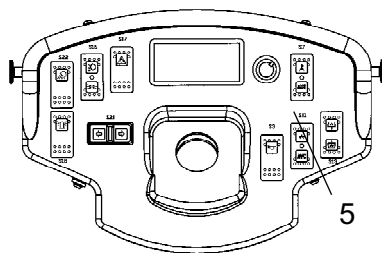

Fig. Panel de instrumentos

- 5. Conmutador del aspersor.**

Mueva con cuidado la palanca de avance/retroceso (6) hacia delante o hacia atrás, dependiendo de la dirección requerida.

La velocidad aumenta a medida que la palanca se aleja del punto muerto.



La velocidad debe regularse siempre con la palanca de avance/retroceso y nunca con el régimen del motor.



Compruebe el freno de emergencia pulsando el botón del freno de emergencia (3) mientras el rodillo avanza lentamente. Prepárese para una parada brusca. El motor se desconectará y los frenos se activarán.

Durante la operación compruebe que no se enciendan las lámparas de advertencia.

Interbloqueo

El rodillo está equipado con un "interbloqueo".

Si se levanta del asiento del operador cuando la palanca de avance/retroceso se encuentra en posición de marcha, la máquina se detendrá y el motor diesel se apagará transcurridos 3 segundos. Prepárese para una parada brusca.

El interbloqueo no se activa si la palanca de avance/retroceso está en punto muerto.

Operación - Vibración

Vibración manual/automática CC900

La activación/desactivación de la vibración manual o automática se selecciona por medio del conmutador (20).

En la posición manual, el operador debe activar la vibración por medio del interruptor (4) situado en la parte inferior de la empuñadura de la palanca de avance/retroceso (6).

En la posición automática, la vibración se activa cuando se alcanza la velocidad predeterminada. La vibración se desactiva automáticamente cuando se alcanza la velocidad mínima predeterminada.

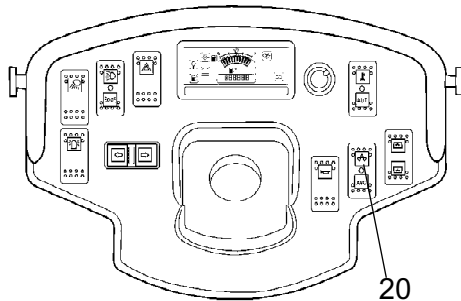

**Fig. Panel de instrumentos
20. Conmutador Man/Aut.**

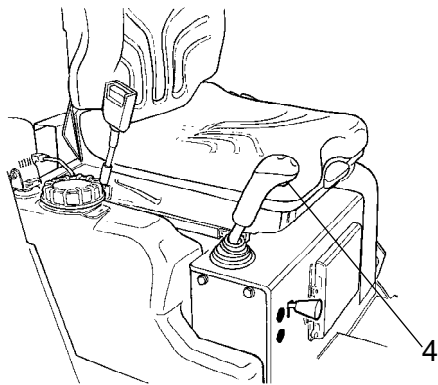

**Fig. Palanca de avance/retroceso
4. Interruptor, vibración
Encendido/Apagado**

Vibración manual - Activación



La vibración no debe estar activada cuando el rodillo está parado. De otro modo, tanto la superficie como la máquina podrían sufrir daños.

La activación y desactivación de la vibración se efectúa con el interruptor (4) situado en la parte inferior de la palanca de avance/retroceso.

Desactive siempre las vibraciones antes de que se pare el rodillo.

Operación - Parada

Frenado

Frenado de emergencia

El freno se activa normalmente con la palanca de avance/retroceso. La transmisión hidrostática frena el rodillo cuando la palanca se coloca en punto muerto.

También hay un freno en cada motor de tambor que actúa a modo de freno de emergencia durante el funcionamiento de la máquina.



Para frenar, presione el botón del freno de emergencia (3), sujete con firmeza el volante y prepárese para una parada brusca. El motor se detiene.

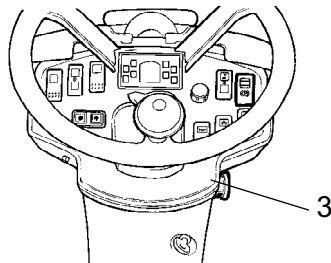

Fig. Panel de control
3. Botón del freno de emergencia

Después de frenar, vuelva a poner la palanca de avance/retroceso en punto muerto y extraiga el botón del freno de emergencia. Arranque de nuevo el motor.

Frenado normal

Presione el interruptor (4) para desactivar la vibración.

Para detener el rodillo, ponga la palanca de avance/retroceso (6) en punto muerto.

Vuelva a poner el control de la velocidad del motor (2) en ralentí. Deje el motor en ralentí durante unos minutos para que se enfríe. Apague la máquina con la llave.



Al arrancar y conducir una máquina que está fría, no olvide que el líquido hidráulico también está frío y que las distancias de frenado pueden ser más largas de lo normal hasta que la máquina alcance la temperatura de trabajo.

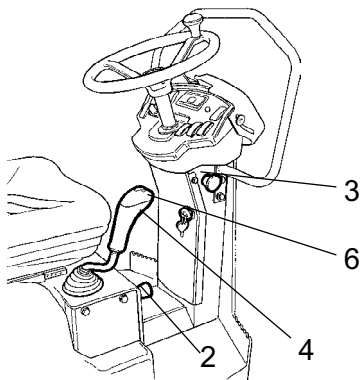

Fig. Panel de control
2. Control de velocidad del motor
3. Freno de emergencia
4. Activación/desactivación de la vibración
6. Palanca de avance/retroceso

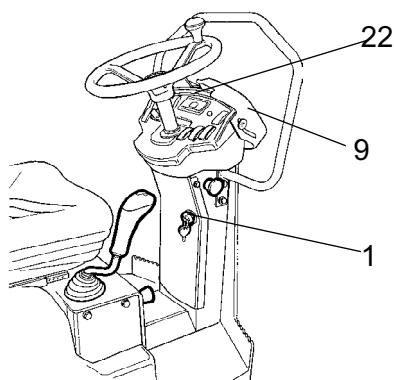

Fig. Panel de instrumentos
 1. Interruptor de arranque
 9. Cubierta de instrumentos
 22. Panel de lámparas de advertencia

Apagado

Compruebe los instrumentos y las lámparas de advertencias para ver si indican algún fallo. Apague todas las luces y demás funciones eléctricas.

Gire el interruptor de arranque (1) a la izquierda hasta la posición de apagado 1. Antes de aparcarse el rodillo hasta el día siguiente, baje la tapa de los instrumentos (22) y ciérrela.

Estacionamiento

Calzado de los tambores



No se baje nunca de la máquina con el motor en marcha, a menos que la palanca de avance/retroceso esté en punto muerto, y compruebe que la lámpara del freno de estacionamiento se enciende cuando el operador se pone de pie.



Asegúrese de que el rodillo está aparcado en un lugar seguro respecto a los demás usuarios de la carretera. Si se aparca la máquina en una pendiente, inmovilice los rodillos con calzos.



Durante el invierno, tenga en cuenta que hay riesgo de heladas. Vacíe los depósitos y los conductos de agua.

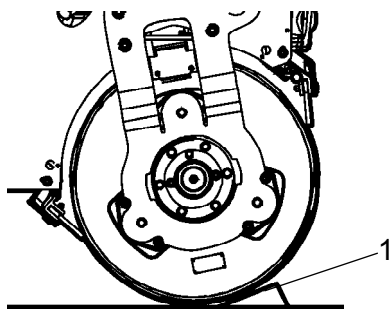

Fig. Instalación
 1. Calzos

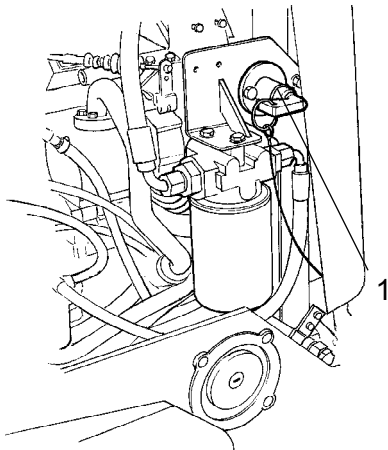

Fig. Emplazamiento de la batería
1. Desactivador de la batería

Interruptor principal - Opcional

Para aparcarse el rodillo hasta el día siguiente, ponga el interruptor principal (1) en la posición desconectada y retire el asa.

Esta operación evita la descarga de la batería e impide que personas no autorizadas puedan arrancar y conducir el rodillo. Cierre también con llave la cubierta del motor.

Estacionamiento a largo plazo



Para un estacionamiento prolongado (más de un mes), lleve a cabo las siguientes instrucciones.

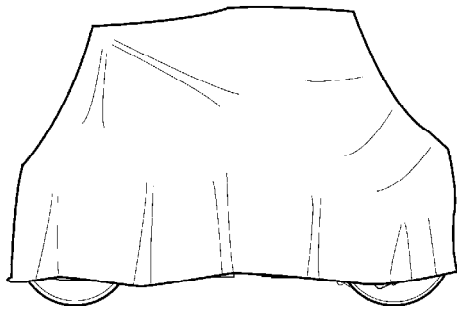

Fig. Protección del rodillo contra la intemperie

Estas medidas son aplicables cuando se aparca la máquina durante un periodo superior a 6 meses.

Antes de volver a utilizar la compactadora, los puntos marcados con asterisco * deben restituirse a su estado normal de uso anterior al estacionamiento.

Motor

* Consulte las instrucciones del fabricante que aparecen en el manual del motor suministrado con el rodillo.

Batería

* Desmonte la batería de la máquina, limpie y engrase los conectores de los cables (terminales), y efectúe una carga lenta de la batería una vez al mes. Aparte de esto, la batería no requiere más mantenimiento.

Filtro de aire, tubo de escape

* Cubra el filtro de aire (consulte las secciones 'Cada 50 horas de funcionamiento' o 'Cada 500 horas de funcionamiento') o la entrada al mismo con plástico o cinta. Cubra también la salida del tubo de escape. Esto es para evitar que entre humedad en el motor.

Sistema de aspersión

* Vacíe completamente el depósito de agua (ver el apartado "Cada 2000 horas de funcionamiento"). Vacíe todos los conductos, cuerpos de filtro, y la bomba de agua. Desmonte todas las boquillas de aspersión (ver el apartado "Cada 10 horas de funcionamiento").

Depósito de combustible

Llene por completo el depósito de combustible para que no se forme condensación.

Depósito hidráulico

Rellene el depósito hidráulico hasta la marca de máximo nivel (ver el apartado 'Cada 10 horas de funcionamiento').

Cilindro de dirección, bisagras, etc.

Engrase el vástago de émbolo del cilindro de dirección con grasa conservante.

Engrase las bisagras de las puertas del compartimento del motor. Engrase ambos extremos del control de avance/retroceso (piezas galvanizadas) (ver el apartado 'Cada 500 horas de operación').

Cubiertas, lona

* Baje la cubierta de instrumentos sobre el panel de instrumentos.

* Cubra totalmente el rodillo con una lona. Debe dejarse un espacio entre la lona y el suelo.

* En la medida de lo posible, aparque el rodillo a cubierto, idealmente en un edificio a temperatura constante.

Miscelánea

Izado

Bloqueo de la articulación

Gire el volante hacia adelante en línea recta.

Apague la máquina. Active el freno de emergencia.

Tire hacia afuera la clavija de bloqueo (1), gire el brazo de bloqueo (2) hacia el bastidor delantero, fije el brazo de bloqueo a la parte media del bastidor delantero insertando el perno de bloqueo (3) por la abrazadera del bastidor y por el brazo de bloqueo.

Asegure la posición del brazo de bloqueo reajustando la clavija de bloqueo (1).

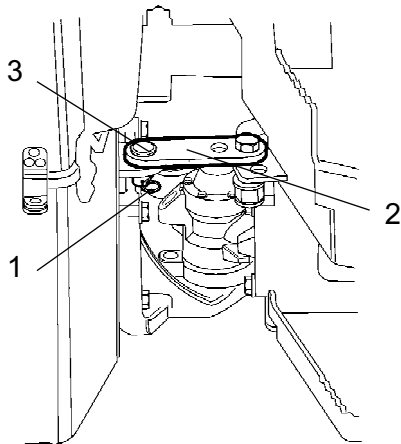

Fig. Dirección

1. Pasador
2. Brazo de bloqueo
3. Perno de retención

Peso: consulte la placa de izado del rodillo

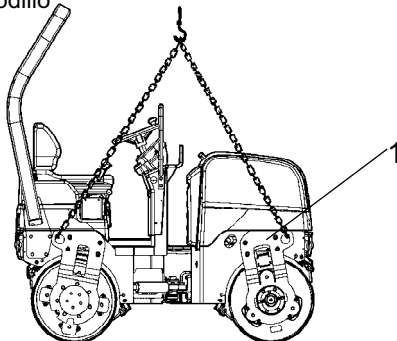

Fig. Rodillo preparado para el izado
1. Placa de izado

Izado del rodillo



El peso bruto de la máquina está especificado en la placa de izado (1). Consulte también las especificaciones técnicas.



El equipo de izado, como por ejemplo las cadenas, cables de acero, correas, y ganchos de izado, debe tener unas dimensiones acordes con las normativas de seguridad pertinentes al mismo.



¡Aléjese bien de una máquina izada! Cerciórese de que los ganchos del dispositivo de izada estén debidamente asegurados en sus lugares correspondientes.

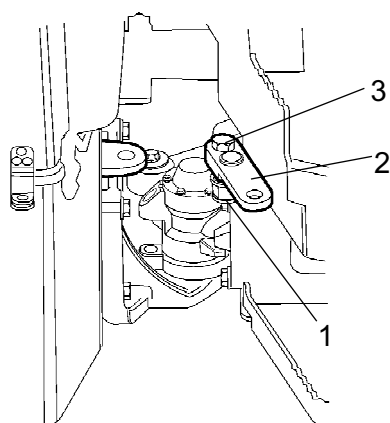

Fig. Articulación
 1. Clavija de bloqueo
 2. Brazo de bloqueo
 3. Perno de bloqueo

Desbloqueo de la articulación

! No olvide desbloquear la articulación antes de poner la máquina en funcionamiento.

Extraiga el pasador de retención (1), gire el brazo de bloqueo (2) del bastidor posterior, asegure el brazo de bloqueo insertando el perno de retención (3) a través del bastidor posterior y del brazo de bloqueo. Inserte el pasador de retención.

Transporte

! *Bloquee la articulación antes del izado y el transporte. Siga las instrucciones del apartado correspondiente.*

Rodillo preparado para el transporte

Inmovilice los rodillos con calzos (1) anclados en el vehículo de transporte.

Coloque las cuñas de madera (2) entre el tambor y el bastidor para evitar sobrecargar los elementos de goma del rodillo cuando se coloque la sujeción.

Ancle el rodillo con correas de fijación (3) en las cuatro esquinas. Las pegatinas indican los puntos de fijación.

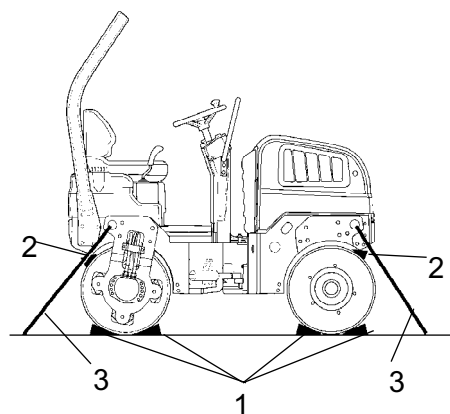

Fig. Disposición
 1. Tacos
 2. Cuñas de madera
 3. Correas de sujeción

! No olvide desbloquear la articulación antes de arrancar el rodillo.

Remolque/Recuperación

Remolque del rodillo



Apague el motor diesel. Active el freno de emergencia. Bloquee el tambor para evitar el desplazamiento de la máquina cuando los frenos estén desactivados.



Antes de remolcar el rodillo, se deben desacoplar mecánicamente los frenos en cada motor de propulsión, tal y como se describe a continuación.

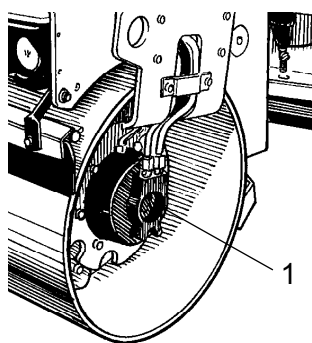

Fig. Tambor
1. Motor de propulsión, ubicado en la parte delantera izquierda y en la trasera derecha.

Desacoplamiento de los frenos mecánicos

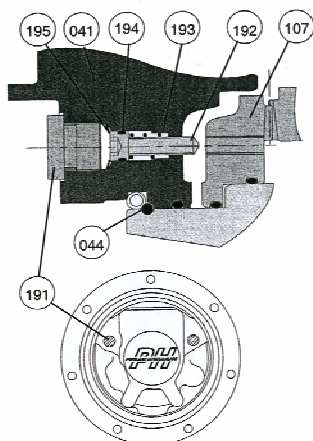

Fig. Desacoplamiento de los frenos mecánicos

1. Quite las 2 clavijas (191).
2. Presione los tornillos (192) oprimiendo juntos los resortes (193) para introducirlos en la rosca interna del pistón de freno (107) hasta que la cabeza del tornillo (192) entre en contacto con el bloque de la válvula (041).
3. Siga apretando los dos tornillos (192) alternadamente poco a poco hasta soltar el pistón de freno (107) (unas 2 vueltas enteras de rosca).



Si se aprietan excesivamente los tornillos (192), se puede dañar el mecanismo interno.



La máquina debe arrancarse con los frenos reactivados.

Reactive los frenos mecánicos

Suelte completamente los dos tornillos (192), y a continuación coloque las clavijas (191).

Par de apriete

Tornillos (192)

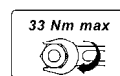

Clavijas (191)

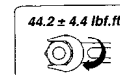

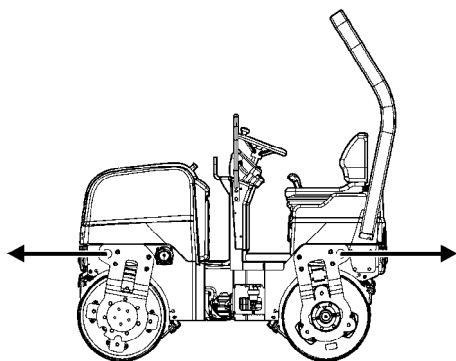

Fig. Remolque del rodillo

Remolque/recuperación



Para remolcar el rodillo es necesario usar una barra de remolque, pues el rodillo no tiene frenos y sólo puede ser frenado y detenido por el vehículo que lo remolca.



La máquina debe remolcarse despacio, a una velocidad máxima de 3 km/h, y solamente a lo largo de tramos cortos, hasta un máximo de 300 m.

Al remolcar/recuperar una máquina, el dispositivo de remolque debe acoplarse a los dos orificios de izado. Las fuerzas de tracción pueden actuar longitudinalmente sobre la máquina, como en la figura. Fuerza de remolque total máxima: 50,8 kN, 25,4 kN por horquilla.



Repita los pasos empleados para el remolque tal y como éstos han sido descritos en las instrucciones de remolque de la página anterior.

Instrucciones de manejo - Resumen

1. **Siga las INSTRUCCIONES DE SEGURIDAD especificadas en el "Manual de seguridad".**
2. Verifique que se llevan a cabo la totalidad de las instrucciones de la sección de MANTENIMIENTO.
3. Ponga el interruptor principal en la posición de encendido (ON).
4. Ponga la palanca de avance/retroceso en PUNTO MUERTO.
5. Ponga el conmutador de vibración manual/automática en la posición 0.
6. Ponga el control de velocidad del motor a la máxima velocidad.
7. Ponga el freno de emergencia en la posición extraída.
8. Ponga en marcha el motor y espere a que se caliente.
9. Ponga el control de la velocidad del motor en posición de funcionamiento.



10. **Conduzca el rodillo. Accione con cuidado la palanca de avance/retroceso.**



11. **Compruebe los frenos, conduzca despacio. Recuerde que la distancia de frenado será mayor si el rodillo está frío.**

12. Active la vibración únicamente si el rodillo está en movimiento.
13. Compruebe que los tambores están bien empapados de agua cuando es necesaria la aspersión.



14. **EN CASO DE EMERGENCIA:**
 - **Presione el BOTÓN DEL FRENO DE EMERGENCIA**
 - **Sujete firmemente el volante.**
 - **Prepárese para una parada brusca. El motor se detiene.**
15. Estacionamiento: - Pare el motor y bloquee los tambores.
16. Para izar la máquina: - Consulte el apartado correspondiente en el "Manual de instrucciones".
17. Para remolcar la máquina: - Consulte el apartado correspondiente en el "Manual de instrucciones".
18. Para transportar la máquina: - Consulte el apartado correspondiente en el "Manual de instrucciones".
19. Para recuperar la máquina - Consulte el apartado correspondiente en el "Manual de instrucciones".

Mantenimiento - Lubricantes y símbolos















Use siempre lubricantes de alta calidad y en las cantidades especificadas. Un exceso de grasa o de aceite puede causar recalentamientos, lo que acelera el desgaste de la máquina.

	<p>ACEITE DEL MOTOR</p>	<p>Temperatura del aire -10°C-+40°C (14°F-104°F) Shell Rimula TX SAE 15W/40 o equivalente API CF-4/SG (CD/CE)</p>
	<p>LÍQUIDO HIDRÁULICO</p>	<p>Temp. del aire -10°C-+40°C (14°F-104°F) Shell Tellus TX68 o equivalente. Temp. del aire por encima de los +40°C (104°F) Shell Tellus TX100 o equivalente</p>
 Bio-Hydr.	<p>LÍQUIDO HIDRÁULICO BIOLÓGICO</p>	<p>BP BIOHYD SE-S 46 De fábrica, la máquina puede llevar aceite biodegradable. En el cambio o llenado debe usarse un aceite equivalente.</p>
	<p>ACEITE DEL TAMBOR</p>	<p>Temp. ambiente -15°C-+40°C (5°F-104°F) Tambor trasero: Shell Spirax AX 80W/90, o equivalente Tambor delantero: Shell Spirax AX 80W/90, o equivalente</p>
	<p>COMBUSTIBLE</p>	<p>Vea el manual del motor.</p>
	<p>REFRIGERANTE</p>	<p>Glycoshell o equivalente. (mezclado al 50/50 con agua). Evita la congelación en torno a -41 °C. (-106 °F)</p>



Para operar en zonas a temperaturas ambiente extremadamente altas o bajas, deben usarse otros combustibles y lubricantes. Vea el capítulo "Instrucciones especiales" o consulte a Dynapac.

Símbolos de mantenimiento

	Motor, nivel de aceite		Filtro de aire
	Motor, filtro de aceite		Batería
	Depósito hidráulico, nivel		Aspersor
	Líquido hidráulico, filtro		Agua del aspersor
	Tambor, nivel de aceite		Reciclaje
	Aceite lubricante		Filtro de combustible
	Nivel de refrigerante		

Mantenimiento - Programa de mantenimiento

Puntos de servicio y mantenimiento

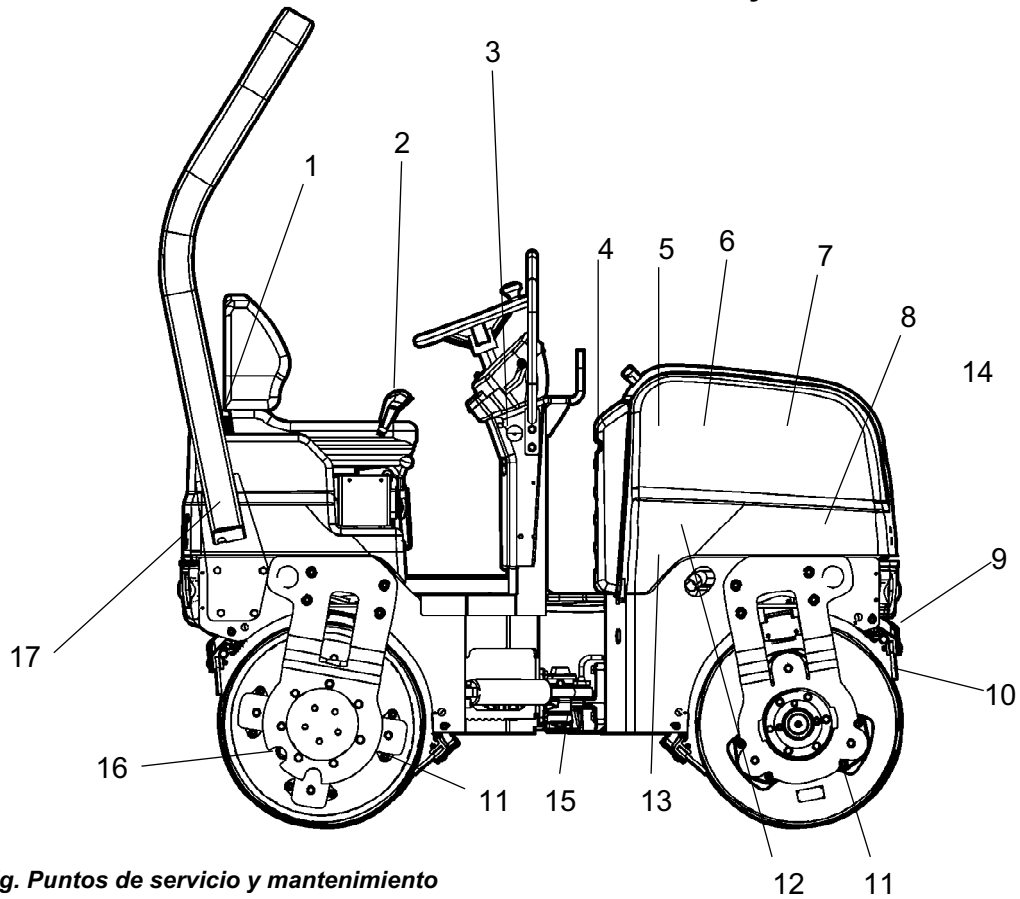

Fig. Puntos de servicio y mantenimiento

- | | | |
|----------------------------------|---|--------------------------------------|
| 1. Depósito de agua, llenado | 7. Filtro de aire | 13. Líquido hidráulico, llenado |
| 2. Palanca de avance/retroceso | 8. Batería (sin necesidad de mantenimiento) | 14. Depósito de combustible, llenado |
| 3. Freno de emergencia | 9. Aspersor | 15. Articulación de dirección |
| 4. Líquido refrigerante/radiador | 10. Rascadores | 16. Tambores, llenado de aceite |
| 5. Correa del alternador | 11. Pieza de goma | 17. ROPS |
| 6. Motor | 12. Filtro del líquido hidráulico | 17. ROPS |

General

El mantenimiento periódico debe efectuarse al cabo del número de horas especificado. Utilice periodos diarios, semanales, etc. cuando no se pueda utilizar el número de horas.



Limpie siempre la suciedad exterior antes de rellenar líquidos, así como antes de controlar los niveles de aceite y combustible, y al engrasar o lubricar con aceite.



También son aplicables las instrucciones del fabricante que se encuentran en el manual del motor.



Cuando se especifican tanto las horas de funcionamiento como los plazos, el mantenimiento debe llevarse a cabo en la fecha que venza antes.

Cada 10 horas de funcionamiento (Diariamente)

Consulte los contenidos para encontrar el número de página de las secciones mencionadas.

Pos. en la fig.	Acción	Comentario
	Antes de arrancar la primera vez ese día	
6	Compruebe el nivel de aceite del motor	Consulte el manual del motor
13	Compruebe el nivel de aceite en el depósito hidráulico	
4	Compruebe el nivel del refrigerante	
14	Repostaje	
1	Llene los depósitos de agua	
9	Compruebe el sistema de aspersión	
4	Compruebe que el aire refrigerante circula libremente	
10	Compruebe la posición de los rascadores	
	Compruebe las lámparas de advertencia	
6	Vacíe el separador de agua si es necesario	
7	Compruebe el indicador del filtro de aire	

Después de las PRIMERAS 50 horas de funcionamiento

Consulte los contenidos para encontrar el número de página de las secciones mencionadas.

	Acción	Comentario
6	Cambie el filtro del combustible	Consulte el manual del motor
6	Cambie el aceite y el filtro de aceite del motor	Consulte el manual del motor
12	Cambie el filtro del líquido hidráulico	

Cada 50 horas de funcionamiento (Semanalmente)

Consulte los contenidos para encontrar el número de página de las secciones mencionadas.

Pos. en la fig.	Acción	Comentario
3	Pruebe los frenos	
7	Vacíe el colector de polvo del filtro de aire	

Cada 250 horas de funcionamiento (Mensualmente)

Consulte los contenidos para encontrar el número de página de las secciones mencionadas.

Pos. en la fig.	Acción	Comentario
7	Limpie la pieza del filtro de aire, compruebe que los manguitos y conectores están bien sujetos	
4	Limpie el exterior del núcleo del radiador.	En entornos de mucho polvo, según sea necesario.
2	Compruebe la lubricación de mandos y pivotes	Lubríquelos según sea necesario
5	Compruebe la tensión y el estado de la correa del ventilador	Recámbiela en caso necesario

**Cada 500 horas de funcionamiento
(Anualmente)**

Consulte los contenidos para encontrar el número de página de las secciones mencionadas.

Pos. en la fig.	Acción	Comentario
7	Recambie la pieza del filtro de aire, compruebe que los manguitos y conectores están bien sujetos	
6	Cambie el filtro del combustible	Consulte el manual del motor
6	Cambie el aceite y el filtro de aceite del motor	Consulte el manual del motor
4	Compruebe el punto de congelación del refrigerante. Cambie el refrigerante una vez cada dos años.	
16	Compruebe el nivel de aceite en los cilindros	
13	Compruebe el tapón y la purga de aire del depósito de aceite hidráulico	

**Cada 1000 horas de funcionamiento
(Anualmente)**

Consulte los contenidos para encontrar el número de página de las secciones mencionadas.

Pos. en la fig.	Acción	Comentario
12	Cambie el filtro del líquido hidráulico	
6	Compruebe el juego de válvulas del motor	Consulte el manual del motor
5	Cambie la correa del ventilador	Consulte el manual del motor

**Cada 2.000 horas de funcionamiento
(Anualmente)**

Consulte los contenidos para encontrar el número de página de las secciones mencionadas.

Pos. en la fig.	Acción	Comentario
13	Cambie el líquido hidráulico	
6	Cambie la válvula de la purga de aire del motor	Consulte el manual del motor.
16	Cambie el aceite de los tambores	
1	Vacíe y limpie el depósito de agua	
14	Vacíe y limpie el depósito de combustible	
15	Compruebe el estado de la articulación de dirección	

Mantenimiento - 10 h

Aparque la máquina sobre una superficie nivelada.

Cuando realice comprobaciones y ajustes, apague el motor y no olvide activar el botón del freno de emergencia, a menos que se especifique lo contrario.



Asegúrese de que la cubierta del motor está completamente abierta mientras se efectúa algún trabajo bajo la misma.

**Motor diésel Compruebe el nivel de aceite**

Abra el cerrojo de la cubierta del motor y bájela hacia adelante.

Compruebe el nivel de aceite con la varilla medidora (1). El nivel debe estar entre las marcas de la varilla. Si el nivel está cerca de la marca más baja, súbalo echando aceite de motor limpio a través del tapón de relleno (2). Consulte el apartado de lubricantes para averiguar el grado de aceite correcto.



Nunca exceda el nivel de llenado del aceite, pues de lo contrario podría dañar el motor.

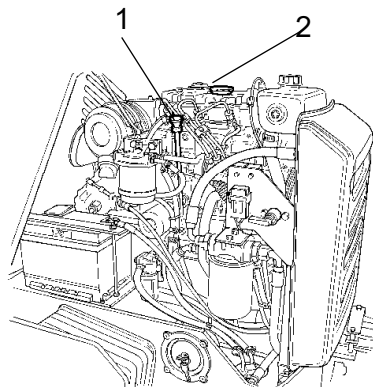

Fig. Motor
1. Varilla medidora
2. Tapón de relleno



Comprobación - Sistema refrigerante

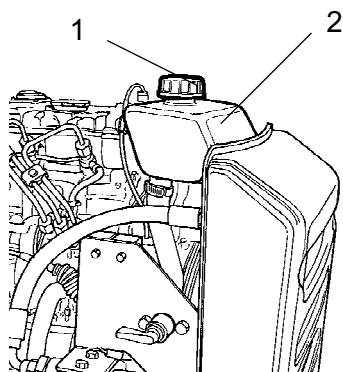

Fig. Sistema refrigerante
 1. Tapón de relleno
 2. Marcas de nivel

Compruebe que todos los manguitos/conectores están intactos y bien sujetos. Llene el sistema correspondiente con refrigerante tal y como se indica en la especificación de los lubricantes.



Tenga mucho cuidado al abrir el tapón del radiador cuando el motor está caliente. Utilice guantes y gafas protectoras.



Compruebe también el punto de congelación. Cambie el refrigerante una vez cada dos años.



Depósito hidráulico, Comprobación de nivel - Llenado

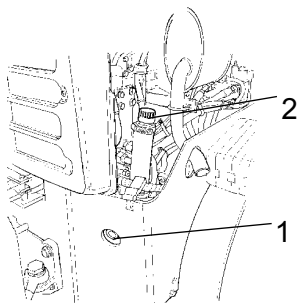

Fig. Depósito hidráulico
 1. Mirilla
 2. Manguera de llenado

Limpie la mirilla (1) con un paño. Compruebe que el nivel de líquido está entre las marcas que indican el mínimo y el máximo. Si es necesario, rellene hasta el nivel correcto con aceite hidráulico nuevo utilizando la manguera de llenado (2).

Consulte el apartado de "Lubricantes" para averiguar el grado correcto del líquido.



Depósito de agua - Llenado



Desatornille el tapón del depósito (1) y llene éste con agua limpia.

Llenar el depósito de agua; capacidad: 110 litros.



Único aditivo: Una pequeña cantidad de líquido anticongelante medioambientalmente inocuo.

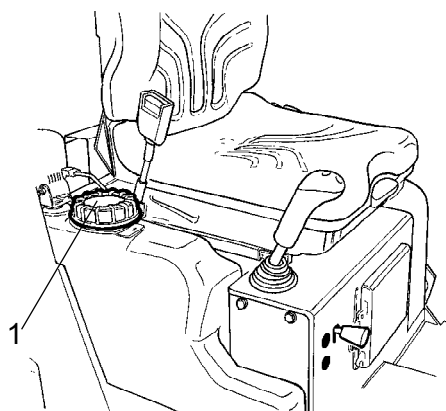

Fig. Depósito de agua
1. Tapón del depósito



Sistema de aspersión - Comprobación, limpieza

Compruebe que los orificios de las boquillas de aspersión (1) no están obturados. Límpielo según sea necesario.

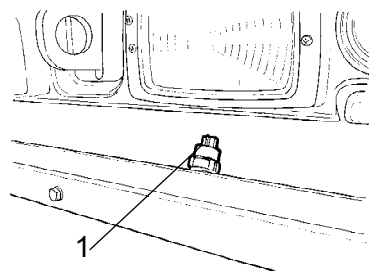

Fig. Sistema de aspersión
1. Boquillas de aspersión



Sistema de aspersión - Comprobación, limpieza

Compruebe que el filtro de agua (1) no está obturado. Límpielo según sea necesario. Limpie el filtro de agua desenroscando su sección inferior, y limpie el colador y la caja del filtro. Vuelva a montar las piezas en el orden inverso.

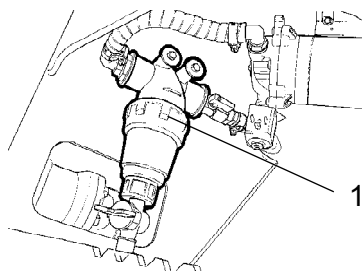

Fig. Vano bajo el suelo
1. Filtro de agua

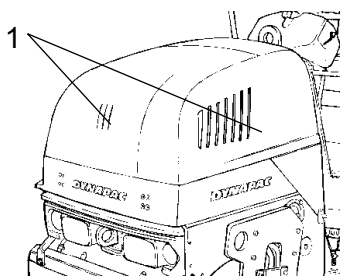

Fig. Cubierta del motor
1. Rejilla del aire refrigerante/motor

Circulación de aire - Comprobación

Compruebe que la circulación de aire que entra al motor por la rejilla de la cubierta del motor no está obstruida.

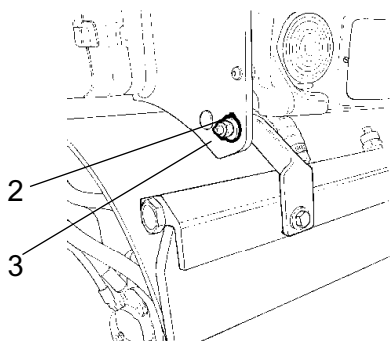

Fig. Raederas frontales en posición de transporte
2. Tuerca de seguridad
3. Placa de montaje

Rascadores - Comprobación, ajuste

Asegúrese de que los rascadores no presentan daños. En caso necesario, ajuste los rascadores de la siguiente manera:

Para aumentar la firmeza de la raedera, afloje la tuerca de seguridad (2) y ajústela hasta obtener la sujeción deseada.

Fije la nueva posición apretando la tuerca de fijación contra la abrazadera de montaje (3).

Ajuste la presión de las dos abrazaderas del rascador.

Para reducir la presión del rascador, realice los ajustes en orden inverso al anterior.

Lámparas de advertencia - Comprobación

Compruebe el funcionamiento de las lámparas de advertencia en el panel de control.

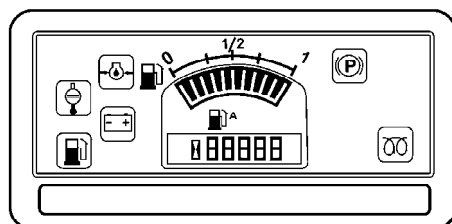

Fig. Panel de control.



Comprobación - Vaciado - Separador de agua

Desatornille la copa (2) y vacíela.



Deseche apropiadamente el líquido vaciado.

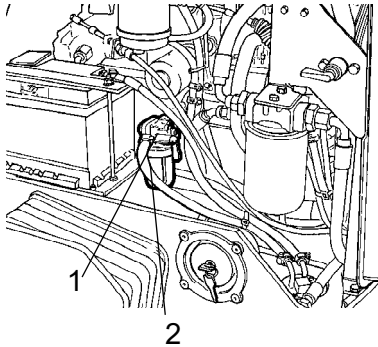

Fig. Separador de agua
1. Separador de agua
2. Copa



Indicador del filtro de aire

Si el indicador (1) en el filtro de aire está rojo, significa que hay que vaciar el colector de polvo del filtro (2). El colector de polvo se vacía presionando el fuelle de goma con los dedos. Compruebe asimismo que las mangueras de aire están intactas.

Limpie el filtro de aire cuando se opere en entornos de mucho polvo.

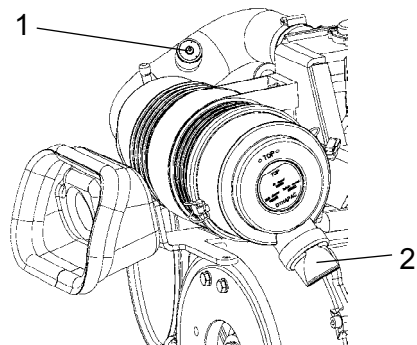

Fig. Depurador de aire
1. Indicador
2. Recolector de polvo



Repostaje

Llene el depósito todos los días antes de empezar a trabajar. Abra el tapón del depósito y llene este a través del tubo de relleno (1).



Nunca reposte con el motor encendido. No fume y trate de no derramar combustible.



Pare el motor. Acorte la boquilla de repostaje durante el vertido de combustible presionándola contra el tubo de relleno (1)

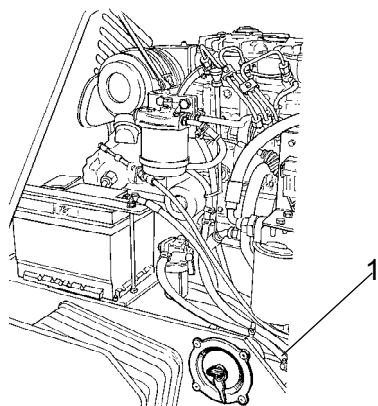

Fig. Lado izquierdo
1. Tubo/tapón de relleno

El depósito tiene una capacidad de 23 litros.

Mantenimiento - 50 h



Aparque la máquina sobre una superficie nivelada. Cuando realice comprobaciones y ajustes, apague el motor y no olvide activar el botón del freno de emergencia, a menos que se especifique lo contrario.



Asegúrese de que la cubierta del motor está completamente abierta mientras se efectúa algún trabajo bajo la misma



Al cabo de las 50 primeras horas de funcionamiento, se deben cambiar los filtros de aceite.



Frenos - Comprobación



Compruebe el funcionamiento de los frenos como se indica a continuación:

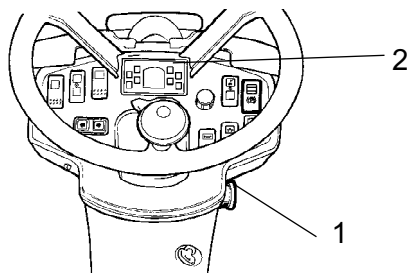

Fig. Panel de instrumentos
1. Botón del freno de emergencia
2. Lámpara del freno de mano

Haga avanzar el rodillo lentamente. Sujete firmemente el volante y prepárese para una parada brusca.

Presione el botón del freno de emergencia (1). La máquina se detendrá bruscamente y el motor se apagará.

Después de probar los frenos, ponga la palanca de avance/retroceso en punto muerto.

Extraiga el botón del freno de emergencia (1). Arranque el motor.

El rodillo está ahora listo para empezar a operar.

Consulte también en el manual la sección de operación.

Filtro de aire - vaciado

Vacíe el colector de polvo (1) del filtro de aire presionando el fuelle de goma con los dedos. Compruebe asimismo que las mangueras de aire están intactas.

Limpie el filtro de aire cuando se opere en entornos de mucho polvo.

Consulte también en el manual la sección de operación.

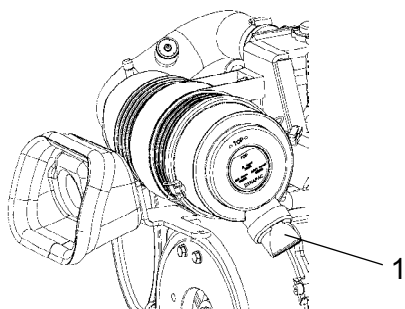

Fig. Filtro de aire
1. Colector de polvo

Mantenimiento - 250 h

Aparque la máquina sobre una superficie nivelada.

Cuando realice comprobaciones y ajustes, apague el motor y no olvide activar el botón del freno de emergencia, a menos que se especifique lo contrario.



Asegúrese de que la cubierta del motor está completamente abierta mientras se efectúa algún trabajo bajo la misma

**Filtro de aire - Limpieza - Recambio**

Fig. Filtro de aire

- 1. Pestillos**
- 2. Cubierta**
- 3. Filtro principal**
- 4. Filtro de reserva**
- 5. Caja del filtro**

Limpie el filtro de aire. Extraiga el filtro principal (3) desenganchando los pestillos (1), y luego la cubierta (2).

Compruebe que la pieza del filtro no presenta daños. Limpie la pieza sacudiéndola con la mano o con algún otro objeto blando.

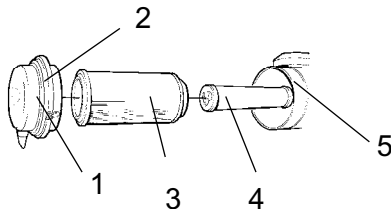
Luego sopla el filtro con aire comprimido (máx. de 5 bares) desde su interior. Limpie también la caja del filtro (5) y su cubierta (2).



Recambie el cartucho del filtro al cabo de 5 limpiezas o menos.

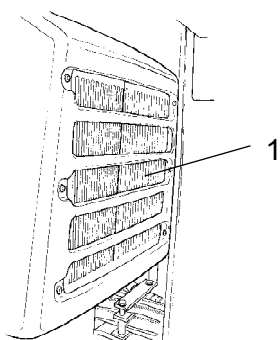

Fig. Compartimento del motor
1. Refrigerador del líquido hidráulico

Refrigerador del líquido hidráulico - Limpieza

Limpie las aletas del refrigerador del líquido hidráulico, a ser posible con aire comprimido. Limpie el refrigerador soplando con aire desde el interior hacia el exterior.



Use gafas protectoras para trabajar con aire comprimido.



Mandos y articulaciones de avance/retroceso - Comprobación y lubricación

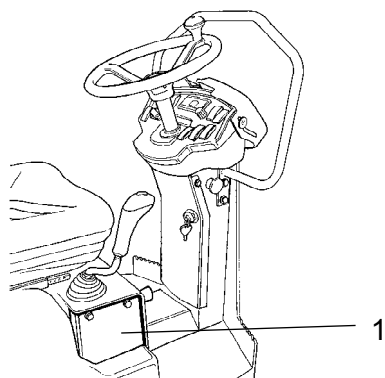

Fig. Palanca de avance/retroceso
1. Placa

Quite el tapón de vaciado (1). Compruebe la fricción de los mandos de avance/retroceso. Los tornillos de fricción deben ajustarse de manera que la palanca de avance/retroceso permanece en la posición ajustada durante el funcionamiento de la máquina. La "posición 0" del mando queda determinada por un tornillo que se engancha con el canal del eje situado entre los mandos.

Si el mando se endurece al cabo de un cierto tiempo de uso, lubrique los mandos por los rodamientos y el cable de control con unas gotas de aceite.

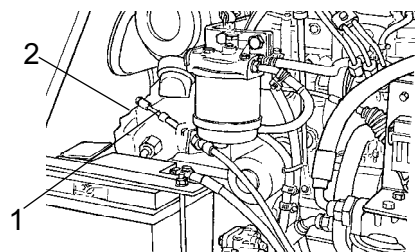

Fig. Compartimento del motor
1. Cable de control de avance/retroceso
2. Bomba de propulsión

Si la palanca de avance/retroceso continúa estando dura tras los ajustes anteriores, lubrique el otro extremo del cable de control con unas gotas de aceite. El cable está situado en la parte superior de la bomba de propulsión.

Correa del alternador - comprobación de la tensión - Recambio

Apague el motor, desconecte la alimentación y active el botón del freno de emergencia.

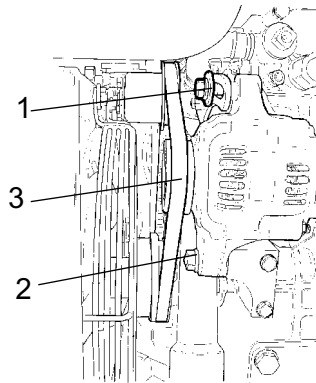

Fig. Vista frontal del alternador
1. Tornillo de montaje
2. Tornillo de montaje
3. Correa del alternador

Si la correa del alternador (3) se puede apretar hacia adentro con la mano unos 10 mm en la posición intermedia entre las poleas, su tensión es la correcta. Si la correa necesita tensarse más, haga lo siguiente.

Desenrosque los dos tornillos de cabeza hueca hexagonal (1) y (2).

Presione el alternador hasta alcanzar la tensión correcta de la correa, según la descripción anterior.

Apriete el primer tornillo (1) y luego el tornillo (2). Compruebe que la correa tiene la tensión correcta después de apretar los tornillos.

Sustituir la correa del alternador cuando sea necesario o, como mínimo, a las 1000h de funcionamiento.

Mantenimiento - 500 h

Aparque la máquina sobre una superficie nivelada.

Cuando realice comprobaciones y ajustes, apague el motor y no olvide activar el botón del freno de emergencia, a menos que se especifique lo contrario.



Asegúrese de que la cubierta del motor está completamente abierta mientras se efectúa algún trabajo bajo la misma

**Bomba externa - para vaciar el líquido hidráulico/depósito de combustible**

La bomba funciona con aceite hidráulico y gasoil.



La bomba no debe funcionar en seco. Necesita líquido a efectos de lubricación.

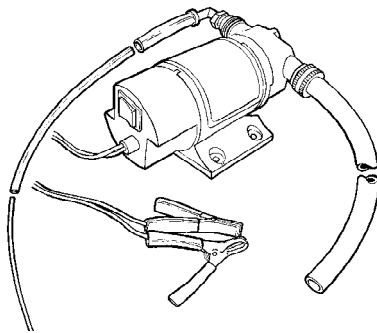

Fig. Bomba de vaciado externa

La bomba puede bombear líquido por ambos orificios, dependiendo de la posición en la que esté colocado el interruptor de encendido.

Si la bomba no empieza a extraer líquido antes de 20 segundos, compruebe que las conexiones están bien hechas. Las averías que se produzcan como resultado de su funcionamiento en seco no están cubiertas por la garantía.

Llene el puerto de entrada de la bomba con 30 ml de líquido para minimizar el funcionamiento en seco.



Filtro de aire - Limpieza - Recambio

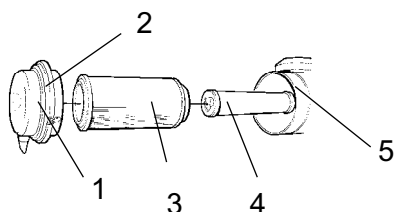

Fig. Filtro de aire
 1. Pestillos
 2. Cubierta
 3. Filtro principal
 4. Filtro de reserva
 5. Caja del filtro

Limpie el filtro de aire. Extraiga el filtro principal (3) desenganchando los pestillos (1), y luego la cubierta (2).

Compruebe que la pieza del filtro no presenta daños. Limpie la pieza sacudiéndola con la mano o con algún otro objeto blando.

Luego sople el filtro con aire comprimido (máx. de 5 barios) desde su interior. Limpie también la caja del filtro (5) y su cubierta (2).



Recambie el cartucho del filtro al cabo de 5 limpiezas o menos.



Depósito hidráulico - Comprobación/ventilación

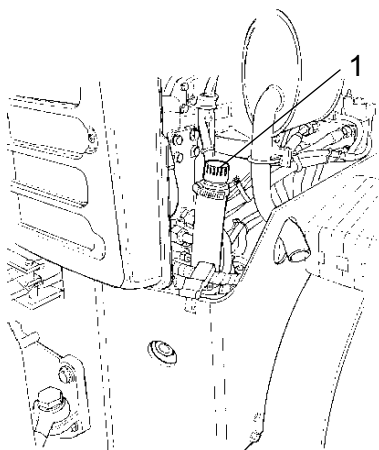

Fig. Compartimento del motor, lado derecho
 1. Depósito hidráulico-tapón

Desenrosque el tapón del depósito y asegúrese de que no está bloqueado. El aire debe tener paso libre a través del tapón en ambas direcciones.

Si el paso del aire está bloqueado en alguna dirección, límpielo con un poco de gasóleo y soplelo con aire comprimido hasta que el aire pase sin dificultad, o bien cambie el tapón por uno nuevo.



Use gafas protectoras para trabajar con aire comprimido.



Aceite de motor y filtro de aceite - Cambio

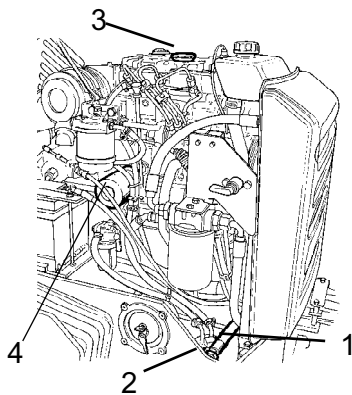

Fig. Lado izquierdo del compartimento del motor

- 1. Manguera de vaciado**
- 2. Tapón de vaciado**
- 3. Tapón de relleno**
- 4. Filtro de aceite**

Ponga en marcha el motor hasta calentarlo antes de vaciar el aceite.



Apague el motor y active el botón del freno de emergencia.



Tenga mucho cuidado al vaciar líquidos y aceites. Utilice guantes y gafas protectoras.

Coloque un recipiente con una capacidad mínima de 5 litros por debajo del tapón de vaciado (2).

Quite el tapón de relleno del aceite (3), y quite el tapón (2) del extremo de la manguera de vaciado (1). Deje que salta todo el aceite el motor.



Deseche apropiadamente el aceite vaciado.



Consulte el manual del motor para obtener instrucciones más detalladas sobre el cambio de aceite y de filtros.

Quite el filtro de aceite (4) ponga uno nuevo.

Recoja cualquier derramamiento.

Ponga el tapón de vaciado (2) en el extremo de la manguera.

Llene el depósito con aceite de motor nuevo. Consulte el apartado de lubricantes para averiguar el grado de aceite correcto. Ajuste el tapón de relleno (3) y compruebe que el nivel de aceite es el correcto por medio de la varilla de medición.

Arranque el motor y déjelo en punto muerto durante unos minutos. Mientras espera, compruebe si el filtro de aceite presenta alguna fuga.

Apague el motor, espere un minuto y compruebe el nivel de aceite. Agregue aceite en caso necesario.



Comprobación - Sistema refrigerante

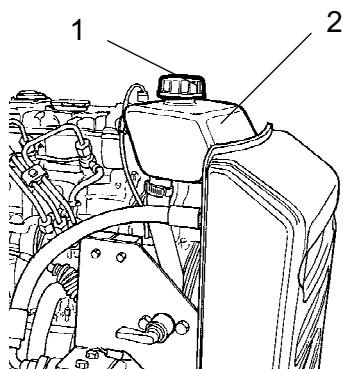

Fig. Sistema refrigerante
 1. Tapón de relleno
 2. Marcas de nivel

Compruebe que todos los manguitos/conectores están intactos y bien sujetos. Llene el sistema correspondiente con refrigerante tal y como se indica en la especificación de los lubricantes.



Tenga mucho cuidado al abrir el tapón del radiador cuando el motor está caliente. Utilice guantes y gafas protectoras.



Compruebe también el punto de congelación. Cambie el refrigerante una vez cada dos años.



Tambor - Comprobación del nivel de aceite

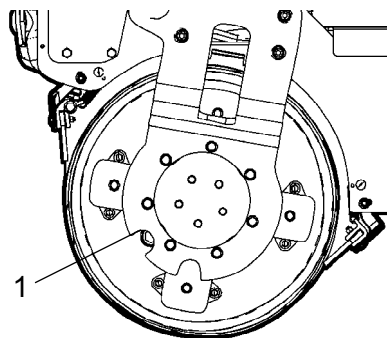

Fig. Tambor, lado del conductor
 1. Tapón del aceite en posición de comprobación.

Aparque el rodillo sobre una superficie nivelada y haga avanzar la máquina lentamente hasta situar el tapón del aceite (1) en el centro de la muesca semicircular de la suspensión del tambor.



Apague el motor, desconecte la alimentación y active el botón del freno de emergencia.

Retire el tapón y compruebe que el nivel de aceite llega al borde inferior del orificio. Si es necesario, agregue líquido de transmisión hidráulica. Consulte el apartado lubricantes para comprobar el grado del líquido.

Limpie el tapón magnético (1) de partículas metálicas y vuelva a colocar el tapón.

Mantenimiento - 1000 h



Aparque la máquina sobre una superficie nivelada. Cuando realice comprobaciones y ajustes, apague el motor y no olvide activar el botón del freno de emergencia, a menos que se especifique lo contrario.



Asegúrese de que la cubierta del motor está completamente abierta mientras se efectúa algún trabajo bajo la misma



Filtro del líquido hidráulico - Recambio



Quite el filtro (1) y deséchelo de manera apropiada. Estos filtros son monouso y no pueden limpiarse.

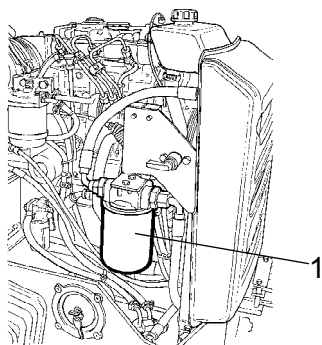

Fig. Compartimento del motor, lado izquierdo
1. Filtro del líquido hidráulico

Limpie a fondo la superficie de estanqueidad del portafiltro.

Aplique una capa fina de aceite hidráulico limpio en la junta de goma del filtro nuevo.

Atornille el filtro a mano, primero hasta que la junta del filtro haga contacto con la base del filtro. A continuación gire una media vuelta más.



No apriete más de la cuenta. De otro modo, podría dañar el cierre.

Arranque el motor y compruebe la estanqueidad del filtro.

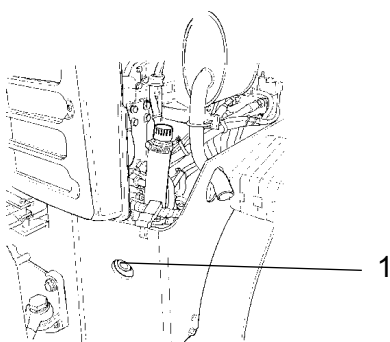

Fig. Compartimento del motor, lado derecho
1. Mirilla

Compruebe el nivel del aceite hidráulico por la mirilla (1) y llene el depósito en caso necesario. Vea el apartado "Cada 10 horas de funcionamiento".

Correa del alternador - Comprobación de la tensión - Recambio

Apague el motor, desconecte la alimentación y active el botón del freno de emergencia.

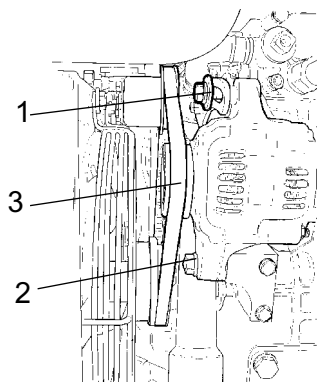

Fig. Vista frontal del alternador

- 1. Tornillo de montaje**
- 2. Tornillo de montaje**
- 3. Correa del alternador**

Desenrosque los dos tornillos de cabeza hueca hexagonal (1) y (2). Quite la correa del alternador vieja y recámblela por una nueva.

Presione el alternador transversalmente de manera que la correa del mismo quede tensionada conforme a la medida facilitada abajo.

Si la correa del alternador (3) se puede apretar hacia adentro con la mano unos 10 mm en la posición intermedia entre las poleas, su tensión es la correcta.

Apriete el primer tornillo (1) y luego el tornillo (2). Compruebe que la correa tiene la tensión correcta después de apretar los tornillos.

Mantenimiento - 2000 h

Aparque la máquina sobre una superficie nivelada.

Cuando realice comprobaciones y ajustes, apague el motor y no olvide activar el botón del freno de emergencia, a menos que se especifique lo contrario.



Asegúrese de que la cubierta del motor está completamente abierta mientras se efectúa algún trabajo bajo la misma

**Tambor - Cambio de aceite**

Fig. Tambor, lado de vibración

- 1. Tapón del aceite (1) en posición para drenar el aceite.**
- 2. Posición del tapón del aceite para la comprobación del nivel y el llenado.**

Aparque la máquina sobre una superficie plana, y haga avanzar el rodillo lentamente hasta que el tapón (1) esté situado en la posición inferior.

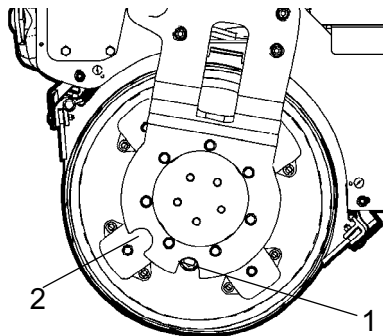

Apague el motor, desconecte la alimentación y active el botón del freno de emergencia.

Coloque un recipiente con una capacidad mínima de 5 litros por debajo del tapón.

Saque el tapón (1) y deje que salga el aceite.



Deseche apropiadamente el aceite vaciado.

Rellene con aceite nuevo. 2. Consulte "Cada 500 horas de funcionamiento" para el llenado de aceite.



Depósito de agua - Limpieza



En invierno, tenga en cuenta que hay riesgo de heladas. Vacíe el depósito, la bomba y los conductos.

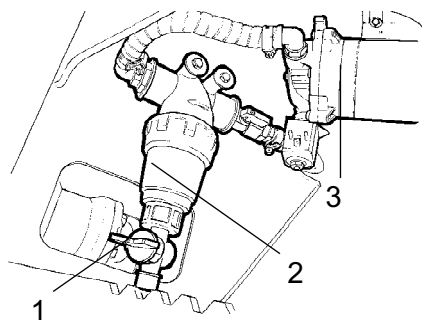

Fig. Vano bajo el suelo
1. Espita de vaciado
2. Filtro de agua
3. Bomba de agua

Vacíe el depósito por la espita de vaciado (1) situada junto al filtro.

Limpie los depósitos con agua y un detergente adecuado para material plástico.

Limpie el filtro de agua (2). Llene el tanque con agua y compruebe que el aspersor funciona.



Los depósitos de agua son de plástico (polietileno) y reciclables.



Depósito de combustible - Limpieza

La limpieza del depósito es más fácil cuando éste está casi vacío.

Bombee hacia el exterior los sedimentos del fondo por medio de una bomba externa. Consulte las instrucciones correspondientes a la "bomba externa".

Para eliminar cualquier sedimento adicional que pueda haber en el fondo, llene el depósito con dos litros de diésel, y a continuación bombéelos fuera empleando la bomba externa.



Recójalos en un recipiente con una capacidad mínima de 28 litros y deséchelos apropiadamente.

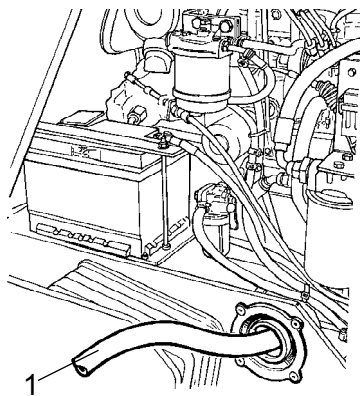

Fig. Depósito de combustible
1. Manguera de la bomba externa



Tenga siempre presente que el riesgo de incendio es constante cuando se manipula combustible.



El depósito de combustible es de plástico (polietileno) y reciclable.

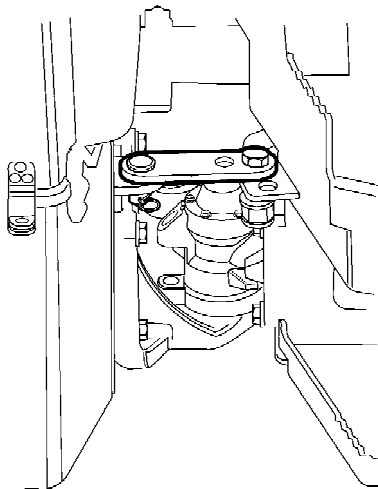

Fig. Articulación de dirección

Articulación de dirección - Comprobación

Inspeccione la articulación de dirección para ver si tiene daños o grietas.

Compruebe los tornillos y apriete los que estén flojos.

Compruebe también si la articulación de dirección está demasiado dura o demasiado holgada.



Bomba externa - para vaciar el líquido hidráulico/depósito de combustible



La bomba funciona con aceite hidráulico y gasoil.



La bomba no debe funcionar en seco. Necesita líquido a efectos de lubricación.

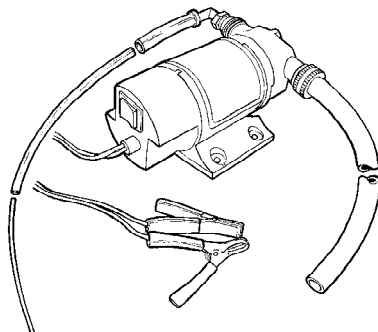

Fig. Bomba de vaciado externa

La bomba puede bombear líquido por ambos orificios, dependiendo de la posición en la que esté colocado el interruptor de encendido.

Si la bomba no empieza a extraer líquido antes de 20 segundos, compruebe que las conexiones están bien hechas. Las averías que se produzcan como resultado de su funcionamiento en seco no están cubiertas por la garantía.

Llene el puerto de entrada de la bomba con 30 ml de líquido para minimizar el funcionamiento en seco.



Depósito hidráulico - cambio de líquido

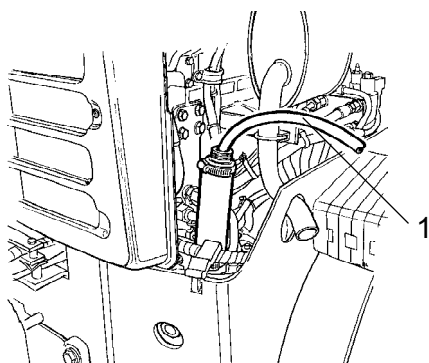

**Fig. Depósito hidráulico
1. Vaciado**

Utilice una bomba de vaciado externa para vaciar el depósito hidráulico.



En la operación de vaciado de aceite caliente, existe el riesgo de quemaduras.

Desenrosque el tapón del depósito. Coloque la manguera más delgada de la bomba en la salida de llenado/vaciado del depósito hidráulico. Coloque la otra manguera en un recipiente de vaciado.



Utilice un recipiente con una capacidad mínima de 15 litros.

Arranque la bomba de manera que extraiga aceite del depósito. Consulte las instrucciones correspondientes a la "bomba externa".

Compruebe que la manguera de la bomba llega hasta el fondo del depósito hidráulico, con el fin de vaciar la mayor cantidad posible de líquido.

Deje que se seque el depósito hidráulico y coloque el tapón del depósito.



Recoja el aceite y deséchelo apropiadamente.

Cambie el filtro del líquido hidráulico tal y como se describe en el apartado "Cada 1000 horas de funcionamiento".

Ponga en marcha el motor y haga funcionar los distintos dispositivos hidráulicos. Compruebe el nivel del depósito y llénelo según sea necesario.

DYNAPAC

Dynapac Compaction Equipment AB
Box 504, SE-371 23 Karlskrona, Sweden

DYNAPAC

Dynapac Compaction Equipment AB
Box 504, SE-371 23 Karlskrona, Sweden