

Talimatlar kılavuzu

ICC1000-2TR4.pdf

Çalıştırma ve bakım

Vibrasyonlu silindir

CC1000

Motor

Perkins 403C-11/403D-11

Seri numarası

90131934 -

10000304x0A000001 -



Orijinal talimatların çevirisi.

İçindekiler

| | |
|---|----|
| Giriş..... | 1 |
| Makine..... | 1 |
| Kullanım amacı | 1 |
| Dikkat sembolleri..... | 1 |
| Güvenlik bilgileri | 1 |
| Genel..... | 2 |
| CE işaretleri ve Uyum beyanı..... | 3 |
| Güvenlik - Genel talimatları..... | 5 |
| Güvenlik - çalıştırma sırasında | 7 |
| Eğimler | 7 |
| Yamaç kenarlarında sürüş | 8 |
| Oturma konumu | 9 |
| Özel talimatlar | 11 |
| Standart yağlayıcılar, diğer önerilen yağlar ve sıvılar | 11 |
| Yüksek ortam sıcaklıkları, +40°C'den (104°F) yüksek | 11 |
| Düşük ortam sıcaklığı - Donma riski | 11 |
| Sıcaklıklar..... | 11 |
| Yüksek basınçlı yıkama | 11 |
| Yangın söndürme..... | 12 |
| Devrilme Koruma Yapısı (ROPS), ROPS onaylı kabin | 12 |
| Akü çalışmaları..... | 12 |
| Takviye kablosuyla çalıştırma | 13 |
| Teknik özellikler | 15 |
| Titreşimler - Operatör istasyonu | 15 |
| Gürültü seviyesi..... | 15 |
| Elektrik sistemi | 15 |
| Teknik özellikler - Boyutlar | 17 |
| Boyutlar, yandan görünüm | 17 |
| Boyutlar, üstten görünüm | 18 |
| Ağırlık ve hacimler..... | 19 |

| | |
|--|----|
| Çalışma kapasitesi | 19 |
| Genel..... | 19 |
| Sıkma torku | 20 |
| ROPS - cıvatalar | 21 |
| Hidrolik sistem..... | 21 |
| Makine açıklaması | 23 |
| Tanımlama..... | 23 |
| Çerçevedeki ürün tanıtım numarası (PIN)..... | 23 |
| Makine plakası | 24 |
| 17PIN seri numarasının açıklaması | 24 |
| Motor plakaları | 25 |
| Makine açıklaması - Etiketler | 27 |
| Konum - etiketler | 27 |
| Güvenlik etiketleri..... | 28 |
| Bilgi etiketleri | 29 |
| Gösterge Aletleri/Kumandalar | 30 |
| Yerler - Gösterge aletleri ve kumandalar | 30 |
| Yerler - Kumanda paneli ve kumandalar | 31 |
| İşlev açıklaması..... | 32 |
| Elektrik sistemi..... | 35 |
| Sigortalar | 35 |
| Röleler | 35 |
| Çalıştırma..... | 37 |
| Başlamadan önce..... | 37 |
| Akü bağlantı kesme şalteri - Açık - İsteğe bağlı | 37 |
| Sürücü koltuğu (Std.) - Ayarlama | 37 |
| Sürücü koltuğu (İsteğe bağlı) - Ayarlanması | 38 |
| Gösterge aletleri ve lambalar - Kontrol..... | 38 |
| Operatör konumu | 39 |
| Güvenlik kilidi | 39 |

| | |
|---|----|
| İlk çalıştırma | 40 |
| Motorun çalıştırılması | 40 |
| Sürüş | 42 |
| Silindiri çalıştırma | 42 |
| Güvenlik kilidi/Acil durdurma/Park freni - Kontrol edilmesi | 43 |
| Vibrasyon..... | 43 |
| Manuel/Otomatik vibrasyon..... | 43 |
| Manuel vibrasyon - Açma..... | 44 |
| Fren yapma | 44 |
| Normal fren yapma..... | 44 |
| Acil durumda yedek fren | 45 |
| Kapatma..... | 45 |
| Park etme | 46 |
| Silindirlerin önüne takoz konması | 46 |
| Ana şalter - İsteğe bağlı | 46 |
| Uzun süreli park etme | 47 |
| Motor | 47 |
| Akü | 47 |
| Hava temizleyici, egzoz borusu..... | 47 |
| Fıskiye sistemi..... | 47 |
| Yakıt deposu | 47 |
| Hidrolik sıvısı deposu | 48 |
| Direksiyon silindiri, menteşeler, vs. | 48 |
| Kaput, branda..... | 48 |
| Çeşitli | 49 |
| Kaldırma | 49 |
| Belden kırma noktasının kilitlemesi | 49 |
| Silindirin kaldırılması | 49 |
| Belden kırma noktasının kilidinin açılması | 50 |
| Nakliye | 51 |

| | |
|--|----|
| Silindirin nakliyeye hazırlanması | 51 |
| Çekme/Kurtarma | 52 |
| Yedek/park frenini mekanik olarak devre dışı bırakın | 52 |
| Çekme/kurtarma..... | 53 |
| Çalıştırma talimatları - Özet | 55 |
| Koruyucu bakım | 57 |
| Kabul ve teslimat incelemesi..... | 57 |
| Garanti | 57 |
| Bakım - Yağlayıcılar ve semboller | 59 |
| Bakım sembolleri..... | 60 |
| Bakım - Bakım programı | 61 |
| Servis ve bakım noktaları..... | 61 |
| Genel..... | 62 |
| Her 10 saatlik çalışma (Günlük) | 62 |
| İLK 50 saat çalıştırma sonrası..... | 63 |
| Her 50 saatlik çalışma (Haftalık) | 63 |
| Her 250 saatlik çalışma (Aylık)..... | 63 |
| Her 500 saatlik çalışma (Yıllık)..... | 64 |
| Her 1000 saatlik çalışma (Yıllık)..... | 64 |
| Her 2000 saatlik çalışma (Yıllık)..... | 64 |
| Bakım - 10 saat..... | 65 |
| Dizel motor Yağ seviyesi kontrolü | 65 |
| Kontrol - Soğutucu sistemi | 66 |
| Hidrolik sıvısı deposu, Seviye kontrolü - Doldurma..... | 66 |
| Su deposu - Doldurma | 67 |
| Fıskiye sistemi - Kontrolü, temizliği | 67 |
| Hava devridaimi - Kontrolü..... | 68 |
| Sıyırıcılar - Kontrol edilmesi, ayarlanması..... | 68 |
| Uyarı lambaları - Kontrolü | 68 |
| Kontrol - Boşaltma - Su ayırıcı | 69 |

| | |
|---|----|
| Hava temizleyici göstergesi..... | 69 |
| Yakıt doldurma | 70 |
| Bakım - 50 saat..... | 71 |
| Frenler - Kontrolü | 71 |
| Hava temizleyici - boşaltma | 72 |
| Lastik elemanlar ve sabitleme vidaları - Kontrolü..... | 72 |
| Bakım - 250 saat..... | 73 |
| Hava temizleyici - Temizleme - Değişirme | 73 |
| Hidrolik sıvısı soğutucusu - Temizlenmesi | 74 |
| İleri/Geri kumandaları ve bağlantılar - Kontrol edilmesi ve yağlanması | 74 |
| Alternatör kayışı - gerginliği kontrol etme - Değiştirilmesi | 75 |
| Bakım - 500 saat..... | 77 |
| Hava temizleyici - Temizleme - Değişirme | 77 |
| Hidrolik sıvısı deposu - Kontrolü/havasının alınması | 78 |
| Motor yağı ve yağ filtresi - Değiştirilmesi..... | 79 |
| Kontrol - Soğutucu sistemi | 80 |
| Silindir - Yağ seviyesinin kontrol edilmesi | 80 |
| Bakım - 1000 saat..... | 81 |
| Hidrolik sıvısı filtresi - Değiştirilmesi..... | 81 |
| Alternatör kayışı - Gerginliği kontrol etme - Değiştirilmesi | 82 |
| Bakım - 2000 saat..... | 83 |
| Silindir - Yağ değişimi..... | 83 |
| Su deposu - Temizleme | 84 |
| Yakıt deposu - Temizleme | 84 |
| Direksiyon bağlantısı - Kontrolü | 85 |
| Hidrolik deposu - sıvı değişimi | 86 |

Giriş

Makine

Dynapac CC1000, 1,6 metrik ton sınıfında, 1.000 mm genişliğinde silindirlere sahip, kendinden çekişli bir vibrasyonlu tandem silindiridir. Makinede, tahrik, frenler ve her iki silindirde vibrasyon bulunmaktadır.

Kullanım amacı

CC1000, ara sokaklar, kaldırımlar, bisiklet yolları ve küçük park yerleri gibi küçük sıkıştırma çalışmaları için kullanılır.

Dikkat sembolleri



DİKKAT! Dikkat uyarısına uyulmadığında yaşamı tehdit eden ya da ciddi yaralanmalara neden olabilecek tehlikeyi ya da tehlikeli işlemleri belirtir.



UYARI! Uyarı dikkate alınmadığında makinede ya da mallarda hasara neden olabilecek bir tehlikeyi ya da tehlikeli işlemi belirtir.

Güvenlik bilgileri



Operatörlerin, en azından kullanım talimatına uygun olarak makinenin kullanımı ve günlük bakımı açısından eğitim alması önerilmektedir. Yolcuların makinenin üzerine çıkmasına izin verilmemektedir ve makineyi kullanırken koltukta oturmanız gerekmektedir.



Makineyle birlikte sağlanan güvenlik kılavuzunun tüm silindir operatörleri tarafından okunması gerekmektedir. Her zaman güvenlik talimatlarına uygun hareket edin. Kılavuzu makineden çıkartmayın.



Operatörün, bu kılavuzdaki güvenlik talimatlarını dikkatli biçimde okumasını öneriyoruz. Her zaman güvenlik talimatlarına uygun hareket edin. Bu kılavuzun, her zaman kolay ulaşılabilecek bir yerde bulunmasını sağlayın.



Makineyi çalıştırmadan ve herhangi bir bakım işlemi yapmadan önce tüm kılavuzu okuyun.



Motorun iç mekanda çalıştığı durumlarda iyi havalandırma (fanla hava emilmesi) sağlandığından emin olun.



Talimatlar kılavuzu kaybolursa, zarar görürse ya da okunamıyorsa hemen değiştirin.



Kişilerin, çalışan makinelerden tüm yönlerde en az 7 m (23 ayak) mesafe içindeki tehlikeli bölgeye girmesini ya da orada kalmasını engelleyin. Operatör, bir kişinin tehlikeli bölge içinde kalmasına izin verebilir ancak dikkatli olmalıdır ve makineyi yalnızca kişi görünür olduğunda ya da nerede olduğunu açıkça belirttiği zaman kullanmalıdır.

Genel

Bu kılavuz, makinenin çalıştırılması ve bakımıyla ilgili talimatlar içermektedir.

En iyi performans için makinenin düzgün biçimde bakımının yapılması gerekmektedir.

Olası sızıntıların, gevşemiş vidaların ve bağlantıların mümkün olduğunca erken tespit edilmesi için makinenin temiz tutulması gerekmektedir.

Makineyi çalıştırmadan önce her gün inceleyin. Sızıntıların ya da diğer arızaların tespit edilmesi için tüm makineyi inceleyin.

Makinenin altındaki zemini kontrol edin. Sızıntılar, makinenin üzerinin incelenmesine kıyasla zemine bakılarak daha kolay tespit edilebilmektedir.



ÇEVREYİ DÜŞÜNÜN! Çevreye yağ, yakıt ya da çevre için zararlı diğer maddeleri boşaltmayın. Kullanılmış filtrelerin, yağları ve yakıt artıklarını çevresel açıdan doğru atık alanına gönderin.

Bu kılavuzda, normal olarak operatör tarafından gerçekleştirilebilecek düzenli bakım talimatları yer almaktadır.



Üreticinin motor kılavuzunda, motorla ilgili ek talimatlar bulunmaktadır.

CE işareti ve Uyum beyanı

(AB/AET'de pazarlanan makineler için geçerlidir)

Makine CE işaretine sahiptir. Bu, teslimat sırasında, makine yönetmeliği 2006/42/EC'ye uygun olarak temel sağlık ve güvenlik yönetmeliklerine uygun olduğunu ve ayrıca bu makine için geçerli diğer yönetmeliklere uyduğunu göstermektedir.

Bu makineyle birlikte ilgili yönetmeliklerin ve eklerinin yanı sıra uyumlulaştırılmış standartları ve geçerli diğer yönetmelikleri belirten bir "Uyum beyanı" sağlanmıştır.

Güvenlik - Genel talimatları

(Güvenlik kılavuzunu da okuyun)



1. Operatör, silindiri kullanmadan önce ÇALIŞTIRMA bölümünün içeriğini iyice biliyor olmalıdır.
2. BAKIM bölümünde belirtilen tüm talimatların uygulandığından emin olun.
3. Silindiri yalnızca eğitimli ve/veya deneyimli operatörler kullanabilir. Silindirin üzerinde operatör harici yolcuların bulunmasına izin verilmez. Silindiri çalıştırırken her zaman koltukta oturun.
4. Ayarlanması ya da onarılması gerekiyorsa silindiri asla kullanmayın.
5. Silindire yalnızca sabit haldeyken binin ve inin. Sağlanan tutma yerlerini ve korkulukları kullanın. Makineye binerken ya da makineden inerken her zaman üç noktadan tutun; yani her iki ayağınızla birlikte bir elinizi ya da bir ayağınızla birlikte her iki elinizi kullanın. Asla makineden aşağı atlamayın.
6. Makineyle güvenli olmayan bir arazide çalışırken mutlaka ROPS (Devrilme Koruma Kabini) kullanılmalıdır.
7. Keskin dönüşlerde aracı yavaş sürün.
8. Eğimli arazilerde sürüş yapmaktan sakının. Yokuşa göre dik olarak yukarı ya da aşağı doğru sürün.
9. Kenarlara, kanallara ya da deliklere yakın biçimde sürerken, silindir genişliğinin en az 2/3'ünün daha önce sıkıştırılan malzeme (katı yüzeyi) üzerinde olmasını sağlayın.
10. Hareket yönünde, yerde, silindirin önünde ya da arkasında veya yukarısında herhangi bir engel bulunmadığını kontrol edin.
11. Düzgün olmayan zeminde ilerlerken daha dikkatli olun.
12. Sağlanan güvenlik teçhizatlarını kullanın. ROPS takılı araçlarda her zaman emniyet kemeri takılmalıdır.
13. Silindiri temiz tutun. Operatör platformu üzerinde biriken pislik ve gresleri hemen temizleyin. Tüm işaretleri ve tabelaları temiz tutun ve okunaklı olduklarından emin olun.
14. Yakıt doldurmadan önce alınacak güvenli önlemleri şunlardır:
 - Motoru kapatın
 - Sigara içmeyin
 - Makinenin yakınlarında açık alev bulunmamasına dikkat edin
 - Kıvılcımları önlemek için depoya giren doldurma aracı ucunu topraklayın
15. Onarımlarda ya da bakımdan önce:
 - Silindirlerin/tekerleklerin ve sıyırma bıçağının altına takozlar koyun.
 - Gerekliyse belden kırma noktasını kilitleyin.

16. Gürültü seviyesi 85 dB(A)'i geçiyorsa işitme koruyucularının kullanılması önerilmektedir. Gürültü seviyesi, makinedeki donanıma ve makinenin üzerinde kullanıldığı yüzeye bağlı olarak değişebilir.
17. Silindir üzerinde güvenliği etkileyebilecek hiçbir değişiklik ya da oynama yapmayın. Yalnızca Dynapac tarafından yazılı onay verildikten sonra değişiklik yapılabilir.
18. Hidrolik sıvısı, normal çalışma sıcaklığına gelmeden önce silindiri kullanmayın. Sıvı soğuk olduğunda fren mesafesi normalden daha uzun olabilir. DURDURMA bölümündeki talimatlara bakın.
19. Kendi korunmanız için her zaman:
 - kask
 - çelik uç korumalı iş ayakkabıları
 - kulak koruyucuları
 - yansıtıcı giysiler/yüksek düzeyde görünürlük sağlayan mont
 - iş eldivenleri

Güvenlik - çalışma sırasında



Kişilerin, çalışan makinelerden tüm yönlerde en az 7 m (23 ayak) mesafe içindeki tehlikeli bölgeye girmesini ya da orada kalmasını engelleyin. Operatör, bir kişinin tehlikeli bölge içinde kalmasına izin verebilir ancak dikkatli olmalıdır ve makineyi yalnızca kişi görünür olduğunda ya da nerede olduğunu açıkça belirttiği zaman kullanmalıdır.

Eğimler

Bu açı, makine sabit haldeyken sert, düz bir zeminde ölçülmüştür.

Ölçüm, dönüş açısını sıfır, titreşim kapalı ve tüm depolar dolu halde yapılmıştır.

Yumuşak zemin, makinenin döndürülmesi, titreşimin açık olması, zeminde makinenin ilerleme hızı ve ağırlık merkezinin yükselmesi gibi etkenlerin, burada belirtilenden daha düşük açılarda makinenin devrilmesine neden olabileceğini unutmayın.

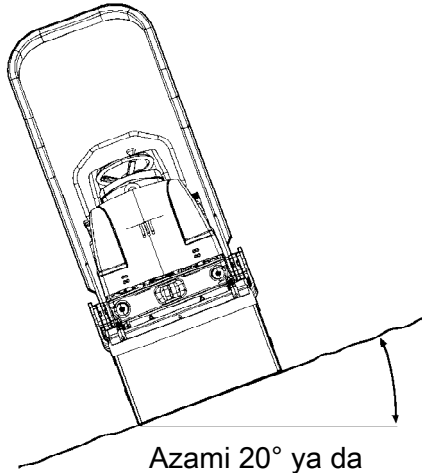

Şekil Eğimlerde çalışma



Eğimli ya da güvensiz zeminlerde sürüş yaparken ROPS (Devrilme Koruma Yapısı) kabinin kullanılması önerilmektedir.



Makineyi mümkün olduğunca eğimli araziye yatay olarak kullanmayın. Bunun yerine eğimli yerlerden dik olarak çıkın ya da inin.

Yamaç kenarlarında sürüş

Makineyi bir yamaç kenarında sürüyorsanız, silindir genişliğinin en az $\frac{2}{3}$ 'ü sabit zemin üzerinde olmalıdır.



Dönüş sırasında makinenin ağırlık merkezinin dışarıya doğru hareket ettiğini aklınızdan çıkarmayın. Örneğin, sola döndüğünüzde ağırlık merkezi sağa kayar.

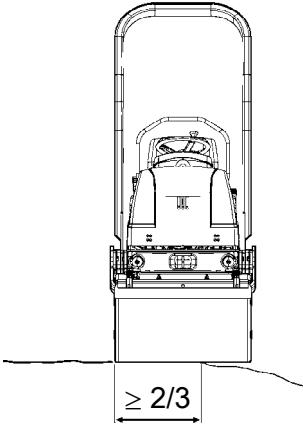

Şekil. Yamaç kenarında sürerken silindirin konumu

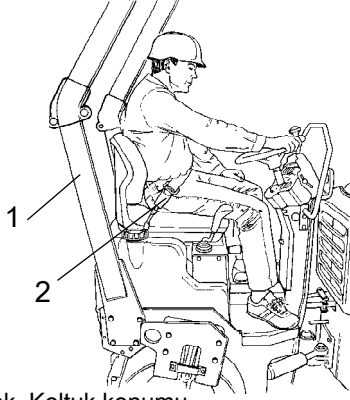

Şek. Koltuk konumu
1. ROPS
2. Emniyet kemeri

Oturma konumu

Silindiri çalıştırırken her zaman koltukta oturun. Çalışma sırasında operatör ayağa kalkarsa bir alarm öter. 4 saniye sonra frenler devreye girer ve motor durur. Ani duruşa karşı kendinizi destekleyin.



Varsa her zaman emniyet kemerini kullanın. Emniyet kemeri kullanılmadığında, makine devrilirse operatörün yere düşmesi ve makinenin altında kalması riski bulunmaktadır.

Devrilme Koruma Yapısı (ROPS) (1) takılı silindirlerde emniyet kemeri standart bir donanımdır.



Katlanabilir ROPS'a sahip makineler kullanıldığında ROPS her zaman kaldırılmış konumda olmalıdır

Özel talimatlar

Standart yağlayıcılar, diğer önerilen yağlar ve sıvılar

Fabrikadan çıkmadan önce sistemler ve parçalar, yağlayıcılar bölümünde belirtilen yağlarla ve sıvılarla doldurulmuşlardır. Bu malzemeler -15°C - +40°C (5°F - 104°F) arası ortam sıcaklıklarında kullanıma uygundur.



Biyolojik hidrolik sıvısı için azami sıcaklık +35°C'dir (95°F).

Yüksek ortam sıcaklıkları, +40°C'den (104°F) yüksek

En fazla +50°C'ye (122°F) kadar ortam sıcaklıklarında makineyi çalıştırmak için aşağıdaki önerileri uygulayın:

Dizel motor, normal yağ kullanılarak bu sıcaklıkta çalıştırılabilir. Ancak diğer parçalar için aşağıdaki sıvılar kullanılmalıdır:

Hidrolik sistem - madeni yağ Shell Tellus T100 ya da benzeri.

Düşük ortam sıcaklığı - Donma riski

Sistemin donmasını önlemek için sulama sisteminin boş/boşaltılmış (fiskiye, hortumlar, depo ya da depolar) olduğundan ya da sisteme antifriz eklenmiş olduğundan emin olun.

Sıcaklıklar

Silindirlerin standart modellerinde sıcaklık sınırları geçerlidir.

Gürültü bastırması gibi ek donanımlara sahip silindirlerin, yüksek sıcaklık aralıklarında daha dikkatli biçimde izlenmeleri gerekebilir.

Yüksek basınçlı yıkama

Suyu doğrudan elektrikli parçaların ya da gösterge panelinin üzerinde püskürtmeyin.

Yakıt doldurma kapağının üzerine bir naylon torba geçirin ve lastik bantla tutturun. Bu işlem, yüksek basınçlı suyun, doldurma kapağındaki havalandırma deliğine girmesini önlemek için yapılmaktadır. İçeri giren su, filtrelerin tıkanması gibi arızalara neden olabilir.



Yakıt deposu kapağının üzerine asla doğrudan basınçlı su püskürtmeyin. Özellikle yüksek basınçlı su temizleyicileri kullanırken bu çok önemlidir.

Yangın söndürme

Makinede yangın çıkarsa, ABC-sınıfı toz yangın söndürücü kullanın.

BE-sınıfı karbon dioksitli yangın söndürücü de kullanılabilir.

Devrilme Koruma Yapısı (ROPS), ROPS onaylı kabin



Makinede bir Devrilme Koruma Yapısı (ROPS, ya da ROPS onaylı kabin) takılıysa, bu yapıda ya da kabinde asla kaynak ya da delme işlemleri gerçekleştirmeyin.



Asla hasarlı bir ROPS yapısını ya da kabini tamir etmeye çalışmayın. Bunların, yeni ROPS yapı ya da kabinle değiştirilmesi gerekmektedir.

Akü çalışmaları



Aküleri sökerken her zaman önce negatif kabloyu sökün.



Aküleri takarken her zaman önce pozitif kabloyu bağlayın.



Eski aküleri, çevreye duyarlı bir şekilde atın. Akülerde zehirli bir madde olan kurşun bulunmaktadır.



Aküyü şarj etmek için hızlı şarj cihazları kullanmayın. Bu durum akünün ömrünü kısaltabilir.

Takviye kablosuyla çalışma



Eksi kablosunu, bitik akünün eksi kutbuna bağlamayın. Bir kıvılcım, akünün etrafında oluşan oksijen-hidrojen gazını tutuşturabilir.



Takviye kablosuyla çalıştırmada kullanılan akünün, bitik akü ile aynı voltajda olduğunu kontrol edin.

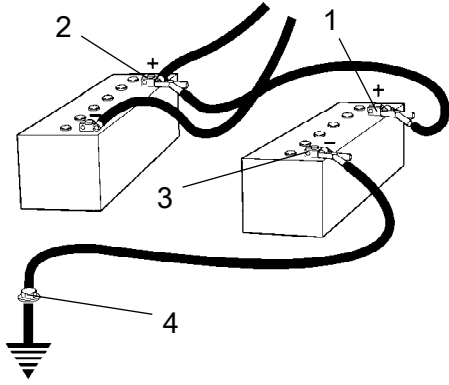

Şekil Takviye kablosuyla çalışma

Kontaklı ve tüm elektrik çeken donanımları kapatın. Takviye kablosuyla çalıştırmada kullanılan elektriği sağlayan makinenin motorunu kapatın.

Önce enerjiyi sağlayacak olan akünün artı kutbunu (1), bitik akünün artı kutbuna (2) bağlayın. Ardından enerji sağlayan akünün eksi kutbunu (3), bitik akülü makinenin örneğin bir civatasına (4) ya da kaldırma gözüne bağlayın.

Enerji sağlayan makinenin motorunu çalıştırın. Bir süre çalışmasını bekleyin. Şimdi diğer makineyi çalıştırmayı deneyin. Kabloları ters sırada sökün.

Teknik özellikler

Titreşimler - Operatör istasyonu
(ISO 2631)

Titreşim seviyeleri AB pazarı için üretilen makinelerde AB yönetmeliği 2000/14/EC AB yönetmeliğinde belirtilen çalıştırma düzenine uygun biçimde, titreşim açık, yumuşak polimer malzeme üzerinde ve operatör koltuğu nakliye konumundayken ölçülmüştür.

Ölçülen tüm gövde titreşim düzeyi, 2002/44/EC yönetmeliğinde belirtilen 0,5 m/s²'lik eylem değerinden düşüktür. (Sınır 1,15 m/s²'dir)

Ölçülen el/kol titreşimleri de aynı yönetmelikte belirtilen 2,5 m/s²'lik eylem seviyesinin altındadır. (Sınır 5 m/s²'dir)

Gürültü seviyesi

Gürültü seviyesi AB pazarı için üretilen makinelerde AB yönetmeliği 2000/14/EC AB yönetmeliğinde belirtilen çalıştırma düzenine uygun biçimde, titreşim açık ve operatör koltuğu nakliye konumundayken ölçülmüştür.

Garanti edilen ses gücü seviyesi, L_{WA} 102 dB (A)

Operatörün kulağındaki (platform) ses basıncı seviyesi, L_{PA} 84 ±3 dB (A)

Elektrik sistemi

Makineler EN 13309:2000 'İnşaat makineleri' yönetmeliğine uygun biçimde EMC testine tabi tutulmuşlardır.

Teknik özellikler - Boyutlar

Boyutlar, yandan görünüm

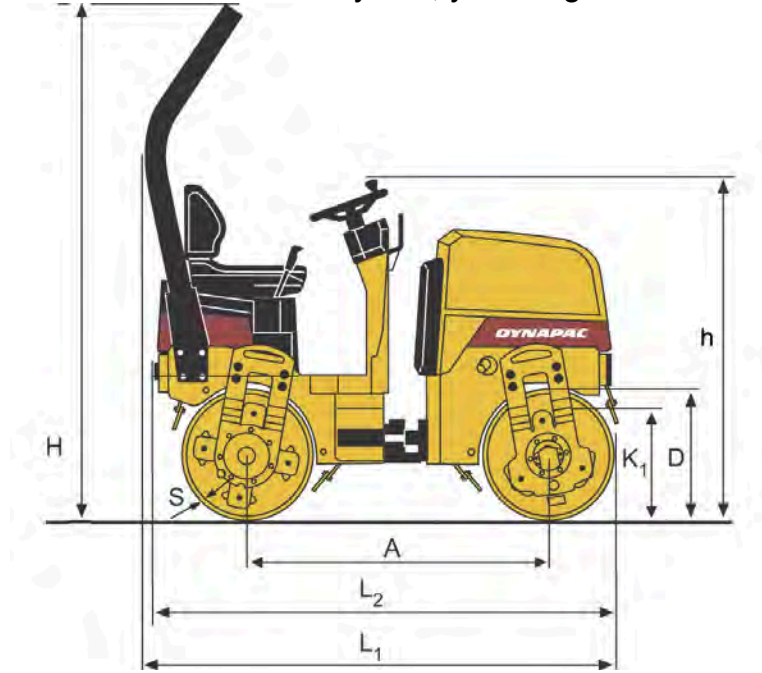

| Boyutlar | mm | in |
|----------------|------|------|
| A | 1350 | 53.2 |
| D | 584 | 23 |
| H | 2300 | 90.6 |
| h | 1520 | 59.8 |
| K ₁ | 465 | 18.3 |
| L ₁ | 2095 | 82.5 |
| L ₂ | 2040 | 80.3 |
| S | 13 | 0.51 |

Boyutlar, üstten görünüm

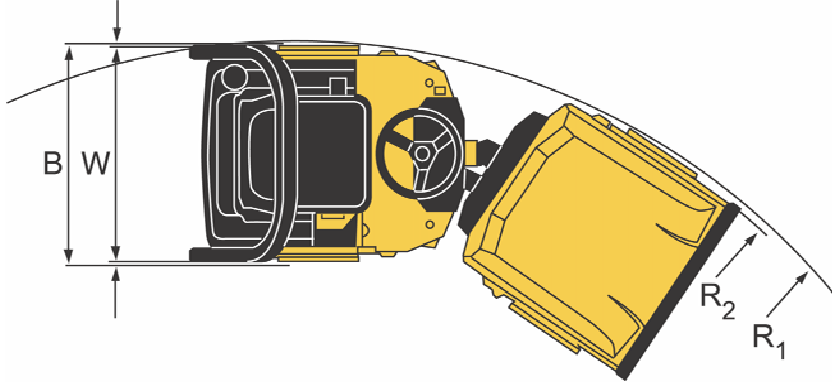

| Boyutlar | mm | in |
|----------------|------|-------|
| B | 1074 | 42.3 |
| R ₁ | 2750 | 108.3 |
| R ₂ | 2710 | 106.7 |
| W | 1000 | 39.4 |

Ağırlık ve hacimler

Ağırlıklar

| | | |
|------------------------------------|---------|----------|
| ROPS'lu servis ağırlığı (EN500) | 1650 kg | 3,63 lbs |
|------------------------------------|---------|----------|

Sıvı hacimleri

| | | |
|--------------|----------------|---------|
| Yakıt deposu | 23 litre | 6,0 gal |
| Su deposu | 110 litre/depo | 29 gal |

Çalışma kapasitesi

Sıkıştırma verileri

| | | |
|---------------------------|-----------|----------------------|
| Statik doğrusal yük, ön | 8,1 kg/cm | 45,4 pli |
| Statik doğrusal yük, arka | 8,4 kg/cm | 47 pli |
| Salınım yüksekliği | 0,35 mm | 0.01 in |
| Titreşim frekansı | 70 Hz | 4200 titreşim/dakika |
| Merkezkaç kuvveti | 17 kN | 3825 lb |

Not: Frekans, yüksek devirlerde ölçülür. Salınım, nominal değil gerçek değer olarak ölçülür.

Çekiş sistemi

| | | | | |
|------------------------------|-----|---------|-----|----------|
| Hız aralığı | 0-9 | km/saat | 0-6 | mil/saat |
| Tırmanma kapasitesi (teorik) | 40 | % | | |

Genel

Motor

| | | | |
|---------------|-------------------------|--|---------|
| Üretici/Model | Perkins 403C-11/403D-11 | | |
| Güç | 17,3 kW | | 23,5 HP |
| Motor hızı | 2600 devir/dak | | |

Elektrik sistemi

| | | | |
|------------|--|--|--|
| Akü | 12V 60Ah | | |
| Alternatör | 12V 40A | | |
| Sigortalar | Elektrik sistemi bölümü - sigortalar'a bakın | | |

Sıkma torku

Yağlanmış ya da kuru civataların sıkıştırma anahtarıyla Nm (lbf.ft) cinsinden sıkma torku.

Metrik iri vida dişi, parlak galvanizli (fzb):

GÜÇ SINIFI:

| M - yiv | 8,8, Yağlı | 8,8, Kuru | 10,9, Yağlı | 10,9, Kuru | 12,9, Yağlı | 12,9, Kuru |
|---------|------------|-----------|-------------|------------|-------------|------------|
| M6 | 8,4 | 9,4 | 12 | 13,4 | 14,6 | 16,3 |
| M8 | 21 | 23 | 28 | 32 | 34 | 38 |
| M10 | 40 | 45 | 56 | 62 | 68 | 76 |
| M12 | 70 | 78 | 98 | 110 | 117 | 131 |
| M14 | 110 | 123 | 156 | 174 | 187 | 208 |
| M16 | 169 | 190 | 240 | 270 | 290 | 320 |
| M20 | 330 | 370 | 470 | 520 | 560 | 620 |
| M22 | 446 | 497 | 626 | 699 | 752 | 839 |
| M24 | 570 | 640 | 800 | 900 | 960 | 1080 |
| M30 | 1130 | 1260 | 1580 | 1770 | 1900 | 2100 |

Metrik iri diş, çinko ile muamele edilmiş (Dacromet/GEOMET):

GÜÇ SINIFI:

| M - yiv | 10,9, Yağlı | 10,9, Kuru | 12,9, Yağlı | 12,9, Kuru |
|---------|-------------|------------|-------------|------------|
| M6 | 12,0 | 15,0 | 14,6 | 18,3 |
| M8 | 28 | 36 | 34 | 43 |
| M10 | 56 | 70 | 68 | 86 |
| M12 | 98 | 124 | 117 | 147 |
| M14 | 156 | 196 | 187 | 234 |
| M16 | 240 | 304 | 290 | 360 |
| M20 | 470 | 585 | 560 | 698 |
| M22 | 626 | 786 | 752 | 944 |
| M24 | 800 | 1010 | 960 | 1215 |
| M30 | 1580 | 1990 | 1900 | 2360 |



Torkla sıkılacak ROPS-cıvataları kuru olmalıdır.

ROPS - cıvatalar

| | |
|-------------------|-----------------|
| Cıvata boyutları: | M12 (PN 508063) |
| Güç sınıfı: | 8.8 |
| Sıkma torku: | 70 Nm |

Hidrolik sistem

| Açılma basıncı | MPa | Psi |
|--------------------|------|------|
| Tahrik sistemi | 37,0 | 5365 |
| Besleme sistemi | 2,0 | 290 |
| Vibrasyon sistemi | 22,0 | 3190 |
| Kontrol sistemleri | 7,0 | 1015 |
| Frenin ayrılması | 2,0 | 290 |

Makine açıklaması

Tanımlama

Çerçevedeki ürün tanıtım numarası (PIN)

Makinenin PIN'i (Ürün Tanıtım Numarası) (1), ön sağ çataldaki ya da ön çerçevenin sağ tarafındaki tutucu plakaya damgalanmıştır.

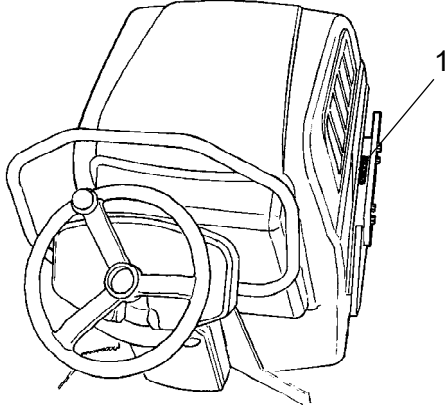

Şekil PIN sağ taraf

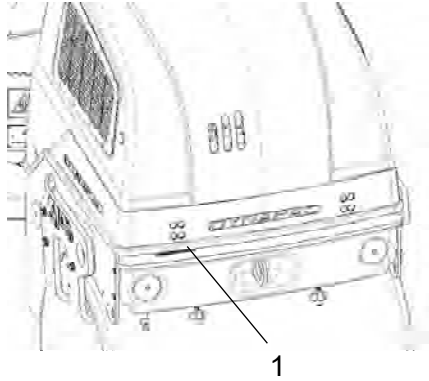

Şekil PIN sağ ön

Makine plakası

Makine plakası (1), arka çerçevenin sağ ön tarafına, direksiyon bağlantısının yanına yerleştirilmiştir.

Plakada üreticinin adı ve adresi, makinenin tipi, PIN, Ürün Tanımlama Numarası (seri numarası), çalıştırma ağırlığı, motor gücü ve üretim yılı bilgileri bulunmaktadır. CE işaretleri ve üretim yılı, AB dışındaki pazarlara gönderilen makinelerde bulunmuyor olabilir.

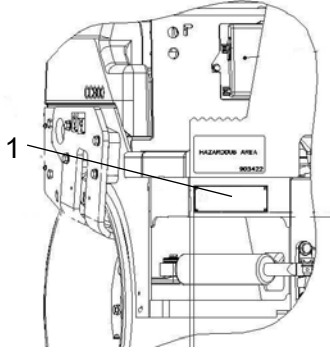

Şek. Operatör platformu, sağ taraf
1. Makine plakası

| Product Identification Number | | | |
|-------------------------------|----------------|-------------|----------------------------|
| Designation | Type | Rated Power | Max axle load front / rear |
| | | kW | kg |
| Gross machinery mass | Operating mass | Max ballast | Year of Mfg |
| kg | kg | kg | gg |
| Made in Sweden | | | |

Lütfen yedek parça sipariş ederken makinenin PIN numarasını belirtin.

17PIN seri numarasının açıklaması

- A= Üretici
- B= Ürün Ailesi/Modeli
- C= Kontrol harfi
- D= Kodlama yok
- E= Üretim birimi
- F= Seri numarası

| | | | | | |
|-----|-------|---|---|---|--------|
| 100 | 00123 | V | 0 | A | 123456 |
| A | B | C | D | E | F |

Motor plakaları

Plakalarda motorun türü, seri numarası ve motorun özellikleri belirtilmektedir.

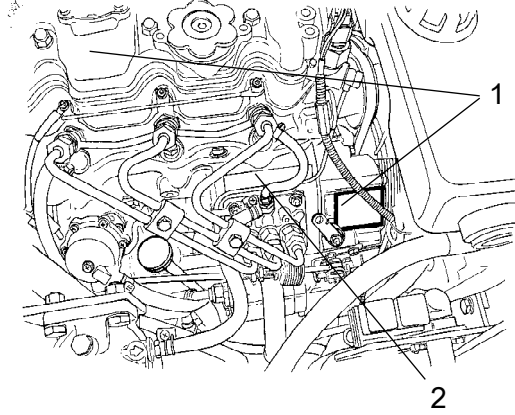

Şekil Motor
1. EPA plakası
2. Tür plakası

| IMPORTANT ENGINE INFORMATION | |
|--|---------------------------------|
|  | PERKINS SHIBAURA ENGINES LTD |
| ENGINE FAMILY: | 4H3XL113SLV |
| ENGINE TYPE: | HH23/2600 DISPL: 1131L |
| ADVERTISED POWER: | 17.3 kW at 2600 rpm |
| THE ENGINE CONFORMS TO 20XX U.S. EPA AND CALIFORNIA REGULATIONS FOR OFF-ROAD COMPRESSION IGNITION ENGINES. | |
| DIESEL FUEL ONLY | |
| INLET/EXH VALVE CLEARANCE: | 0.2mm COLD |
| LOW IDLE: | 825 - 1400 rpm |
| ADJUST IDLE SPEED WITH ENGINE AT NORMAL OPERATING TEMPERATURE, ACCESSORIES OFF AND TRANSMISSION IN NEUTRAL | |
| TUNE-UP BY AUTHORIZED SHOP ONLY | |
| EC NRMM No: | xxxxxxxxxxxxxxxxxxxx |
| 403C-11 | xxxxxxxxxx |

Şekil. 403C-11 üzerinde EPA plakası

| EMISSION CONTROL INFORMATION | |
|--|----------------------------------|
|  | PERKINS SHIBAURA ENGINES LTD. |
| ENGINE FAMILY | 8H3XL1.13SLV |
| POWER CATEGORY | 8 ≤ kW < 19 |
| DISPLACEMENT | 1.131 Litres |
| EMISSION CONTROL SYSTEM | IFI |
| THIS ENGINE COMPLIES WITH U.S. EPA AND CALIFORNIA REGULATIONS FOR 20XX NON ROAD DIESEL ENGINES | |
| LOW SULFUR FUEL OR ULTRA LOW SULFUR FUEL ONLY | |
| E.C. Type-Approval No. xxxxxxxxxxxxxxxxxxxx | |
| 403D-11 | xxxxxxxxxx |

Şekil. 403D-11 üzerinde EPA plakası

Motor türü plakası (2), makinenin en üstüne eklenmiştir.

| | | |
|---|-----------|------|
|  | TYPE | |
| ○ | ○ | |
| LIST NO | SERIAL NO | TYPE |

Şekil Tür plakası

Yedek parça sipariş ederken lütfen motorun seri numarasını belirtin. Aynı zamanda motor kılavuzuna bakın.

Makine açıklaması - Etiketler

Konum - etiketler

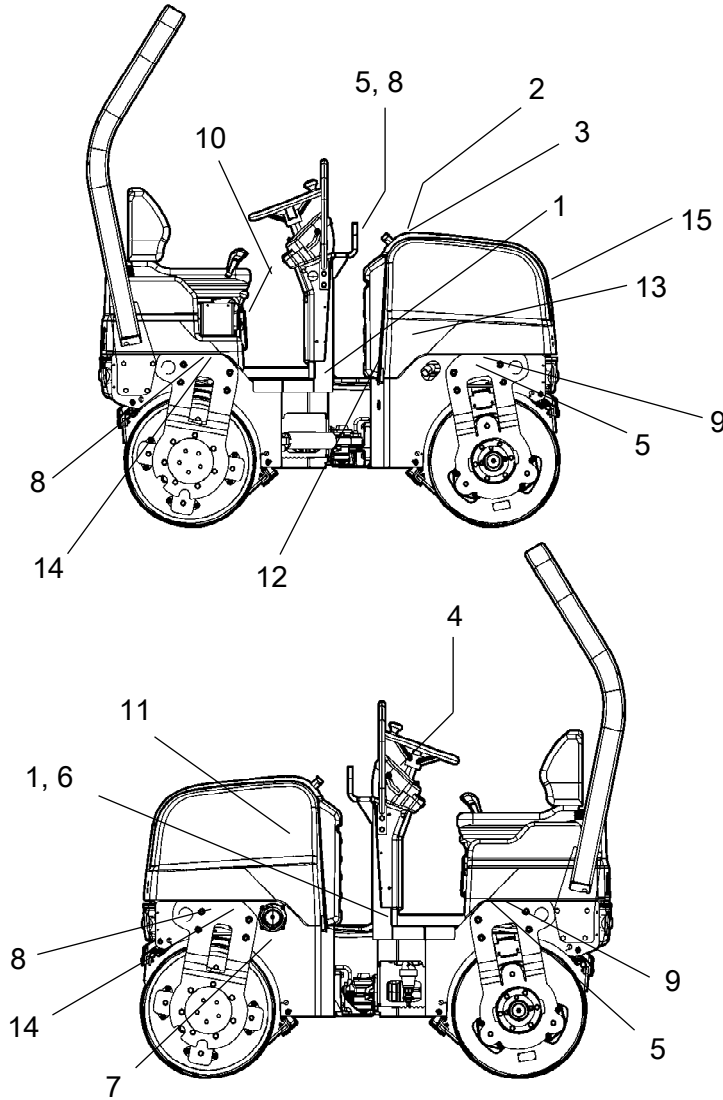

Şekil Yer, etiketler ve işaretler

| | | | |
|----------------------------------|------------|---|------------|
| 1. Uyarı, Ezilme riski | 4700903422 | 8. Kaldırma noktası | 4700357587 |
| 2. Dikkat, Dönen motor parçaları | 4700903423 | 9. Kaldırma plakası | 4700904870 |
| 3. Dikkat, Sıcak yüzeyler | 4700903424 | 10. Kullanma kılavuzu bölümü | 4700903425 |
| 4. Dikkat, Talimatlar kılavuzu | 4700903459 | 11. Akü bağlantı kesme aracı (İsteğe bağlı) | 4700904835 |
| 5. Dikkat, Kilitleme | 4700908229 | 12. Hidrolik sıvısı seviyesi | 4700272373 |
| 6. Akustik güç seviyesi | 4700791272 | 13. Biyo hidrolik sıvı (İsteğe bağlı) | 4700904601 |
| 7. Dizel yakıt | 4700991658 | 14. Sabitleme noktası | 4700382751 |
| | | 15. Dikkat - Çalıştırma gazı | 4700791642 |

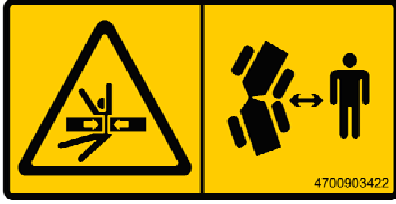

Güvenlik etiketleri

4700903422

Dikkat - Ezilme bölgesi, belden kırma noktası/silindir.

Her zaman ezilme bölgesinden güvenli bir mesafede durun.

(pivot dönüş takılı makinelerde iki ezilme bölgesi)

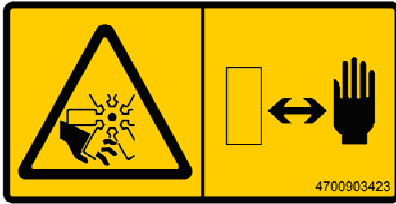

4700903423

Dikkat - Dönen motor parçaları.

Ellerinizi tehlike bölgesinden güvenli bir mesafe uzakta tutun.

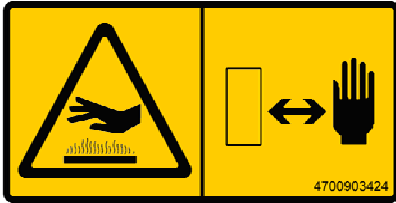

4700903424

Dikkat - Motor bölmesinde sıcak yüzeyler.

Ellerinizi tehlike bölgesinden güvenli bir mesafe uzakta tutun.

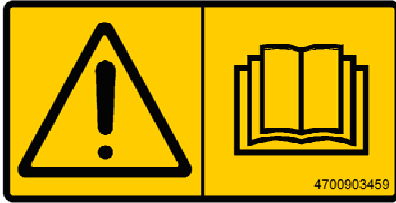

4700903459

Dikkat - Talimatlar kılavuzu

Makineyi çalıştırmadan önce operatörün güvenlik, çalışma ve bakım talimatlarını okuması gerekmektedir.

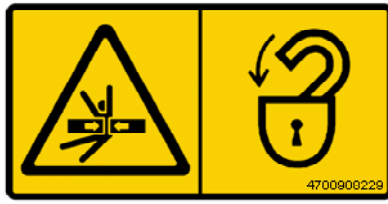

4700908229

Uyarı - Ezilme riski

Kaldırma sırasında belden kırma noktası kilitlenmelidir.

Talimatlar kılavuzunu okuyun.



4700791642

Dikkat - Çalıştırma gazı

Çalıştırma gazı kullanılmamalıdır.

Bilgi etiketleri

Gürültü gücü seviyesi

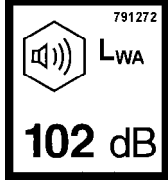

Dizel yakıt



Kaldırma noktası

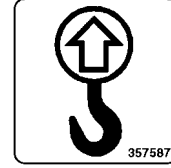

Kaldırma plakası

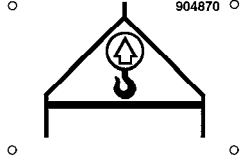

Kullanma kılavuzu bölümü

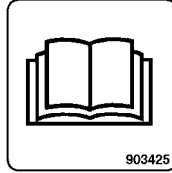

Akü bağlantı kesme şalteri

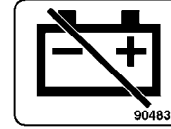

Hidrolik yağ seviyesi

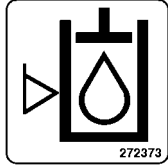

Biyolojik hidrolik sıvı

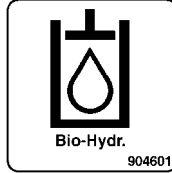

Bağlama noktası

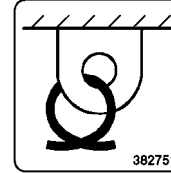

Gösterge Aletleri/Kumandalar

Yerler - Gösterge aletleri ve kumandalar

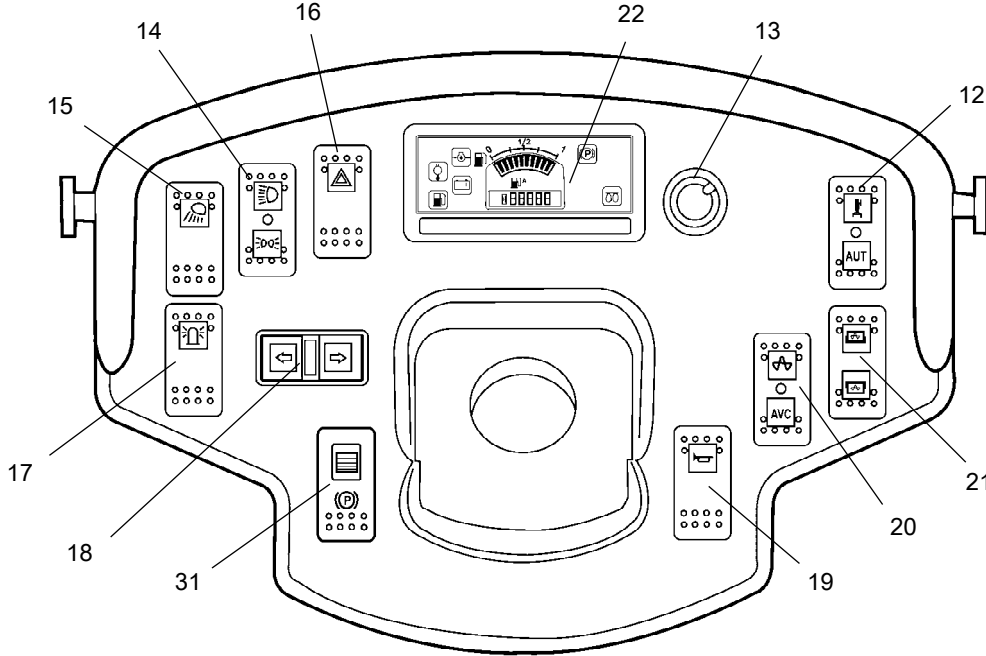

Şekil Gösterge aletleri ve kumanda paneli

| | | | |
|-----|--------------------------|-----|-------------------------------------|
| 12. | Manuel/otomatik fiske | 17. | * Tehlike sinyali |
| 13. | * Fiske zamanlayıcısı | 18. | * Yön göstergeleri |
| 14. | * Yol lambaları | 19. | Korna |
| 15. | * Çalışma lambaları | 20. | Titreşim manuel/otomatik |
| 16. | * Tehlike uyarı ışıkları | 21. | Ön/arka silindirde vibrasyon seçici |
| | * = İsteğe bağlı | 22. | Kumanda paneli |
| | | 31. | Park freni Açık/Kapalı |

Yerler - Kumanda paneli ve kumandalar

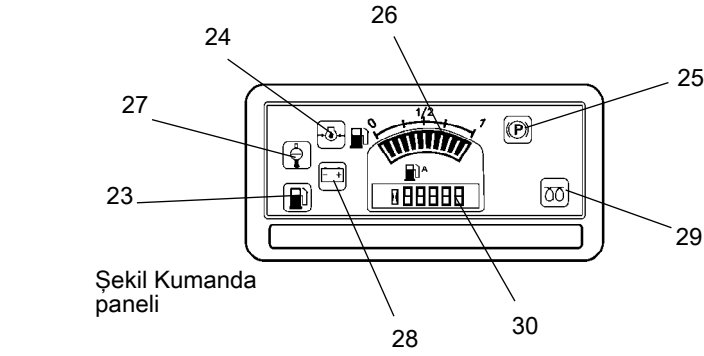

Şekil Kumanda paneli

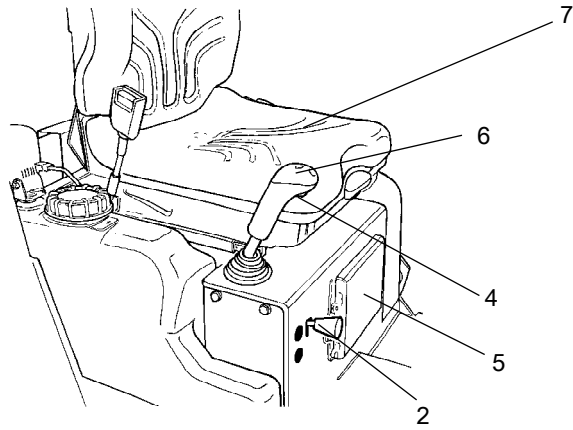

Şekil Operatör konumu

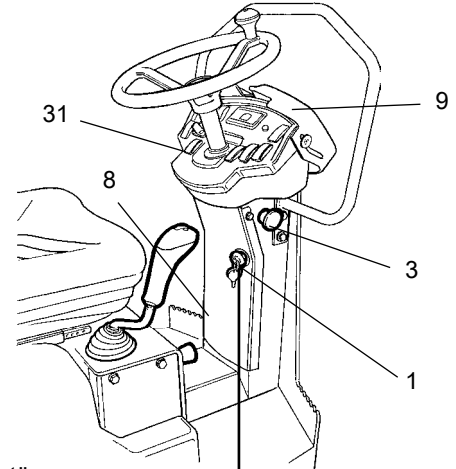



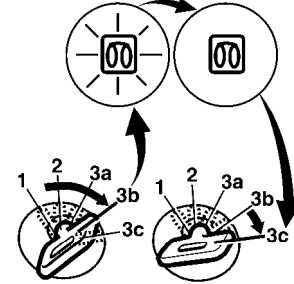





Şekil Operatör istasyonu

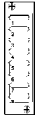

- | | | | |
|---|---------------------------|----|----------------------|
| 1 | Marş anahtarı | 23 | Düşük yakıt seviyesi |
| 2 | Motor hızı kumandası | 24 | Yağ basıncı, motor |
| 3 | Acil durdurma/yedek fren | 25 | Park freni lambası |
| 4 | Vibrasyon Açık/Kapalı | 26 | Yakıt seviyesi |
| 5 | Kullanma kılavuzu bölmesi | 27 | Su sıcaklığı, motor |
| 6 | İleri/geri hareket kolu | 28 | Akü/şarj edilmesi |
| 7 | Koltuk anahtarı | 29 | Akkor buji |
| 8 | Sigorta kutusu | 30 | Saat sayacı |
| 9 | Gösterge kapağı | 31 | Park freni |

İşlev açıklaması

| No | Türü | Sembol | İşlevi |
|-----|---------------------------------------|---|--|
| 1. | Marş anahtarı |  | <p>Pozisyonlar 1-2: Kapatma pozisyonu, anahtar çıkartılabilir.</p> <p>Pozisyon 3a: Tüm göstergeler aletlerine ve elektrik kumandalarına elektrik geliyor.</p> <p>Pozisyon 3b: Kızdırma işlemi yapılıyor. Lamba sönene kadar marş anahtarını bu konumda tutun. Bir sonraki konumda marş motoru devreye girer.</p> <p>Pozisyon 3c: Marş motoru etkinleştirmesi.</p> |
| 2. | Motor hızı kumandası | | Motor hızını, çalışma hızına ayarlamak için kolu kaldırın ve soldaki girintiye bırakın. Rölanti hızını seçmek için kolu sağa ve aşağı hareket ettirin. |
| 3. | Acil durdurma/Yedek fren |  | Basıldığında yedek fren devreye girer. Motor freni uygulanır ve motor durur. Ani duruşa karşı kendinizi destekleyin. |
| 4. | Vibrasyon Açık/Kapalı Anahtar |  | Titreşimi açmak için bir kez basın ve bırakın. Titreşimi kapatmak için tekrar basın. |
| 5. | Kullanma kılavuzu bölmesi |  | Kılavuzlara ulaşmak için bölmenin üst kısmını yukarı çekin ve açın. |
| 6. | İleri/Geri hareket kolu | | <p>Motor yalnızca bu kol nötr konumdayken çalıştırılabilir. İleri/geri kolu nötr konumda olmadığında motor çalışmaz.</p> <p>Silindirin hareket yönü ve hızı, ileri/geri koluyla ayarlanır. Örneğin, silindiri ileri doğru sürmek için kolu ileriye itin.</p> <p>Silindirin hızı, kolun orta konumdan uzaklığıyla orantılıdır. Kol nötr konumdan ne kadar uzaktaysa hız da o kadar yüksektir.</p> |
| 7. | Koltuk anahtarı | | Silindiri çalıştırırken her zaman koltukta oturun. Çalışma sırasında operatör ayağa kalkarsa bir alarm öter. 4 saniye sonra frenler devreye girer ve motor durur. |
| 8. | Sigorta kutusu (kumanda sütununda) |  | Elektrik sistemi için sigortalar içerir. Sigorta işlevlerinin açıklamaları için 'Elektrik sistemi' başlığına bakın. |
| 9. | Gösterge kapağı |  | Göstergeleri hava koşulları ve sabotaja karşı korumak için gösterge panelinin üzerine indirilir. Kilitlenebilir |
| 12. | Fıskiye, anahtar |  | Basılı konumda, silindire su beslemesi etkinleştirilir. |
| | |  | Sulama kapalı |
| | | OTOMATİK | Basılı konumda, silindire su beslemesi, ileri/geri koluyla etkinleştirilir. Su akışı, fıskiye zamanlayıcısı (13) kullanılarak düzenlenir. |
| 13. | Fıskiye zamanlayıcısı (İsteğe bağlı) | | Su akışının %0-100 arasında basamaksız ayarlanması. Yalnızca OTOMATİK'e (12) basıldığında çalışır. |
| 14. | Yol lambaları, (İsteğe bağlı) anahtar |  | Üst konuma basıldığında, yol lambaları yanar. Alt konuma basıldığında, basılı park lambaları yanar. |

| No | Türü | Sembol | İşlevi |
|-----|---|--------|---|
| 15. | Çalışma lambaları, anahtar (İsteğe bağlı) | | Basıldığında, çalışma lambaları yanar |
| 16. | Tehlike sinyali ışıkları, anahtar (İsteğe bağlı) | | Basıldığında, tehlike ışıkları yanar |
| 17. | Tehlike sinyali, anahtar | | Basıldığında tehlike sinyali açılır |
| 18. | Yön göstergeleri, anahtar (İsteğe bağlı) | | Sola basıldığında, sol yön göstergesi açılır vs. Orta konumda işlev kapalıdır. |
| 19. | Korna, anahtar | | Kornayı çalmak için basın. |
| 20. | Vibrasyon MANUEL/OTOMATİK anahtarı | | Üst konumdayken vibrasyon, ileri/geri kolundaki anahtarla açılır/kapanır. İşlev anahtarla etkinleştirilir. |
| | | | Orta konumda, vibrasyon sistemi kapalıdır. |
| | | AVC | Alt konumda vibrasyon, ileri/geri kolu ile otomatik olarak açılır ya da kapanır. |
| 21. | Ön/arka silindirde vibrasyon seçici, anahtar (İsteğe bağlı) | | Basılı ileri konumda, ön silindirde vibrasyon etkinleştirilir. Orta konumda, vibrasyon her iki silindirde etkindir. Basılı geri konumda, arka silindirde vibrasyon etkinleştirilir. |
| 22. | Kumanda paneli | | |
| 23. | Uyarı lambası, düşük yakıt seviyesi | | Tanktaki yakıt seviyesi düşük olduğunda lamba yanar. |
| 24. | Uyarı lambası, yağ basıncı | | Motordaki yağ basıncı çok düşük olduğunda bu lamba yanar. Hemen motoru durdurun ve arızayı bulun. |
| 25. | Uyarı lambası, park freni | | Park freni devrede olduğunda lamba yanar. |
| 26. | Yakıt seviyesi | | Mazot deposundaki yakıt seviyesini gösterir. |
| 27. | Uyarı lambası, su sıcaklığı | | Su sıcaklığı çok yüksek olduğunda lamba yanar. |
| 28. | Uyarı lambası, akü şarj oluyor | | Motor çalışır haldeyken lamba yanarsa, alternatör aküyü şarj etmiyor demektir. Motoru durdurun ve arızayı bulun. |
| 29. | Uyarı lambası, akkor buji | | Marş anahtarı, marş motorunun etkinleştirilmesi için 3c konumuna hareket ettirilmeden önce lamba sönmelidir. |
| 30. | Saat sayacı | | Motorun çalıştığı saat sayısını gösterir. |
| 31. | Park freni Açık/Kapalı, anahtar | | Park frenini etkinleştirmek için içeri basın, motor çalışırken makine durur. Makine, eğimli bir yüzeyde sabitken her zaman park frenini kullanın. |

Elektrik sistemi

Sigortalar

Şekilde, sigortaların konumları gösterilmektedir.

Aşağıdaki tablo, sigortaların amper değerlerini ve işlevlerini vermektedir. Tüm sigortalar, yassı pim türündedir.

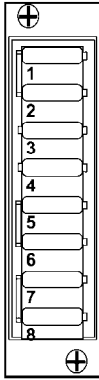

Şekil Sigorta kutusu

Sigorta kutusundaki sigortalar

| | | | | | |
|----|-------------------------------------|-----|----|--|-----|
| 1. | ECU Gösterge paneli, fiskiye | 20A | 5. | Tehlike sinyali | 10A |
| 2. | Korna, alternatör | 15A | 6. | Yön göstergeleri | 10A |
| 3. | Sağ yön göstergeleri, yan sinyaller | 5A | 7. | Sürüş lambaları, çalışma lambalar ana far ön | 15A |
| 4. | Sol yön göstergeleri, yan sinyaller | 5A | 8. | Sürüş lambaları, pozisyon lambaları, fren lambaları, çalışma lambaları arka, plaka lambası | 15A |

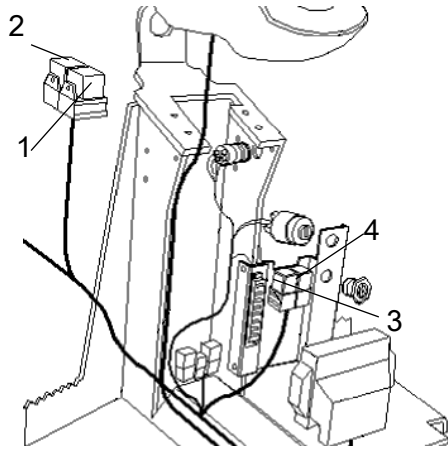

Şekil Kumanda sütunu

Röleler

| | | |
|----|-----|------------------|
| 1. | K1 | İlk çalıştırma |
| 2. | K5 | Akkor buji |
| 3. | K9 | Yön göstergeleri |
| 4. | K10 | Fren lambaları |

Çalıştırma

Başlamadan önce

Akü bağlantı kesme şalteri - Açık - İsteğe bağlı

Günlük bakım işlemlerini yapmayı unutmayın. Bakım talimatlarına bakın.

Akü bağlantı kesme şalteri motor bölümünde bulunmaktadır. Anahtarı (1) açık konuma getirin. Artık tüm silindire enerji verilir.



Gerektiğinde akü bağlantısının hemen kesilebilmesi için çalıştırma sırasında motor kapağı kilidi açık durumda olmalıdır.

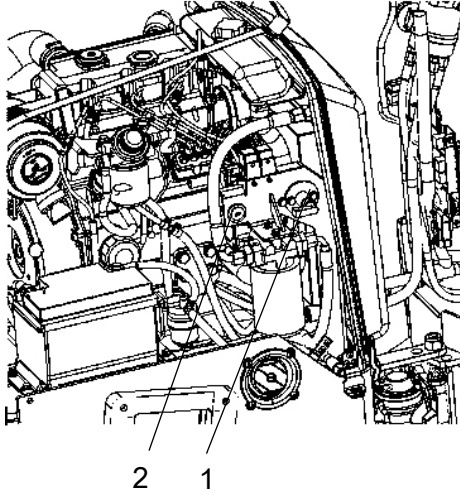

Şekil Motorun sol tarafı
1. Akü bağlantı kesme şalteri

Sürücü koltuğu (Std.) - Ayarlama

Operatör koltuğunu, pozisyon rahat olacak ve kumandalar kolayca ulaşılabilir olacak şekilde ayarlayın.

Koltuk uzunluğuna ayarlanabilir (1).

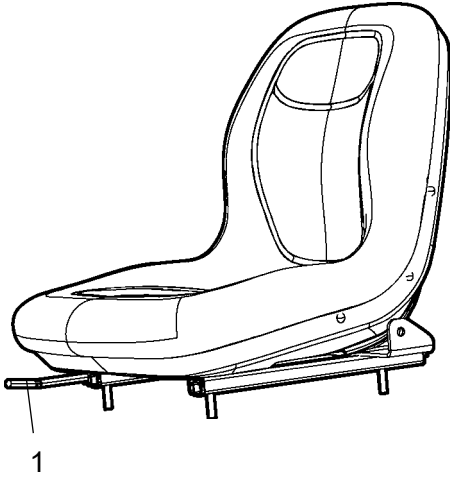

Şekil Operatör koltuğu
1. Boy ayarı

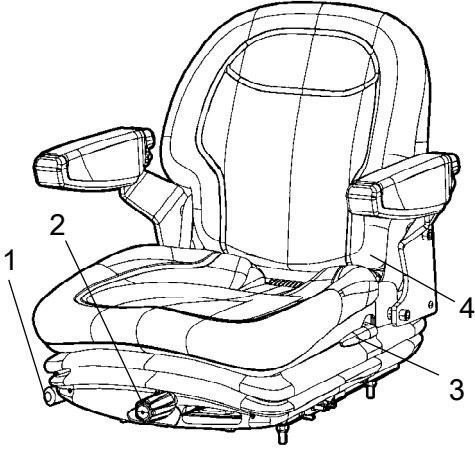

Şekil Sürücü koltuğu
1. Kilitleme kolu - Uzunluk ayarı
2. Ağırlık ayarı
3. Sırt destek açısı
4. Emniyet kemeri

Sürücü koltuğu (İsteğe bağlı) - Ayarlanması

Operatör koltuğunu, pozisyon rahat olacak ve kumandalar kolayca ulaşılabilir şekilde ayarlayın.

Koltuk aşağıdaki gibi ayarlanabilir.

- Boy ayarı (1)
- Ağırlık ayarı (2)
- Sırt desteği açısı (3)



Çalışmaya başlamadan önce koltuğun yerine tam oturduğunu kontrol edin.



Emniyet kemerini (4) kullanmayı unutmayın.

Gösterge aletleri ve lambalar - Kontrol



Acil durdurma düğmesinin dışarı çekildiğinden ve park freninin devrede olduğundan emin olun. İleri/geri kolu nötr durumda iken otomatik fren işlevi devrede olur.

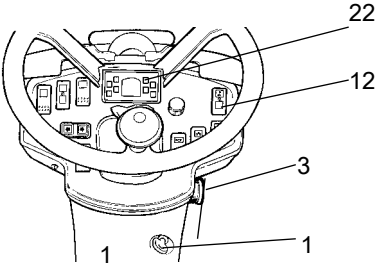

Şekil. Gösterge paneli
1. Marş anahtarı
3. Acil durdurma/yedek fren
12. Anahtar, sulama
22. Uyarı paneli

Anahtarı (1) 3a konumuna getirin.

Uyarı panelindeki (22) uyarı lambalarının açık olduğunu kontrol edin.

Fısıkiye anahtarını (12) çalışma konumuna getirin ve sistemin çalıştığını kontrol edin.

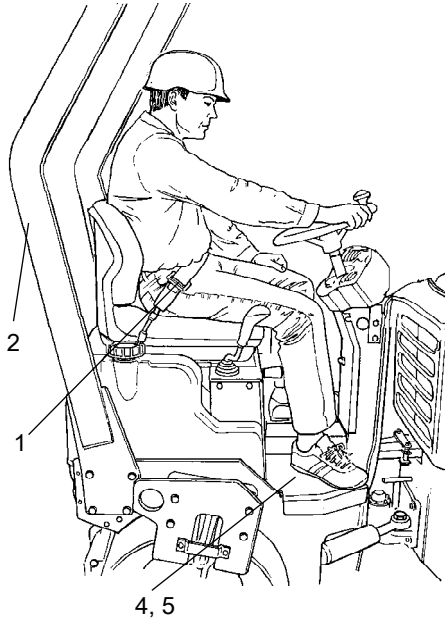

Şekil Operatör konumu

1. Emniyet kemeri
2. ROPS
4. Lastik eleman
5. Kaydırmaz

Operatör konumu



Aşınma belirtileri gösteriyorsa ya da aşırı zorlanmaya maruz kaldıysa emniyet kemerini (1) değiştirin.



Silindire binerken ya da inerken asla ileri/geri kollarını tutma yeri olarak kullanmayın.



Platformdaki lastik elemanların (4) sağlam olduklarını kontrol edin. Aşınmış elemanlar, rahatlığın azalmasına neden olacaktır.



Platformdaki kaydırmazın (5) iyi durumda olduğunu kontrol edin. Kaydırmaz sürtünmesi azaldığında değiştirin.



Katlanır ROPS'a sahip makineler, her zaman ROPS kaldırılmış ve yerine kilitlemiş halde kullanılmalıdır.



Çalıştırmaya başlamadan önce her zaman güvenlik kilidi kontrol edilmelidir. Bunu yapmak için, Çalıştırma bölümündeki talimatlarda gösterildiği şekilde operatörün koltuktan kalkması gerekmektedir.

Silindirde bir ROPS (Devrilme Koruma Yapısı) varsa, her zaman sağlanan emniyet kemerini (1) ve bir koruyucu kask takın.

Güvenlik kilidi

Silindirde bir güvenlik kilidi bulunmaktadır.

Operatör koltuktan kalktıktan 4 saniye sonra motor durur.

İleri/geri kolu nötr ya da sürüş konumunda da olsa motor durur.

Park freni devrede olduğunda motor durmaz.



Tüm çalışmalarda oturun!

İlk çalıştırma

Motorun çalıştırılması



İlk çalıştırma sırasında operatör koltuğunda oturmalıdır.

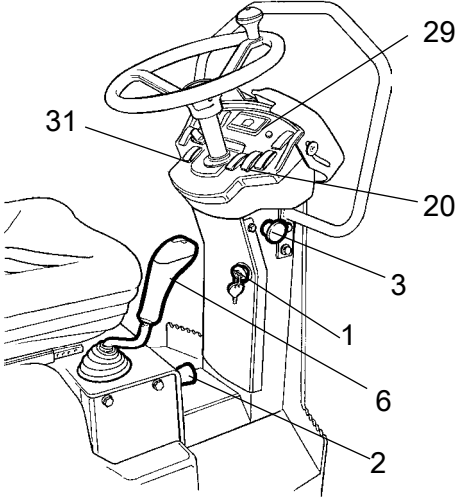

Şekil. Kumanda paneli

1. Marş anahtarı
2. Motor hızı kontrolü
3. Acil durumda durdurma/yedek fren
6. İleri/Geri kolu
20. Vibrasyon anahtarı manuel/otomatik
29. Akkor lambası
31. Park freni

Acil durdurma düğmesinin (3) dışarı çekildiğinden ve park freninin (31) devrede olduğundan emin olun.

İleri/geri kolunu (6) tam orta (nötr) konuma getirin. Motor yalnızca bu kol nötr konumdayken çalıştırılabilir.

Vibrasyon anahtarını (2), manuel/otomatik vibrasyona getirin (konum O).



Marş motorunu uzun süre çalıştırmayın. Motor çalışmazsa, tekrar denemeden önce bir dakika kadar bekleyin.

Yüksek ortam sıcaklıklarında, hız kontrolünü (2), rölantinin hemen üzerine ayarlayın.

Soğuk motoru çalıştırırken hız kontrolünü tam hıza ayarlayın. Ön ısıtma: Anahtarı II konumuna döndürün. Akkor lambası (29) söner: Marş anahtarını (1) sağa döndürün. Motor çalışır çalışmaz marş anahtarını bırakın ve motor hızı, rölantinin çok az yukarısına indirin (yüksek devirler, soğuk motora zarar verebilir). Motor düzgün çalışmaya başlar başlamaz, devri rölantiye düşürün.

Bir kaç dakika boyunca rölantide çalıştırarak motoru ısıtın. Ortam sıcaklığı +10°C'den (50°F) daha düşükse, motoru biraz daha uzun süre ısıtın.

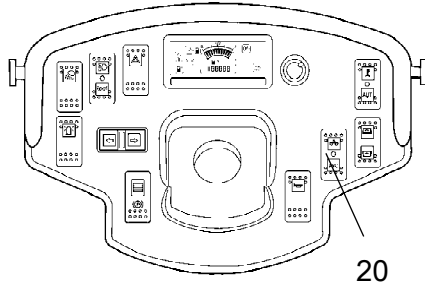

Şekil Gösterge paneli
20. Vibrasyon anahtarı

Motoru ısıtırken yağ basıncı (24) ve şarj (28) uyarı lambalarının söndüğünü kontrol edin.

Uyarı lambası (25) açık kalmalıdır.



Makineyi soğuk halde çalıştırdığınızda ve kullandığınızda, hidrolik sıvısının da soğuk olacağını, makine çalışma sıcaklığına ulaşana kadar fren mesafelerinin normalden daha uzun olabileceğini unutmayın.

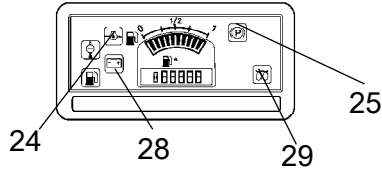

Şekil Kumanda paneli
24. Yağ basıncı lambası
25. Fren lambası
28. Şarj lambası
29. Akkor lamba



Motor iç mekanda çalıştırılıyorsa iyi havalandırma sağlandığından (hava emişi) emin olun. Karbon monoksit zehirlenmesi riski bulunmaktadır.

Sürüş

Silindiri çalıştırma



Hiçbir koşulda makine yerden kullanılmamalıdır. Tüm çalışma sırasında operatör makinenin içinde oturmalıdır.



Silindirin arkasındaki ve önünde alanın açık olduğunu kontrol edin.

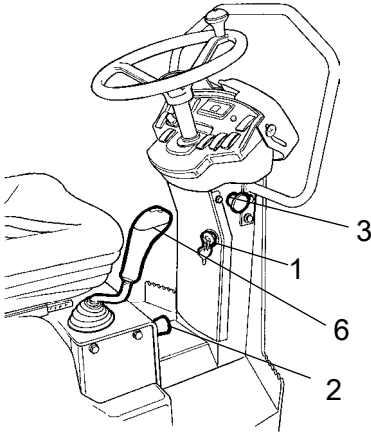

Şekil. Gösterge paneli

1. Marş anahtarı
2. Motor hızı kumandası
3. Acil durumda durdurma/yedek fren
6. İleri/geri kolu

Park frenini (31) bırakın ve park freni lambasının (25) söndüğünden emin olun.

Motor hızı kumandasını yukarı (2) çevirin ve çalışma konumuna kilitleyin.

Direksiyonun doğru çalıştığını kontrol etmek için silindir sabitken direksiyon simidini bir kez tam sağa, bir kez de tam sola çevirin.

Asfalt sıkıştırırken fiske sistemini (12) açmayı unutmayın.

Hangi yönde gitmek istediğinize bağlı olarak ileri/geri kolunu (6) dikkatlice ileri ya da geri hareket ettirin.

Kol, orta konumdan (nötr) ne kadar uzağa götürülürse, hız o kadar artar.



Hız, motor hızı değiştirilerek değil her zaman ileri/geri koluyla kontrol edilmelidir.

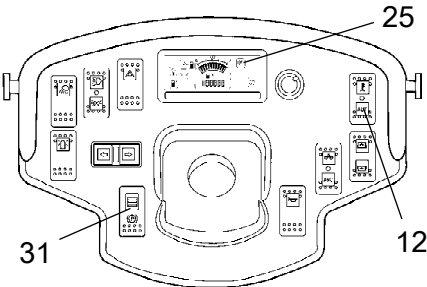

Şekil. Gösterge paneli

12. Fiske için anahtar
25. Park freni lambası
31. Park freni

Çalıştırma sırasında uyarı lambalarının yanmadığını kontrol edin.

Güvenlik kilidi/Acil durdurma/Park freni - Kontrol edilmesi



Her gün çalıştırmadan önce güvenlik kilidi, acil durdurma ve park freninin kontrol edilmesi gerekmektedir. Güvenlik kilidi ve acil durdurmanın işlev kontrolü, tekrar başlatma gerektirir.



Güvenlik kilidi işlevi, silindir çok yavaş ileri/geri giderken operatörün koltuğundan kalkması ile kontrol edilir. (Her iki yönde kontrol edin). Direksiyon simidini sıkıca tutun ve ani bir duruş için kendinizi destekleyin. Bir alarm öter ve 4 saniye sonra motor kapanır ve frenler devreye girer.



Silindir yavaşça ileri/geri giderken, acil durdurma düğmesine (3) basarak acil durdurmanın çalıştığını test edin. (Her iki yönde kontrol edin). Direksiyon simidini sıkıca tutun ve ani bir duruş için kendinizi destekleyin. Motor kapanır ve frenler etkinleştirilir.



Silindir çok yavaş bir şekilde ileri/geri giderken, park frenini etkinleştirerek park freninin işlevini kontrol edin. (Her iki yönde kontrol edin). Frenler devredeyken direksiyon simidini tutun ve ani bir duruş için kendinizi destekleyin. Motor kapanmaz.

Vibrasyon

Manuel/Otomatik vibrasyon

Manuel ya da otomatik vibrasyon etkinleştirme/kapatma, (20) anahtarı kullanılarak seçilir.

Manuel konumda, operatör ileri/geri hareket kolu kavramasının altındaki düğmeyi (4) kullanarak vibrasyonu etkinleştirmelidir.

Otomatik konumda, vibrasyon öncede ayarlanmış hıza ulaşıldığında etkinleştirilir. Önceden ayarlanmış en düşük hıza ulaşıldığında vibrasyon otomatik olarak kapatılır.

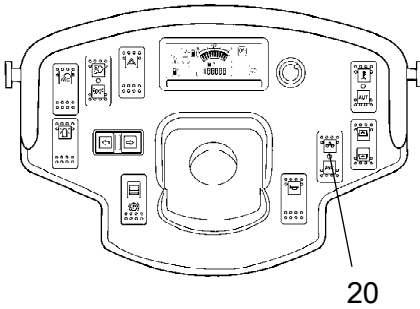

Şekil. Gösterge paneli
20. Manuel/Otomatik anahtarı

Manuel vibrasyon - Açma

Silindir sabitken vibrasyon etkin olmamalıdır. Bu durum, yüzeye ve makineye zarar verebilir.

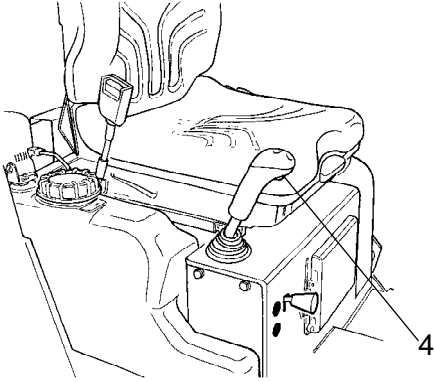

Şekil İleri/geri kolu
4. Anahtar, vibrasyon Açık/Kapalı

Vibrasyonu devreye almak ve kapatmak için ileri/geri kolunun altındaki anahtarı (4) kullanın.

Silindir sabit duruma gelmeden önce her zaman vibrasyonu kapatın.

Fren yapma**Normal fren yapma**

Frenleme, normalde ileri/geri hareket koluyla etkinleştirilir. Hidrostatik şanzıman, kol nötr konuma doğru ilerletildiğinde silindiri yavaşlatır.

Düğmeye (4) basarak vibrasyonu durdurun.

Silindiri durdurmak için ileri/geri hareket kolunu (6) nötr konuma getirin.



Makineyi soğuk halde çalıştırdığınızda ve kullandığınızda, hidrolik sıvısının da soğuk olacağını, makine çalışma sıcaklığına ulaşana kadar fren mesafelerinin normalden daha uzun olabileceğini unutmayın.



Park frenini (31) etkinleştirmeden önce asla operatör platformundan ayrılmayın.

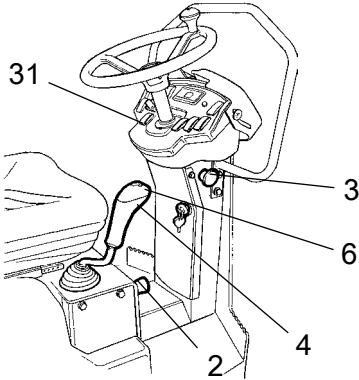

Şekil. Kumanda paneli
2. Motor hızı kontrolü
3. Acil durumda durdurma/yedek fren
4. Vibrasyon Açık/Kapalı
6. İleri/geri kolu
31. Park freni

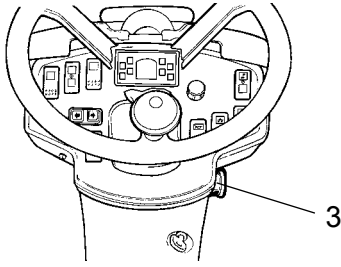

Şekil Kumanda paneli
3. Acil durdurma/yedek fren

Acil durumda yedek fren

Her silindir motorunda, çalışma sırasında yedek fren olarak çalışan bir fren bulunmaktadır.



Acil bir durumda fren yapmak için acil durumda durdurma düğmesine (3) basın, direksiyon simidini sıkıca tutun ve ani bir duruşa hazırlıklı olun. Dizel motor durur.

Fren yaptıktan sonra ileri/geri hareket kolunu nötr konuma getirin ve acil durum fren düğmesini geri çekin. Motoru tekrar çalıştırın.

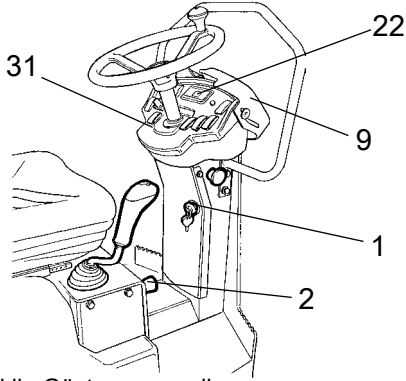

Şekil. Gösterge paneli
1. Marş anahtarı
2. Motor hızı kontrolü
9. Gösterge kapağı
22. Uyarı lambaları paneli
31. Park freni

Kapatma

Motor hızı kumandasını (2) yeniden rölantiye getirin. Motorun soğuması için bir kaç dakika rölantide kalmasına izin verin.

Park frenini (31) devreye sokun.

Herhangi bir arızanın gösterilip gösterilmediğini görmek için gösterge ve uyarı lambalarına bakın. Lambaları ve tüm diğer elektrikli işlevleri kapatın.

Marş anahtarını (1) sola, kapalı konuma getirin. Vardiyanın sonunda, gösterge kapağını (9) kapatın ve kilitleyin.

Park etme

Silindirlerin önüne takoz konması



Park frenini (31) etkinleştirmeden önce asla operatör platformundan ayrılmayın.



Silindirin, diğer yol kullanıcıları açısından güvenli bir yere park edildiğinden emin olun. Silindir eğimli bir zemine park ediliyorsa, silindirin önüne takoz yerleştirin.



Kış aylarında donma riski bulunduğunu unutmayın. Su depolarını ve su hatlarını boşaltın.

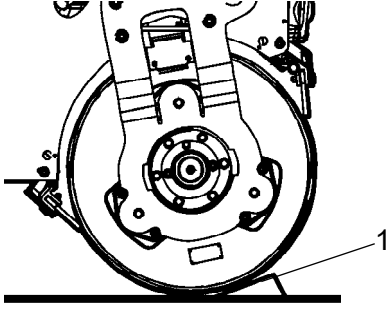

Şekil Ayarlama
1. Takozlar

Ana şalter - İsteğe bağlı

Gün sonunda silindirin yanından ayrılırken ana şalteri (1) bağlantıyı kesecek konuma getirin ve kolu çıkartın.

Bu işlem akünün boşalmasını önleyecek ve yetkisiz kişilerin makineyi çalıştırmasını ve kullanmasını zorlaştıracaktır. Aynı zamanda motor kapağını da kilitleyin.

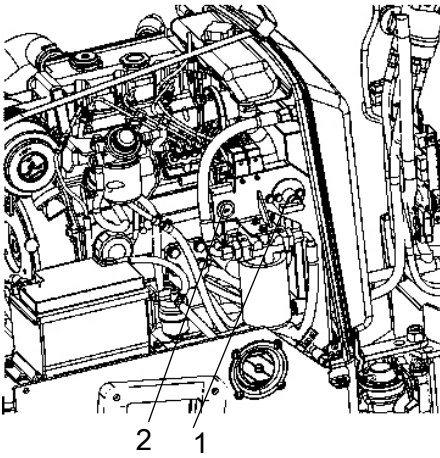

Şekil Akü alanı
1. Akü bağlantı kesme şalteri
2. Elektrik yuvası, 12V

Uzun süreli park etme



Uzun süreli (bir aydan uzun süreler için) park ederken aşağıdaki talimatlara uygun hareket edilmelidir

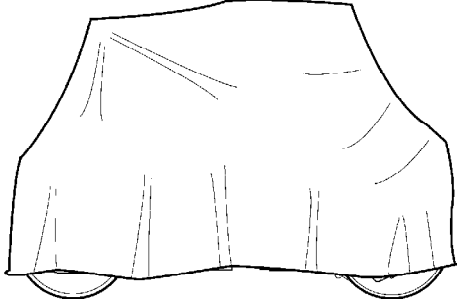

Şekil Silindiri, hava koşullarına karşı koruma

Önlemler, araç 6 aya kadar süreler boyunca park edileceğinde geçerlidir.

Silindir yeniden hizmete alınmadan önce yıldız * ile işaretli noktaların, saklama öncesi duruma geri getirilmeleri gerekmektedir.

Makineyi yıkayın ve paslanmayı önlemek için boya cilasını tamamlayın.

Açıkta kalan alanlara paslanmayı önleyici madde sürün, makineyi iyice yağlayın ve boyasız yüzeylere gres sürün.

Motor

* Silindirle birlikte verilen motor kılavuzundaki üreticinin talimatlarına bakın.

Akü

* Ayda bir kez aküyü makineden çıkartın, kablo konektörlerini (terminalleri) temizleyin, yağlayın ve yavaş şarj edin. Akü başka herhangi bir bakım gerektirmez.

Hava temizleyici, egzoz borusu

* Hava temizleyicinin üzerini örtün ('Her 50 saatlik çalışma' ve 'Her 500 saatlik çalışma' başlıklarının altına bakın) ya da hava deliklerini plastikle ya da bantla kapatın. Egzoz borusu deliğini de kapatın. Bu işlem, motora nem girmesini önleyecektir.

Fıskiye sistemi

* Ayrıca su deposunu da tam olarak boşaltın ('Her 2000 saatlik çalışma' konusuna bakın). Tüm hortumları, filtre muhafazalarını ve su pompasını boşaltın. Tüm fıskiye memelerini çıkartın ('Her 10 saatlik çalışma' konusuna bakın).

Yakıt deposu

Paslanmayı önlemek için yakıt deposunu tam olarak doldurun.

Hidrolik sıvısı deposu

Hidrolik sıvısı deposunu en üst seviye işareti kadar doldurun ('Her 10 saatlik çalışma' konusuna bakın).

Direksiyon silindiri, menteşeler, vs.

Direksiyon silindiri pistonunu, koruma gresiyle yağlayın.

Motor bölmesi kapılarındaki menteşelere gres sürün. İleri/geri kumandasının her iki ucuna da (parlak bölümler) gres sürün ('Her 500 saatlik çalışma' başlığına bakın).

Kaput, branda

* Gösterge kaplamasını, gösterge panelinin üzerine indirin.

* Tüm silindirin üzerini branda ile örtün. Branda ile zemin arasında açıklık bırakılmalıdır.

* Mümkünse, silindiri iç mekanlarda; en iyisi sıcaklığın sabit olduğu bir binada saklayın.

Çeşitli

Kaldırma

Belden kırma noktasının kilitlenmesi



Silindir kaldırılırken istemsiz olarak dönmenin engellenmesi için bağlantı noktasının kilitlemesi gerekmektedir.

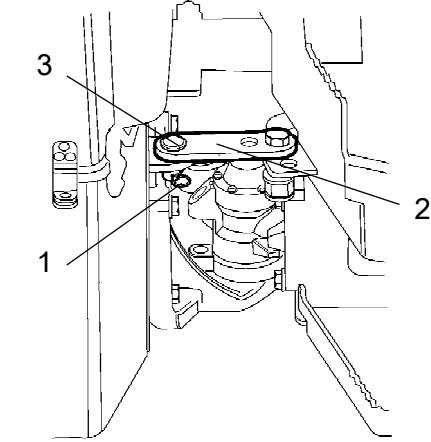

Şekil Direksiyon bağlantısı

1. Kamalı pim
2. Kilitleme kolu
3. Kilitleme civatası

Direksiyonu düz gidilecek konuma çevirin.

Makineyi kapatın. Acil durum frenini uygulayın.

Kilitleme pimini (1) çekip çıkartın, kilitleme kolunu (2) ön çerçeveye döndürün, kilitleme kolunu, kilitleme civatasını (3) ön çerçevedeki braketten ve kilitleme kolundan sokarak kilitleme kolunu ön çerçeveye bağlayın.

Kilitleme pimini (1) yerine takarak kilitleme kolu konumunu sabitleyin.

Silindirin kaldırılması



Makinenin brüt ağırlığı, kaldırma plakasında (1) belirtilmiştir. Ayrıca Teknik bilgilere bakın.



Zincirler, çelik teller, kayışlar ve kaldırma kancaları gibi kaldırma araçları, aracın kaldırılmasıyla ilgili güvenlik yönetmeliklerinin gereklerine uygun boyutlarda olmalıdır ve kullanılmalıdır.



Kaldırma makinesinden yeterince uzakta durun! Kaldırma kancalarının düzgün biçimde bağlandığından emin olun.

Ağırlık: silindir üzerindeki kaldırma plakasına bakın

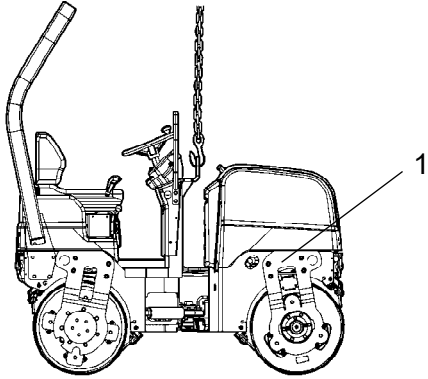

Şekil Kaldırılmaya hazır silindir

1. Kaldırma plakası

Belden kırma noktasının kilidinin açılması



Çalıştırmadan önce belden kırma noktasının kilidini açmayı unutmayın.

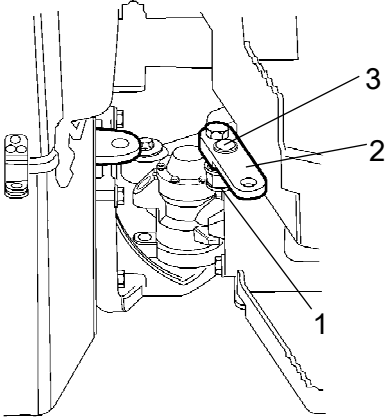

Kilitleme pimini (1) çekip çıkartın, kilitleme kolunu (2) arka çerçeveye döndürün, kilitleme kolunu, kilitleme civatasını (3) arka çerçeveden ve kilitleme kolundan sokarak kilitleme kolunu bağlayın. Kilitleme pimini takın.

Şekil Belden kırma

1. Kilitleme pimi
2. Kilitleme kolu
3. Kilitleme civatası

Nakliye

Silindirin nakliyeye hazırlanması



Kaldırma ve nakliye işlemlerinden önce belden kırma noktasını kilitleyin. İlgili başlık altında verilen talimatları uygulayın.

Silindirlerin (1) önüne takoz koyun ve takozu taşıyıcı araca sabitleyin.

Bağlama sırasında silindirin lastik elemanlarının aşırı yüklenmesini önlemek için tahta kamalar (2) silindir ile çerçeve arasına yerleştirin.

İlgili yük güvenliği gereksinimlerine uygun hareket etmek için silindiri yukarıda gösterildiği gibi dört köşeden kayışlarla (3) bağlayın. Bağlama noktaları, etiketlerde gösterilmektedir.

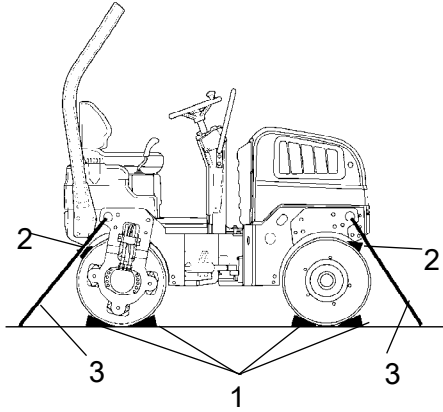

Şekil. Düzenleme

1. Takozlar
2. Tahta kamalar
3. Kayışlar



Silindiri çalıştırmadan önce belden kırma noktasını yeniden kilidi açılmış konuma getirmeyi unutmayın.

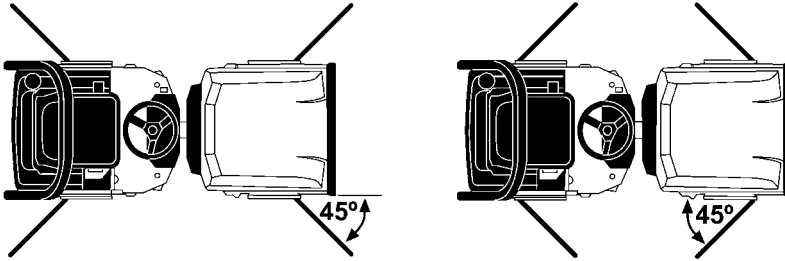

Şekil. Yükleme için makinenin bağlanması

Çekme/Kurtarma

Aşağıdaki talimatlar uygulanarak silindir 300 metre kadar hareket ettirilebilir.

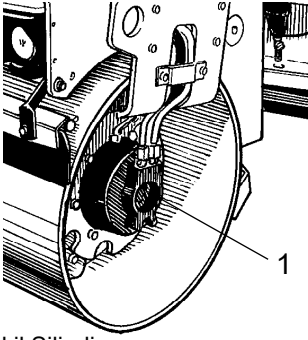

Şekil Silindir
1. İtiş motoru, sol ön ve sağ arkada bulunur.



Dizel motoru kapatın ve acil durdurma düğmesine basın. Frenler devreden çıkartıldığında, silindirin hareket etmesini önlemek için silindirin önüne takoz koyun.



Her itiş motorunda bulunan frenler, silindir çekilmeye başlanmadan önce aşağıda açıklanan şekilde mekanik olarak devre dışı bırakılmalıdır.

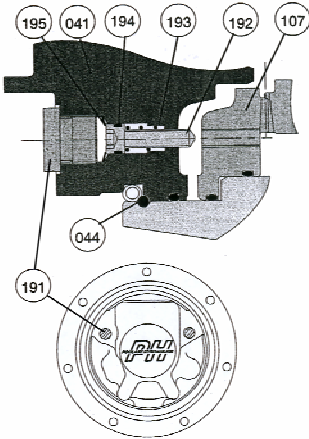

Şekil. Yedek/park frenini mekanik olarak devre dışı bırakın

Yedek/park frenini mekanik olarak devre dışı bırakın

1. 2 tapayı (191) çıkartın.
2. Vidaları, vida başı (192), valf bloğu (041) ile temas edene kadar fren pistonu (107) iç dişine itilecek şekilde yayları (193) birbirine bastırarak itin.
3. Fren pistonu (107) açılana kadar iki vidayı (192), değiştirte değiştirte azar azar sıkmaya devam edin (2 tur çevirin).



Vidaların (192) çok fazla sıkılması iç mekanizmaya zarar verebilir.



Makine, tekrar etkinleştirilen fren ile başlatılmalıdır.

Yedek/park freninin tekrar etkinleştirilmesi
İki vidayı (192) tam olarak gevşetin ve daha sonra tapaları (191) takın.

Sıkma torku
Vidalar (192)

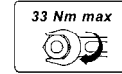

Tapalar (191)

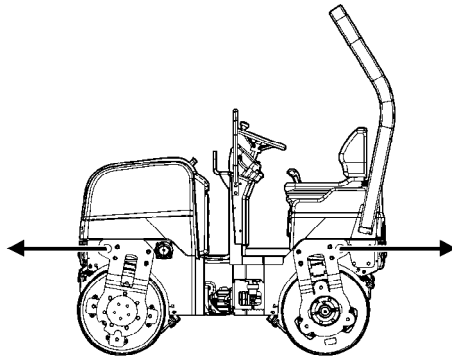
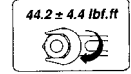

Şekil Silindirin çekilmesi

Çekme/kurtarma



Silindirde fren olmadığından ve yalnızca kendisini çeken araç tarafından yavaşlatılabileceğinden ve durdurulabileceğinden çekme sırasında çekme çubuğu kullanılmalıdır.



Silindir yavaşça, azami 3 km/s / 2 mil/s hızda ve yalnızca kısa mesafeler için, azami 300 m (330) yard kadar çekilmelidir.

Makine çekilirken/kurtarılırken, çekme aracı her iki kaldırma deliğine bağlanmalıdır. Çekme kuvvetleri, şekilde gösterildiği gibi makinenin boyunca etki etmelidir. Azami çekme kuvveti 50,8 kN, çatal başına 25,4 kN'dur.



Bir önceki sayfada çekme talimatlarında verilen çekme işlemlerini en başa alın.

Çalıştırma talimatları - Özet



1. Güvenlik Kılavuzu'nda belirtilen GÜVENLİK TALİMATLARI'nı uygulayın.
2. BAKIM bölümünde belirtilen tüm talimatların uygulandığından emin olun.
3. Ana şalteri AÇIK konumuna getirin.
4. İleri/geri kolunu NÖTR konuma getirin.
5. Manuel/Otomatik vibrasyon anahtarını 0 konumuna getirin.
6. Motor hızı kumandasını tam hıza getirin.
7. Acil durumda durdurma/yedek fren düğmesini, dışarı çekili konuma getirin.
8. Motoru çalıştırın ve ısınmasına kalmasına izin verin.
9. Motor hızı kumandasını çalışma konumuna getirin.



10. Silindiri sürmeye başlayın. İleri/geri hareket kolunu dikkatli kullanın.



11. Frenleri kontrol edin, yavaş sürün. Silindir henüz soğukken fren mesafesinin daha uzun olacağını unutmayın.
12. Vibrasyonu, yalnızca silindir hareket halindeyken kullanın.
13. Sulamanın gerektiği durumlarda silindirlerin tam olarak ıslandığından emin olun.



14. ACİL DURUMDA:
 - ACİL DURUMDA DURDURMA DÜĞMESİNE basın
 - Direksiyon simidini sıkıca tutun.
 - Ani bir duruş için kendinizi destekleyin. Motor durur.
15. Park etme: - Motoru durdurun ve silindirlere takoz koyun.
16. Kaldırma sırasında: - Talimatlar Kılavuzundaki ilgili bölüme bakın.
17. Çekerken: - Talimatlar Kılavuzundaki ilgili bölüme bakın.
18. Nakliye sırasında: - Talimatlar Kılavuzundaki ilgili bölüme bakın.
19. Kurtarma sırasında - Talimatlar Kılavuzundaki ilgili bölüme bakın.

Koruyucu bakım

Makinenin istendiđi gibi ve mümkün olan en düşük masrafla çalışması için gereken bakımları yapın.

Bakım bölümünde, makine üzerinde gerçekleştirilmesi gereken düzenli bakımlar yer almaktadır.

Önerilen bakım aralıklarında, makinenin normal bir ortamda ve çalışma koşullarında kullanıldığı varsayılmaktadır.

Kabul ve teslimat incelemesi

Makine, fabrikadan çıkmadan önce test edilmiş ve ayarlanmıştır.

Makine geldiğinde, müşteriye teslim edilmeden önce garanti belgesinde bulunan kontrol listesine göre muayene edilmelidir.

Nakliye sırasında meydana gelmiş olabilecek hasarlar, hemen nakliye şirketine bildirilmelidir.

Garanti

Garanti yalnızca belirtilen teslimat muayenesi yapıldığında, garanti belgesine uygun olarak ayrı bir servis muayenesi gerçekleştirildiğinde ve garanti kapsamına giriş için makine kayıt ettirildiğinde geçerlidir.

Hasar, yetersiz bakım, makinenin yanlış kullanımı, el kitabında belirtilen dışında yağların ve hidrolik sıvıların kullanılması ya da daha önceden izin alınmadan yapılan diğer ayarlamalardan kaynaklandığında garanti geçerli değildir.

Bakım - Yağlayıcılar ve semboller

Sıvı hacimleri

| | | |
|------------------------|-----------|---------|
| Hidrolik sıvısı deposu | 12 litre | 3,2 gal |
| Motor | 4,7 litre | 5,0 qts |
| Silindir | 3,5 litre | 3,7 qts |



Her zaman önerilen miktarlarda ve yüksek kaliteli yağlayıcılar kullanın. Fazla gres ya da yağ, aşırı ısınmaya, dolayısıyla fazla aşınmaya neden olabilir.

DYNAPAC

| | | | |
|--|------------------------------------|---|--|
| | MOTOR YAĞI | Hava sıcaklığı -15°C - +50°C (5°F-122°F) | Shell Rimula R4 L 15W-40, API CH-4 ya da eşdeğeri. |
| | HİDROLİK SIVISI | Hava sıcaklığı -15°C - +40°C (5°F-104°F) | Shell Tellus T68 ya da eşdeğeri. |
| | | Hava sıcaklığı +40°C'nin üzerinde (104°F) | Shell Tellus T100 ya da eşdeğeri. |
| | BİYOLOJİK HİDROLİK SIVISI, PANOLIN | Fabrikadan çıkarken makine, biyolojik olarak parçalanabilir sıvıyla doldurulmuş olabilir. Değişirme ya da ekleme sırasında aynı tür sıvı kullanılmalıdır. | PANOLIN HLP Synth 46 (www.panolin.com) |
| | BİYOLOJİK HİDROLİK SIVISI | Fabrikadan çıkarken makine, biyolojik olarak parçalanabilir sıvıyla doldurulmuş olabilir. Değişirme ya da ekleme sırasında aynı tür sıvı kullanılmalıdır. | BP Biohyd SE-S46 |
| | SİLİNDİR YAĞI | Hava sıcaklığı -15°C - +40°C (5°F-104°F) | Shell Spirax AX 80W/90, API GL-5 Dynapac Gear Oil 300 , P/N 4812030756 (5 liter), P/N 4812030117 (20 liter) |
| | | Hava sıcaklığı 0°C - nin üzerinde +40°C (32°F- nin üzerinde 104°F) | Shell Spirax AX 85W/140, API GL-5 |
| | YAKIT | Motor kılavuzuna bakın.bakın. Perkins 403D-11 emisyon gereksinimlerine uymak için, düşük ya da çok düşük kükürt içerikli yakıt kullanmanız gerekmektedir. | - |
| | SOĞUTMA SIVISI | Yaklaşık -37°C'ye (-34.6°F) kadar düşük sıcaklıklar için antifriz koruması. | GlycoShell ya da eşdeğeri, (50/50 suyla karıştırılmış). |



Diğer yakıt ve yağlayıcılar, çok yüksek ya da çok düşük ortam sıcaklıklarına sahip alanlarda çalışma için gereklidir. 'Özel talimatlar' bölümüne bakın ya da Dynapac'e başvurun.

Bakım sembolleri

| | | | |
|--|----------------------------------|--|----------------|
| | Motor, yağ seviyesi | | Hava filtresi |
| | Motor, yağ filtresi | | Akü |
| | Hidrolik sıvısı deposu, seviyesi | | Fıskiye |
| | Hidrolik sıvısı, filtre | | Fıskiye suyu |
| | Silindir, yağ seviyesi | | Geri dönüşüm |
| | Yağlama yağı | | Yakıt filtresi |
| | Soğutma sıvısı seviyesi | | |

Bakım - Bakım programı

Servis ve bakım noktaları

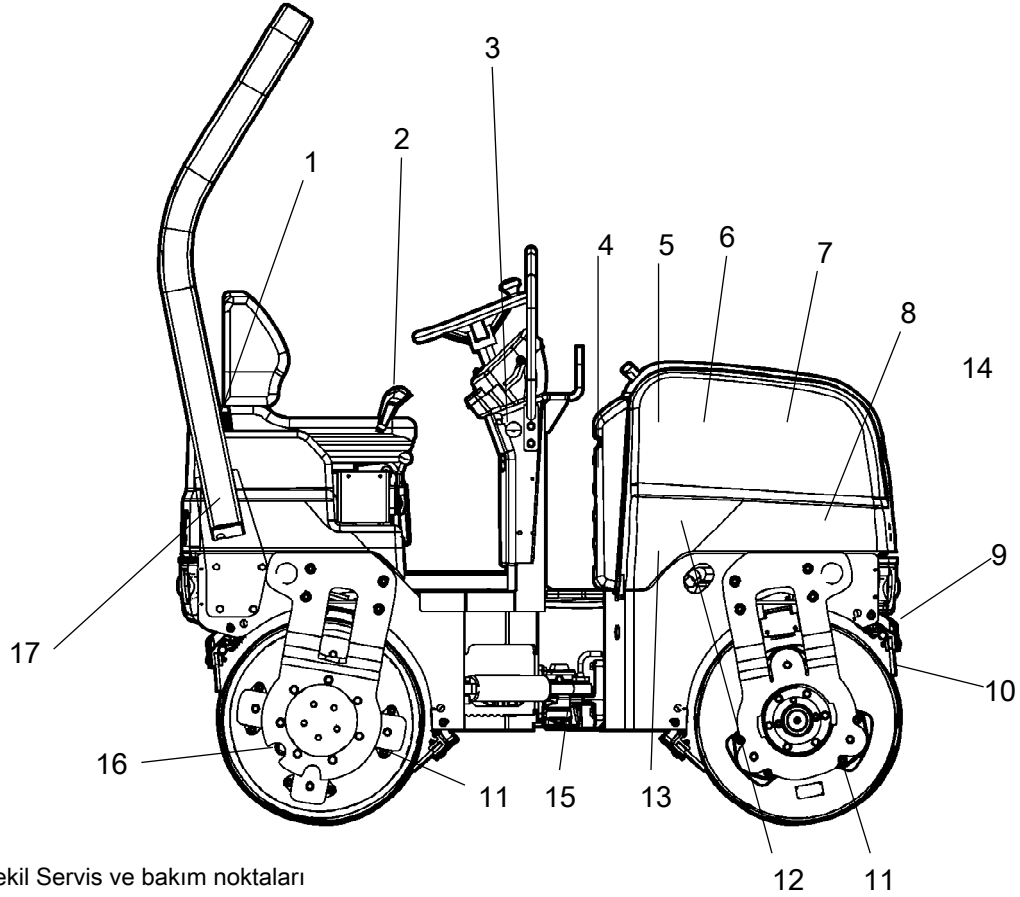

Şekil Servis ve bakım noktaları

- | | | |
|--|------------------------------|---------------------------------|
| 1. Su deposu, doldurma | 7. Hava temizleyici | 13. Hidrolik sıvısı, doldurma |
| 2. İleri/Geri hareket kolu | 8. Akü (bakım gerektirmeyen) | 14. Yakıt deposu, doldurma |
| 3. Acil durumda fren | 9. Fıskiye | 15. (sol taraf) |
| 4. Hidrolik sıvısı soğutucusu/radyatör | 10. Sıyırıcılar | 15. Direksiyon bağlantısı |
| 5. Alternatör kayışı | 11. Lastik eleman | 16. Silindirler, yağla doldurma |
| 6. Motor | 12. Hidrolik sıvısı filtresi | 17. ROPS |

Genel

Belirtilen sayıda saat çalışmalardan sonra düzenli bakım işlemleri gerçekleştirilmelidir. Saat sayısı kullanılmadığı durumlarda günlük, haftalık vs. dönemlerini kullanın.



Yağları ve yakıtları kontrol ederken, yağ veya gres ile yağlama yaparken doldurmadan önce her türlü pisliği temizleyin.



Üreticinin motor kılavuzunda bulunan talimatlar da geçerlidir.



Hem çalışma saati hem de zaman aralıkları verildiğinde bakım, iki koşuldan herhangi biri gerçekleştiğinde yapılmalıdır.

Her 10 saatlik çalışma (Günlük)

Belirtilen bölümlerin sayfa numarasını bulmak için içindekiler sayfasına bakın!

| Şekilde konum | Eylem | Yorum |
|---------------|---|------------------------|
| | Çalışma gününde ilk kez çalıştırmadan önce | |
| 6 | Motor yağı seviyesini kontrol edin | Motor kılavuzuna bakın |
| 13 | Hidrolik sıvı deposu seviyesini kontrol edin | |
| 4 | Soğutma sıvısı seviyesini kontrol edin | |
| 14 | Yakıt doldurun | |
| 1 | Su depolarını doldurun | |
| 9 | Fıskiye sistemini kontrol edin | |
| 4 | Soğutma havasının serbestçe hareket edebildiğini kontrol edin | |
| 10 | Sıyırıcı ayarını kontrol edin | |
| | Uyarı lambalarını kontrol edin | |
| 6 | Gerekliyse su ayırıcıyı boşaltın | |
| 7 | Hava temizleyici göstergesini kontrol edin | |

İLK 50 saat çalıştırma sonrası

Belirtilen bölümlerin sayfa numarasını bulmak için
içindekiler sayfasına bakın!

| | Eylem | Yorum |
|----|---|------------------------|
| 6 | Yakıt filtresini değiştirin | Motor kılavuzuna bakın |
| 6 | Motor yağını ve yağ filtresini değiştirin | Motor kılavuzuna bakın |
| 12 | Hidrolik sıvısı filtresini değiştirin | |

Her 50 saatlik çalışma (Haftalık)

Belirtilen bölümlerin sayfa numarasını bulmak için
içindekiler sayfasına bakın!

| Şekilde konum | Eylem | Yorum |
|---------------|---|-------|
| 3 | Frenleri deneyin | |
| 7 | Hava temizleyici toz kapanını boşaltın | |
| 11 | Lastik elemanları ve cıvatalı bağlantı noktalarını kontrol edin | |

Her 250 saatlik çalışma (Aylık)

Belirtilen bölümlerin sayfa numarasını bulmak için
içindekiler sayfasına bakın!

| Şekilde konum | Eylem | Yorum |
|---------------|---|------------------------------------|
| 7 | Hava temizleyici filtre elemanını temizleyin, hortumların ve konektörlerin sıkı olduğunu kontrol edin | |
| 4 | Radyatör ana parçasının dışını temizleyin. | Tozlu ortamlarda, gerekli oldukça. |
| 2 | Kontrollerin ve pivotların yağlanmasını kontrol edin | Gerektiği gibi yağlayın |
| 5 | Fan kayışı gerilimini ve koşulunu kontrol edin | Gerektiğinde değiştirin |

Her 500 saatlik çalışma (Yıllık)

Belirtilen bölümlerin sayfa numarasını bulmak için içindekiler sayfasına bakın!

| Şekilde konum | Eylem | Yorum |
|---------------|---|------------------------|
| 7 | Hava temizleyici filtre elemanını değiştirin, hortumların ve konektörlerin sıkı olduğunu kontrol edin | |
| 6 | Yakıt filtresini değiştirin | Motor kılavuzuna bakın |
| 6 | Motor yağını ve yağ filtresini değiştirin | Motor kılavuzuna bakın |
| 4 | Soğutucu donma noktasını kontrol edin. Her iki yılda bir soğutma sıvısını değiştirin. | |
| 16 | Silindirlerdeki yağ seviyesini kontrol edin | |
| 13 | Hidrolik sıvısı depo kapağını/havalandırma deliğini kontrol edin | |

Her 1000 saatlik çalışma (Yıllık)

Belirtilen bölümlerin sayfa numarasını bulmak için içindekiler sayfasına bakın!

| Şekilde konum | Eylem | Yorum |
|---------------|---------------------------------------|------------------------|
| 12 | Hidrolik sıvısı filtresini değiştirin | |
| 6 | Motor valf açıklıklarını kontrol edin | Motor kılavuzuna bakın |
| 5 | Fan kayışını değiştirin | Motor kılavuzuna bakın |

Her 2000 saatlik çalışma (Yıllık)

Belirtilen bölümlerin sayfa numarasını bulmak için içindekiler sayfasına bakın!

| Şekilde konum | Eylem | Yorum |
|---------------|---|-------------------------|
| 13 | Hidrolik sıvısını değiştirin | |
| 6 | Motor hava alma valfini değiştirin | Motor kılavuzuna bakın. |
| 16 | Silindirlerdeki yağı değiştirin | |
| 1 | Su deposunu boşaltın ve temizleyin | |
| 14 | Yakıt deposunu boşaltın | |
| 15 | Belden kırma noktasının durumunu kontrol edin | |

Bakım - 10 saat



Silindiri düz bir zemine park edin. Aksi belirtilmediği sürece silindiri kontrol ederken ya da ayarlarken motor kapatılmalı ve park freni etkinleştirilmelidir.



Motor iç mekanda çalıştırılıyorsa iyi havalandırma sağlandığından (hava emişi) emin olun. Karbon monoksit zehirlenmesi riski bulunmaktadır.



Kapağın altında bir çalışma yaparken motor kapağının tam açık olduğundan emin olun.



Dizel motor Yağ seviyesi kontrolü

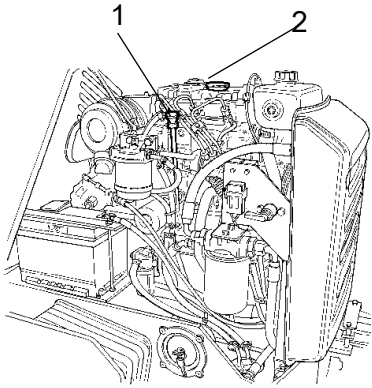

Motor kapağı kilidini açın ve motor kapağını ileri doğru indirin.

Yağ seviye çubuğunu (1) kullanarak motor yağı seviyesini kontrol edin. Seviyenin işaretler arasında olması gerekmektedir. Seviye, alt işarete yakınsa, doldurma kapağından (2) yeni motor yağı doldurun. Doğru yağ kalitesi için yağlayıcılar konusuna bakın.



Motora zarar verebileceğinden asla fazla yağ doldurmayın.

Şekil Motor

1. Yağ seviyesi çubuğu
2. Yağ doldurma kapağı



Kontrol - Soğutucu sistemi

Tüm hortumların/hortum konektörlerinin sağlam ve sıkı olduğunu kontrol edin. Yağlayıcılar bölümünde belirtilen şekilde soğutucu doldurun.



Motor sıcak halde radyatör kapağını açarken çok dikkatli olun. Koruyucu eldivenler ve gözlükler giyin.



Aynı zamanda donma noktasını kontrol edin. Her iki yılda bir soğutma sıvısını değiştirin.

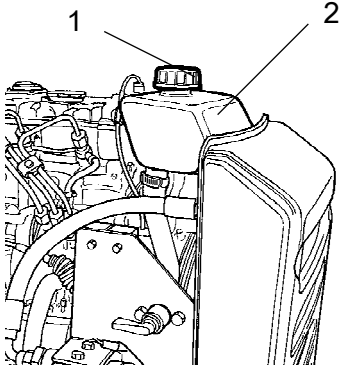

Şekil. Soğutma suyu kabı

1. Doldurma kapağı
2. Seviye işareti



Hidrolik sıvısı deposu, Seviye kontrolü - Doldurma

Gözetleme camını (1) silerek temizleyin. Sıvı seviyesinin min. ve max. işaretleri arasında olduğunu kontrol edin. Gerekirse, doldurma hortumundan (2) yeni hidrolik sıvısı ekleyin.

Doğru sıvı kalitesi için 'Yağlayıcılar' konusuna bakın.

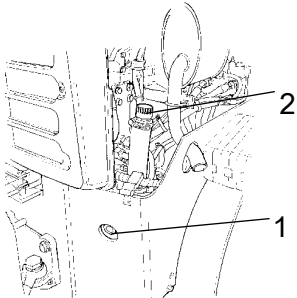

Şekil Hidrolik sıvısı deposu

1. Gözetleme camı
2. Doldurma hortumu



Su deposu - Doldurma



Depo kapağını (1) sökün ve temiz suyla doldurun.

Su deposunu doldurun; 110 litre almaktadır.



Tek katkı maddesi: Az miktarda, çevreyle dost bir antifriz.

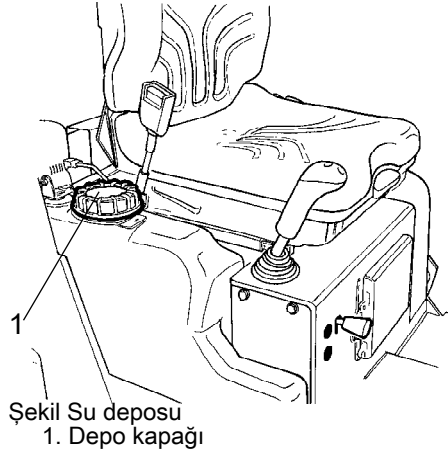

Şekil Su deposu
1. Depo kapağı



Fiskiye sistemi - Kontrolü, temizliği

Fiskiye memelerindeki (1) deliklerin tıkanık olmadığını kontrol edin. Gerekliğinde temizleyin.

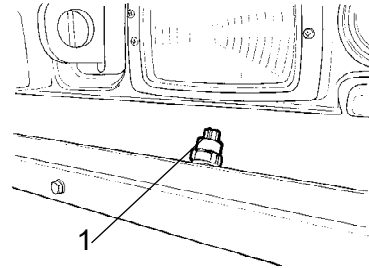

Şekil Fiskiye sistemi
1. Fiskiye memeleri



Fiskiye sistemi - Kontrolü, temizliği

Su filtresinin (1) tıkanık olmadığını kontrol edin. Gerekliğinde temizleyin. Filtrenin alt bölümünün sökerek filtreyi ve süzgeç ile filtre muhafazasını temizleyin. Ters sırada tekrar takın.

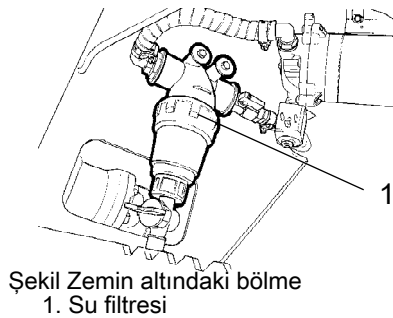

Şekil Zemin altındaki bölme
1. Su filtresi

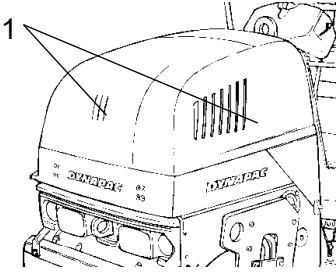

Şekil Motor kapağı
1. Soğutma havası ızgarası/motor

Hava devridaimi - Kontrolü

Motor kapağındaki ızgaradan, motora giden hava devridaiminin engellenmediğini kontrol edin.

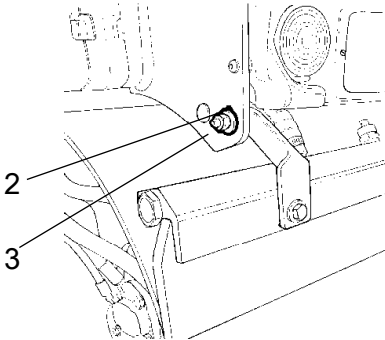

Şekil Ön sıyırıcılar nakliye konumunda
2. Kilitleme somunu
3. Montaj plakası

Sıyırıcılar - Kontrol edilmesi, ayarlanması

Sıyırıcıların sağlam olduğundan emin olun. Gerektiğinde sıyırıcıları aşağıdaki gibi ayarlayın:

Sıyırıcının daha sıkı uygulanması için kilitleme somunu (2) sökün ve istenen uygulamaya ulaşılan kadar ayarlayın.

Kilit somununu, montaj braketine (3) doğru sıkarak ayarı kilitleyin.

Her iki sıyırıcı braketindeki basıncı ayarlayın.

Daha düşük bir sıyırıcı basıncı ayarlamak için yukarıdakine ters sırada ayarlayın.

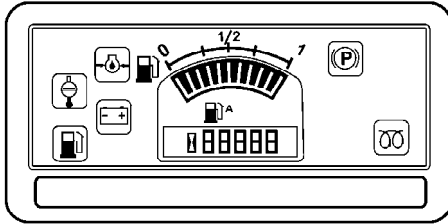

Şekil Kumanda paneli.

Uyarı lambaları - Kontrolü

Kumanda panelindeki uyarı lambalarının çalıştığını kontrol edin.



Kontrol - Boşaltma - Su ayırıcı

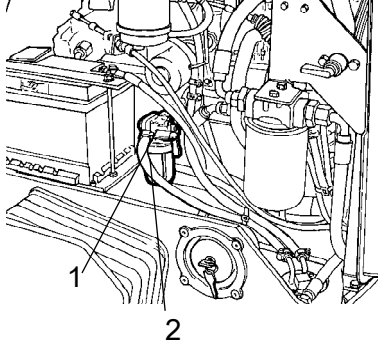

Şekil Su ayırıcı
1. Su ayırıcı
2. Hazne

Hazneyi sökün (2) ve boşaltın.



Boşaltılan sıvıyı atık toplayıcılara verin.



Hava temizleyici göstergesi

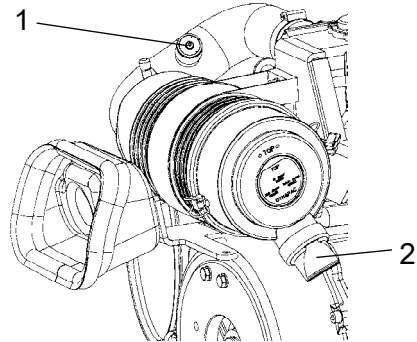

Şekil Hava temizleyici
1. Gösterge
2. Toz torbası

Hava temizleyicideki gösterge (1) kırmızı ise, hava temizleyici toz kapağı (2) boşaltılmalıdır. Toz kapağı, parmaklarla lastik körüklere bastırılarak boşaltılmalıdır. Aynı zamanda hava hortumlarının sağlam olduğunu kontrol edin.

Aşırı tozlu ortamlarda çalıştırıldığında hava temizleyiciyi temizleyin.



Yakıt doldurma

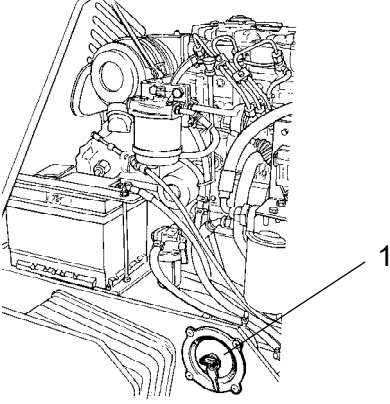

Şekil Sol taraf
1. Doldurma borusu/kapağı

Her gün çalışmaya başlamadan önce yakıt deposunu doldurun. Depo kapağını açın ve doldurma borusundan (1) doldurun.



Motor çalışırken asla yakıt doldurmayın. Sigara içmeyin ve yakıtı dökmemeye dikkat edin.



Motoru durdurun. Yakıt doldurma sırasında, doldurma borusuna (1) doğru bastırarak yakıt memesini kısa devre yaptırın.

Depo 23 litre (6.1 gall) yakıt almaktadır.

Bakım - 50 saat



Silindiri düz bir zemine park edin. Aksi belirtilmediği sürece silindiri kontrol ederken ya da ayarlarken motor kapatılmalı ve park freni etkinleştirilmelidir.



Motor iç mekanda çalıştırılıyorsa iyi havalandırma sağlandığından (hava emişi) emin olun. Karbon monoksit zehirlenmesi riski bulunmaktadır.



Kapağın altında bir çalışma yaparken motor kapağının tam açık olduğundan emin olun.



İlk 50 saat çalışma sonrasında, yağ filtreleri değiştirilmelidir.



Frenler - Kontrolü



Frenlerin düzgün çalıştığını aşağıda belirtilen şekilde kontrol edin:

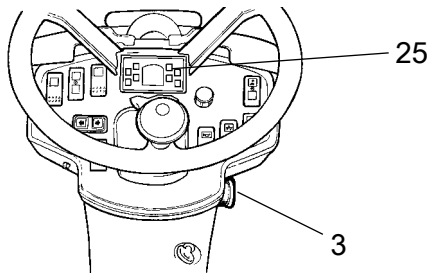

Şekil. Gösterge paneli
3. Acil durdurma/yedek fren
25. Park freni lambası

Silindiri çok yavaşça ileriye sürün. Direksiyon simidini sıkıca tutun ve ani bir duruş için kendinizi destekleyin.

Yedek fren düğmesine (3) basın. Silindir aniden durur ve motor kapanır.

Frenleri test ettikten sonra, ileri/geri hareket kolunu nötr konuma getirin.

Yedek fren düğmesini (3) geri çekin. Motoru çalıştırın.

Silindir artık çalışmaya hazırdır.

Aynı zamanda kılavuzdaki çalıştırma ile ilgili bölüme de bakın.



Hava temizleyici - boşaltma

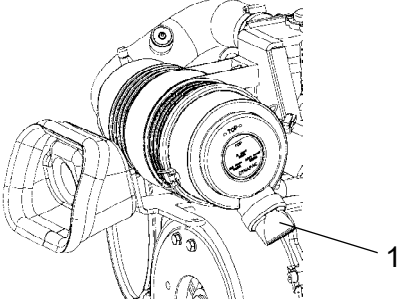

Şekil Hava temizleyici
1. Toz kapağı

Parmaklarınızla lastik körüklere bastırarak hava temizleyici toz kapağını (1) boşaltın. Aynı zamanda hava hortumlarının sağlam olduğunu kontrol edin.

Aşırı tozlu ortamlarda çalıştırıldığında hava temizleyiciyi temizleyin.

Aynı zamanda kılavuzdaki çalıştırma ile ilgili bölüme de bakın.

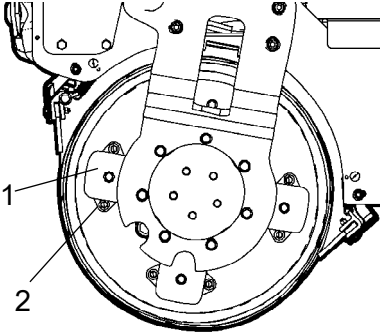

Şekil. Silindir süspansiyonu
1. Lastik eleman
2. Sabitleme vidaları

Lastik elemanlar ve sabitleme vidaları - Kontrolü

Tüm lastik elemanları (1) kontrol edin, silindirin bir tarafındakilerin %20'sinden fazlası 10-15 mm'den daha derin çatlamışsa tüm elemanları değiştirin.

Kontrol etmek için bir bıçak ya da sivri uçlu bir nesne kullanın.

Sabitleme vidalarının (2) sıkıldığından da emin olun.



Lastik elemanların üzerindeki vidaların Loctite ile sızdırmaz hale getirildiğinden emin olun. Silindirin her iki yanındaki lastik elemanları kontrol edin.

Bakım - 250 saat



Silindiri düz bir zemine park edin. Aksi belirtilmediği sürece silindiri kontrol ederken ya da ayarlarken motor kapatılmalı ve park freni etkinleştirilmelidir.



Motor iç mekanda çalıştırılıyorsa iyi havalandırma sağlandığından (hava emişi) emin olun. Karbon monoksit zehirlenmesi riski bulunmaktadır.



Kapağın altında bir çalışma yaparken motor kapağının tam açık olduğundan emin olun.



Hava temizleyici - Temizleme - Değişirme

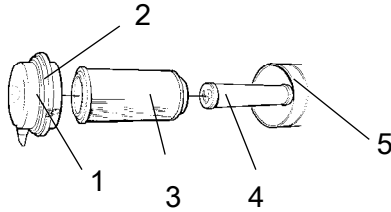

Şekil Hava temizleyici
1. Mandallar
2. Kapak
3. Ana filtre
4. Yedek filtre
5. Filtre muhafazası

Hava temizleyicisini temizleyin. Mandalları (1), daha sonra kapağı (2) açarak ana filtreyi çıkartın.

Filtre elemanının hasarsız olduğunu kontrol edin. Elinize ya da başka bir yumuşak nesneye doğru vurarak elemanı temizleyin.

Daha sonra filtrenin iç tarafından basınçlı hava (maks. 5 bar) tutarak temizleyin. Filtre muhafazasını (5) ve kapağı (2) temizleyin.



5 temizlikten sonra ya da daha sık olarak filtre kartuşunu değiştirin.

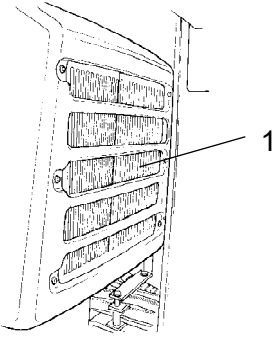

Şekil Motor bölümü
1. Hidrolik sıvısı soğutucusu

Hidrolik sıvısı soğutucusu - Temizlenmesi

Hidrolik sıvısı soğutucusu soğutma flanşlarını, tercihen basınçlı hava ile temizleyin. İçeriden dışarıya doğru hava püskürterek soğutucuyu temizleyin.



Basınçlı hava ile çalışırken eldiven ve göz koruyucular takın.



İleri/Geri kumandaları ve bağlantılar - Kontrol edilmesi ve yağlanması

Plakayı (1) çıkartın. İleri/geri kumandalarının sürtünmesini kontrol edin. Sürtünme vidaları, ileri/geri kolu, makine çalışırken bırakıldığı konumda kalacak şekilde ayarlanmalıdır. Kumandanın '0 konumu', kumandalar arasındaki şafttaki oluğa geçen vida ile belirlenir.

Uzun süre kullanımdan sonra kontrol sertleşmeye başlarsa kumandaları, yataklar ile kontrol kablosu arasına birkaç damla yağ damlatarak yağlayın.

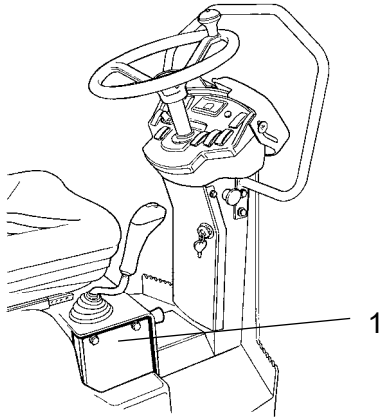

Şekil İleri/Geri kolu
1. Plaka



İleri/geri kolu, yukarıdaki ayarlamalardan sonra bile sertse, kontrol kablosunun diğer ucunu bir kaç damla yağ ile yağlayın. Kablo, itme pompasının üstünde bulunmaktadır.

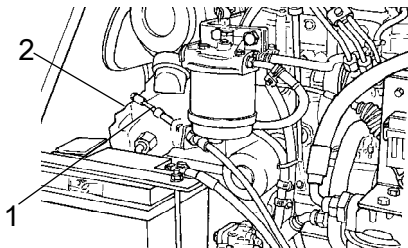

Şekil Motor bölümü
1. İ/G-kumanda kablosu
2. İtme pompası

Alternatör kayışı - gerginliği kontrol etme - Değiştirilmesi



Motoru kapatın, gücü kapatın ve acil fren düğmesini açık duruma getirin.

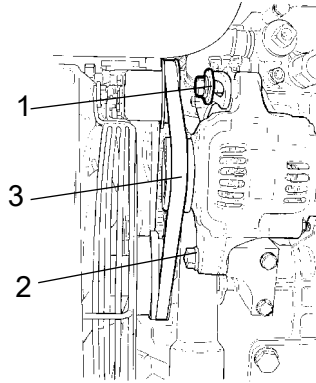

Şekil Önden görülür şekilde alternatör

1. Montaj vidası
2. Montaj vidası
3. Alternatör kayışı

Alternatör kayışı (3), makaraların orta kısmında elle 10 mm kadar basılabiliyorsa, gerginliği doğrudur. Kayışın sıkılması gerekiyorsa, aşağıdakileri gerçekleştirin.

İki altıgen vidayı (1) ve (2) sökün.

Kayışın, yukarıda açıklandığı gibi doğru biçimde gerilmesini sağlamak için alternatöre basın.

Önce (1) vidasını, sonra (2) vidasını sıkın. Sıktıktan sonra kayışın hala doğru gerilimde olduğunu kontrol edin.

Alternatör kayışını gerektiğinde ya da en azından 1000 saatlik serviste değiştirin.

Bakım - 500 saat



Silindiri düz bir zemine park edin. Aksi belirtilmediği sürece silindiri kontrol ederken ya da ayarlarken motor kapatılmalı ve park freni etkinleştirilmelidir.



Kapağın altında bir çalışma yaparken motor kapağının tam açık olduğundan emin olun.



Hava temizleyici - Temizleme - Değişirme

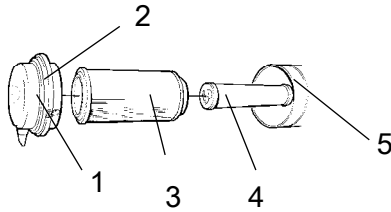

Şekil Hava temizleyici

1. Mandallar
2. Kapak
3. Ana filtre
4. Yedek filtre
5. Filtre muhafazası

Hava temizleyicisini temizleyin. Mandalları (1), daha sonra kapağı (2) açarak ana filtreyi çıkartın.

Filtre elemanının hasarsız olduğunu kontrol edin. Elinize ya da başka bir yumuşak nesneye doğru vurarak elemanı temizleyin.

Daha sonra filtrenin iç tarafından basınçlı hava (maks. 5 bar) tutarak temizleyin. Filtre muhafazasını (5) ve kapağı (2) temizleyin.



5 temizlikten sonra ya da daha sık olarak filtre kartuşunu değiştirin.



Hidrolik sıvısı deposu - Kontrolü/havasının alınması

Depo kapağını sökün ve tıkanık olmadığını kontrol edin. Kapağın içinden her iki yöne doğru engellenmeden hava akışı yapılabilmelidir.

Herhangi bir yöne doğru tıkanmışsa, hafif dizel yağ ile temizleyin ve serbest hava geçişi sağlanana kadar basınçlı hava üfletin ya da kapağı yenisiyle değiştirin.



Basınçlı hava ile çalışırken eldiven ve göz koruyucular takın.

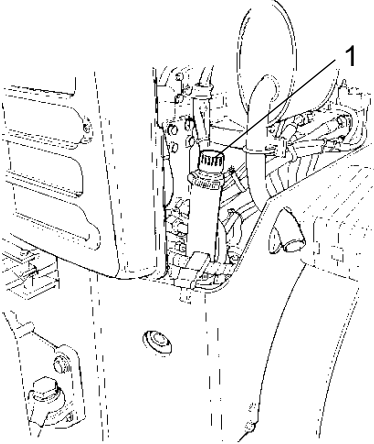

Şekil. Motor bölümü, sağ taraf
1. Hidrolik sıvısı deposu kapağı



Motor yağı ve yağ filtresi - Değişirilmesi

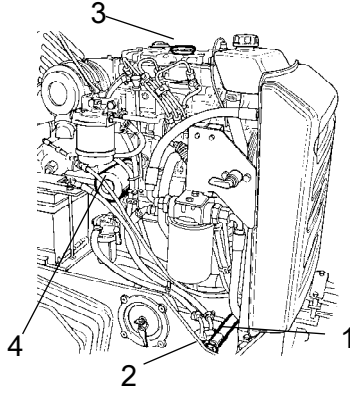

Şekil Motor bölümü sol taraf

1. Boşaltma hortumu
2. Tapa
3. Doldurma kapağı
4. Yağ filtresi

Yağı boşaltmadan önce ısınana kadar motoru çalıştırın.



Motoru kapatın ve acil fren düğmesine basın.



Sıvıları ve yağları boşaltırken çok dikkatli olun. Koruyucu eldivenler ve gözlükler giyin.

Boşaltma tapasının (2) altına en az 5 litre (1,3 gal) alabilecek bir kap koyun.

Yağ doldurma kapağını (3) sökün ve boşaltma hortumunun (1) ucundaki tapayı (2) sökün. Tüm motor yağının boşalmasına izin verin.



Boşaltılan yağı, özel atık toplayıcılarına verin.



Motor yağı ve filtrelerinin değişimiyle ilgili ayrıntılı talimatlar için motor kılavuzuna bakın.

Yağ filtresini (4) çıkartın ve yeni filtre takın.

Varsa dökülenleri temizleyin.

Boşaltma tapasını (2), hortumun ucuna takın.

Yeni motor yağıyla doldurun. Doğru yağ kalitesi için yağlayıcılar konusuna bakın. Doldurma kapağını (3) takın ve yağ seviyesi çubuğunu kullanarak yağ seviyesinin doğru olduğunu kontrol edin.

Motoru çalıştırın ve birkaç dakika rölantide kalmasına izin verin. Bu süre içinde, sızıntılara karşı yağ filtresinin etrafını kontrol edin.

Motoru kapatın, yaklaşık bir dakika kadar bekleyin ve yağ seviyesini kontrol edin. Gerekirse daha fazla yağ doldurun.



Kontrol - Soğutucu sistemi

Tüm hortumların/hortum konektörlerinin sağlam ve sıkı olduğunu kontrol edin. Yağlayıcılar bölümünde belirtilen şekilde soğutucu doldurun.



Motor sıcak halde radyatör kapağını açarken çok dikkatli olun. Koruyucu eldivenler ve gözlükler giyin.



Aynı zamanda donma noktasını kontrol edin. Her iki yılda bir soğutma sıvısını değiştirin.

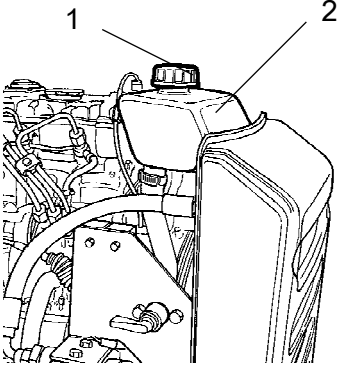

Şekil. Soğutma suyu kabı

1. Doldurma kapağı
2. Seviye işareti



Silindir - Yağ seviyesinin kontrol edilmesi

Silindiri düz bir yüzeye park edin, yağ tapası (1), silindir süspansiyonundaki yarım daire şekilli girintinin ortasına gelene kadar silindiri ilerletin.



Motoru kapatın, elektrik bağlantısını kesin ve acil durdurma düğmesini açık duruma getirin.

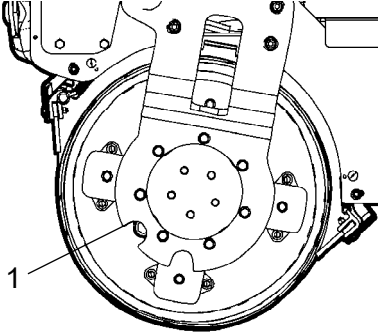

Şekil Silindir tahrik tarafı

1. Yağ tapası

Tapayı sökün ve yağ seviyesinin deliğin alt kenarına ulaştığını kontrol edin. Gerekirse, yeni şanzıman sıvısı ile doldurun. Doğru sıvı kalitesi için yağlayıcılar konusuna bakın.

Mıknatıslı yağ tapasının (1) üzerindeki metal parçalarını temizleyin ve tapayı yerine takın.



Motor iç mekanda çalıştırılıyorsa iyi havalandırma sağlandığından (hava emişi) emin olun. Karbon monoksit zehirlenmesi riski bulunmaktadır.

Bakım - 1000 saat



Silindiri düz bir zemine park edin. Aksi belirtilmediği sürece silindiri kontrol ederken ya da ayarlarken motor kapatılmalı ve park freni etkinleştirilmelidir.



Kapağın altında bir çalışma yaparken motor kapağının tam açık olduğundan emin olun.



Hidrolik sıvısı filtresi - Değiştirilmesi



Filtreyi (1) çıkartın ve bu iş için belirlenmiş özel çöp kutusuna atın. Bu tek kullanımlık bir filtredir ve temizlenemez.

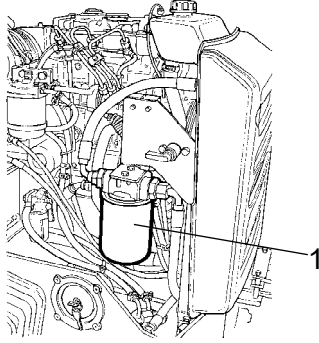

Şekil Motor bölmesi, sol taraf
1. Hidrolik sıvısı filtresi

Filtre tutucu sızdırmazlık yüzeyini iyice temizleyin.

Yeni filtredeki lastik conta ya ince bir kat yeni hidrolik sıvısı sürün.

Filtreyi, önce filtre contası, filtre tabanıyla temas edene kadar elinizle sıkarak takın. Ardından ½ daha döndürün.



Fazla sıkmayın. Conta zarar görebilir.

Motoru çalıştırın ve filtresinin sızıntı yapmadığını kontrol edin.

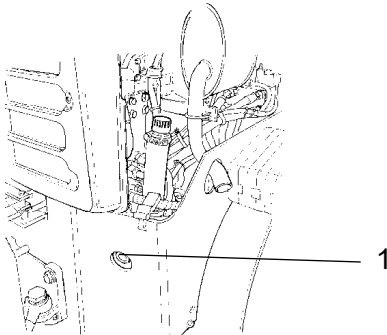

Şekil Motor bölmesi, sağ taraf
1. Gözetleme camı

Gözetleme camından (1) hidrolik sıvısı seviyesini kontrol edin ve gerektiği gibi doldurun. "Her 10 saatlik çalışma" konusuna bakın.

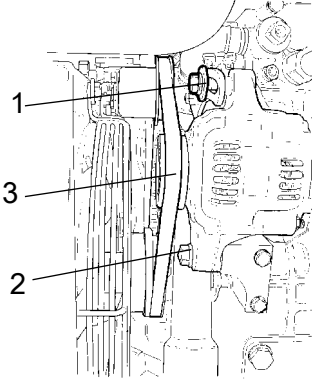

Şekil Önden görülür şekilde alternatör

1. Montaj vidası
2. Montaj vidası
3. Alternatör kayışı

Alternatör kayışı - Gerginliği kontrol etme - Değiştirilmesi



Motoru kapatın, gücü kapatın ve acil fren düğmesini açık duruma getirin.

İki altıgen vidayı (1) ve (2) sökün. Eski alternatör kayışını çıkartın ve yenisini takın

Alternatörü, alternatör kayışının aşağıda verilen ölçüye göre gerilmesi için çaprazlamasına itin.

Alternatör kayışı (3), makaraların orta kısmında elle 10 mm kadar basılabiliyorsa, gerginliği doğrudur.

Önce (1) vidasını, sonra (2) vidasını sıkın. Sıktıktan sonra kayışın hala doğru gerilimde olduğunu kontrol edin.



Motor iç mekanda çalıştırılıyorsa iyi havalandırma sağlandığından (hava emişi) emin olun. Karbon monoksit zehirlenmesi riski bulunmaktadır.

Bakım - 2000 saat



Silindiri düz bir zemine park edin. Aksi belirtilmediği sürece silindiri kontrol ederken ya da ayarlarken motor kapatılmalı ve park freni etkinleştirilmelidir.



Motor iç mekanda çalıştırılıyorsa iyi havalandırma sağlandığından (hava emişi) emin olun. Karbon monoksit zehirlenmesi riski bulunmaktadır.



Kapağın altında bir çalışma yaparken motor kapağının tam açık olduğundan emin olun.



Silindir - Yağ değişimi

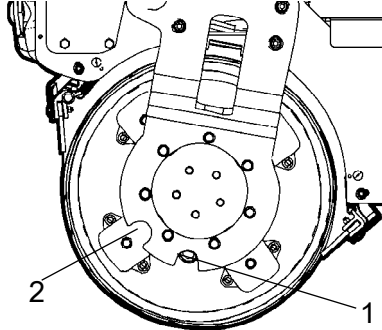

Şekil Silindir, titreşim tarafı
1. Yağ tapası (1), yağ boşaltma yerinde.
2. Seviye kontrolü ve doldurma için yağ tapası konumu.

Silindiri düz bir yüzeye park edin ve tapa (1) alt konuma gelecek şekilde silindiri yavaşça sürün.



Motoru kapatın, elektrik bağlantısını kesin ve acil durdurma düğmesini açık duruma getirin.

Tapanın altına, en az 4 litrelik (4 gal) bir kap yerleştirin.

Tapayı (1) çıkartın ve tüm yağın boşalmasını sağlayın.



Boşaltılan yağı, özel atık toplayıcılarına verin.

Tapayı tekrar takın. Yeni yağla, 2. konuma gelene kadar doldurun Yağ doldurma işlemleri için 'Her 500 saatlik çalışma'ya bakın.



Su deposu - Temizleme



Kış aylarında donma riski bulunduğunu unutmayın. Depoyu, pompayı ve hatları boşaltın.

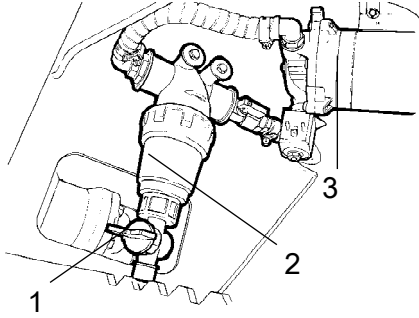

Şekil Zeminin altındaki bölme

1. Boşaltma tapası
2. Su filtresi
3. Su pompası

Tankı, filtrenin yanındaki boşaltma tapasından (1) boşaltın.

Depoları, su ve plastik yüzeylerde kullanıma uygun bir deterjanla temizleyin.

Su filtresini (2) temizleyin. Depoyu suyla doldurun ve fiskyelerin çalıştığını kontrol edin.



Su depoları, plastikten (polietilen) imal edilmiştir ve geri dönüştürülebilir.



Yakıt deposu - Temizleme

Temizlik çalışması, en rahat depo neredeyse boşken yapılır.

Harici bir pompa kullanarak dip çökeltilerini pompayla dışarı atın.

Ek dip çökeltileri boşaltmak için, depoya iki litre mazot koyun ve harici pompa ile dışarı pompalayın.



En az 28 litre alan bir kaba doldurun ve özel atık toplayıcılara verin.

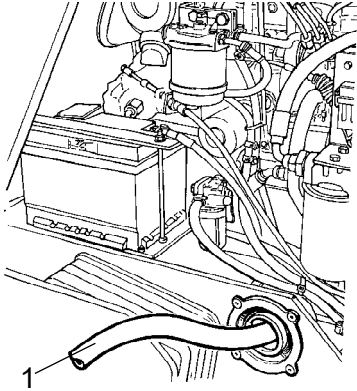

Şekil Yakıt deposu

1. Harici pompadan gelen hortum



Yakıtla çalışma yaparken yangın riskini aklınızdan çıkartmayın.



Yakıt deposu, plastikten (polietilen) imal edilmiştir ve geri dönüştürülebilir.

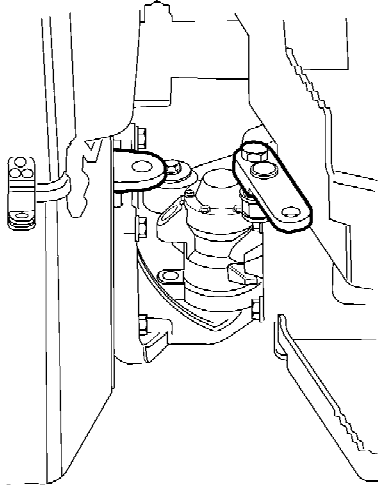

Şekil Direksiyon bağlantısı

Direksiyon bağlantısı - Kontrolü

Direksiyon bağlantısında herhangi bir hasar ya da çatlak olup olmadığını kontrol edin.

Cıvataları kontrol edin ve gevşek olanları sıkın.

Aynı zamanda direksiyon bağlantısında sertleşme ve boşluk olup olmadığını kontrol edin. Gerekirse düzeltin.



Hidrolik deposu - sıvı deęiřimi

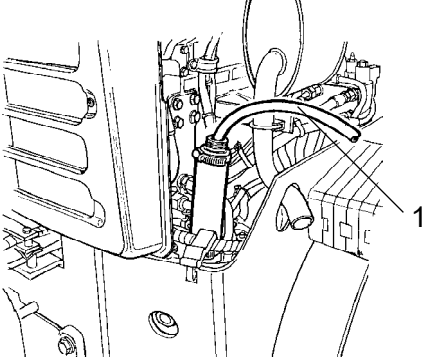

řekil Hidrolik deposu
1. Bořaltma

Hidrolik deposunu tahliye ederken/bořaltırken, harici bir bořaltma pompası kullanın.



Sıcak yaę bořaltılması sırasında yanık yaralanmaları riski bulunmaktadır. Koruyucu eldivenler ve gözlükler giyin.

Depo kapaęını sökün. Pompanın emme hortumunu, hidrolik deposundaki doldurma/bořaltma çıkışına yerleřtirin. Dięer hortumu bir kaba yerleřtirin.



En az 15 litre (4 gal) alan bir kap kullanın.

Sıvıyı depodan emmesi için pompayı çalıştırın.

Mümkün olduęunca çok sıvı çekilmesini sağlamak için pompaya giden hortumun, hidrolik sıvısı deposunun en altına ulařtıęını kontrol edin.



Yaęı toplayın ve özel atık toplayıcılara verin.

Doęru seviyeye kadar önerilen hidrolik sıvısı ile doldurun. Depo kapaęını yerine takın ve silerek temizleyin.

'Her 1000 saatlik çalışma' bařlığı altında açıklanan řekilde hidrolik sıvısı filtresini deęiřtirin.

Motoru çalıştırın ve hidrolik sistemi kullanan çeřitli işlevleri kullanın. Depodaki seviyeyi kontrol edin ve gerekiyorsa doldurun.

DYNAPAC

Part of the Atlas Copco Group

Dynapac Compaction Equipment AB
Box 504, SE-371 23 Karlskrona, Sweden

DYNAPAC

Part of the Atlas Copco Group

Dynapac Compaction Equipment AB
Box 504, SE-371 23 Karlskrona, Sweden