

Инструкции по эксплуатации

ICC102-1RU1.pdf
Работа и обслуживание

Вибрационный каток
CC102

Двигатель
Deutz F2L 2011
Deutz D2011 L02I

Серийный номер
60119200 -



Основное предназначение катка CC102 - ремонт асфальтного покрытия, однако он также может использоваться для укладки нового покрытия на небольших улицах, тротуарах и велосипедных дорожках.

Оглавление

| | |
|--|----|
| Введение..... | 1 |
| Предупреждающие знаки | 1 |
| Указания по технике безопасности..... | 1 |
| Общие сведения..... | 1 |
| Техника безопасности – общие указания..... | 3 |
| Техника безопасности – во время эксплуатации..... | 5 |
| Проезд по краям | 5 |
| Откосы..... | 5 |
| Особые указания..... | 7 |
| Стандартные смазочные материалы и другие рекомендуемые масла и жидкости | 7 |
| Повышенная температура окружающей среды, более +40°C (104°F).. | 7 |
| Температура | 7 |
| Очистка с помощью высокого давления | 7 |
| Пожаротушение | 8 |
| Приспособления для защиты от опрокидывания, аналогичным образом защищенная кабина | 8 |
| Эксплуатация аккумулятора | 8 |
| Запуск от внешнего источника | 9 |
| Технические характеристики – шум/вибрация/электрические | 11 |
| Вибрация – рабочее место оператора | 11 |
| Уровень шума | 11 |
| Технические характеристики – размеры | 13 |
| Размеры, вид сбоку..... | 13 |
| Размеры, вид сверху..... | 14 |
| Технические характеристики – вес и объемы..... | 15 |
| Технические характеристики – производительность | 17 |
| Технические характеристики – общие..... | 19 |
| Момент затяжки..... | 19 |
| Приспособления защиты от опрокидывания - болты..... | 20 |

| | |
|---|----|
| Гидравлическая система | 20 |
| Табличка машины – идентификация | 21 |
| Идентификационный номер продукта на раме | 21 |
| Табличка машины | 21 |
| Таблички двигателя | 22 |
| Описание машины - предупредительные надписи | 23 |
| Расположение - предупредительные надписи | 23 |
| Таблички по технике безопасности | 24 |
| Информационные таблички | 25 |
| Описание машины – приборы/органы управления | 27 |
| Расположение – приборы и органы управления..... | 27 |
| Описания функций | 28 |
| Описание машины – электросистема | 31 |
| Предохранители | 31 |
| Эксплуатация – запуск | 33 |
| Перед запуском..... | 33 |
| Главный выключатель - включение | 33 |
| Сиденье оператора - регулировка | 33 |
| Комфортное сиденье - регулировка | 34 |
| Приборы и индикаторы – проверка | 34 |
| Дополнительный/стояночный тормоз – проверка..... | 35 |
| Положение оператора..... | 35 |
| Запуск | 35 |
| Запуск двигателя..... | 36 |
| Эксплуатация – передвижение | 37 |
| Эксплуатация катка | 37 |
| Эксплуатация – вибрация..... | 39 |
| Ручной/автоматический режим вибрации | 39 |
| Эксплуатация – остановка | 41 |
| Торможение..... | 41 |

| | |
|--|----|
| Аварийный тормоз..... | 41 |
| Обычное торможение | 41 |
| Выключение | 42 |
| Стоянка..... | 42 |
| Установка колодок под вальцы | 42 |
| Разъединитель аккумулятора | 43 |
| Длительная стоянка | 45 |
| Двигатель | 45 |
| Аккумулятор | 45 |
| Воздушный фильтр, выхлопная труба | 45 |
| Топливный бак..... | 45 |
| Бак гидравлической системы | 45 |
| Бак для воды..... | 46 |
| Цилиндр рулевого механизма, шарниры и т.п..... | 46 |
| Капоты, брезент..... | 46 |
| Разное | 47 |
| Подъем | 47 |
| Блокировка шарнирного сочленения..... | 47 |
| Подъем катка | 47 |
| Снятие блокировки шарнирного сочленения..... | 48 |
| Буксировка..... | 49 |
| Отпускание тормоза (опция)..... | 49 |
| Буксировка катка | 50 |
| Подготовленный к транспортировке каток | 51 |
| Складная защита от опрокидывания (опция)..... | 52 |
| Инструкции по эксплуатации - обзор | 53 |
| Техническое обслуживание – смазочные материалы и обозначения | 55 |
| Символы для технического обслуживания | 56 |
| Техническое обслуживание – график технического обслуживания..... | 57 |
| Позиции проведения технического обслуживания..... | 57 |

| | |
|---|----|
| Общие сведения..... | 58 |
| Каждые 10 часов эксплуатации (ежедневно)..... | 58 |
| После ПЕРВЫХ 50 часов эксплуатации..... | 59 |
| Каждые 50 часов эксплуатации (еженедельно)..... | 59 |
| Каждые 250 часов эксплуатации (ежемесячно)..... | 59 |
| Каждые 500 часов эксплуатации (каждые три месяца)..... | 60 |
| Каждые 1000 часов эксплуатации (каждые шесть месяцев)..... | 60 |
| Каждые 2000 часов эксплуатации (ежегодно)..... | 61 |
| Техническое обслуживание – 10 ч..... | 63 |
| Бак гидравлической системы, проверка уровня – заправка..... | 63 |
| Циркуляция воздуха – проверка..... | 64 |
| Топливный бак — заправка..... | 64 |
| Бак для воды - наполнение..... | 65 |
| Система орошения/валец Проверка - очистка..... | 65 |
| Скребки, фиксированные Проверка - установка..... | 66 |
| Подпружиненные скребки (опция) Проверка - регулировка..... | 67 |
| Тормоза – проверка..... | 67 |
| Техническое обслуживание – 50 ч..... | 69 |
| Воздушный фильтр Проверка - замена главного фильтра..... | 69 |
| Индикатор воздушного фильтра - сброс..... | 69 |
| Вспомогательный фильтр - смена..... | 70 |
| Воздушный фильтр - Очистка..... | 70 |
| Цилиндр и сочленение рулевого управления - Смазка..... | 71 |
| Техническое обслуживание – 250 ч..... | 73 |
| Радиатор гидравлической жидкости Проверка – очистка..... | 73 |
| Аккумулятор – Проверка уровня электролита..... | 74 |

| | |
|--|----|
| Отсек аккумулятора | |
| Уровень электролита | 75 |
| Аккумулятор (не требует технического обслуживания) | 76 |
| Техническое обслуживание – 500 ч | 77 |
| Валец - уровень масла | |
| Осмотр - заправка | 77 |
| Резиновые элементы и крепежные винты | |
| Проверка | 77 |
| Крышка бака гидравлической системы - проверка | 78 |
| Элементы управления - Смазка | 78 |
| Дизельный двигатель - Замена масла | 79 |
| Масляный фильтр - Замена | 80 |
| Техническое обслуживание – 1000 ч | 81 |
| Замена фильтра гидравлического масла | 81 |
| Бак гидравлической системы – Слив | 82 |
| Замена топливного фильтра | 83 |
| Замена фильтра предварительной очистки | 84 |
| Техническое обслуживание – 2000 ч | 85 |
| Бак гидравлической системы - Замена жидкости | 85 |
| Валец - смена масла | 86 |
| Бак для воды - Слив | 86 |
| Водяной насос - Опорожнение | 87 |
| Водяной бак – очистка | 87 |
| Топливный бак – Очистка | 88 |
| Рулевое сочленение – Проверка | 88 |

Введение

Предупреждающие знаки



ОСТОРОЖНО! Данный знак указывает на опасность или на определенные действия, которые могут быть опасны для жизни или стать причиной серьезной травмы, возникшей вследствие пренебрежения данным предупреждением.



ВНИМАНИЕ! Данный знак указывает на опасность или опасные действия, которые могут привести к повреждению машины или другого имущества вследствие пренебрежения данным предупреждением.

Указания по технике безопасности



Все операторы катка обязательно должны прочитать руководство по технике безопасности, которое входит в комплект поставки машины. Всегда соблюдайте указания по технике безопасности. Оставьте руководство в кабине машины.



Оператору рекомендуется внимательно прочитать указания по технике безопасности, изложенные в данном руководстве. Всегда соблюдайте указания по технике безопасности. Следите, чтобы данное руководство всегда было под рукой.



Перед запуском машины и проведением любых работ по техническому обслуживанию полностью прочтите данное руководство.



Обеспечьте хорошую вентиляцию (вытяжку воздуха вентилятором), если двигатель работает в помещении.

Общие сведения

В данном руководстве содержатся сведения по эксплуатации и техническому обслуживанию машины.

Для обеспечения максимальной производительности машины необходимо выполнять правильное техническое обслуживание.

Машину следует содержать в чистоте, чтобы любые утечки, незакрепленные болты или расшатанные соединения можно было обнаружить как можно раньше.

Ежедневно осматривайте машину перед запуском. Для обнаружения каких-либо утечек или неисправностей необходимо осматривать всю машину.

Проверяйте землю под машиной. Утечки легче заметить на земле, чем на самой машине.



ПОМНИТЕ ОБ ОКРУЖАЮЩЕЙ СРЕДЕ! Не выливайте масло, топливо и другие экологически вредные вещества. Всегда отправляйте использованные фильтры, отработанное масло и остатки топлива в специальные организации для экологически безопасной утилизации.

В данном руководстве содержатся сведения для периодического технического обслуживания, которое обычно выполняется оператором.



Дополнительные сведения о двигателе находятся в руководстве производителя двигателя.

Техника безопасности – общие указания

(Прочтите также руководство по технике безопасности)



1. До запуска катка оператор должен ознакомиться с материалом, изложенным в главе ЭКСПЛУАТАЦИЯ.
2. Обязательно выполняйте все указания главы ТЕХНИЧЕСКОЕ ОБСЛУЖИВАНИЕ.
3. Управлять катком должны только квалифицированные или опытные операторы. Нахождение на катке пассажиров не допускается. Во время работы катка всегда находитесь на сиденье.
4. Не используйте каток, если требуется его ремонт или регулировка.
5. Садитесь на каток и сходите с него только когда он в неподвижном состоянии. Пользуйтесь соответствующими поручнями и рукоятками. При посадке в машину и высадке из нее всегда используйте три точки опоры (обе ноги и одна рука или одна нога и обе руки). Никогда не спрыгивайте с машины.
6. При эксплуатации катка на ненадежной поверхности всегда используйте приспособления для защиты от опрокидывания.
7. Проезжайте крутые повороты медленно.
8. Избегайте езды поперек откосов. Двигайтесь по откосу прямо вверх или вниз.
9. Проезжая по краям или около ям, убедитесь, что не менее 2/3 ширины вальца находится на материале, который был уплотнен ранее.
10. Убедитесь в отсутствии препятствий по ходу движения, на земле, спереди, сзади катка или над ним.
11. Будьте особенно осторожны, проезжая по ненадежной поверхности.
12. Используйте имеющиеся защитные приспособления. На машинах, оснащенных приспособлением для защиты от опрокидывания, необходимо использовать ремень безопасности.
13. Содержите каток в чистоте. Сразу же удаляйте грязь или консистентную смазку, накапливающуюся на платформе оператора. Все знаки и предупредительные надписи должны быть чистыми и удобочитаемыми.
14. Меры безопасности перед заправкой топлива:
 - заглушите двигатель;
 - не курите;
 - рядом с машиной нет открытого огня;
 - заземлите конец заливного устройства на бак, чтобы избежать искрения.

15. Перед ремонтом или обслуживанием:
 - установите колодки под вальцы/колеса и под выравнивающее лезвие;
 - если необходимо, заблокируйте шарнирное сочленение.

16. Если уровень шума превышает 85 дБ(А), рекомендуется использование средств защиты органов слуха. Уровень шума может колебаться в зависимости от оснащения машины оборудованием и от поверхности, на которой она работает.

17. Не производите модификаций или изменений катка, которые могут повлиять на его эксплуатационную безопасность. Изменения могут производиться только после получения письменного разрешения от компании Дупарас.

18. Не используйте каток, прежде чем жидкость гидравлической системы достигнет номинальной рабочей температуры. При наличии холодной жидкости тормозной путь может быть больше обычного. См. сведения по эксплуатации в главе ОСТАНОВКА.

19. Для личной безопасности всегда надевайте:
 - шлем
 - рабочие ботинки со стальными накладками
 - защиту органов слуха
 - светоотражающую одежду/хорошо заметный жилет
 - рабочие перчатки

Техника безопасности – во время эксплуатации

Проезд по краям

При проезде по краю, на твердой почве должно находиться не менее 2/3 ширины вальца.



Рис. Расположение вальца во время проезда по краю



Помните, что при повороте центр тяжести машины смещается в противоположную сторону. Например, при повороте налево центр тяжести смещается вправо.

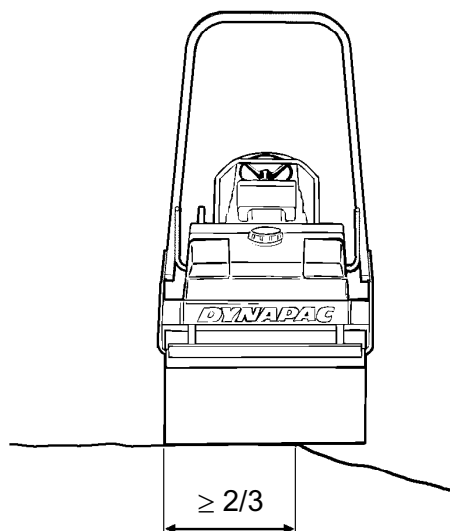

Рис. Работа на откосах

Откосы

Данный угол был измерен на ровной жесткой поверхности с остановленной машиной.

Угол поворота был равен нулю, вибрация была отключена, все баки наполнены.

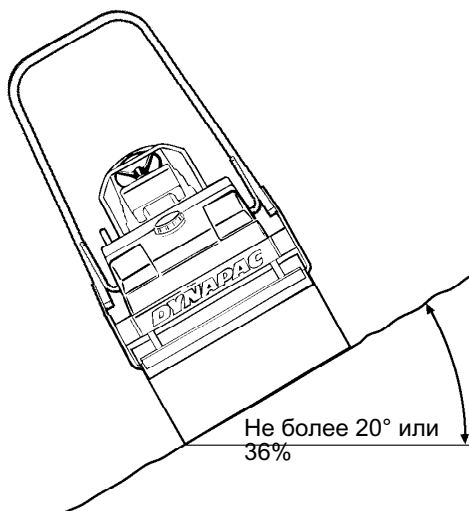
Всегда помните, что рыхлый грунт, поворот машины, включенная вибрация, скорость машины по грунту и подъем центра тяжести могут привести к опрокидыванию машины при меньших значениях угла откоса, чем приведенные здесь.



Для выхода из кабины в аварийных ситуациях выньте молоток на правой задней стойке и разбейте заднее окно.



Во время работы на откосах или ненадежной поверхности рекомендуется всегда использовать приспособления для защиты от опрокидывания или аналогичным образом защищенную кабину.



По возможности избегайте езды поперек откосов. Вместо этого двигайтесь по наклонной поверхности вверх и вниз.

Особые указания

Стандартные смазочные материалы и другие рекомендуемые масла и жидкости

Перед отправкой с завода системы и компоненты заполняются маслами и жидкостями, указанными в характеристиках смазочных материалов. Они подходят для температуры окружающей среды от -15°C до $+40^{\circ}\text{C}$ ($5-104^{\circ}\text{F}$).



Максимальная температура для биологической гидравлической жидкости $+35^{\circ}\text{C}$ (95°F).

Повышенная температура окружающей среды, более $+40^{\circ}\text{C}$ (104°F)

Для эксплуатации машины при повышенной температуре окружающей среды, но не более $+50^{\circ}\text{C}$ (122°F), придерживайтесь следующих рекомендаций.

Дизельный двигатель может работать при данной температуре с помощью обычного масла. Тем не менее, для других компонентов необходимо использовать следующие жидкости:

Гидравлическая система – минеральное масло Shell Tellus T100 или аналогичное.

Температура

Указанные температурные ограничения относятся к каткам в стандартном исполнении.

Для катков, оснащенных дополнительным оборудованием, таким как подавление шума, может потребоваться более тщательное наблюдение при повышенных значениях температурного диапазона.

Очистка с помощью высокого давления

Не направляйте воду на электрические компоненты или приборные панели.

Наденьте на крышку заливного отверстия топливного бака полиэтиленовый пакет и закрепите его с помощью резинки. Это предотвратит попадание воды под высоким давлением в вентиляционное отверстие крышки заливного отверстия. В противном случае может произойти повреждение, например засорение фильтров.



Не направляйте струю воды на крышку топливного бака. Это особенно важно при использовании высоконапорного очистителя.

Пожаротушение

В случае возгорания машины используйте порошковый огнетушитель класса АВЕ.

Можно также использовать углекислотный огнетушитель класса ВЕ.

Приспособления для защиты от опрокидывания, аналогичным образом защищенная кабина



Если машина оснащена приспособлениями для защиты от опрокидывания (или аналогичным образом защищенной кабиной), не выполняйте работ по сварке или сверлению на приспособлениях или кабине.



Не предпринимайте попыток ремонта поврежденного приспособления для защиты от опрокидывания или кабины. Вместо них необходимо установить новое приспособление для защиты от опрокидывания или кабину.

Эксплуатация аккумулятора



При снятии аккумулятора всегда в первую очередь отсоединяйте отрицательный кабель.



При установке аккумулятора всегда в первую очередь подсоединяйте положительный кабель.



Утилизируйте старые аккумуляторы безопасным для окружающей среды способом. Аккумуляторы содержат токсичный свинец.



Не используйте для зарядки аккумулятора быстросействующее зарядное устройство, иначе срок службы аккумулятора сократится.

Запуск от внешнего источника



Не подсоединяйте отрицательный кабель к отрицательной клемме разряженного аккумулятора. Искра может воспламенить водородный газ, образовавшийся около аккумулятора.



Проверьте идентичность напряжений разряженного аккумулятора и аккумулятора, используемого для запуска.



Рис. Запуск от внешнего источника

Отключите зажигание и другое оборудование, потребляющее энергию. Заглушите двигатель машины, являющейся внешним источником.

Сначала подсоедините положительную клемму (1) внешнего источника к положительной клемме (2) разряженного аккумулятора. Затем подсоедините отрицательную клемму (3) внешнего источника к болту (4) или, например, захвату на машине с разряженным аккумулятором.

Запустите двигатель машины, являющейся внешним источником. Пусть он немного поработает. Затем попробуйте запустить другую машину. Отсоедините кабели в обратном порядке.

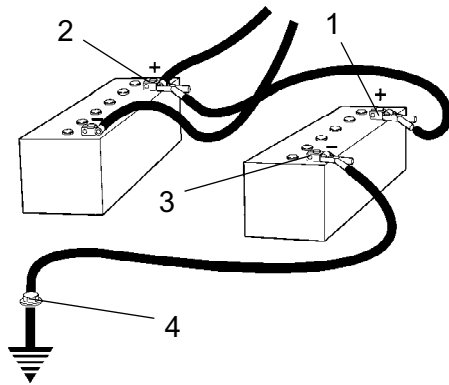
Технические характеристики –
шум/вибрация/электрическиеВибрация – рабочее место оператора
(ISO 2631)

Уровни вибрации измеряются в соответствии с рабочим циклом, описанным в директиве Евросоюза 2000/14/ЕС для машин, оборудованных для продажи в Евросоюзе, с включенной вибрацией, на мягком полимерном материале и сиденьем оператора в транспортном положении.

Измеренные вибрации всего корпуса были ниже значения $0,5 \text{ м/с}^2$, указанного в директиве 2002/44/ЕС. (Предельное значение составляет $1,15 \text{ м/с}^2$)

Измеренные значения вибрации кисти/плеча также были ниже предельного значения в $2,5 \text{ м/с}^2$, указанного в той же директиве (предел равен 5 м/с^2).

Уровень шума

Уровень шума измеряется в соответствии с рабочим циклом, описанным в директиве Евросоюза 2000/14/ЕС для машин, оборудованных для продажи в Евросоюзе, с включенной вибрацией, на мягком полимерном материале и сиденьем оператора в транспортном положении.

| | | |
|---|-----|--------|
| Гарантированный уровень мощности звука, L_{wA} | 105 | дБ (А) |
| Уровень звукового давления на ухо оператора (платформа), L_{pA} | 85 | дБ (А) |

Размеры, вид сбоку

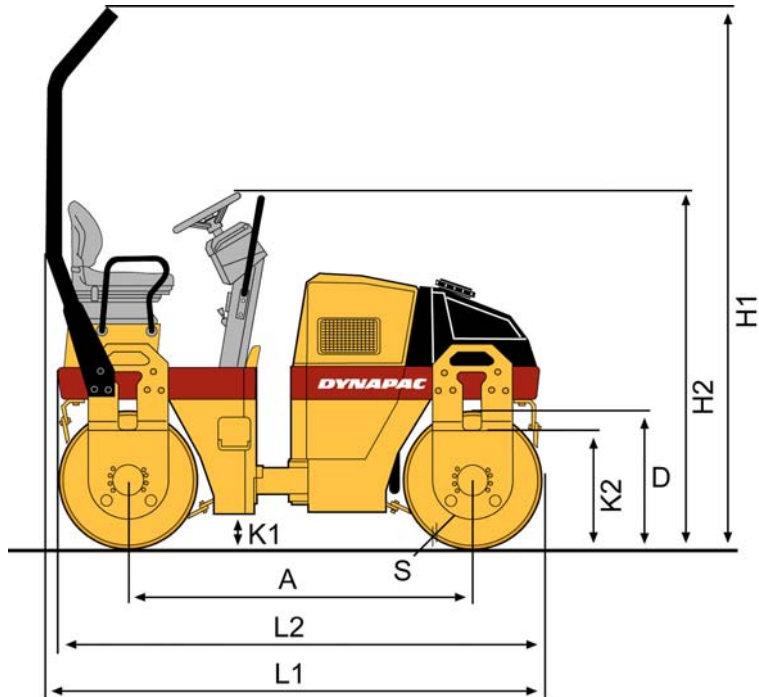

| Размеры | мм | дюйм |
|---------|------|------|
| A | 1715 | 69 |
| D | 680 | 27 |
| H1 | 2640 | 104 |
| H2 | 1755 | 69 |
| K1 | 175 | 7 |
| K2 | 550 | 22 |
| L1 | 2450 | 96 |
| L2 | 2395 | 94 |
| S | 12 | 0.5 |

Размеры, вид сверху

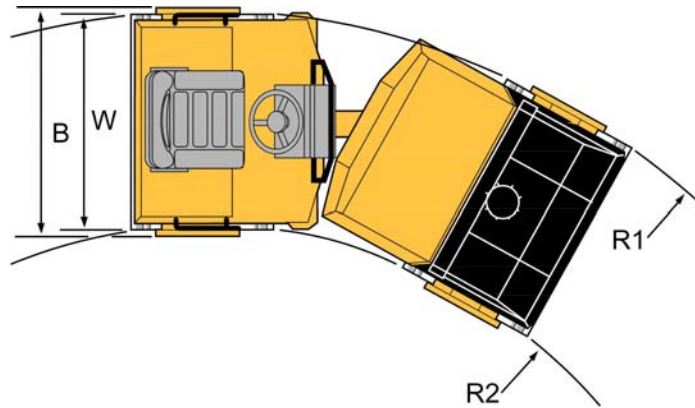

| Размеры | мм | дюйм |
|---------|------|------|
| B | 1180 | 46 |
| R1 | 3730 | 146 |
| R2 | 2660 | 105 |
| Bт | 1070 | 42 |

Технические характеристики – вес и объемы

Вес

| | | |
|---|---------|--------------|
| Вес СЕСЕ, каток со стандартным оснащением (кг), Deutz | 2350 кг | 5,181 фунтов |
|---|---------|--------------|

Объемы жидкостей

| | | |
|----------------------------|--------|-------------|
| Бак гидравлической системы | 40 л. | 42.2 кварты |
| Топливный бак | 50 л. | 52.9 кварты |
| Бак для воды | 160 л. | 169.1 кварт |
| Дизельный двигатель | 6,5 л. | 6.9 кварт |
| Валец | 4 л. | 4.2 кварты |

Технические характеристики –
производительность

Данные по уплотнению

| | | |
|-------------------------------|------------|---------------------|
| Статическая линейная нагрузка | 10,6 кг/см | 59.4 фунтов/кв.дюйм |
| Амплитуда | 0,5 мм | 0,019 дюйма |
| Частота вибрации | 57 Гц | 3,420 виб/мин |
| Центробежная сила | 23 кН | 5,175 фунтов |

Примечание. Частота измеряется на высоких оборотах. Амплитуда измеряется как фактическое, а не номинальное значение.

Движение

| | | | | |
|---|-------|------|-------|--------|
| Диапазон скоростей | 0-8.6 | км/ч | 0-5.3 | миль/ч |
| Способность преодолевать подъем (теоретическая) | 50 | % | | |

Технические характеристики – общие

Двигатель

| | | |
|--------------------------|-----------------------------|---------|
| Производитель/модель | Deutz F2L 2011 / D2011 L02I | |
| Мощность (SAE J1995) | 23 кВт | 29 л.с. |
| Число оборотов двигателя | 2800 об/мин | |

Электросистема

| | | |
|----------------------------|---|--|
| Аккумулятор | 12В 74Ач | |
| Генератор переменного тока | 12В 60А | |
| Предохранители | См. главу "Электросистема - предохранители" | |

Момент затяжки

Момент затяжки в Нм с помощью торцевого ключа для смазанных болтов с гальваническим покрытием.

КЛАСС ПРОЧНОСТИ

| М – резьба | 8.8 | 10.9 | 12.9 |
|------------|------|------|------|
| M6 | 8,4 | 12 | 14,6 |
| M8 | 21 | 28 | 34 |
| M10 | 40 | 56 | 68 |
| M12 | 70 | 98 | 117 |
| M16 | 169 | 240 | 290 |
| M20 | 330 | 470 | 560 |
| M24 | 570 | 800 | 960 |
| M30 | 1130 | 1580 | 1900 |
| M36 | 1960 | 2800 | - |



Болты приспособлений для защиты от опрокидывания, которые требуется затянуть, должны быть сухими.

Приспособления защиты от опрокидывания - болты

| | |
|------------------|---|
| Размеры болтов: | M16 (PN 902889) |
| Класс прочности: | 10.9 |
| Момент затяжки: | 192 Нм, крутящий момент класса 2 (с покрытием Dacromet) |

Гидравлическая система

| Давление открытия | МПа |
|--------------------|------|
| Система привода | 33,0 |
| Система подачи | 2,0 |
| Система вибрации | 20,0 |
| Система управления | 17,0 |
| Отпускание тормоза | 1,4 |

Табличка машины – идентификация

Идентификационный номер продукта на раме
PIN (Product Identification Number –
Идентификационный номер продукта) (1) выбит на
правом ребре передней рамы.

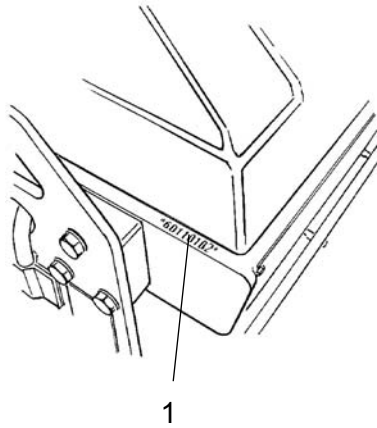

Fig. Идентификационный номер на
передней раме
1. Серийный номер

Табличка машины

Табличка (1) с типом машины находится на
передней левой стороне рабочей площадки
оператора.

На табличке указаны название и адрес
производителя, тип машины, PIN (серийный
номер), рабочий вес, мощность двигателя и год
выпуска. Таблички на машинах, поставляемых за
пределы ЕС, могут не иметь маркировки CE и
отметки, обозначающей год производства.



Рис. Платформа оператора
1. Табличка машины



При заказе запасных частей указывайте PIN
(серийный номер).

Табличка машины – идентификация

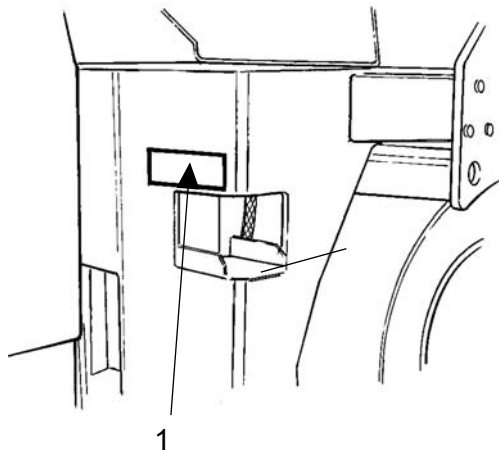
Таблички двигателя

Табличка (1) с типом двигателя находится сверху на крышке головки цилиндров.

На табличке указан тип двигателя, его серийный номер и технические характеристики.

При заказе запасных частей указывайте серийный номер двигателя. См. также руководство для двигателя.



Рис. Двигатель
1. Табличка с указанием типа

| IMPORTANT ENGINE INFORMATION | | | |
|------------------------------|--|----------------------|----------------------|
| ENGINE FAMILY | POWER | VALVELASH | INJ. TIMING |
| <input type="text"/> | <input type="text"/> | <input type="text"/> | <input type="text"/> |
| MODEL | RPM | ENGINE DISPLACEMENT | INJ. RATE |
| <input type="text"/> | <input type="text"/> | <input type="text"/> | <input type="text"/> |
| | THIS ENGINE IS CERTIFIED TO OPERATE ON DIESEL FUEL | | |
| | SERIAL NO | REM | |
| | <input type="text"/> | <input type="text"/> | |
| | THIS ENGINE CONFORMS TO | | |
| | YYYY | MODEL YEAR US EPA / | <input type="text"/> |
| | REGULATIONS FOR LARGE NONROAD COMPRESSION IGNITION ENGINES | | |

| | | | | | | | | |
|----------------------|----------------------|----------------------|----------------------|----------------------|----------------------|----------------------|----------------------|----------------------|
| Mot.-Typ | Code | Mot.-Nr. | kw | B* | K | | <input type="text"/> | <input type="text"/> |
| <input type="text"/> | <input type="text"/> | <input type="text"/> | <input type="text"/> | <input type="text"/> | <input type="text"/> | | <input type="text"/> | <input type="text"/> |
| | kw (G) | kw (S) | kw (S) | kw | <input type="text"/> | <input type="text"/> | <input type="text"/> | <input type="text"/> |
| | <input type="text"/> | <input type="text"/> | <input type="text"/> | <input type="text"/> | <input type="text"/> | <input type="text"/> | <input type="text"/> | <input type="text"/> |
| | kw (W) | <input type="text"/> | <input type="text"/> | °C | <input type="text"/> | <input type="text"/> | <input type="text"/> | <input type="text"/> |
| | <input type="text"/> | <input type="text"/> | <input type="text"/> | m | <input type="text"/> | <input type="text"/> | <input type="text"/> | <input type="text"/> |
| | DEUTZ AG | | MADE IN GERMANY | | <input type="text"/> | <input type="text"/> | <input type="text"/> | <input type="text"/> |

Описание машины -
предупредительные надписи

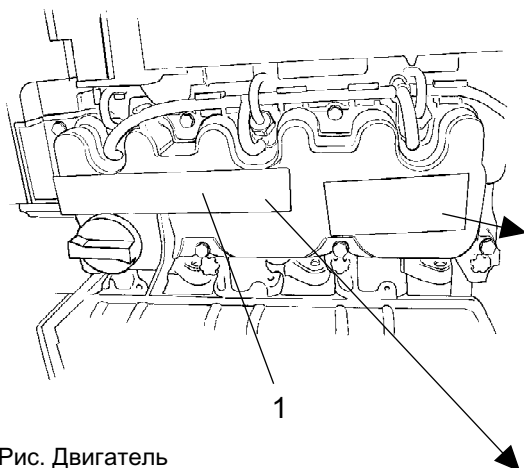
Расположение - предупредительные надписи



Рис. Расположение предупредительных надписей и обозначений

- | | |
|---|-----------------------------------|
| 1. Предупреждение, опасная зона | 8. Точка подъема |
| 2. Внимание! Вращающиеся части двигателя! | 9. Гидравлическая жидкость |
| 3. Внимание! Блокировка | 10. Отделение для руководства |
| 4. Внимание! Руководство по эксплуатации | 11. Разъединитель аккумулятора |
| 5. Внимание! Горячие поверхности | 12. Точка крепления |
| 6. Табличка подъема | 13. Уровень акустической мощности |
| 7. Дизельное топливо | 14. Предупреждающий знак |

Таблички по технике безопасности

Всегда удостоверьтесь, что текст на всех предупредительных табличках полностью читаем. Если текст на табличках стал нечитаем, удалите загрязненные наклейки или закажите новые наклейки. Используйте номер детали, указанный на табличке.

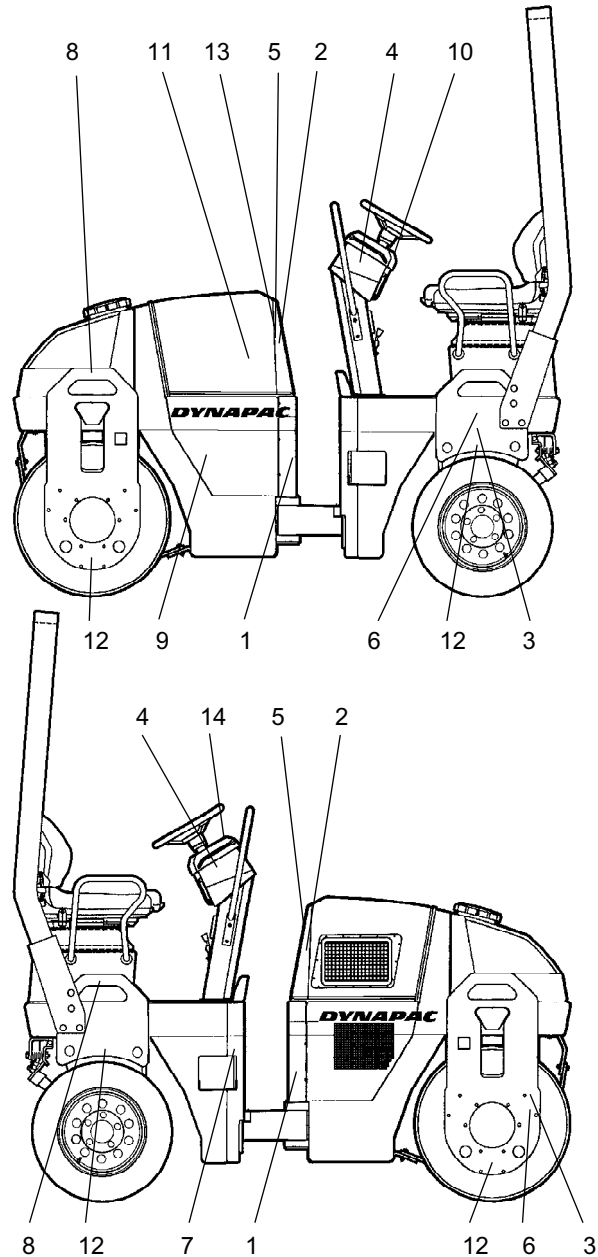

903422
Предупреждение - Опасная зона, шарнирное сочленение/валец

Находитесь на безопасном расстоянии от опасной зоны.

(Две опасные зоны на машинах, оснащенных шарнирно-поворотным рулевым управлением)

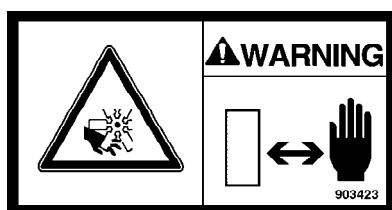

903423
Предупреждение - Вращающиеся части двигателя.

Держите руки на расстоянии от опасной зоны.

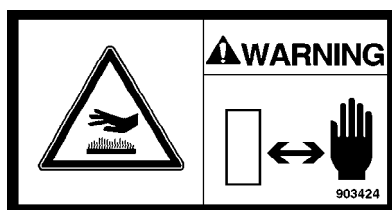

903424
Предупреждение - Горячие поверхности в отсеке двигателя

Держите руки на расстоянии от опасной зоны.

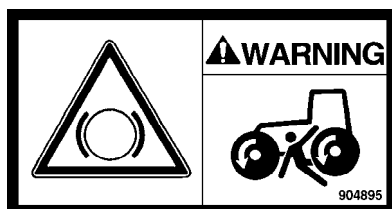

904895
Предупреждение - Отключение тормоза

Перед отключением тормозов изучите главу по буксировке.

Опасность наезда.

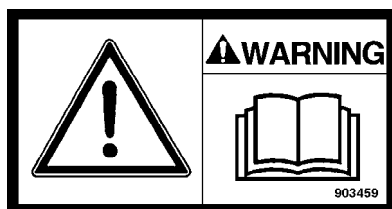

903459
Предупреждение - Инструкции по эксплуатации

Перед эксплуатацией машины оператор должен прочесть инструкции по технике безопасности, эксплуатации и техническому обслуживанию.

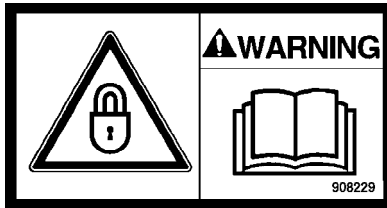

908229

Предупреждение - Блокировка

При подъеме шарнирное сочленение должно быть заблокировано.

Прочтите инструкции по эксплуатации.

Информационные таблички

Уровень мощности шума

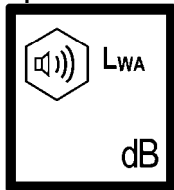

Дизельное топливо

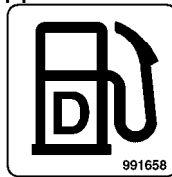

Точка подъема

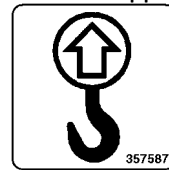

Табличка подъема

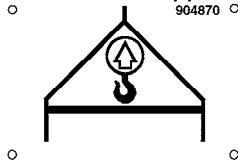

Отделение для руководства

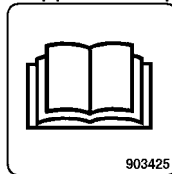

Главный выключатель

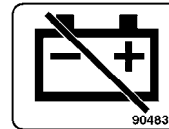

Гидравлическая жидкость



Биологическая гидравлическая жидкость

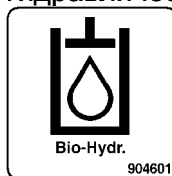

Точка крепления

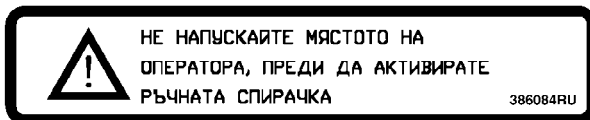
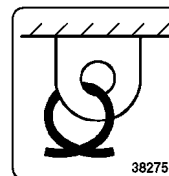

Описание машины – приборы/органы управления

Расположение – приборы и органы управления











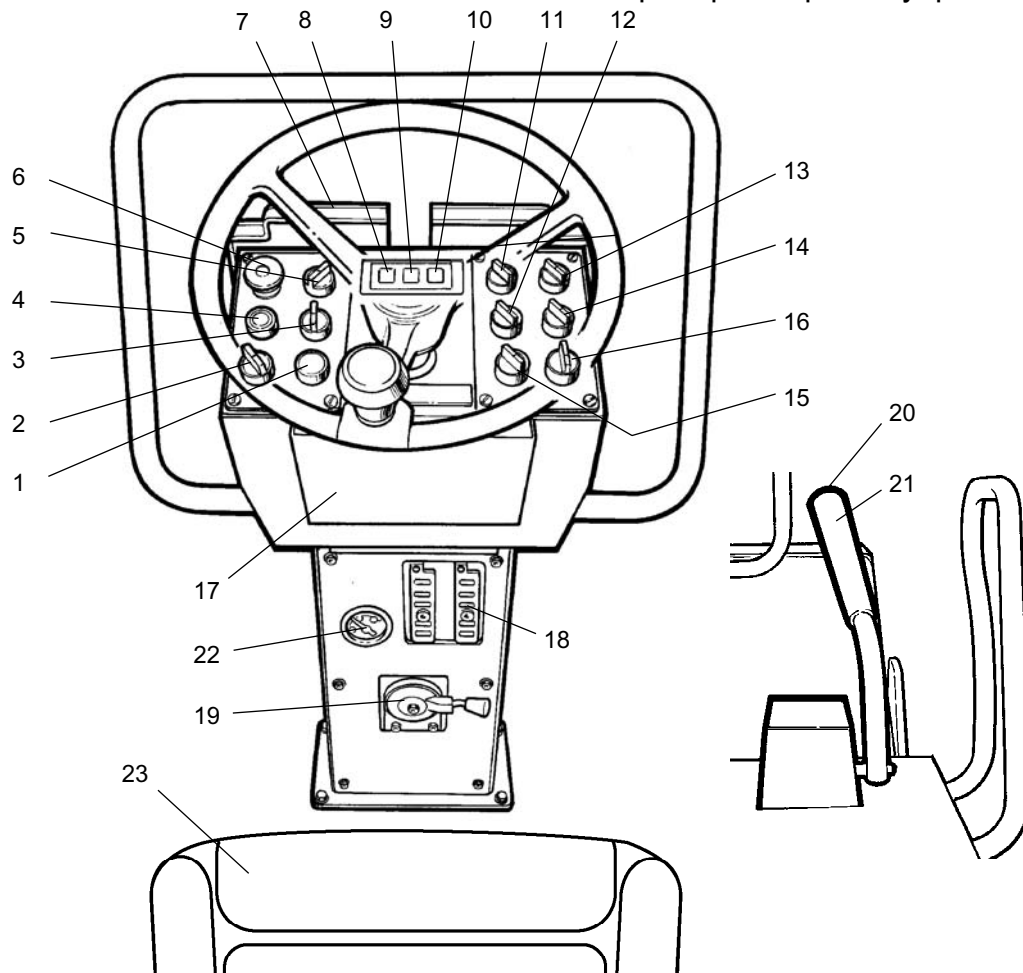



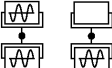

Рис. Приборы и панель управления

- | | |
|--|--|
| 1. Звуковой сигнал | 14. Вибрация, передний/задний валец* |
| 2. Выключатель зажигания | 15. Аварийная световая сигнализация* |
| 3. Орошение вручную/автоматически | 16. Указатели поворотов* |
| 4. Кнопка пуска | 17. Руководство и указания по технике безопасности |
| 5. Вибрация вручную/автоматически* | 18. Блоки предохранителей |
| 6. Дополнительный/стояночный тормоз | 19. Регулятор частоты оборотов двигателя |
| 7. Крышка приборной панели | 20. Вибрация ВКЛ/ВЫКЛ |
| 8. Сигнальная лампа, зарядка | 21. Рычаг прямого/обратного хода |
| 9. Сигнальная лампа тормоза | 22. Топливомер* |
| 10. Сигнальная лампа, давление/температура моторного масла | 23. Переключатель сиденья |
| 11. Рабочее освещение* | |
| 12. Проблесковый маяк* | |
| 13. Дальний свет* | |

* = Опция

Описания функций

| № | Назначение | Обозначение | Функция |
|----|---|---|---|
| 1 | Звуковой сигнал, выключатель |  | Нажмите, чтобы включить звуковой сигнал. |
| 2 | Главный выключатель |  | Электрическая цепь разомкнута. Напряжение подается на все приборы и органы управления. |
| 3 | Система орошения |  | Регулирует поток воды к вальцу. Положение MAN обеспечивает постоянное увлажнение. В положении 0 увлажнение отключено. В положении AUT подача воды автоматически включается и отключается во время движения вперед и назад. |
| 4 | Пусковой выключатель |  | Нажмите, чтобы активировать стартер. |
| 5 | Выключатель вибрации (опция) |  | Центральное положение – вибрация выключена. Левое положение – вибрация включена на обоих вальцах. Правое положение – вибрация включена на одном вальце. |
| 6 | Дополнительный/стояночный тормоз |  | Нажмите, чтобы активировать дополнительный тормоз. Если машина неподвижна, активируется стояночный тормоз. Оба тормоза отключаются при отжатии. |
| 7 | Крышка приборной панели |  | Используется для защиты приборной панели от внешних воздействий. |
| 8 | Сигнальная лампа, зарядка аккумулятора |  | Лампа загорается во время работы двигателя, если генератор не выполняет зарядку. Заглушите двигатель и установите причину неисправности. |
| 9 | Сигнальная лампа тормоза |  | Лампа загорается, если нажата рукоятка стояночного или аварийного тормоза и включены тормоза. |
| 10 | Сигнальная лампа, давление или температура моторного масла вне допустимых пределов. |  | Лампа загорается при низком давлении моторного масла. Сразу же заглушите двигатель и установите причину неисправности. |
| 11 | Рабочее освещение заднего хода, выключатель (опция) |  | Поверните вправо, чтобы включить рабочее освещение. |
| 12 | Проблесковый маяк, выключатель |  | Поверните вправо, чтобы включить проблесковый маяк. |
| 13 | Рабочее освещение прямого хода, выключатель (опция) |  | Освещение выкл. |
| | |  | Стояночное освещение вкл. |
| | |  | Переднее рабочее освещение вкл. |
| 14 | Переключатель вибрации переднего/заднего вальца (опция) | | |

| № | Назначение | Обозначение | Функция |
|----|--|---|--|
| 15 | Аварийная световая сигнализация, выключатель |  | Поверните вправо, чтобы включить аварийную световую сигнализацию. |
| 16 | Указатель поворота, переключатель |  | Поверните влево, чтобы включить указатели левого поворота и т.д. В среднем положении указатели поворота отключены. |
| 17 | Отделение для руководства |  | Потяните вверх и сложите, чтобы взять руководства. |
| 18 | Коробка предохранителей (спереди на рулевой колонке) |  | Содержит предохранители электросистемы. Описание функций предохранителей см. в разделе "Электрическая система". |
| 19 | Регулятор числа оборотов двигателя, двигатель |  | В правом положении двигатель работает на холостых оборотах. В левом положении двигатель работает на максимальных оборотах. |
| 20 | Вибрация вкл./выкл., выключатель |  | Нажмите и отпустите, чтобы включить вибрацию, нажмите снова, чтобы выключить. |
| 21 | Рычаг прямого/обратного хода |  | Для запуска дизельного двигателя необходимо, чтобы рычаг был в нейтральном положении. Запуск двигателя невозможен, если рычаг прямого/обратного хода находится в любом другом положении. Рычагом прямого/обратного хода устанавливается направление движения и скорость катка. Если переместить рычаг вперед, каток будет двигаться вперед и т.д. Скорость катка пропорциональна расстоянию рычага от нейтрального положения. Чем дальше рычаг находится от нейтрального положения, тем выше скорость. |
| 22 | Сигнальная лампа, низкий уровень топлива (опция) |  | Лампа загорается, если уровень оставшегося топлива слишком низок. Как можно быстрее выполните заправку. |

Описание машины – электросистема

Предохранители



Рис. Коробка предохранителей, левая и правая сторона.

На рисунке показано расположение предохранителей.

В следующей таблице приведен ток и назначение предохранителей. Все предохранители являются плоскими штыревыми.

| Коробка предохранителей, левая сторона (стандартная) | | Коробка предохранителей, правая сторона (опция) | | |
|--|--|---|--|------|
| 1. | Тормозной клапан, реле стартера, часомер | 10 А | 7. Прямой передний свет, освещение сторон L, задние огни R | 15 А |
| 2. | Реле VBS | 7,5 А | 8. Прямой задний свет, освещение сторон L, задние огни R, подсветка панели | 15 А |
| 3. | Водяной насос, нейтральное реле | 10 А | 9. Указатели справа | 5 А |
| 4. | Звуковой сигнал, топливомер | 7,5 А | 10. Указатели слева | 5 А |
| 5. | - | 7,5 А | 11. Проблесковый маяк | 10 А |
| 6. | Сигнализатор заднего хода, делитель потока | 7,5 А | 12. Реле индикатора | 10 А |

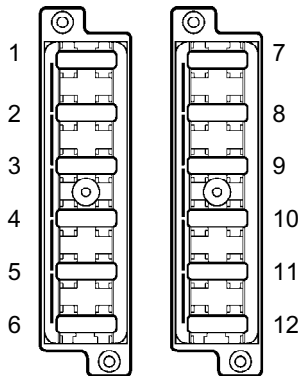
Эксплуатация – запуск

Перед запуском

Главный выключатель - включение

Обязательно проводите ежедневное техническое обслуживание. Соблюдайте указания в инструкции по эксплуатации.

Разъединитель аккумулятора расположен в моторном отделении. Поверните выключатель (1) в положение Вкл. Теперь на каток подается питание.

Поз. (2) – часомер двигателя. Учитывается время работы двигателя.



Рис. Моторное отделение 1. Разъединитель аккумулятора 2. Часомер



Необходимо, чтобы капот двигателя был не заперт во время эксплуатации, чтобы в случае необходимости можно было быстро отключить аккумулятор.

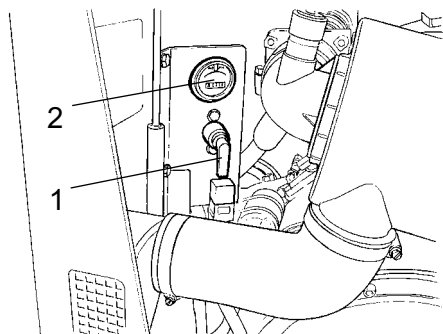

Рис. Сиденье оператора
1. Рукоятка - продольная регулировка
2. Рукоятка - наклон спинки
3. Рукоятка - Регулировка веса

Сиденье оператора - регулировка

Отрегулируйте сиденье оператора таким образом, чтобы положение было удобным, а органы управления были легко доступны.

Регулировка сиденья выполняется следующим образом.

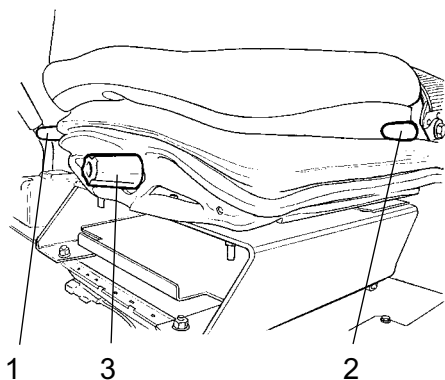
- Продольная регулировка (1)
- Регулировка спинки (2)
- Регулировка веса (3)



Всегда следите, чтобы перед работой положение сиденья было зафиксировано.



Рис. Комфортное сиденье (опция)
1. Наклон спинки
2. Продольная регулировка
3. Регулировка веса
4. Боковая регулировка (опция)

Комфортное сиденье - регулировка

Отрегулируйте сиденье оператора таким образом, чтобы положение было удобным, а органы управления были легко доступны.

Регулировка сиденья выполняется следующим образом.

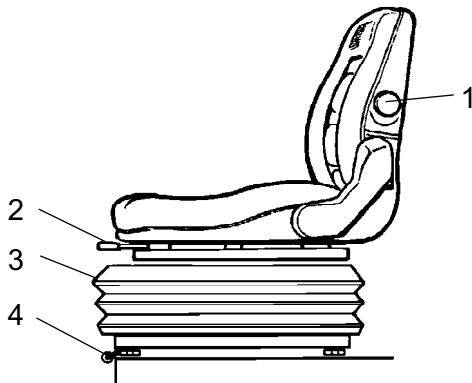
- Регулировка спинки (1)
- Продольная регулировка (2)
- Регулировка веса (3)
- Боковая регулировка (4)



Рис. Приборная панель
2. Выключатель зажигания
3. Переключатель оросителя
8,9,10 Сигнальные лампы

Приборы и индикаторы – проверка

Поверните выключатель зажигания (2) вправо.

Проверьте, горят ли сигнальные лампы 8,9,10.

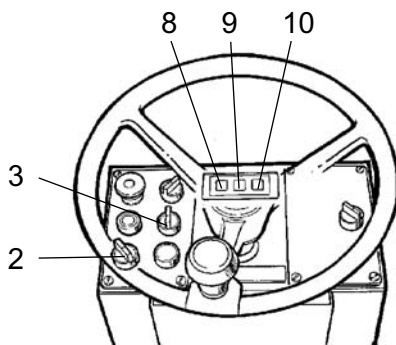
Поверните переключатель оросителя (3) в рабочее положение и проверьте, работает ли система.

Дополнительный/стояночный тормоз – проверка



Рис. Приборная панель
6. Рукоятка
дополнительного/стояночного тормоза
9. Сигнальная лампа тормоза



Убедитесь, что рукоятка (6) дополнительного/стояночного тормоза находится в нажатом положении. При запуске двигателя на наклонной поверхности каток может начать движение, если стояночный тормоз не включен.

Положение оператора

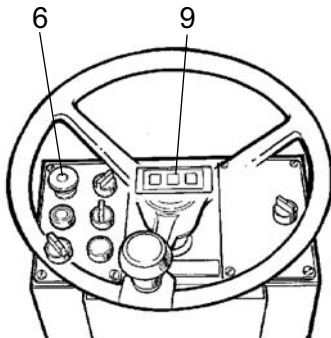
Если каток оснащен приспособлениями для защиты от опрокидывания (2), всегда используйте имеющийся ремень безопасности (1) и носите защитную каску.



Рис. Сиденье оператора
1. Ремень безопасности
2. Защитные поручни
3. Резиновый элемент
4. Противоскользящее покрытие



Замените ремень безопасности (1), если на нем имеются признаки износа или он подвергался сильному напряжению.

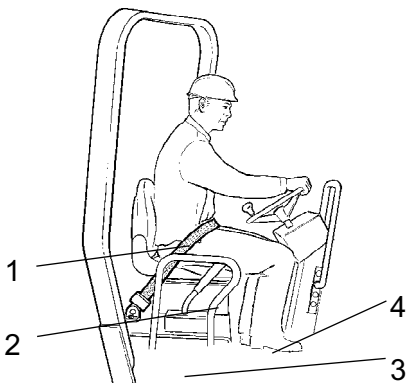

Проверьте, в хорошем ли состоянии резиновые элементы на платформе (3). Изношенные элементы ухудшают комфорт.



Убедитесь, что противоскользящее покрытие (4) платформы находится в хорошем состоянии. Замените его в местах с недостаточным трением скольжения.

Запуск



Рис. Приборная колонка
2. Выключатель зажигания
4. Пусковой выключатель
5. Выключатель вибрации
6. Рукоятка дополнительного/стояночного тормоза
8. Лампа зарядки
9. Сигнальная лампа тормоза
10. Сигнальная лампа, давление/температура масла
19. Регулятор числа оборотов двигателя
21. Рычаг прямого/обратного хода

Запуск двигателя

Установите рычаг (21) прямого/обратного хода в нейтральное положение. Запустить двигатель невозможно, если рычаг находится в другом положении.

В некоторых моделях рычаг прямого/обратного хода расположен сбоку на приборной панели, но его функции остаются теми же.

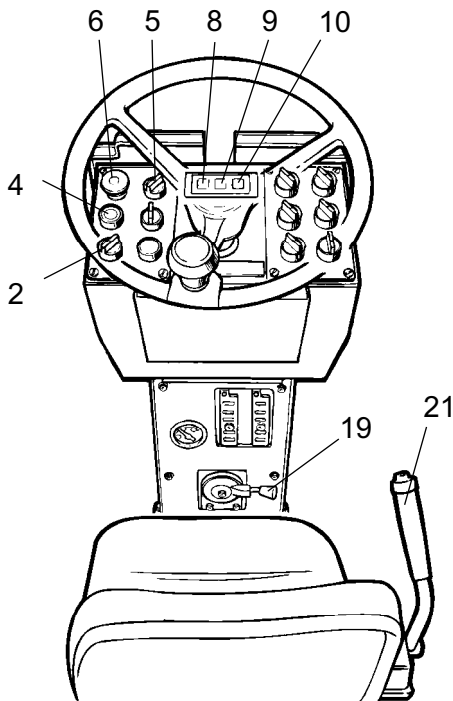
Установите выключатель (5) выбора автоматического/ручного режима вибрации в положение 0.

Установите регулятор числа оборотов (19), чтобы заслонка бала открыта, **по крайней мере**, наполовину. (В некоторых моделях этот элемент управления расположен справа на приборной панели).

Поверните выключатель зажигания (2) вправо, в положение I. Нажмите пусковой выключатель (4). Отпустите пусковой выключатель сразу после запуска двигателя.



Не действуйте стартер продолжительное время. Если дизельный двигатель не запускается сразу, подождите около одной или двух минут перед повторной попыткой.

Дайте двигателю разогреться несколько минут на холостом ходу, увеличьте время, если окружающая температура ниже +10°C (50°F).

Пока двигатель разогревается, проверьте, выключены ли сигнальные лампы давления масла (10) и зарядки (8). Сигнальная лампа (9) дополнительного/стояночного тормоза должна еще гореть.



Обеспечьте наличие хорошей вентиляции (вытяжку воздуха), если двигатель работает в помещении. Опасность отравления окисью углерода.



При запуске остывшей машины и управлении ею помните, что гидравлическая жидкость также остыла и тормозной путь может быть больше обычного, пока температура машины не поднимется до рабочей.

Эксплуатация – передвижение

Эксплуатация катка





Рис. Приборная панель
3. Переключатель оросителя
6. Рукоятка
дополнительного/стояночного тормоза
9. Сигнальная лампа тормоза
19. Регулятор числа оборотов
двигателя
21. Рычаг прямого/обратного хода

 Ни при каких обстоятельствах машиной нельзя управлять, стоя на земле. Всегда, когда машина работает, оператор должен находиться на сиденье.

Поверните регулятор (19) числа оборотов двигателя и зафиксируйте его в рабочем положении.

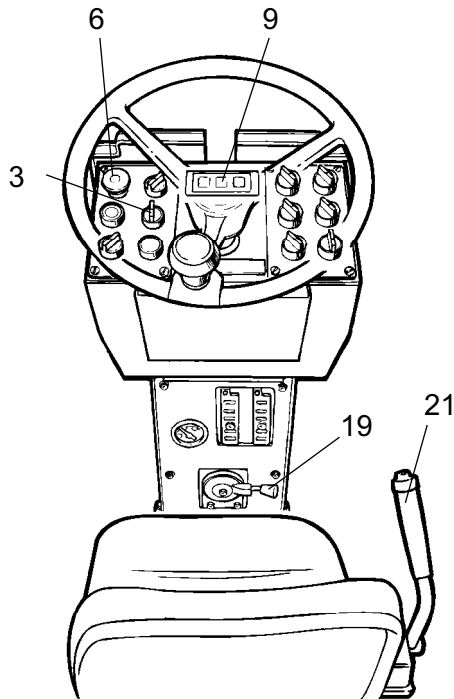
Проверьте функционирование рулевого управления, однократно повернув рулевое колесо вправо и влево, когда каток остановлен.

При уплотнении асфальта не забудьте включить систему орошения (3).

 Убедитесь, что нет препятствий в рабочей области спереди и сзади катка.

 Потяните за рукоятку (6) дополнительного/стояночного тормоза и проверьте, выключена ли сигнальная лампа тормоза. Учтите, что каток может начать движение, если он находится на откосе.

Осторожно переместите рычаг (21) прямого/обратного хода вперед или назад в зависимости от необходимого направления движения. Скорость увеличивается по мере перемещения рычага из нейтрального положения.

 Скорость всегда необходимо регулировать с помощью рычага прямого/обратного хода и никогда путем изменения числа оборотов двигателя.

 Проверьте тормоз нажатием рукоятки (6) дополнительного/стояночного тормоза во время медленного движения катка вперед.

Автоблокировка (опция)



Автоблокировку (опция) следует проверять, когда каток находится на ровной поверхности, а рычаг прямого/обратного хода установлен в нейтральное положение.

Потяните за рукоятку (6) дополнительного/стояночного тормоза и проверьте, выключена ли сигнальная лампа тормоза. Двигатель выключается примерно через 4 секунды после того, как оператор встал с сиденья. (Двигатель останавливается, когда рычаг прямого/обратного хода находится как в положении движения, так и в нейтральном.)

Эта функция не действует, если задействован стояночный тормоз.

Эксплуатация – вибрация

Ручной/автоматический режим вибрации

Выберите ручной или автоматический режим вибрации с помощью переключателя (5).

В ручном режиме оператор включает вибрацию переключателем (20) на рычаге прямого/обратного хода.

В положении автоматического управления вибрация включается по достижении предварительно заданной скорости.

Если скорость понижается, отключение происходит автоматически.



Рис. Приборная колонка
5. Переключатель вибрации
14. Переключатель вибрации
переднего/заднего вальца (опция)
20. Вибрация Вкл/Выкл

Вибрация вручную – включение

Можно включить и выключить вибрацию с помощью переключателя (20) на рычаге прямого/обратного хода. Всегда выключайте вибрацию, прежде чем каток окончательно остановится.

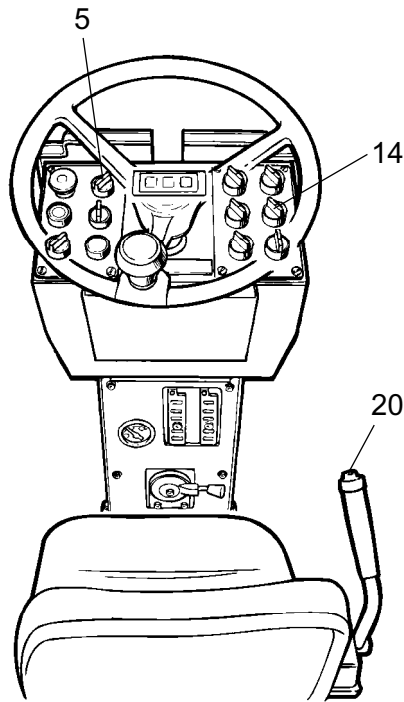

Не допускается включение вибрации, когда каток остановлен. Это может повредить поверхность и саму машину.

Вибрация на одном вальце (опция)

Переключатель (14) используется для выбора вибрации только на заднем или на обоих вальцах.

Когда вибрация включена, оператор активирует ее с помощью переключателя (20) на рычаге прямого/обратного хода.

В левом положении включается вибрация обоих вальцов.

В правом положении включается вибрация переднего/заднего вальца.

Эксплуатация – остановка

Торможение

Аварийный тормоз

Торможение обычно включается с помощью рычага прямого/обратного хода. Гидростатические трансмиссионные тормоза затормаживают каток и снижают его скорость, когда рычаг перемещается в нейтральное положение.

Дисковый тормоз в двигателе каждого вальца работает также как дополнительный тормоз во время движения и как стояночный тормоз, когда каток остановлен.



Для экстренного торможения нажмите рукоятку (6) дополнительного/стояночного тормоза, крепко держитесь за руль и будьте готовы к неожиданной остановке.

После остановки верните рычаг прямого/обратного хода в нейтральное положение и вытяните рукоятку дополнительного/стояночного тормоза.



Рис. Панель управления
2. Выключатель зажигания
5. Выключатель вибрации
6. Рукоятка дополнительного/стояночного тормоза
9. Сигнальная лампа тормоза
19. Регулятор числа оборотов двигателя
21. Рычаг прямого/обратного хода

Обычное торможение

Отключите вибрацию, нажав кнопку на рычаге прямого/обратного хода (21).

Передвиньте рычаг прямого/обратного хода (21) в нейтральное положение, чтобы остановить каток.

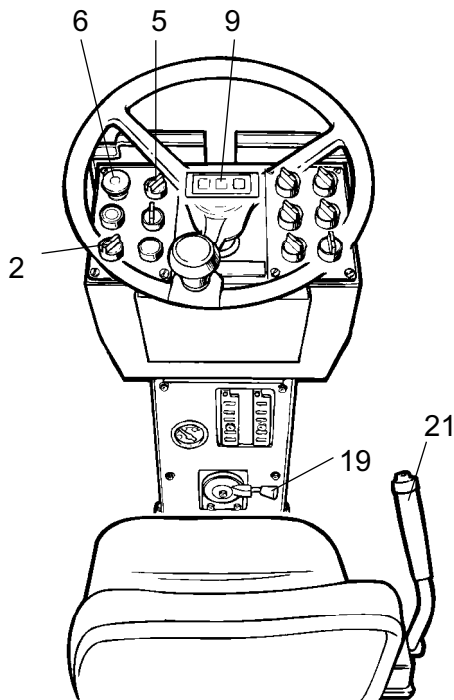

На наклонной поверхности всегда нажимайте рукоятку дополнительного/стояночного тормоза (6), даже во время непродолжительных остановок.

Верните регулятор числа оборотов двигателя (19) в положение холостого хода, позвольте двигателю поработать несколько минут на холостом ходу для охлаждения.



При запуске остывшей машины и управлении ею помните, что гидравлическая жидкость также остыла, и расстояние торможения может быть больше обычного, пока температура машины не поднимется до рабочего значения.

Выключение

Нажмите рукоятку дополнительного/стояночного тормоза (6).

Проверьте, не показывают ли сигнальные лампы и приборы каких-либо неисправностей. Выключите освещение и другую электротехнику.

Поверните выключатель стартера (2) в положение 0. Опустите крышку приборной панели и закройте ее.

Стоянка

Установка колодок под вальцы



Не допускается покидать машину при работающем двигателе, если не нажата рукоятка обратного хода/стояночного тормоза.



Убедитесь, что каток установлен в безопасном месте, принимая во внимание других участников дорожного движения. Установите под вальцы колодки, если каток стоит на наклонной поверхности.



Помните, что зимой существует опасность замерзания. Слейте воду из бака. Залейте антифриз в систему охлаждения двигателя. См. также указания в инструкции по эксплуатации.



Рис. Валец
1. Колодки



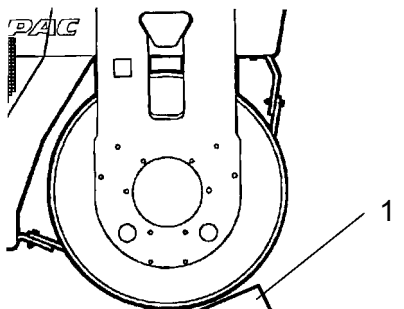

Рис. Отделение аккумуляторной батареи
1. Разъединитель аккумулятора

Разъединитель аккумулятора

Перед тем, как оставить каток в конце смены, отключите разъединитель аккумулятора (1) и достаньте ключ.

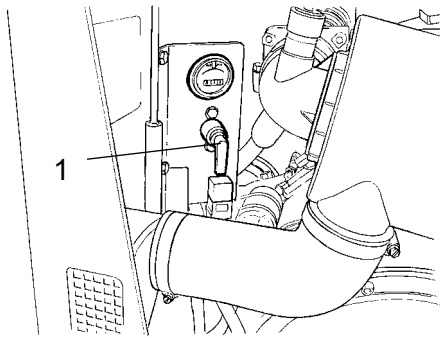
Это предотвратит разрядку аккумулятора, а также затруднит включение и использование машины посторонними лицами. Закройте также крышку двигателя.

Длительная стоянка

 При длительной стоянке (более месяца) необходимо следовать следующим инструкциям.



Рис. Защита катка от внешних воздействий

Эти меры применимы для стоянки длительностью до 6 месяцев.

Перед повторным вводом в эксплуатацию необходимо установить части, помеченные звездочкой *, в исходное положение.

Мойте машину и подправляйте верхний слой краски, чтобы избежать ржавления.

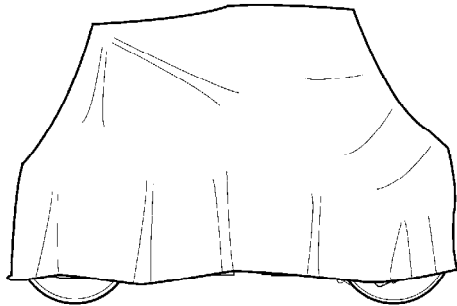
Обработывайте открытые части противокоррозийным веществом, тщательно смазывайте машину, нанесите смазку на неокрашенные поверхности.

Двигатель

* См. инструкции производителя в руководстве для двигателя, которое входит в комплект поставки катка.

Аккумулятор

* Выньте из машины аккумулятор. Очистите аккумулятор и проверьте правильность уровня электролита (см. главу "Каждые 50 часов эксплуатации"). Подзаряжайте аккумулятор один раз в месяц.

Воздушный фильтр, выхлопная труба

* Накройте воздушный фильтр (см. главу "Каждые 50 часов эксплуатации" или "Каждые 1000 часов эксплуатации") или его отверстие полиэтиленом или лентой. Закройте также отверстие выхлопной трубы. Это необходимо для предотвращения попадания влаги в двигатель.

Топливный бак

Полностью залейте топливный бак для предотвращения конденсации.

Бак гидравлической системы

Залейте бак гидравлической системы до самой верхней отметки уровня (см. главу „Каждые 10 часов эксплуатации“).

Бак для воды

Чтобы избежать загрязнения, полностью слейте воду из бака.

Цилиндр рулевого механизма, шарниры и т.п.

Смажьте подшипники рулевого сочленения и оба подшипника цилиндра рулевого механизма консистентной смазкой (см. главу "Каждые 50 часов эксплуатации").

Смажьте поршень цилиндра рулевого механизма консервирующей смазкой.

Смажьте шарниры на дверцах моторного отделения и кабины консистентной смазкой. Смажьте оба конца рычага прямого/обратного хода (блестящие части) консистентной смазкой (см. главу "Каждые 500 часов эксплуатации").

Капоты, брезент

* Опустите крышку приборной панели.

* Накройте весь каток брезентом. Между брезентом и землей должен остаться просвет.

* По возможности держите каток внутри помещения, лучше всего в здании с постоянной температурой.

Разное

Подъем

Блокировка шарнирного сочленения



Перед подъемом катка следует зафиксировать рулевое сочленение, чтобы оно не могло быть повернуто.

Поверните рулевое колесо в положение прямого хода. Нажмите рукоятку аварийного/стояночного тормоза.

Вытяните вниз оцинкованный стопорный брус (1) из держателя (3) и вставьте его снизу в отверстие нижнего кронштейна рулевого сочленения. Втолкните брус, чтобы его конец был виден в отверстии верхнего кронштейна.

Зафиксируйте брус стопорным штифтом (2).



Рис. Левая сторона рулевого сочленения

1. Стопорный брус
2. Стопорный штифт
3. Держатель

Вес: см. табличку подъема на катке.

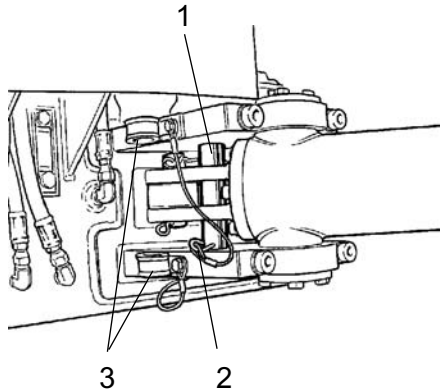

Рис. Подъем катка
1. Подъемная плита

Подъем катка



Вес машины указан на подъемной плите (1). См. также технические характеристики.

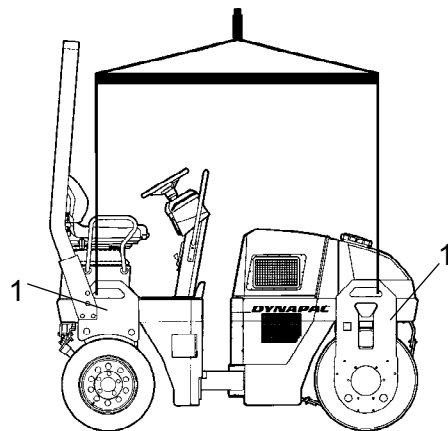

Оборудование для подъема, например цепи, стальные тросы, ремни и подъемные крюки, необходимо измерить в соответствии с мерами предосторожности для подобного оборудования.



Находитесь на безопасном расстоянии от поднимаемой машины! Убедитесь, что подъемные крюки закреплены соответствующим образом.

Снятие блокировки шарнирного сочленения

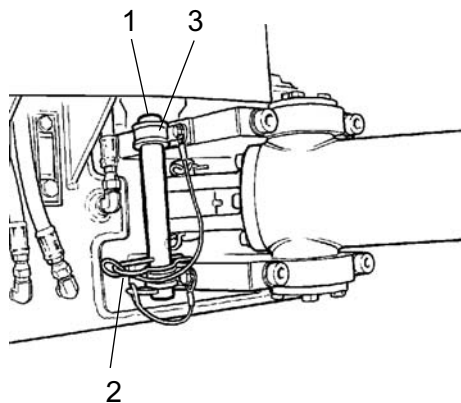

Не забудьте после выполнения работ вставить на прежнее место стопорный брус (1).

Рис. Левая сторона рулевого сочленения

1. Стопорный брус
2. Стопорный штифт
3. Держатель

Буксировка

Выполняя приведенные далее инструкции, каток можно перемещать в пределах 300 метров (1000 футов).



Рис. Левая сторона вальца

- 1. Отпускающий винт
- 2. Корпус тормоза
- 3. Приводной двигатель

Отпускание тормоза (опция)

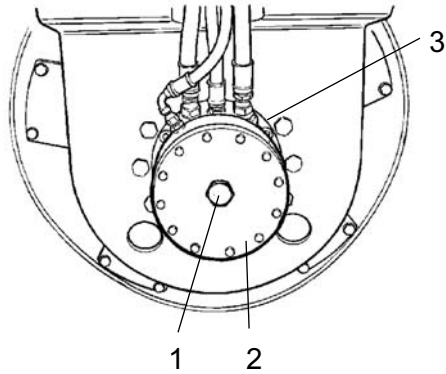

Приведенная ниже информация касается моделей CC102/102C/CC122/122C и CC142C двигателей заднего колеса.



Нажмите рукоятку дополнительного/стояночного тормоза и остановите двигатель. Подоприте валец колодкой, чтобы не допустить качения. Когда тормоз отпущен, каток может начать движение.



Перед буксировкой катка необходимо механически разомкнуть дисковые тормоза каждого приводного двигателя, как описано далее.



Рис. Корпус тормоза

- 1. Отпускающий винт

Используйте винт с гнездом 18 мм.

Поверните отпускающий винт (1) на 1 1/2 оборота по часовой стрелке, чтобы разблокировать тормоз.

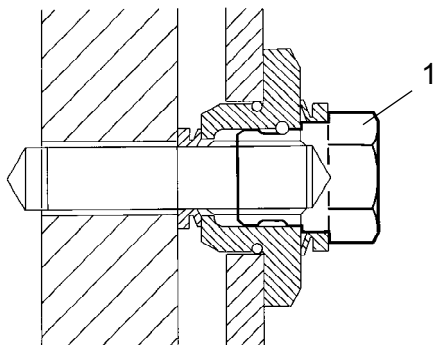
Отпустите тормоза на обоих вальцах.

После буксировки поверните эти винты на 1 1/2 оборота против часовой стрелки, чтобы задействовать тормоза снова.

Буксировка катка



Во время буксировки/транспортировки необходимо обеспечить стороннюю поддержку катка. Всегда используйте жесткую буксирную балку. В это время тормозная система катка не эффективна.



Буксировка катка должна выполняться медленно, со скоростью не более 3 км/ч (2 мили/ч), и только на короткие расстояния, не превышающие 300 м (1000 футов).



Рис. Буксировка

При буксировке/возвращении машины буксирное приспособление необходимо прикреплять к обоим подъемным отверстиям. Тяговое усилие должно действовать на машину в продольном направлении, как показано на рисунке. Максимальная общая сила тяги 130 кН (29225 фунт-сила).

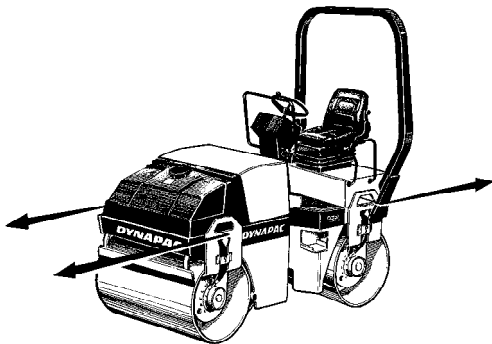

После буксировки верните элементы в начальное состояние.

Подготовленный к транспортировке каток



Перед транспортировкой и подъемом заблокируйте шарнирное сочленение. Следуйте указаниям соответствующей главы.



Рис. Положение
1. Клинья
2. Деревянные колодки
3. Канатные тросы

Установите под вальцы (1) клинья и прикрепите их к транспортному средству.

Установите колодки под раму вальцов (2), чтобы избежать слишком высокой нагрузки на резиновую подвеску при фиксации.

Закрепите каток на поверхности канатными тросами (3) со всех четырех сторон. Точки крепления показаны на предупредительных надписях.

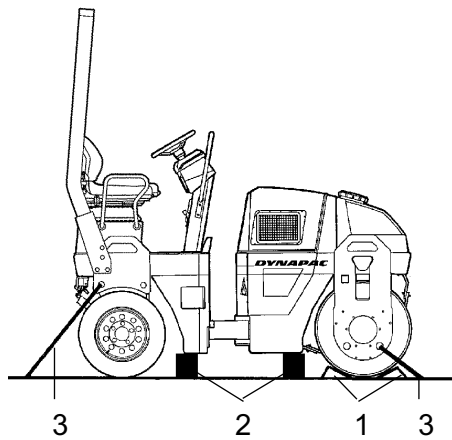

Не забудьте снова деблокировать рулевое сочленение перед работой на катке.

Складная защита от опрокидывания (опция)



Рис. Складная защита от опрокидывания

Каток может быть оборудован складной защитой от опрокидывания.



Существует опасность получения травм при понятии и опускании защиты от опрокидывания.

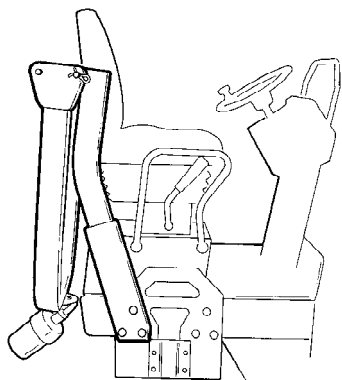

Если каток оборудован складной защитой от опрокидывания, работать на нем можно, если эта система поднята и закреплена.



Рис. Крепление защиты от опрокидывания
1. Натяжной винт
2. Шпилька
3. Штифт
4. Резиновый амортизатор

Чтобы сложить защиту от опрокидывания, отпустите натяжной винт (1) и вытяните шпильку (2) и штифт (3). Выполните эту операцию с обеих сторон. Если есть место, опустите защиту назад.

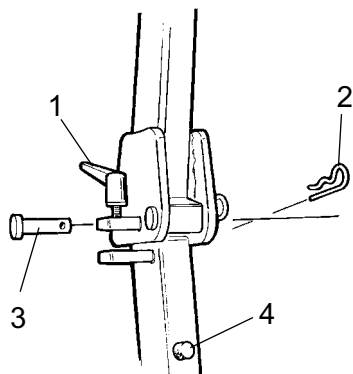

После опускания вставьте шпильку и штифт.

Чтобы поднять защиту от опрокидывания, выполните эти действия в обратном порядке.



Перед началом работы необходимо убедиться, что элементы защиты от опрокидывания зафиксированы в поднятом положении.

Периодически смазывайте натяжной винт (1) и штифт (3).

Инструкции по эксплуатации - обзор



1. Выполняйте указания по ТЕХНИКЕ БЕЗОПАСНОСТИ, приведенные в Руководстве по технике безопасности.
2. Убедитесь, что выполняются все указания главы ТЕХНИЧЕСКОЕ ОБСЛУЖИВАНИЕ.
3. Поверните главный выключатель в положение ВКЛЮЧЕНИЯ.
4. Передвиньте рычаг прямого/обратного хода в НЕЙТРАЛЬНОЕ положение.
5. Установите переключатель ручного/автоматического режима вибрации в положение 0.
6. Установите регулятор оборотов двигателя на холостой ход.
7. Запустите двигатель и дайте ему прогреться.
8. Установите регулятор оборотов двигателя в рабочее положение.
9. Отпустите рукоятку дополнительного/стояночного тормоза.



10. Начните работу на катке. Осторожно передвигайте рычаг прямого/обратного хода.



11. Проверьте тормоза. Помните, что тормозной путь увеличится, если каток остыл.
12. Используйте вибрацию только во время движения катка.
13. Если необходимо смачивание, смотрите, чтобы вальцы смачивались полностью.









14. В АВАРИЙНОЙ СИТУАЦИИ:
 - нажмите РУКОЯТКУ АВАРИЙНОГО/СТОЯНОЧНОГО ТОРМОЗА;
 - крепко держитесь за руль;
 - будьте готовы к неожиданной остановке.
15. При установке на стоянку:
 - нажмите рукоятку аварийного/стояночного тормоза;
 - заглушите двигатель и установите под вальцы колодки.
16. При подъеме: см. соответствующий раздел Инструкции по эксплуатации.
17. При буксировке: см. соответствующий раздел Инструкции по эксплуатации.
18. При транспортировке: см. соответствующий раздел Инструкции по эксплуатации.

19. При подготовке к эксплуатации: см. соответствующий раздел Инструкции по эксплуатации.

Техническое обслуживание –
смазочные материалы и обозначения

 Всегда используйте высококачественные смазочные материалы в рекомендованном объеме. Избыток масла или консистентной смазки может вызвать перегрев, что приводит к быстрому износу.

| | | |
|--|---------------------------------------|--|
|  | МОТОРНОЕ МАСЛО | Температура воздуха от -15°C до $+50^{\circ}\text{C}$ ($5-122^{\circ}\text{F}$) Shell Rimula Super 15W/40, API CH-4 или аналогичное. |
|  | ГИДРАВЛИЧЕСКАЯ ЖИДКОСТЬ | Температура воздуха от -15°C до $+40^{\circ}\text{C}$ ($5-104^{\circ}\text{F}$) Shell Tellus T68 или аналогичное. Температура воздуха свыше $+40^{\circ}\text{C}$ (104°F) Shell Tellus T100 или аналогичное. |
|  Bio-Hydr. | БИОЛОГИЧЕСКАЯ ГИДРАВЛИЧЕСКАЯ ЖИДКОСТЬ | BP BIOHYD SE-S 46 При поставке с завода машина может быть заправлена биоразлагаемой жидкостью. При смене или дозаправке должна использоваться жидкость того же типа. |
|  | МАСЛО ВАЛЬЦОВ | Температура воздуха от -15°C до $+40^{\circ}\text{C}$ ($5-104^{\circ}\text{F}$) Shell Spirax AX 80W/90, API GL-5 или аналогичное. Температура воздуха от 0°C (32°F) до свыше $+40^{\circ}\text{C}$ (104°F) Shell Spirax AX 85W/140, API GL-5 или аналогичное. |
|  | КОНСИСТЕНТНАЯ СМАЗКА | Shell Retinax LX2 или аналогичное |
|  | ТОПЛИВО | См. руководство для двигателя |

 Во время работы в местах с очень низкой или высокой температурой окружающей среды требуется другое топливо и смазочные материалы. См. раздел „Особые указания“ или обратитесь в Дунарас.

Символы для технического обслуживания

| | | | |
|---|-------------------------------------|---|-------------------|
|  | Двигатель, уровень масла |  | Воздушный фильтр |
|  | Двигатель, масляный фильтр |  | Аккумулятор |
|  | Бак гидравлической системы, уровень |  | Ороситель |
|  | Гидравлическая жидкость, фильтр |  | Вода для орошения |
|  | Валец, уровень масла |  | Утилизация |
|  | Смазочное масло |  | Топливный фильтр |

Техническое обслуживание – график
технического обслуживанияПозиции проведения технического
обслуживания

Рис. Позиции проведения технического обслуживания

- | | | |
|------------------------|---|--|
| 1. Топливный бак | 8. Система орошения | 15. Рулевое сочленение |
| 2. Заправка | 9. Скребки | 16. Кронштейн цилиндра рулевого механизма |
| 3. Радиатор | 10. Амортизаторы и крепежные винты | 17. Пробка заливного отверстия / валец |
| 4. Воздушный фильтр | 11. Место заливки гидравлической жидкости | 18. Уровень масла в вальце |
| 5. Аккумулятор | 12. Бак гидравлической жидкости | 19. Рукоятка дополнительного/стояночного тормоза |
| 6. Дизельный двигатель | 13. Фильтр гидравлической жидкости | |
| 7. Бак для воды | 14. Окно для определения уровня гидравлической жидкости | |

Общие сведения

Регулярное техническое обслуживание должно выполняться после указанного количества часов. Используйте понятия „ежедневно“, „еженедельно“ и т.д., если количество часов использовать невозможно.

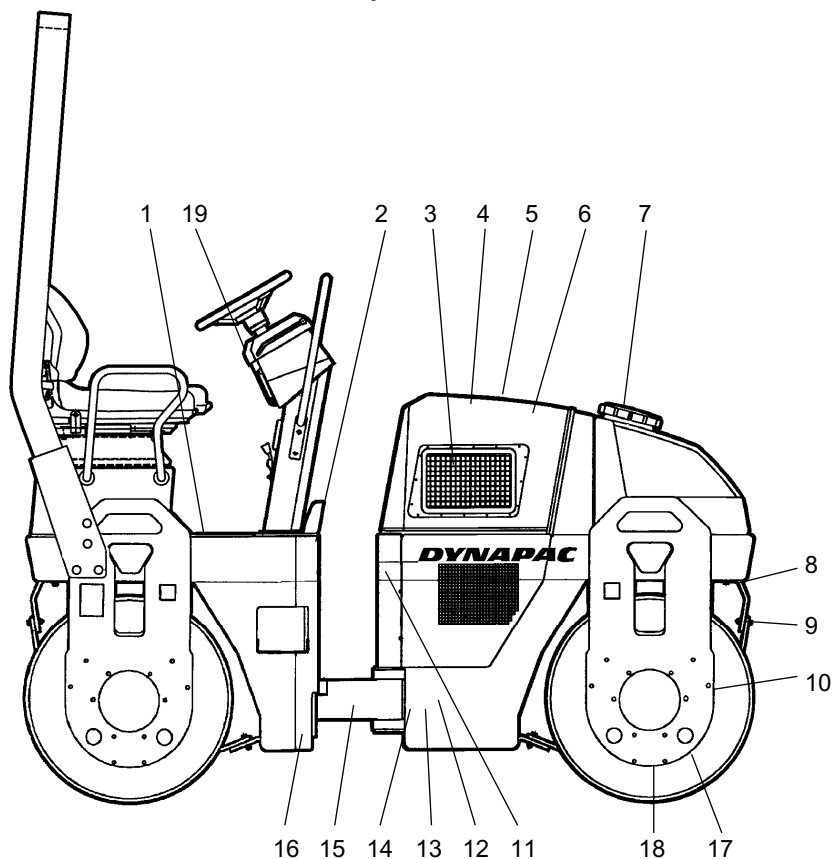

Удалите все загрязнения перед заправкой, проверкой масла и топлива, а также при смазке жидким маслом или консистентной смазкой.



Выполняйте также инструкции производителя, изложенные в руководстве для двигателя.

Каждые 10 часов эксплуатации (ежедневно)

См. содержание, чтобы найти номер страницы для указанной главы!

| № на рис. | Действие | Примечание |
|-----------|---|-------------------------------|
| | Перед первым запуском в начале рабочего дня | |
| 6 | Проверьте уровень моторного масла | См. руководство для двигателя |
| 14 | Проверьте уровень в баке гидравлической системы | |
| 3 | Проверьте циркуляцию охлаждающего воздуха | |
| 1 | Заправьте топливный бак | |
| 7 | Залейте баки для воды | |
| 8 | Проверьте систему орошения | |
| 9 | Проверьте регулировку скребка | |
| 19 | Проверьте тормоза | |

После ПЕРВЫХ 50 часов эксплуатации

См. содержание, чтобы найти страницу указанной главы.

| № на рис. | Действие | Примечание |
|-----------|--|-------------------------------|
| 6 | Смените моторное масло и масляный фильтр | См. руководство для двигателя |
| 6 | Смените топливный фильтр | См. руководство для двигателя |
| 13 | Смените фильтр гидравлической жидкости | |
| 10 | Проверьте резьбовые соединения | |

Каждые 50 часов эксплуатации (еженедельно)

См. содержание, чтобы найти страницу указанной главы.

| № на рис. | Действие | Примечание |
|-----------|--|------------|
| 4 | Проверьте индикатор воздушного фильтра Проверьте состояние воздушных шлангов и прочность соединений | |
| 15 | Смажьте рулевое сочленение консистентной смазкой | |
| 16 | Смажьте кронштейны цилиндра рулевого механизма консистентной смазкой | |

Каждые 250 часов эксплуатации (ежемесячно)

См. содержание, чтобы найти страницу указанной главы.

| № на рис. | Действие | Примечание |
|-----------|--|-------------------------------|
| 3 | Очистите радиатор гидравлической жидкости | |
| 5 | Проверьте уровень электролита аккумулятора | |
| 6 | Проверьте вентиляционные отверстия двигателя | См. руководство для двигателя |

Каждые 500 часов эксплуатации (каждые три месяца)

См. содержание, чтобы найти страницу указанной главы.

| № на рис. | Действие | Примечание |
|-----------|---|-------------------------------|
| 18 | Проверьте уровень масла в вальцах | |
| 10 | Проверьте резиновые элементы и болтовые соединения | |
| 11 | Проверьте крышку бака гидравлической системы/дыхательный клапан | |
| 6 | Смажьте шарниры и органы управления | |
| 6 | Смените моторное масло и масляный фильтр | См. руководство для двигателя |
| 6 | Проверьте клиновой ремень двигателя. | См. руководство для двигателя |

Каждые 1000 часов эксплуатации (каждые шесть месяцев)

См. содержание, чтобы найти страницу указанной главы.

| № на рис. | Действие | Примечание |
|-----------|--|-------------------------------|
| 13 | Смените фильтр гидравлической жидкости | |
| 12 | Спустите конденсат из бака гидравлической жидкости | |
| 6 | Замените топливный фильтр двигателя | |
| 6 | Смените фильтр предварительной очистки | |
| 6 | Проверьте зубчатый приводной ремень двигателя | См. руководство для двигателя |
| 6 | Проверьте зазоры клапанов двигателя | См. руководство для двигателя |

Каждые 2000 часов эксплуатации (ежегодно)

См. содержание, чтобы найти страницу указанной главы.

| № на рис. | Действие | Примечание |
|-----------|---|------------|
| 12 | Смените гидравлическую жидкость | |
| 18 | Смените масло в вальцах | |
| 7 | Опорожните и очистьте бак для воды | |
| 1 | Опорожните и очистите топливный бак | |
| 10 | Проверьте состояние шарнирного сочленения | |

Техническое обслуживание – 10 ч

 Установите каток на ровной поверхности. Во время проверки и выполнения настроек двигатель должен быть выключен, а аварийный/стояночный тормоз включен, если не указано иное.



Бак гидравлической системы, проверка уровня – заправка

Убедитесь, что уровень жидкости между отметками max и min. Если уровень низкий, долейте гидравлическую жидкость, указанную в спецификации смазочных материалов.



Рис. Бак гидравлической жидкости
1. Смотровое окно



Рис. Отсек двигателя
1. Заполнение гидравлической жидкостью

Если уровень низкий, откройте капот, открутите крышку заливного отверстия (1) и залейте гидравлическую жидкость.

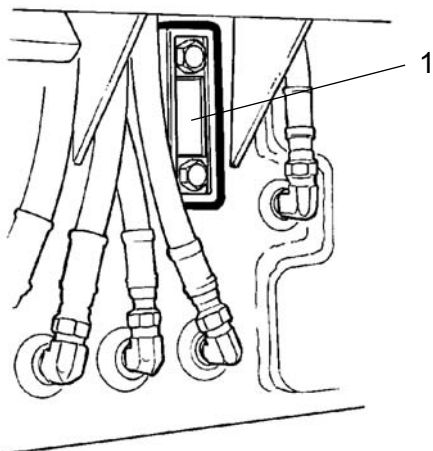
Циркуляция воздуха – проверка

Убедитесь, что в отсеке двигателя через защитную решетку (1) обеспечена хорошая циркуляция охлаждающего воздуха.

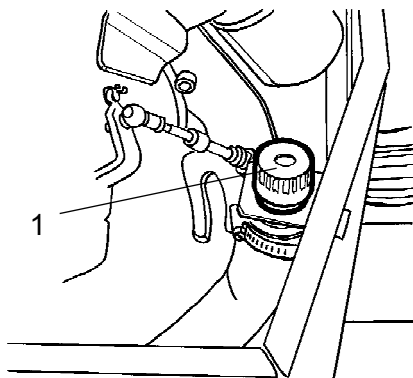

Рис. Правая сторона вальца
1. Решетка для доступа охлаждающего воздуха



Топливный бак — заправка

Заливайте топливо ежедневно перед началом работы. Открутите фиксирующую крышку (1) бака и залейте дизельное топливо до нижнего края горловины.

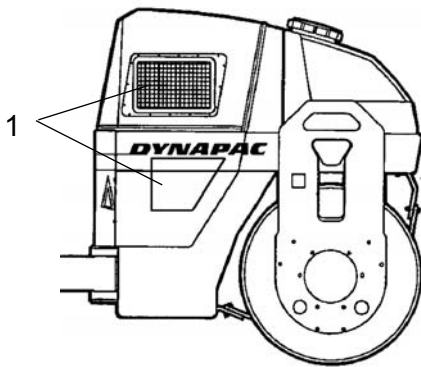

Остановите дизельный двигатель. Установите (нажмите) заправочный пистолет на стороне катка (не изображена на рисунке) и придерживайте в заливной горловине во время заправки.



Заправка не допускается, если двигатель работает. Не курите и не проливайте топливо.



Рис. Топливный бак
1. Крышка заливного отверстия

Бак вмещает 50 литров топлива.



Бак для воды - наполнение

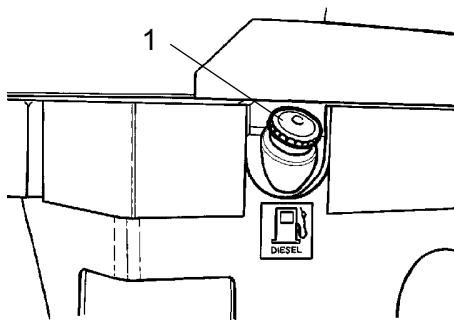

Рис. Бак для воды
1. Крышка бака



Открутите крышку (1) бака и залейте чистую воду. Не вынимайте сетчатый фильтр. Объем бака см. в технических характеристиках.

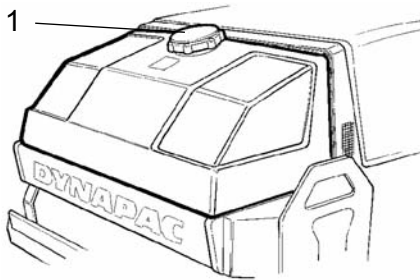

Единственная присадка: небольшое количество антифриза, безопасного для окружающей среды.



Система орошения/валец Проверка - очистка



Рис. Валец
1. Сопло

Включите систему орошения и убедитесь, что ни одно сопло (1) не засорилось. Если необходимо, очистите засорившиеся сопла и фильтр грубой очистки, расположенный рядом с водяным насосом (см. рис. ниже).



Необходимо слить воду из системы орошения, если есть риск замерзания.

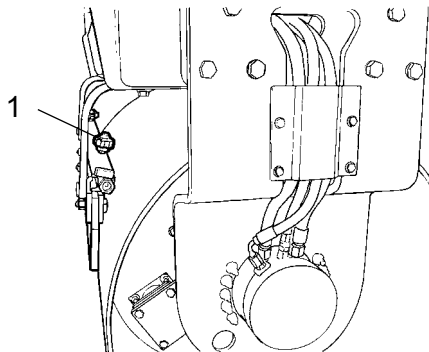

Рис. Сопло
1. Муфта
2. Сопло
3. Уплотнение
4. Сетчатый фильтр

Выньте засорившееся сопло рукой. Продуйте сопло (2) и фильтр (4) сжатым воздухом, или установите запасные части, чтобы прочистить засорившиеся компоненты позже.



Во время работы со сжатым воздухом надевайте защитные очки.

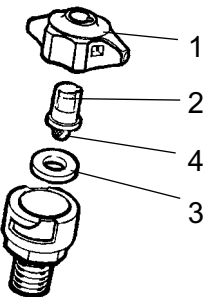

Рис. Насосная система

1. Водяной фильтр
2. Запорный кран
3. Водяной насос

При очистке фильтра грубой очистки (1) откройте запорный кран (2) и отпустите корпус фильтра (3).

Очистите фильтр и его корпус. Проверьте отсутствие повреждений резиновой прокладки в корпусе фильтра.

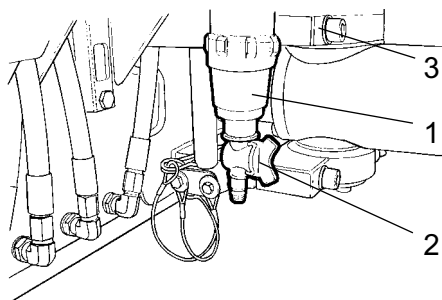
После осмотра и выполнения необходимой очистки включите систему и проверьте ее работу.

Сливной кран расположен в левой части насосной системы. Его можно использовать для опорожнения бака и насосной системы.



Рис. Валец

1. Лезвие скребка
2. Регулировочные винты

Скребки, фиксированные

Проверка - установка

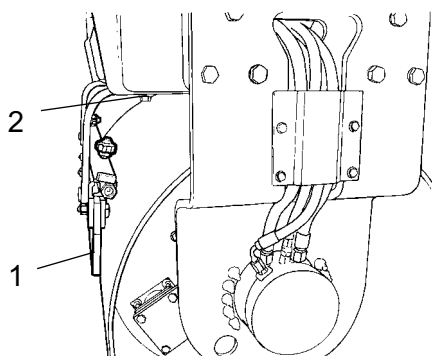
Убедитесь, что скребки не повреждены. Отрегулируйте скребки так, чтобы они располагались на расстоянии 1 - 2 мм от вальца. Для особых асфальтовых смесей будет лучше, если лезвия (1) скребков будут слегка касаться вальцов.

Остатки асфальта могут накапливаться на скребке и влиять на контактное усилие. Если необходимо, почистьте.

Ослабьте винты (2), чтобы отрегулировать давление лезвия скребка на валец.

Не забудьте затянуть все винты после выполнения регулировки.

Подпружиненные скребки (опция)
Проверка - регулировка



Рис. Подпружиненные скребки
1. Лезвие скребка
2. Регулировочные винты



Необходимо убирать скребки с вальца во время транспортировки.

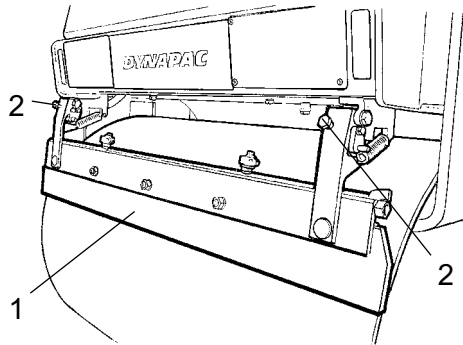

Тормоза – проверка



Проверьте работу тормозов следующим образом:



Рис. Приборная панель
6. Рукоятка
дополнительного/стояночного тормоза
9. Сигнальная лампа тормоза

Медленно двигайтесь на катке прямо.

Нажмите рукоятку дополнительного/стояночного тормоза (6). На приборной панели должна загореться сигнальная лампа (9) тормоза, и каток должен остановиться.

После проверки тормозов установите рычаг (2) прямого/обратного хода в нейтральное положение.

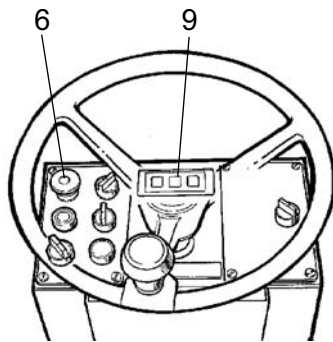
Вытяните рукоятку дополнительного/стояночного тормоза.

Теперь каток готов к эксплуатации.

Техническое обслуживание – 50 ч



Установите каток на ровной поверхности. Во время проверки и выполнения настроек двигатель должен быть выключен, а аварийный/стояночный тормоз включен, если не указано иное.



Воздушный фильтр Проверка - замена главного фильтра



Замените главный фильтрующий элемент воздушного фильтра, когда на индикаторе красный сигнал. Индикатор установлен на соединительном патрубке воздушного фильтра.



Рис. Воздушный фильтр

1. Фиксаторы
2. Крышка
3. Главный фильтрующий элемент
4. Вспомогательный фильтрующий элемент
5. Корпус фильтра
6. Клапан для выгрузки пыли

Откройте фиксаторы (1), снимите крышку (2) и выньте главный фильтрующий элемент (3).

Не вынимайте вспомогательный фильтр (4).

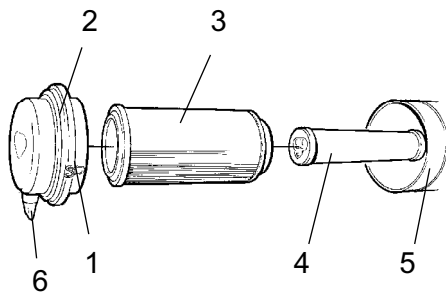
При необходимости почистьте воздушный фильтр, см. раздел Воздушный фильтр - очистка.

При замене главного фильтрующего элемента (3) вставьте новый элемент и смонтируйте фильтр в обратном порядке.

Проверьте состояние клапана для выгрузки пыли (6), при необходимости замените.

При установке крышки убедитесь, что клапан для выгрузки пыли направлен вниз.

Индикатор воздушного фильтра - сброс

Индикатор расположен на фильтре или в непосредственной близости с ним.

После замены элемента воздушного фильтра необходимо сбрасывать показания индикатора.

Чтобы сбросить показания, нажмите "кнопку" (1) сверху на индикаторе.



Рис. Индикатор
1. Кнопка



Вспомогательный фильтр - смена

Меняйте вспомогательный фильтр после каждой третьей замены главного фильтрующего элемента.

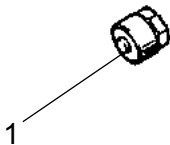
Контрольный фильтр не очищается.

Для смены вспомогательного фильтра (1) выньте старый фильтр из держателя, вставьте новый фильтр и соберите воздушный фильтр в обратном порядке.

При необходимости почистьте воздушный фильтр, см. раздел Воздушный фильтр - очистка.



Рис. Воздушный фильтр
1. Вспомогательный фильтр



Воздушный фильтр - Очистка

Тщательно протрите внутреннюю сторону крышки (2) и корпус фильтра (5). См. предыдущую иллюстрацию.

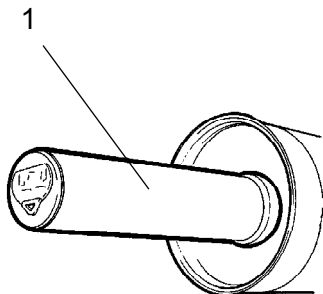
Протрите обе стороны выпускной трубы.

Также вытрите обе поверхности выпускной трубы, см. соответствующую иллюстрацию.



Проверьте плотность хомутов шлангов между корпусом фильтра и всасывающим шлангом, а также отсутствие повреждений шлангов. Проверьте все шланги системы на всем их протяжении до двигателя.

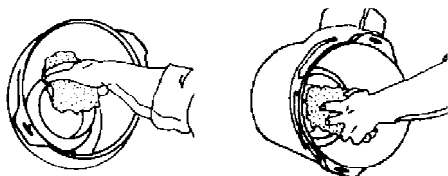

Внутренний край выпускной трубы. Внешний край выпускной трубы.



Рис. Главный фильтр
1. Ниппели для смазки

Цилиндр и сочленение рулевого управления - Смазка

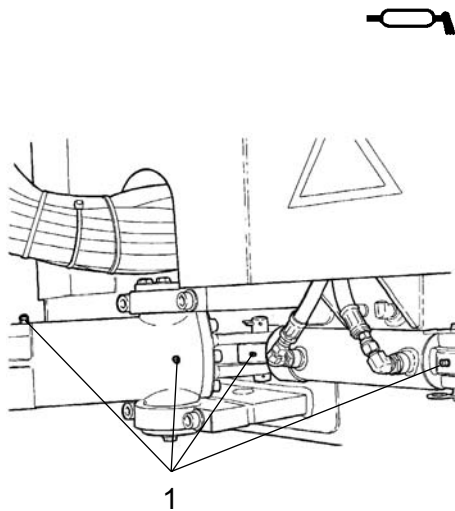

Не позволяйте никому находиться вблизи от рулевого сочленения при работающем двигателе. Во время работы рулевого управления существует опасность защемления. Перед смазкой нажмите рукоятку дополнительного/стояночного тормоза.

Полностью поверните рулевое колесо в левое положение. Доступ ко всем четырем ниппелям (1) для смазки теперь осуществляется с правой стороны машины.

Протрите ниппели (1) для смазки. Заправьте каждый ниппель консистентной смазкой на пять делений смазочного шприца. Убедитесь, что консистентная смазка попадает в подшипник. Если консистентная смазка не попадает в подшипники, может понадобиться освободить шарнирное сочленение с помощью перемычки и повторить процедуру смазки.

Техническое обслуживание – 250 ч



Установите каток на ровной поверхности. Во время проверки и выполнения настроек двигатель должен быть выключен, а аварийный/стояночный тормоз включен, если не указано иное.



Радиатор гидравлической жидкости
Проверка – очистка



Рис. Отсек двигателя
1. Радиатор гидравлической жидкости

Убедитесь, что воздух беспрепятственно проходит через радиатор. Загрязненные радиаторы очищаются путем продувания сжатым воздухом или промываются высоконапорным водным очистителем.

Направление движения воздуха или воды должно быть противоположно направлению охлаждаемого воздуха.

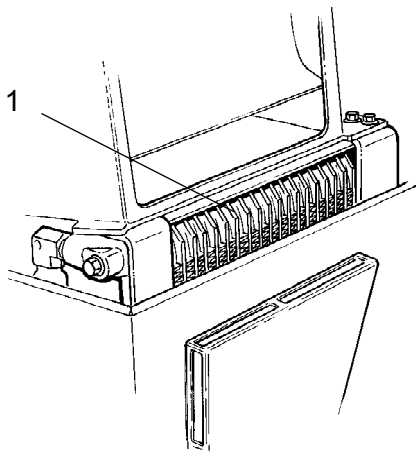

При использовании высоконапорной струи воды соблюдайте меры предосторожности. Не держите сопло слишком близко к радиатору.



Во время работы со сжатым воздухом или высоконапорной струей воды надевайте защитные очки.



Аккумулятор – Проверка уровня электролита



Рис. Отделение аккумуляторной батареи
1. Аккумулятор

Откройте капот.

Протрите верх аккумулятора.

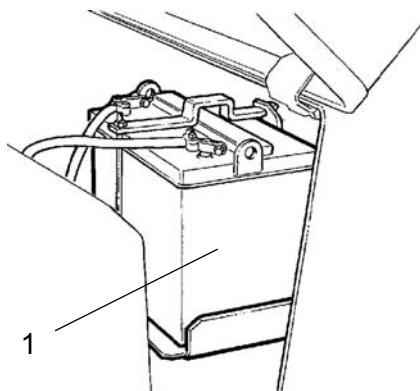

Надевайте защитные очки. Аккумулятор содержит агрессивную кислоту. При попадании куда-либо кислоты промойте водой.



При проверке уровня электролита убедитесь, что поблизости нет открытого огня. Во время зарядки генератора образуется взрывоопасный газ.



При отключении аккумулятора всегда отсоединяйте отрицательный кабель в первую очередь. При подсоединении аккумулятора всегда подсоединяйте положительный кабель в первую очередь.

Контакты кабелей должны быть чистыми и хорошо закреплены. Корродированные контакты кабелей необходимо очистить и смазать кислотостойким вазелином.



Отсек аккумулятора Уровень электролита



Рис. Уровень электролита в аккумуляторе

1. Крышка отсека
2. Уровень электролита
3. Пластина

Снимите крышки отсеков и проверьте уровень электролита. Он должен быть примерно на 10 мм (0,4 дюйма) выше пластин. Проверьте уровень всех отсеков. Если уровень ниже, долейте необходимое количество дистиллированной воды.

Если температура окружающей среды ниже точки замерзания, необходимо, чтобы перед заливкой дистиллированной воды в аккумулятор двигатель некоторое время поработал. В противном случае электролит может замерзнуть.

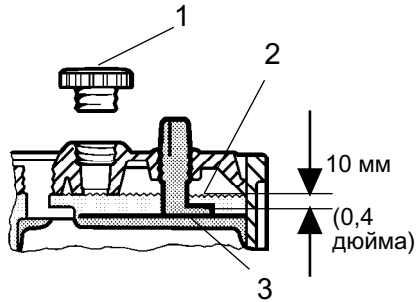
Проверьте, не засорены ли вентиляционные отверстия крышек отсеков и установите их на место.



Утилизируйте использованные аккумуляторы соответствующим образом. Аккумуляторы содержат свинец, который вреден для окружающей среды.



Перед выполнением на машине каких-либо электросварочных работ отсоедините кабель заземления аккумулятора, а затем все электрические соединения с генератором.



Рис. Аккумулятор

Аккумулятор (не требует технического обслуживания)

Аккумулятор герметичен и не требует технического обслуживания.

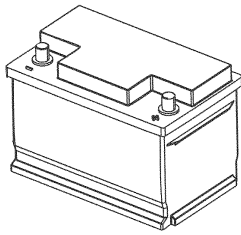

При проверке уровня электролита убедитесь, что поблизости нет открытого огня. Во время зарядки аккумулятора генератором образуется взрывоопасный газ.



При отключении аккумулятора всегда в первую очередь отсоединяйте отрицательный кабель. При подключении аккумулятора всегда в первую очередь подсоединяйте положительный кабель.

Контакты кабелей должны быть чистыми и хорошо закреплены. Корродированные контакты кабелей необходимо очистить и смазать кислотостойким вазелином.

Протрите верх аккумулятора.

Техническое обслуживание – 500 ч



Установите каток на ровной поверхности. Во время проверки и выполнения настроек двигатель должен быть выключен, а аварийный/стояночный тормоз включен, если не указано иное.



Валец - уровень масла Осмотр - заправка

Медленно переместите валец, чтобы пробка заливного отверстия (1) была напротив отверстия для определения уровня (2).

Выверните пробку и убедитесь, что уровень масла достиг нижнего края отверстия. При необходимости долейте свежее масло. Используйте масло, указанное в спецификации смазочных материалов.

Очистьте магнитную пробку (1) от металлического осадка, затем установите ее на место.



Рис. Валец, сторона вибрации
1. Пробка заливного отверстия
2. Отверстие для определения уровня

Резиновые элементы и крепежные винты Проверка

Проверьте все резиновые (1). Замените все элементы там, где у 25% элементов с одной стороны вальца есть трещины глубже 10 - 15 мм (0,4 - 0,6 дюйма).

Проверяйте с помощью лезвия ножа или заостренного предмета.

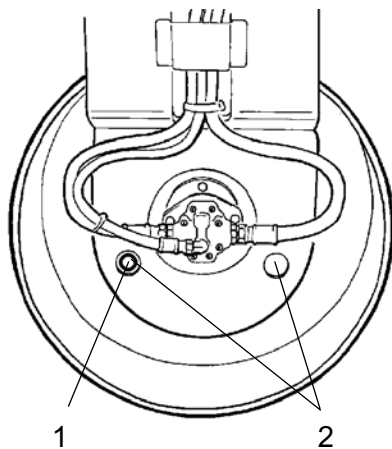
Проверяйте также затяжку крепежных винтов (2).



Рис. Валец, сторона вибрации
1. Резиновый элемент
2. Крепежные винты



Крышка бака гидравлической системы - проверка

Откройте крышку бака и убедитесь, что она не засорена. Воздух должен беспрепятственно проходить сквозь крышку в обоих направлениях.

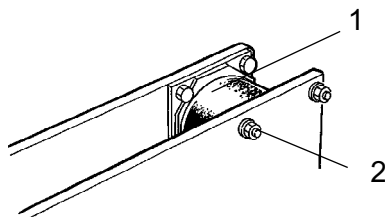
Если циркуляция воздуха в каком-либо направлении затруднена, очистите крышку небольшим количеством дизельного масла и продуйте ее сжатым воздухом до обеспечения свободной циркуляции, либо установите новую крышку.



Во время работы со сжатым воздухом надевайте защитные очки.



Рис. Отделение двигателя
1. Пробка заливного отверстия



Элементы управления - Смазка

Смажьте рычаг прямого/обратного хода в моторном отделении несколькими каплями масла.

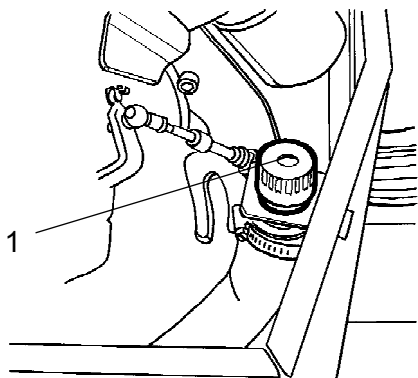
Если после продолжительной работы рычаг работает жестко, снимите крышку, рычаг и смажьте его.



Рис. Моторное отделение
1. Рычаг прямого/обратного хода



Элементы управления - Смазка

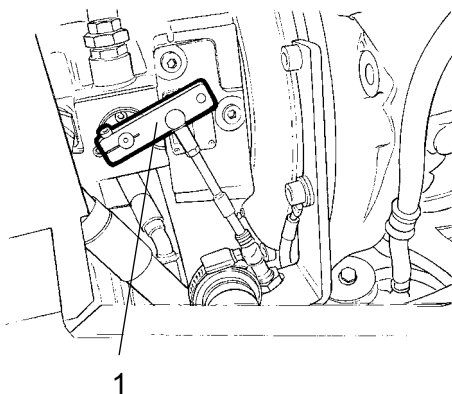

Рис. Сиденье оператора
1. Рычаг прямого/обратного хода
2. Крепежные винты

Смажьте механизм рычага прямого/обратного хода

Снимите крышку (1), открутив сверху винты (2), и смажьте механизм маслом.

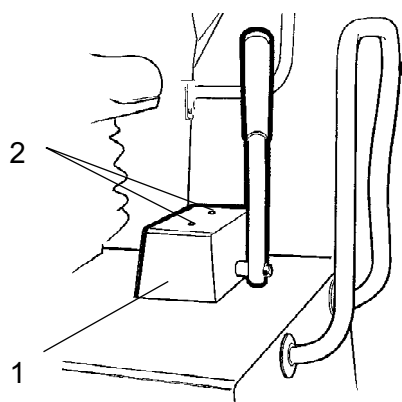

Дизельный двигатель - Замена масла



Рис. Моторное отделение, правая сторона
1. Отверстие для слива масла

Перед сливом масла запустите двигатель, чтобы прогреть его.

Поместите емкость объемом не менее 8 литров (2 галлона) под пробкой сливного отверстия.

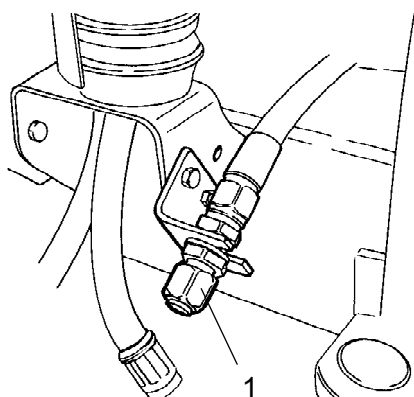

Будьте особенно осторожны во время слива моторного масла. Надевайте защитные очки и перчатки.

Выверните пробку (1) сливного отверстия. После полного слива масла установите пробку на место.

Залейте свежее моторное масло, требуемый тип масла см. в спецификации смазочных материалов или руководстве по эксплуатации двигателя.

Проверьте уровень моторного масла с помощью измерительного стержня. Подробную информацию см. в руководстве по эксплуатации двигателя.



Масляный фильтр - Замена

Снимите масляный фильтр (1). Утилизируйте старый и установите новый фильтр.

Проверьте ремень (2) на наличие трещин и повреждений. При необходимости замените.

Проверьте натяжение ремня. Натяните ремень, если посередине между шкивами его можно сместить более чем на 10 мм, нажав пальцем.



Для получения подробных сведений о частоте замены масла и фильтров, а также натяжении ремня, см. руководство к двигателю.





Рис. Дизельный двигатель
1. Масляный фильтр
2. Клиновой ремень

Запустите двигатель и убедитесь в герметичности фильтра и сливного отверстия.

Техническое обслуживание – 1000 ч

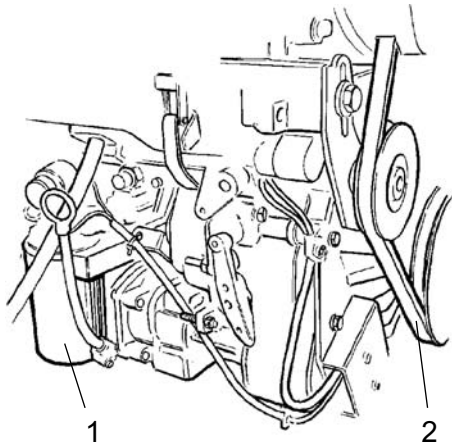
 Установите каток на ровной поверхности. Во время проверки и выполнения настроек двигатель должен быть выключен, а аварийный/стояночный тормоз включен, если не указано иное.



Замена фильтра гидравлического масла

Отпустите шесть винтов (1).

Снимите защитный лист (2).



Рис. Моторное отделение
1. Крепежные винты 2. Защитный лист

Отпустите красную крышку (3) и вытяните вкладыш (4).

На время закройте красную крышку, чтобы не допустить загрязнения бака пылью и посторонними веществами.

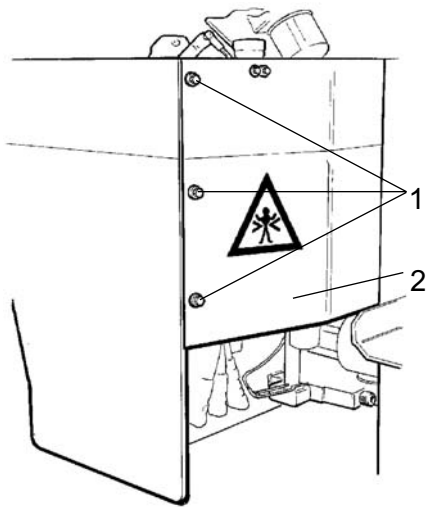

Рис. Фильтр гидравлической жидкости
3. Крышка



Рис. Фильтр гидравлической жидкости 3. Крышка 4. Вкладыш 5. Ручка 6. Держатель фильтра

Снимите вкладыш фильтра (4) с ручки (5).

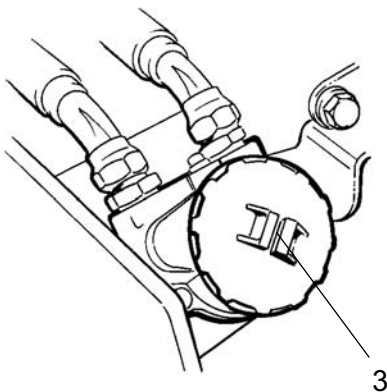

Передайте вкладыш (4) на станцию по переработке отходов. Этот фильтр предназначен для одноразового использования, и чистить его нельзя.

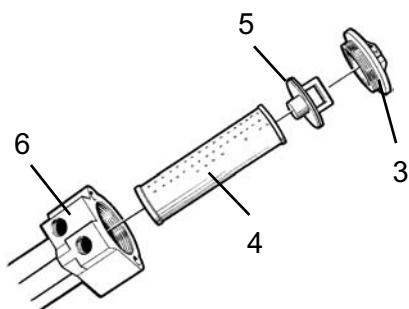
Запустите двигатель и позвольте ему поработать полминуты на полных оборотах. Проверьте крепление крышки фильтра (3).



Бак гидравлической системы – Слив



Рис. Левая сторона каркаса
1. Пробка сливного отверстия

Конденсат бака гидравлической системы сливается через заглушку (1). Эту процедуру следует выполнять после того, как каток простоял некоторое время, например, после ночной стоянки.

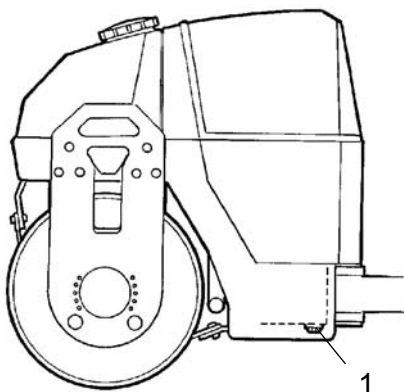

Будьте очень внимательны во время слива. Не уроните заглушку, иначе вытечет вся гидравлическая жидкость.

Выполняйте слив следующим образом:

Подставьте под пробку (1) емкость. Отпустите и позвольте конденсату вытечь. Закрутите пробку.



Замена топливного фильтра



Подставьте емкость, чтобы собрать топливо, которое вытечет при замене фильтра.

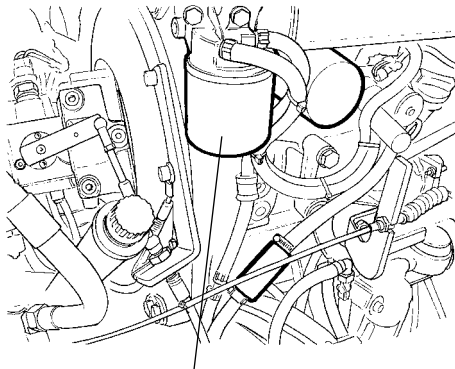

1

Рис. Моторное отделение
1. Топливный фильтр



Для получения подробных сведений о частоте замены топливных фильтров см. руководство по эксплуатации двигателя.

Запустите двигатель и убедитесь, что фильтр не протекает.



Убедитесь в наличии хорошей вентиляции (вывод воздуха), если дизельный двигатель работает в помещении. Опасность отравления окисью углерода.



Замена фильтра предварительной очистки

Нажмите рукоятку стояночного тормоза. Отключите двигатель и откройте левую дверцу моторного отделения. Ослабьте хомуты шлангов (2) с помощью отвертки.



Подставьте емкость, чтобы собрать топливо, которое вытечет при замене фильтра.



Рис. Моторное отделение
1. Фильтр предварительной очистки
2. Хомуты шлангов

Снимите фильтр (1) и передайте на станцию по переработке отходов. Этот фильтр предназначен для одноразового использования, и чистить его нельзя.

Установите новый фильтр предварительной очистки и затяните хомуты шлангов.

Запустите двигатель и убедитесь, что фильтр не протекает.

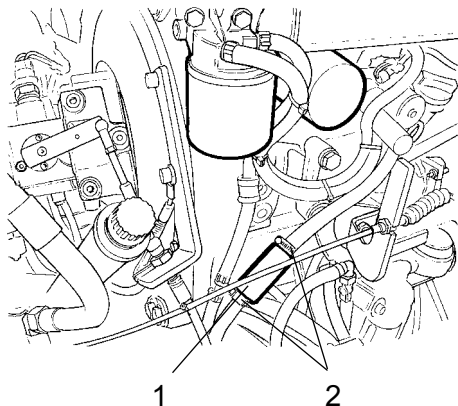

Убедитесь в наличии хорошей вентиляции (вывод воздуха), если дизельный двигатель работает в помещении. Опасность отравления окисью углерода.

Техническое обслуживание – 2000 ч

 Установите каток на ровной поверхности. Во время проверки и выполнения настроек двигатель должен быть выключен, а аварийный/стояночный тормоз включен, если не указано иное.



Бак гидравлической системы - Замена жидкости

 При сливе горячего масла существует риск ожога. Защищайте руки.

 Подставьте под пробку емкость. Ее объем должен составлять не менее 40 литров. Сохраните масло и утилизируйте соответствующим образом.





Рис. Левая сторона каркаса
1. Пробка сливного отверстия

Открутите пробку сливного отверстия (1) и слейте все масло. Вытрите и закройте пробку.

 Залейте свежую гидравлическую жидкость, указанную в спецификации смазочных материалов.

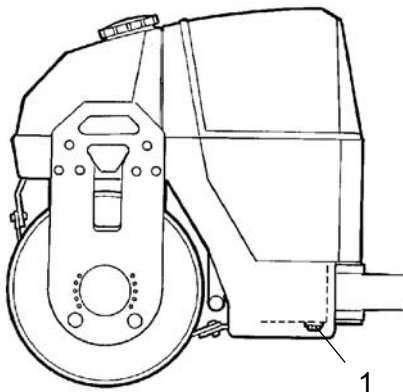
Замените фильтр гидравлической жидкости. См. главу "Каждая 1000 часов эксплуатации".

Запустите дизельный двигатель и задействуйте разные гидравлические функции. Проверьте уровень жидкости в баке, при необходимости долейте.



Валец - смена масла



Будьте особенно осторожны во время слива жидкости. Надевайте защитные очки и перчатки.



Рис. Валец, сторона вибрации
1. Пробка отверстия для масла



Заглушите двигатель и нажмите рукоятку стояночного тормоза.

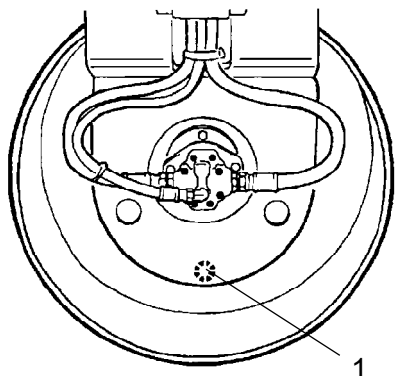

Подставьте под пробку емкость. Ее объем должен составлять не менее 6 литров. Сохраните масло и утилизируйте соответствующим образом.

Удалите пробку и слейте все масло. Для получения информации о заливке масла см. раздел "Каждые 500 часов эксплуатации".



Бак для воды - Слив



Помните, что зимой существует опасность замерзания. Опорожните бак, насос и трубопроводы.



Рис. Насосная система
1. Водяной фильтр

Проще всего слить воду из бака, открыв сливной кран на водяном фильтре (1). (Под баком имеется также сливное отверстие).



Водяной насос - Опорожнение

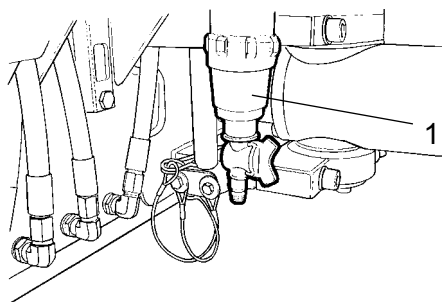

Рис. Насосная система

- 1. Водяной насос
- 2. Сливной кран

Водяной насос (1) опорожняется, если открыт сливной кран (2).

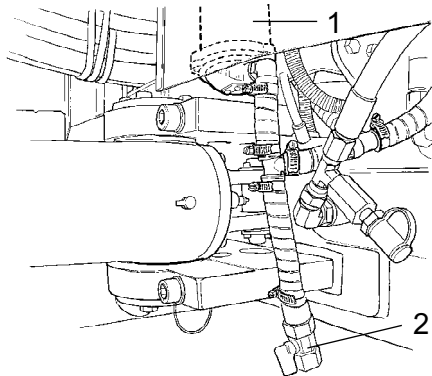

Водяной бак – очистка



Рис. Бак для воды

- 1. Пробка сливного отверстия

Очистьте баки, используя воду и подходящее моющее средство для пластиковых поверхностей.

Установите на место корпус фильтра или пробку сливного отверстия (1). Залейте воду и проверьте на наличие утечек.

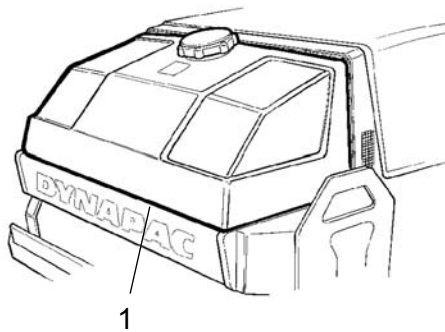

Водяные баки изготовлены из пластика (полиэтилена) и подлежат вторичной переработке.



Топливный бак – Очистка

Проще всего чистить бак тогда, когда он почти пуст.



Откачайте осадок со дна бака, используя для этого подходящий насос, например маслоотсасывающий насос. Соберите масло в контейнер и утилизируйте соответствующим образом.



При работе с топливом помните об опасности возгорания.



Топливный бак изготовлен из пластика (полиэтилена) и подлежит вторичной переработке.



Рис. Топливный бак
1. Топливный бак

Рулевое сочленение – Проверка

Проверьте рулевое сочленение на наличие повреждений или трещин.

Проверьте на наличие ослабленных болтов и затяните их.

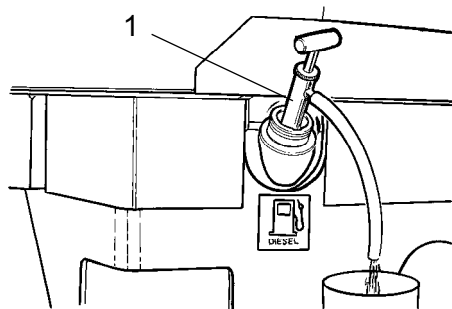
Проверьте жесткость и люфт.



Рис. Рулевое сочленение

DYNAPAC

Part of the Atlas Copco Group

Dynapac Compaction Equipment AB
Box 504, SE-371 23 Karlskrona, Sweden

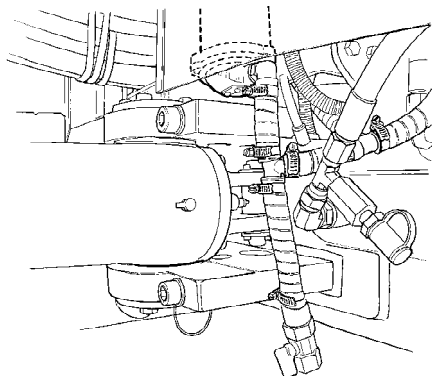
DYNAPAC

Part of the Atlas Copco Group

Dynapac Compaction Equipment AB
Box 504, SE-371 23 Karlskrona, Sweden