

РЪКОВОДСТВО за експлоатация

{Име на файл}
Управление и поддръжка

Вибрационен валяк
CC122

Двигател
Deutz F2L 2011
Deutz D2011 L02I

Сериен номер



CC122 е предназначен основно за ремонтни дейности върху асфалт, но може да се използва и за обработка на нови повърхности върху малки улици, пътни настилки и велосипедни алеи.

Съдържание

Увод.....	1
Предупредителни символи.....	1
Информация по безопасността.....	1
Общи разпоредби.....	1
Безопасност – общи инструкции	3
Безопасност по време на работа.....	5
Движение в близост до ръбове	5
Наклони.....	5
Специални инструкции	7
Стандартни смазочни материали и други препоръчителни масла и течности	7
По-високи температури на околната среда, над +40°C (104°F)	7
Температури	7
Почистване под налягане	7
Противопожарни мероприятия.....	8
Предпазна уредба срещу преобръщане (ПУСП), съвместима с ПУСП кабина	8
Работа с акумулаторната батерия.....	8
Принудително стартиране на двигателя с помощта на външна акумулаторна батерия	9
Техническа спецификация - Шум/Вибрации/Електрическа система	11
Вибрации - Пулт на оператора.....	11
Ниво на шума.....	11
Техническа спецификация -Размери.....	13
Размери, страничен изглед	13
Размери, изглед отгоре	14
Техническа спецификация – тегло и обеми.....	15
Техническа спецификация -Работен капацитет	17
Техническа спецификация -Размери.....	19
Максимални моменти на затягане.....	19
болтове ПУСП	20

Хидравлична система	20
Табела на машината – идентификационен №	21
Продуктовият идентификационният номер е обозначен върху рамата	21
Табела на машината	21
Табели на двигателя	22
Описание на машината- Маркировки	23
Местоположение - маркировки	23
Маркировка за безопасност	24
Информационни табели	25
Описание на машината	27
Местоположение - Прибори и органи за управление	27
Функционално описание	28
Описание на машината -Електрическа система	31
Стопяеми предпазители	31
Експлоатация - Стартиране	33
Преди стартиране	33
Главен прекъсвач - Включване	33
Седалка на водача - Регулиране	33
Комфортна седалка на водача - Регулиране	34
Прибори и лампи – Проверка	34
Резервна/Паркинг спирачка – Проверка	35
Положение на оператора	35
Стартиране	36
Пускане на двигателя	36
Експлоатация - Шофиране	39
Работа с валяка	39
Работа с вибрацията	41
Ръчно/автоматично задействане на вибрацията	41
Експлоатация - Спиране	43

Спиране	43
Аварийна спирачка.....	43
Нормално спиране	43
Изключване.....	44
Паркиране	44
Слагане на подложки на барабаните	44
Изключвател за акумулаторната батерия.....	45
Паркиране за по-дълъг срок.....	47
Двигател.....	47
Акумулаторна батерия.....	47
Въздушен филтър, ауспук	47
Резервоар за гориво	47
Резервоар за хидравличната течност	47
Резервоар за вода.....	48
Управляващ цилиндър, панти и др.	48
Чергила	48
Други	49
Повдигане.....	49
Блокиране оста на шарнира	49
Повдигане на валяка.....	49
Отключване (разблокиране) на оста на шарнира.....	50
Теглене	51
Освобождаване на спирачките (опция)	51
Теглене на валяка	52
Подготовка на валяка за транспортиране	53
Сгъваема предпазна уредба срещу преобръщане - ПУСП (опция)....	54
Инструкции за работа – Обобщение	55
Поддръжка - Смазочни материали и символи.....	57
Символи, свързани с поддръжката	58
Поддръжка - График на поддръжката	59

Точки на обслужване и поддръжка	59
Общи разпоредби.....	60
На всеки 10 часа работа (всеки ден)	60
След ПЪРВИТЕ 50 часа работа.....	61
На всеки 50 часа работа (всяка седмица)	61
На всеки 250 часа работа (всеки месец)	62
На всеки 500 часа работа (всеки три месеца)	62
На всеки 1000 часа работа (всеки шест месеца).....	63
На всеки 2000 часа работа (всяка година).....	63
Поддръжка - 10h.....	65
Резервоар за хидравличната течност - Проверка нивото - Пълнене	65
Циркулация на въздуха – Проверка.....	66
Резервоар за горивото - Зареждане.....	66
Резервоар за вода - Пълнене.....	67
Система за оросяване/Барабан - Почистване	67
Скрепери – фиксирани Проверка - Настройка	68
Скрепери, с пружинно действие (Опция) Проверка - Регулиране	69
Спирачки – Проверка	69
Поддръжка – 50 часа	71
Въздухоочистител Проверка- Замяна на главния филтър	71
Индикатор за въздушния филтър - Нулиране.....	71
Дублиращ филтър - смяна.....	72
Въздухоочистител - Почистване	72
Шарнирно съединение/кормилен цилиндър - Смазване	73
Поддръжка - 250ч.....	75

Охлаждащ радиатор на хидравличната течност	
Проверка - почистване.....	75
Акумулаторна батерия - Проверка нивото на електролита	76
Клетка на акумулаторна батерия	
Ниво на електролита.....	77
Акумулаторна батерия (не изисква обслужване)	78
Поддръжка – 500ч	79
Барабан, ниво на маслото	
Проверка - пълнене.....	79
Гумени елементи и затягащи винтове	
Проверка	79
Капачка на хидравличен резервоар - проверка.....	80
Уреди - Смазване	80
Дизелов двигател - Смяна на маслото	81
Маслен филтър – Смяна.....	82
Поддръжка - 1000ч.....	83
Замяна на филтъра за хидравлично масло	83
Резервоар за хидравличната течност - Източване	84
Смяна на филтъра за гориво	85
Смяна на предварителния филтър за гориво.....	86
Поддръжка - 2000ч.....	87
Резервоар за хидравличната течност - Смяна на течността	87
Барабан – Смяна на маслото	88
Резервоар за вода - Източване.....	88
Водна помпа - Източване	89
Резервоар за вода - Почистване.....	89
Резервоар за гориво - Почистване	90
Кормилно шарнирно съединение – Проверка.....	90

Увод

Предупредителни символи



ПРЕДУПРЕЖДЕНИЕ ! Така се обозначава опасност или опасна процедура, която може да доведе до заплаха за живота или сериозни поражения, ако предупреждението бъде пренебрегнато.



ВНИМАНИЕ ! Така се обозначава опасност или опасна процедура, която може да доведе до заплаха за живота или сериозни поражения, ако предупреждението бъде пренебрегнато.

Информация по безопасността



Ръководството по спазване предупрежденията за опасност е в комплект с машината и следва задължително да се прочете от всички оператори на валежа. Винаги спазвайте инструкцията по техника на безопасността. Не изваждайте ръководството от машината.



Ние препоръчваме операторът внимателно да прочете инструкциите по техника на безопасността, съдържащи се в това ръководство. Винаги спазвайте инструкцията по техника на безопасността. Обезпечете лесен достъп до настоящото ръководство по всяко време.



Прочетете целия наръчник, преди да пуснете машината и преди да извършвате каквато и да било операция, свързана с поддръжката.



Осигурете добра вентилация (извличане на въздуха с помощта на вентилатор винаги, когато двигателят работи в закрити помещения).

Общи разпоредби

В настоящото ръководство се съдържат инструкции за работа с машината и поддръжката ѝ.

Машината трябва да се поддържа правилно с цел осигуряване максимална производителност.

Машината следва да се поддържа в чисто състояние, така че всякакви течове, разхлабени болтове и разхлабени връзки да могат да се откриват на възможно най-ранен етап.

Не насочвайте струята с високо налягане директно към уплътненията и хлабините на лагерите от кормилния механизъм, и към барабана.

Извършвайте проверка на машината всеки ден преди да я пуснете да работи. Проверявайте цялата машина, така че да имате възможност да откривате евентуално появили се течове и неизправности

Проверявайте пода/настилка под машината. Течовете се констатира по-лесно на пода/настилка, отколкото по самата машина.



МИСЛЕТЕ ЗА ОКОЛНАТА СРЕДА ! Не изхвърляйте масла, гориво и други екологично опасни вещества в околната среда. Винаги изпращайте използваните филтри, източеното отработено масло и остатъци от горива в подходящи от екологична гледна точка хранилища.

В настоящото ръководство се съдържат инструкции за обичайно провежданата от оператора периодична поддръжка.



Допълнителните инструкции относно двигателя се намират в ръководството за експлоатация на двигателя, издадено от производителя.

Безопасност – общи инструкции

(Прочетете също и ръководството за техника на безопасността)



1. Операторът следва задължително да е запознат със съдържанието на раздел РАБОТА С МАШИНАТА, преди да пусне валяка да работи.
2. Обезпечете спазването на всички инструкции от раздела за ПОДДРЪЖКАТА.
3. За работа с валяка се допускат да работят само обучени и/или опитни оператори. На валяка не се допускат пътници. При работа с валяка следва да сте в седнало положение през цялото време.
4. Никога не използвайте валяка, ако същият се нуждае от настройка или ремонт.
5. Качвайте се и слизайте от валяка само когато той е спрял. Използвайте предвидените за целта дръжки и перила. При качване и слизане от валяка винаги използвайте триточково захващане (два крака и една ръка, или един крак и две ръце). Никога не скачайте от машината.
6. Предпазната уредба срещу преобръщане (ПУСП) следва да се използва винаги, когато с машината се работи върху несигурен терен.
7. На остриите завои карайте бавно.
8. Избягвайте да карате по наклони. По наклони карайте или право нагоре, или право надолу.
9. Когато карате близо до ръбове и дупки, първо се уверете, че поне 2/3 от ширината на бандажа се намира върху предварително трамбовани материали.
10. Уверете се, че по посока на движението няма препятствия по земята, пред, зад и над валяка.
11. Особено внимавайте, като карате по неравен терен.
12. Използвайте комплектованото оборудване, свързано с вашата безопасност. На машините, комплектовани с ПУСП трябва да се закопчава предпазния колан.
13. Поддържайте чистота във валяка. Почиствайте незабавно всякакви нечистотии, масла и смазка, каквито се съберат на платформата на оператора. Поддържайте знаците и предупрежденията чисти и четливи.
14. Предпазни мерки преди зареждане с гориво:
 - Спрете двигателя
 - Не пушете
 - В близост до машината не трябва да има открит огън
 - Заземете крайника на зареждащото устройство за резервоара, за да избегнете появата на искри

15. Преди ремонт или сервизно обслужване:
 - Сложете подложки на барабаните/колелата и под греблото.
 - Ако е необходимо, блокирайте оста на шарнира.
16. Ако нивото на шума е над 85 dB(A), препоръчително е да се носят предпазни средства за защита на слуха. Нивото на шума може да варира в зависимост от оборудването на машината и от повърхността, която машината обработва.
17. Не променяйте нищо по валежката- това може да доведе до риск за вашата безопасност. Промени могат да се правят само след получаване на писмено съгласие от страна на Дунарас.
18. Избягвайте използването на валежката, преди хидравличното масло да е достигнала нормалната си работна температура. Когато маслото е студено се увеличава спирачният път. Направете справка в инструкциите за работа съдържащи се в раздел СПИРАНЕ.
19. За вашата лична безопасност винаги носете:
 - защитна каска
 - работни обувки със стоманени предпазители за пръстите
 - защитни средства за слуха
 - облекло с отразяващо покритие/жилетка с повишена видимост
 - работни ръкавици

Безопасност по време на работа

Движение в близост до ръбове

При управление в близост до ръб минимум 2/3 от ширината на барабана трябва да е стъпила на твърд терен.

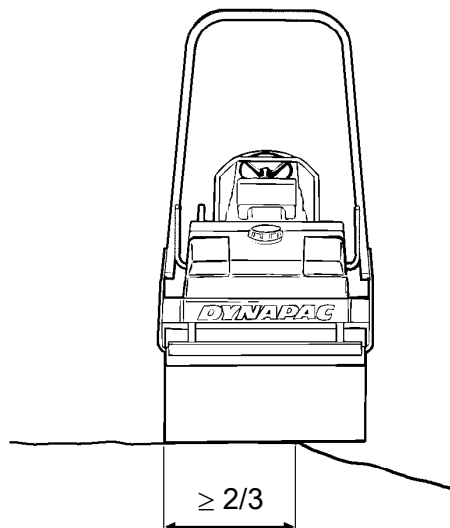

Фиг. Положение на барабана при управление в близост до ръб



Помнете, че при завой центърът на тежестта на машината се измества навън. Например, при завиване надясно центърът на тежестта се измества наляво.

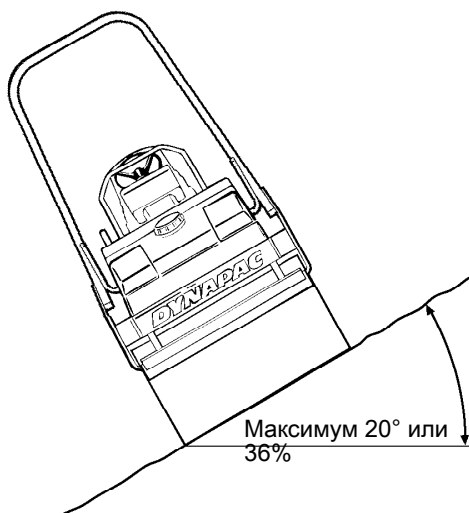

Фигура. Работа по наклони

Наклони

Този ъгъл е измерен на твърда плоска повърхност, на която машината е застанала неподвижно.

Ъгълът на управление е нула, вибрацията е изключена, всички резервоари са пълни.

Винаги имайте предвид, че рохкавата почва при управление на машината с включена вибрация, ако машината се придвижва бързо по терена и нейният център на тежестта се повдига – всичко това може да доведе до залюляване и прекатурване на машината при по-малки ъгли на наклон, отколкото са посочени тук.



За аварийно излизане от кабината освободете чукчето на задната дясна стойка и счупете задното стъкло.



Препоръчва се ПУСП (Предпазната уредба срещу преобръщане) или съвместима с ПУСП кабина да се използват винаги, когато се кара по наклони или по нестабилен терен.



Там, където е възможно, избягвайте движението по траверса на наклони. Вместо това, карайте направо нагоре или надолу по наклонения терен.

Специални инструкции

Стандартни смазочни материали и други препоръчителни масла и течности

Преди валакът да напусне завода системите и компонентите по него се запълват с масла и течности, посочени в спецификацията за смазочните материали. Тези материали са подходящи за температури на околната среда в диапазона -15°C до $+40^{\circ}\text{C}$ (5°F - 104°F).



Максималната допустима температура на биологичната хидравлична течност е $+35^{\circ}\text{C}$ (95°F).

По-високи температури на околната среда, над $+40^{\circ}\text{C}$ (104°F)

За работа с машината при по-високи температури на околната среда, които обаче не превишават $+50^{\circ}\text{C}$ (122°F), важат следните препоръки:

Дизеловият двигател може да работи при тази температура, като се използва нормално масло. За останалите компоненти обаче, трябва да се използват следните течности:

Хидравлична система – минерално масло Shell Tellus T100 или аналогично.

Температури

Температурните ограничения важат за стандартните варианти валащи.

За валаците, оборудвани с допълнителни съоръжения и оборудване, например шумоподтискане, при по-високите температурни диапазони евентуално ще е необходимо да се полагат повече грижи и да се наблюдават по-внимателно.

Почистване под налягане

Не пускайте вода директно по електрическите части или приборните табла.

Върху капачката за зареждане с гориво поставете пластмасова торбичка, която закрепете с гумен ластик. Това се прави, за да се избегне проникването на водата под високо налягане във вентилационния отвор. Ако стане такова проникване на вода, може да се стигне до неизправности, например до блокиране на филтрите.



Никога не насочвайте струята на водата директно срещу капачката на резервоара за гориво. Това е особено важно при използване на почистващо устройство, работещо под високо налягане.

Противопожарни мероприятия

В случай, че на машината стане пожар, следва да се използва пожарогасител клас АВЕ.

Може да се използва също и пожарогасител клас ВЕ на базата на въглероден двуокис.

Предпазна уредба срещу преобръщане (ПУСП), съвместима с ПУСП кабина



Ако на машината е монтирана Предпазна уредба срещу преобръщане (ПУСП или съвместима с ПУСП кабина), никога не извършвайте заваряване или пробиване на уредбата или кабината.



В никакъв случай да не се пристъпва към ремонт на повредена част на ПУСП или кабината. Те трябва да се заменят задължително с нова предпазна уредба или кабина.

Работа с акумулаторната батерия



При изваждане на акумулаторните батерии трябва задължително да се разединява първо кабелът с минуса.



При свързване на акумулаторните батерии трябва задължително да се съединява първо кабелът с плюса.



Изхвърлянето на отработили акумулаторни батерии става задължително при спазване предписанията за охрана на околната среда. Акумулаторните батерии съдържат олово, което е отровен материал.



За зареждане на акумулаторната батерия да не се използва бързодействащо зарядно устройство. По този начин може да се съкрати животът на същата.

Принудително стартиране на двигателя с помощта на външна акумулаторна батерия



Да не се свързва кабелът с минуса за минусовата клема на изчерпания акумулатор. Може да се получи искра, която да подпали кислородно-водородната газова смес, която се получава около акумулаторната батерия.



Следва първо да се провери дали акумулаторната батерия, която ще се използва за запалване на двигателя, е със същото напрежение като изчерпаната.

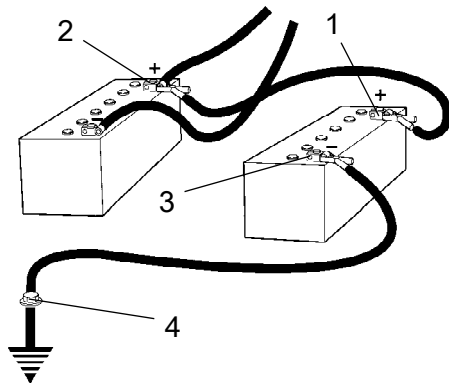

Фигура. Принудително стартиране на двигателя с помощта на външна акумулаторна батерия

Изключват се всички консуматори на електроенергия и ключът за запалване се поставя в положение 0. Изключва се двигателят на машината, от която се взема енергия за запалване на вашия двигател.

Първо се свързва плюсовата клема на външната акумулаторна батерия (1) с плюсовата клема на изчерпаната акумулаторна батерия (2). След това минусовата клема на външната акумулаторна батерия (3) се дава на маса.

Запалва се двигателят на машината, от която се взема енергия. Остава се да поработи известно време. След това се пристъпва към опит да бъде запален двигателят на другата машина. Кабелите се разединяват в обратния ред.

Техническа спецификация -
Шум/Вибрации/Електрическа системаВибрации - Пулт на оператора
(ISO 2631)

Нивата на вибрации се измерват в съответствие с работния цикъл, описан в Директива на ЕО 2000/14/ЕО относно машините, оборудвани за пазара в Европейския съюз, с включена вибрация, на мек полимерен материал, седалката на оператора поставена в положение за транспортиране.

Измерените вибрации по цялото тяло са под работната стойност $0,5 \text{ m/s}^2$, съгласно посоченото в Директива 2002/44/ЕО. (Границата е $1,15 \text{ m/s}^2$)

Измерените стойности за вибрациите по ръцете и китките са също под работната стойност $2,5 \text{ m/s}^2$, както е посочено в същата Директива. (Границата е 5 m/s^2)

Ниво на шума

Нивата на вибрации се измерват в съответствие с работния цикъл, описан в Директива на ЕС 2000/14/ЕО относно машините, оборудвани за пазара в Европейския съюз, с включена вибрация, на мек полимерен материал, със седалката на оператора поставена в положение за транспортиране.

Гарантирано ниво на силата на звука, L_{WA}	105	dB (A)
Ниво на налягане на звука върху ухото на оператора (при платформата), L_{pA}	85	dB (A)

Техническа спецификация -Размери

Размери, страничен изглед

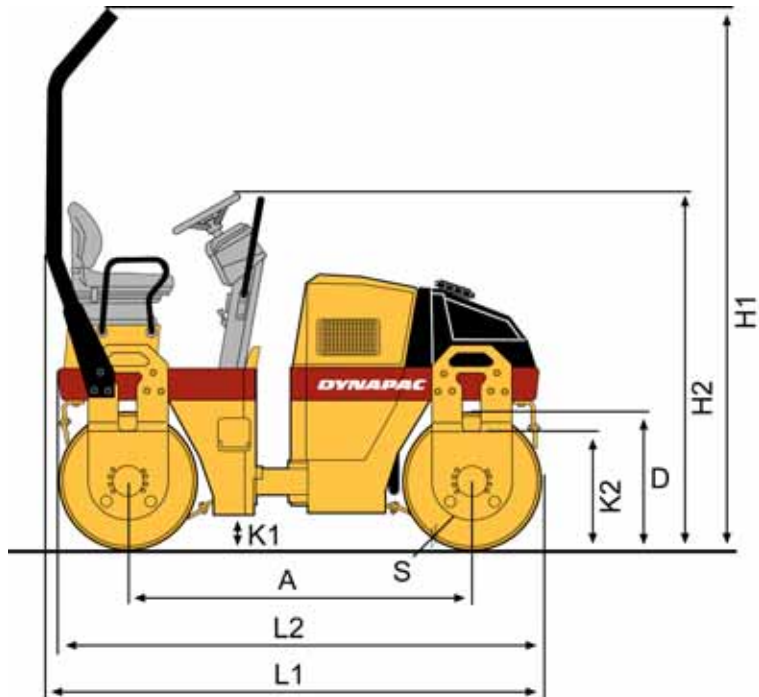

Размери	мм	инча
A	1715	68
D	682	27
H1	2640	104
H2	1755	69
K1	175	7
K2	550	22
L1	2450	96
L2	2395	94
S	13	0.6

Размери, изглед отгоре

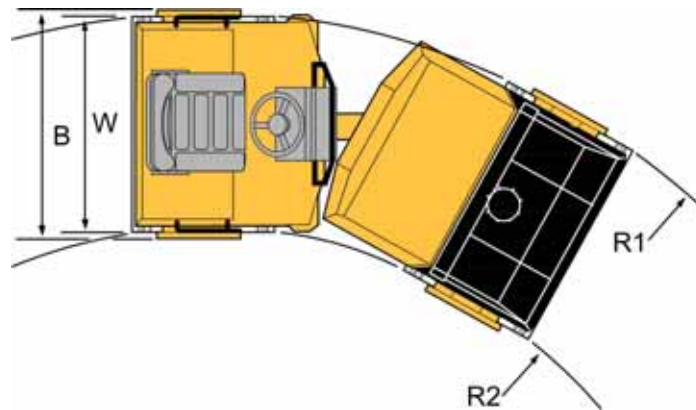

Размери	мм	инча
B	1310	52
R1	3800	150
R2	2600	102
W	1200	47

Техническа спецификация – тегло и обеми

Тегла

Тегло СЕСЕ, стандартно оборудван валяк в (kg), Deutz	2600 кг	5,735 фунта
--	---------	-------------

Течности, обем

Резервоар за хидравлична течност	40 литра	42.2 кварта
Резервоар за гориво	50 литра	52.9 кварта
Резервоар за вода	200 литра	211,4 кварта
Дизелов двигател	6,5 литра	6.9 кварта
Барабан	4 литри	4.2 кварта

Техническа спецификация -Работен капацитет

Данни за уплътняването на грунда

Статично линейно натоварване	10,5 кг/см	58.8 фунта/лин. инч
Амплитуда	0,5 mm	0,019 инча
Честота на вибрация	58 Hz	3,480 rpm
Центробежна сила	27 kN	6,075 фунта

Забележка: Честотата се измерва при високи обороти. Амплитудата се измерва като реална, а не номинална стойност.

Двигателна сила

Диапазон на скорости	0-9	км/ч	0-5,6	мили/час
Капацитет на изкачване (теоретичен)	45	%		

Техническа спецификация -Размери

Двигател

Производител/Модел	Deutz F2L 2011 / D2011 L02I	
Мощност (SAE J1995)	23 kW	31 к.с.
Обороти на двигателя	2800 об/мин	

Електрическа система

Акумулаторна батерия	12V 74Ah
Алтернатор	12V 60A
Стопяеми предпазители	Вж. раздел "Електрическа система – Стопяеми предпазители"

Максимални моменти на затягане.

Момент в Nm при смазани, галванизирани болтове, затегнати с помощта на динамометричен ключ.

КЛАС ЯРКОСТ

М – резба	8.8	10.9	12.9
M6	8,4	12	14,6
M8	21	28	34
M10	40	56	68
M12	70	98	117
M16	169	240	290
M20	330	470	560
M24	570	800	960
M30	1130	1580	1900
M36	1960	2800	-



Внимание! ПУПС - болтовете, които подлежат на затягане следва задължително да са сухи.

болтове ПУСП

Размери на болтовете :	M16 (PN 902889)
Клас якост:	10.9
Въртящ момент на затягане:	192 Nm, клас на въртящ момент 2, (обработени с Dacromet)

Хидравлична система

Налягане при отваряне	MPa
Система на задвижване	33,0
Система на захранване	2.0
Вибрационна система	20,0
Контролни системи	17,0
Освобождаване на спирачката	1,5

Табела на машината –
идентификационен №

Продуктивият идентификационният номер е
обозначен върху рамата

Индивидуален идентификационен номер на
машината (Идентификационен номер на продукта)
(1) е нанесен с поансон на десния ръб на предната
рама.

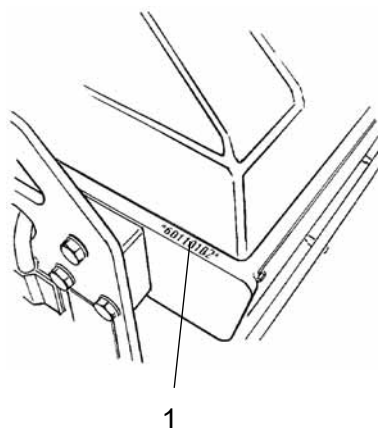

Фигура. ПИН Предна част на рамата
1. Сериен номер

Табела на машината

Табелката за типа на машината (1) е прикрепена
към левия преден раб на платформата за
оператора.

На табелата са посочени наименованието на
производителя, адресът му, типът машина,
идентификационният номер (сериен номер),
експлоатационното тегло, мощността на двигателя
и годината на производство. Ако машината е
предназначена за пазари извън ЕС, табелата може
да не съдържа обозначение CE и година на
производство.

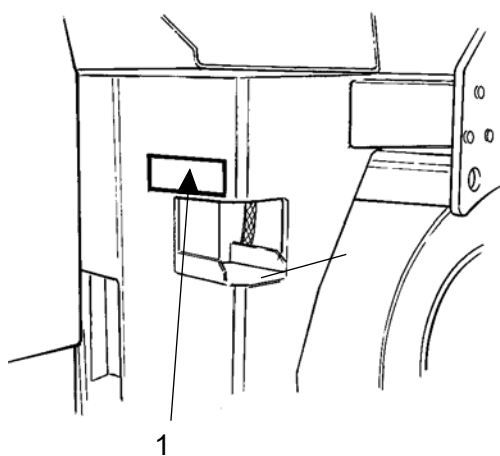

Фигура. Платформа на оператора
1. Табелка на машината



Моля, при поръчване на резервни части, посочете
идентификационния PIN номер на продукта
(сериен номер на машината).

Табела на машината – идентификационен №

Табели на двигателя

Табелата за типа на двигателя (1) разположена от горната страна на капака на цилиндровата глава.

На табелата е посочен типът на двигателя, серийният му номер и спецификацията на същия.

При поръчване на резервни части, моля, посочвайте серийния номер на двигателя. Също така направете справка с ръководството за експлоатация на двигателя.

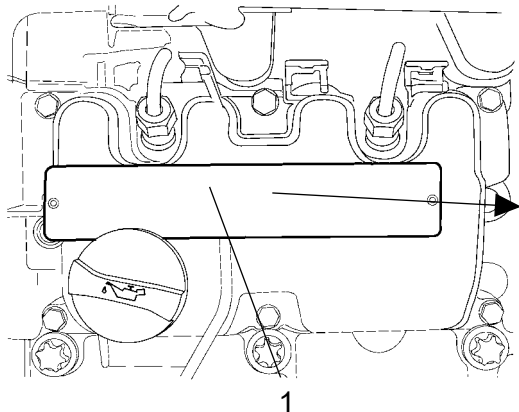

MODEL	D 2011 L 021	CODE	C30123	SERIAL NO	XXXXXXXXXX	EMISSION CONTROL INFORMATION		
KW	23.0	HP	31	SPEC	25008000	C.SPEC		THIS ENGINE COMPLIES WITH U.S. EPA AND CALIFORNIA REGULATIONS FOR 200X NONROAD DIESEL ENGINES
RPM	2600	KW red		Add		in	0.30	EXH 0.50
TIM		BTDC	2.5 ± 0.5	FUEL RATE	43.0	mm ³ / STR		Low sulfur fuel or ultra low sulfur fuel only
DISPL	1.555	L						ECR TOI EM
								DATE OF MANUFACTURE XXXXXX
								FAMILY 80ZZXL03.1041 Power Category 19-37KW
DEUTZ		DEUTZ AG		e1*971688A*2004/26*0404*00		MADE IN GERMANY 01223380		

Фигура Двигател
1. Табелка за типа

Описание на машината- Маркировки

Местоположение - маркировки

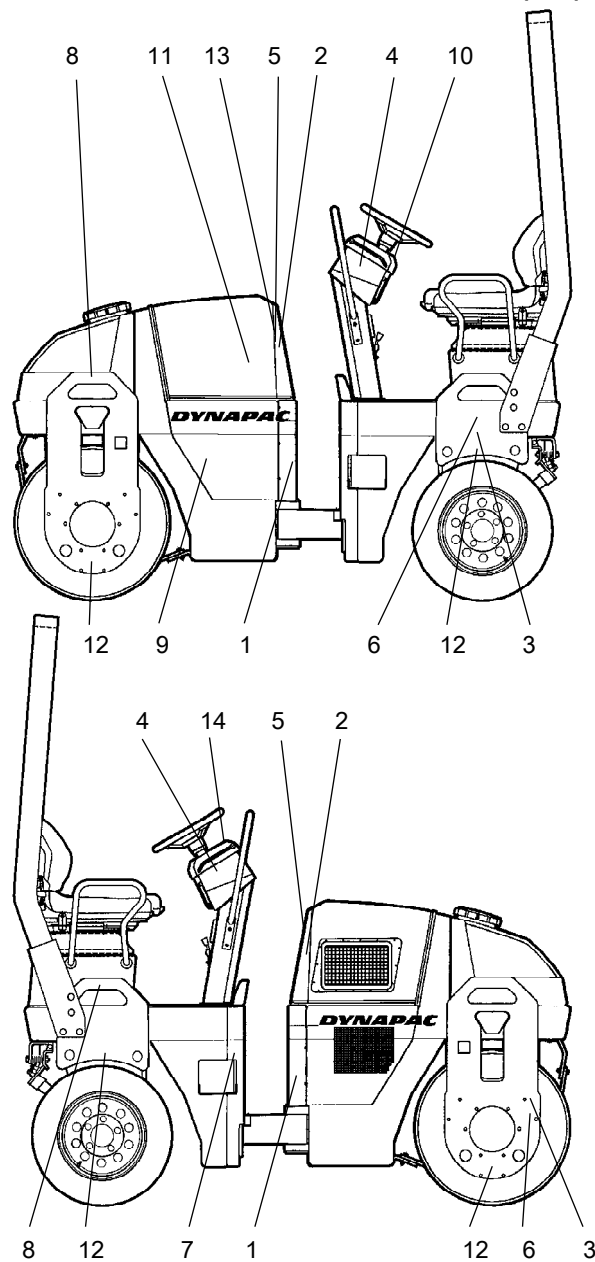

Фигура. Местоположение, маркировки и надписи

- | | |
|--|---|
| 1. Предупреждение, Зона на деформация | 8. Точка на повдигане |
| 2. Внимание, въртящи се части на двигателя | 9. Хидравлична течност |
| 3. Внимание, блокиране | 10. Място за наръчника |
| 4. Внимание, ръководство за експлоатация | 11. Изключвател за акумулаторната батерия |
| 5. Внимание, гореща повърхност | 12. Точка на фиксиране |
| 6. Подемна плоскост | 13. Ниво на акустична мощност |
| 7. Дизелово гориво | 14. Предупредителен знак |

Маркировка за безопасност

Не забравяйте, че табелките с инструкциите за безопасност трябва да са винаги чисти и ги почиствайте редовно, а ако станат нечетливи поръчайте нови. Използвайте специфицирания за всяка табелка номер на частта.



903422

Предупреждение - Зона на мачкане, ос на шарнира/барабан

Операторът е длъжен да поддържа безопасна дистанция от опасната зона на мачкане.

(Две зони на мачкане на машини, оборудвани с шарнирно управление)

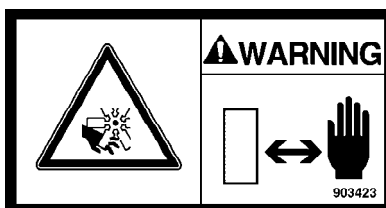

903423

Предупреждение - Въртящи се части на двигателя.

Ръцете да се държат на безопасно разстояние от опасната зона

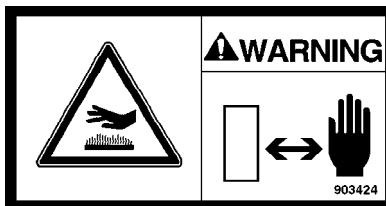

903424

Предупреждение - Гореща повърхност в отсека с двигателя.

Ръцете да се държат на безопасно разстояние от опасната зона

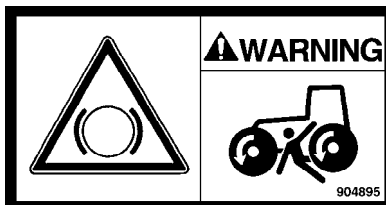

904895

Предупреждение - Освобождение на спирачката

Преди да освободите спирачките моля, запознайте се с раздела за теглене на машината.

Съществува опасност от прегазване.



903459

Предупреждение - Наръчник с инструкции

Преди да започне работа с машината, операторът е длъжен да прочете инструкциите по техника на безопасност, инструкциите за работа с машината и инструкциите за поддръжката на машината.

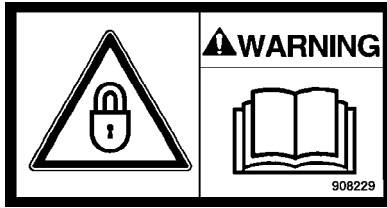

908229

Предупреждение - Блокиране

При вдигане оста на шарнира следва задължително да се блокира.

Направете справка в ръководството за експлоатация.

Информационни табели

Ниво на шум

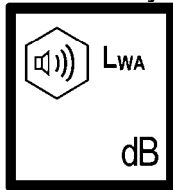

Дизелово гориво



Точка на повдигане

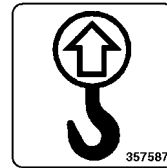

Подемна плоскост

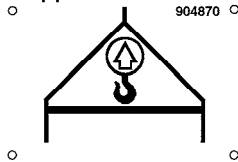

Място за наръчника

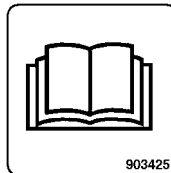

Главен прекъсвач

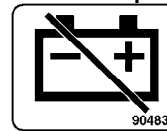

Хидравлична течност

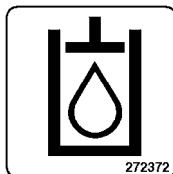

Биологично разградима хидравлична течност

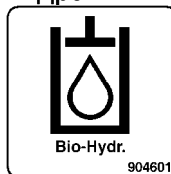

Точка на застопоряване

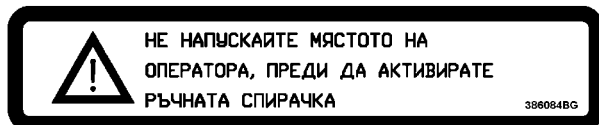
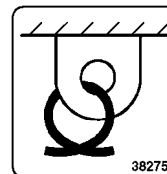

Описание на машината



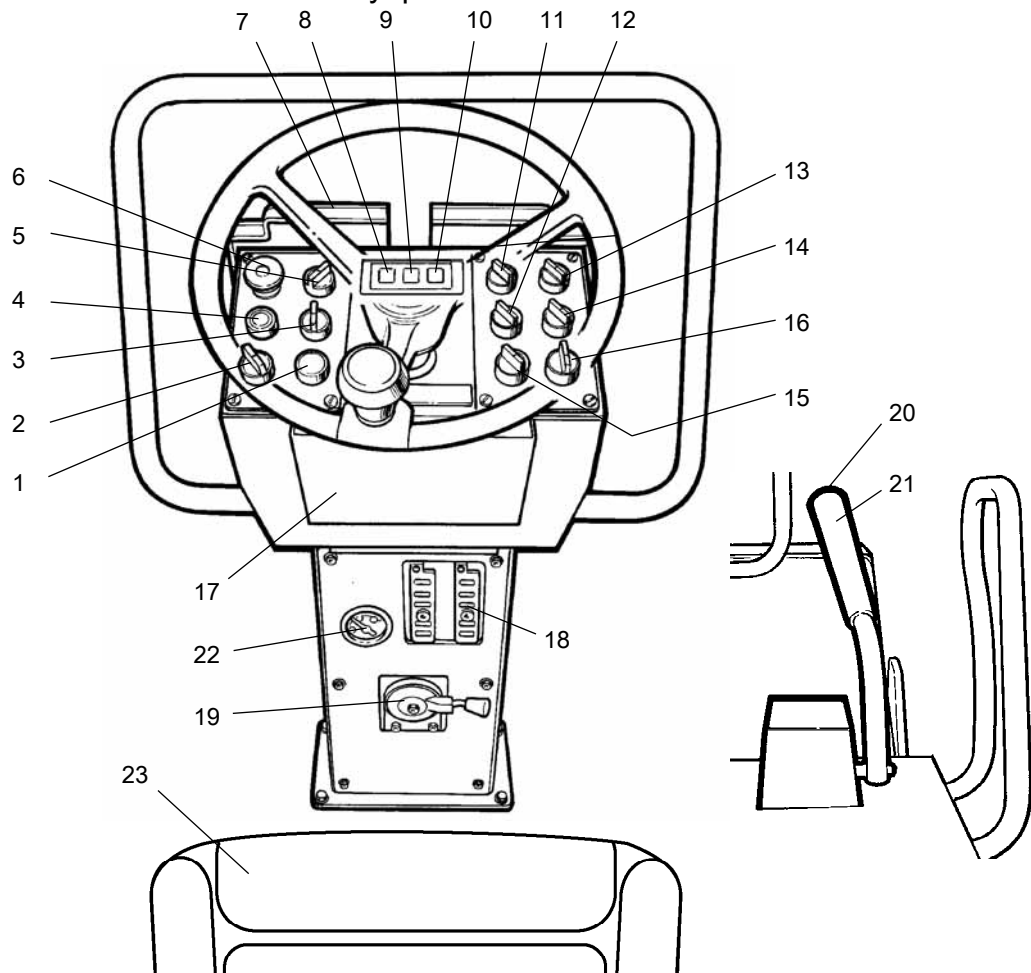









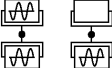

Местоположение - Прибори и органи за управление









Фигура. Прибори и контролно табло

- | | | | |
|-----|---|-----|--|
| 1. | Клаксон | 14. | Вибрация на преден/задан барабан* |
| 2. | Ключ за запалването | 15. | Аварийни светлини* |
| 3. | Ръчно/автоматично задействане на системата за оросяване (спринклер) | 16. | Мигачи* |
| 4. | Стартов бутон | 17. | Ръководства за експлоатация и техника на безопасност |
| 5. | Ръчно/автоматично задействане на вибрацията* | 18. | Кутия за стопяеми предпазители |
| 6. | Бутон на резервната/паркинг спирачка | 19. | Контрол на оборотите на двигателя |
| 7. | Капак на таблото | 20. | Вибрация ВКЛ/ИЗКЛ |
| 8. | Предупредителен светоиндикатор, зареждане | 21. | Лост за движение напред/назад |
| 9. | Предупредителен светоиндикатор за спирачките | 22. | Горивен разходомер* |
| 10. | Предупредителен светоиндикатор, налягане/температура на маслото в двигателя | 23. | Ръчка на седалката |
| 11. | Работни светлини* | | |
| 12. | Аварийен маяк* | | |
| 13. | Светлини за управление* | | |
- * = По избор

Функционално описание

№	Название	Символ	Функция
1	Клаксон, превключвател		Натиснете, за да задействате клаксона.
2	Главен превключвател		Електрическата верига е прекъсната.
3	Оросителна система - спринклер		Всички инструменти и контролни уреди по таблото са захранени с електричество. Регулира потока на водата към барабана. Позиция MAN осигурява непрекъснато подаване на вода. В положение 0 подаването на вода е изключено. Позиция AUT осигурява автоматично превключване ON/OFF на подаването на вода при движение напред/назад.
4	Стартов ключ		Натиснете, за да свържете стартера.
5	Превключвател за вибрация (Опция)		Средно положение = Изключена вибрация. Ляво положение = Включена вибрация за двата барабана. Дясно положение = Вибрация на единия барабан.
6	Аварийна спирачка/Паркинг спирачка		Натиснете, за да задействате резервната спирачка. Когато машината е неподвижна, паркинг спирачката се активира. При потегляне и двете спирачки се освобождават.
7	Капак на таблото		Сгъва над таблото, така че да го предпази от атмосферните условия и от предумишлени повреди.
8	Предупредителен светоиндикатор, зареждане на акумулаторната батерия		Ако индикаторът светне при работещ двигател, това означава, че алтернаторът не зарежда. Спрете двигателя и намерете повредата.
9	Предупредителен светоиндикатор за спирачките		Лампата светва при натискане на бутона за ръчна или резервна спирачка и задействане на спирачките.
10	Предупредителен светоиндикатор, високо налягане или висока температура на маслото в двигателя.		Индикаторът светва, когато налягането на маслото е твърде ниско. Незабавно спрете двигателя и установете повредата.
11	Превключвател на пътните светлини за движение на заден ход (по избор)		Завъртете ключа надясно, за да включите работните светлини.
12	Аварийен маяк, превключвател		Завъртете надясно, за да включите аварийния маяк.
13	Превключвател на пътните светлини за движение напред (по избор)	  	Изключени светлини. Включени паркинг светлини Включени предни работни светлини
14	Вибрационен селекторен превключвател, преден/заден барабан (по избор)		

№	Название	Символ	Функция
15	Предупредителни светлини, аварийни, превключвател		За включване на аварийните светлини завъртете превключвателя на дясно.
16	Превключвател за пътепоказателите		Завъртете наляво за включване на левия пътепоказател и пр. В средно положение пътепоказателите са деактивирани.
17	Място за наръчника		Издърпайте нагоре и отворете капака за достъп до наръчника.
18	Кутия за предпазители (отпред на кормилната колона)		Съдържа стопяеми предпазители за електрическата система. За функционално описание на различните предпазители, виж в раздела със заглавие "Електрическа система".
19	Управление на оборотите на двигателя, двигател		В дясното положение двигателят работи на ниски обороти. В лявото положение двигателят работи на максимални обороти.
20	Вибрация Вкл/Изкл, превключвател		Натиснете и освободете ключа за активиране на вибрация, натиснете още веднъж, за да изключите вибрацията.
21	Лост за движение напред и назад		За стартиране на дизеловия двигател, лостът трябва да е в неутрално положение. Двигателят не може да се стартира, ако лостът е в някое друго положение. Лостът за движение напред/назад служи както за задаване на посока, така и за задаване на скорост на движение на валяка. Когато лостът се придвижи напред валякът тръгва да се движи напред и т.н. Скоростта на валяка е пропорционална на разстоянието, на което лостът се намира от неутралното положение. Колкото по-далече е лостът от неутралната позиция, толкова по-висока е скоростта.
22	Предупредителен светоиндикатор, ниско ниво на горивото (опция)		Светване на индикатора означава, че в резервоара е останало малко количество гориво. Презаредете колкото е възможно по-скоро.

Описание на машината -Електрическа система

Стояеми предпазители

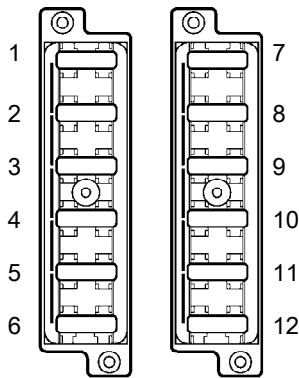

Фиг. Кутия за предпазители лява и дясна страна.

На фигурата е показано разположението на стояемите предпазители в кутията.

В таблицата по-долу са дадени амперажът и функциите на предпазителите. Всички предпазители са с щифтове.

Кутия за предпазители, лява страна (стандартна)		Кутия за предпазители, дясна страна (опция по избор)		
1.	Спирачен вентил, реле на стартера, часомер	10A	7. Преден фар, ляв габарит L, десен габарит R	15A
2.	Реле на VBS	7,5 A	8. Заден фар, ляв габарит L, десен габарит R, осветление на номера	15A
3.	Водна помпа, реле с неутрално положение	10A	9. Десен пътепоказател	5A
4.	Клаксон, Горивен разходомер	7,5 A	10. Ляв пътепоказател	5A
5.	-	7,5 A	11. Аварийен маяк	10A
6.	Сигнал за движение на обратен ход, разделител на потока	7,5 A	12. Реле на индикаторите	10A

Експлоатация - Стартиране

Преди стартиране

Главен прекъсвач - Включване

Не забравяйте да провеждате мероприятията по ежедневна поддръжка. Виж инструкциите по поддръжката.

Главният прекъсвач на акумулаторната батерия се намира в отделението за двигателя. Ключът (1) се завърта в положение Включено. Така валякът е захранен с електроенергия.

Положение (2) е броячът за отработени часове от двигателя. Времето в часове се отчита, докато двигателят работи.

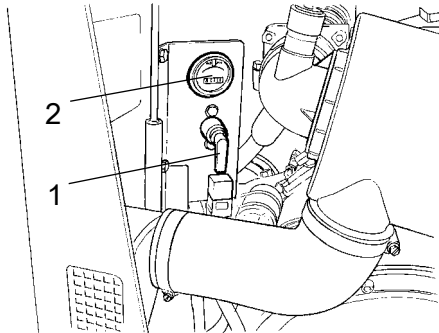

Фигура. Отделение за двигателя 1.
Изключвател за акумулаторната батерия
2. Брояч на отработени часове



По време на работа капакът на двигателя трябва да бъде отключен, за да може при необходимост да се прекъсне подаването на ток от акумулаторната батерия.

Седалка на водача - Регулиране

Седалката на оператора се настройва така, че неговото положение да е комфортно, а контролните уреди да са му поддръка.

Седалката може да се настройва по следния начин.

- Настройка по дължина (1)
- Настройка на облегалката (2)
- Настройка по тегло (3)

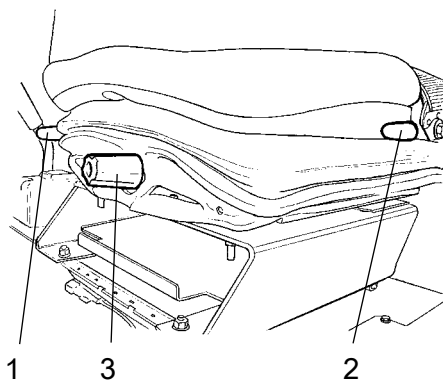

Фигура. Седалка на водача
1. Ръкохватка - регулиране на дължина
2. Ръкохватка - Накланяне на облегалката
3. Ръкохватка - Регулиране за тегло



Преди да започнете работа винаги проверявайте дали седалката е застопорена.

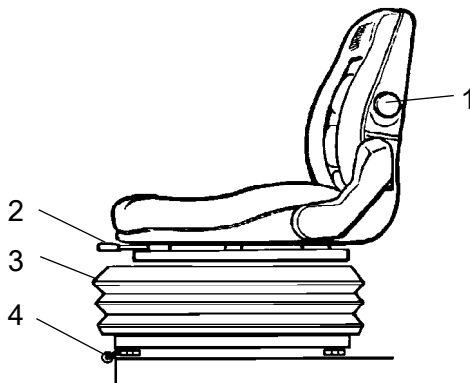

Фигура. Комфортна седалка (опция по избор)

1. Накланяне на облегалката
2. Регулиране на дължина
3. Регулиране за тегло
4. Странично регулиране (опция по избор)

Комфортна седалка на водача - Регулиране

Седалката на оператора се настройва така, че неговото положение да е комфортно, а контролните уреди да са му подръка.

Седалката може да се настройва по следния начин.

- Настройка облегалката (1)
- Настройка по дължина (2)
- Настройка по тегло (3)
- Странична настройка (4)

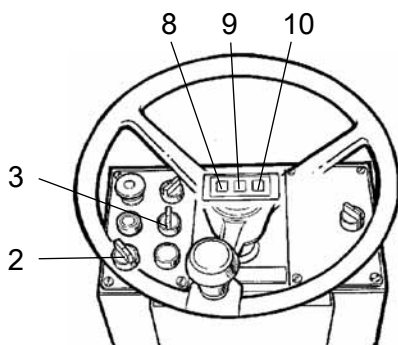

Фигура. Контролно табло

2. Ключ за запалване на двигателя
3. Превключвател за оросителната система
- 8,9,10. Предупредителни индикатори

Прибори и лампи – Проверка

Завъртете ключа за запалването (2) надясно.

Проверете дали предупредителните индикатори 8,9,10 светват.

Поставете превключвателя на оросителната система (3) в работно положение и проверете дали системата функционира.

Резервна/Паркинг спирачка – Проверка

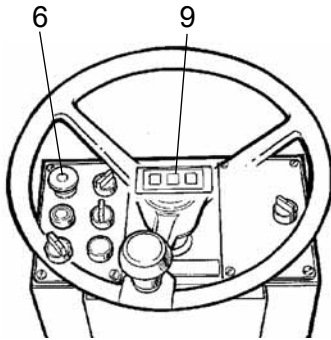

Фигура Контролно табло
6. Бутон за резервна/паркинг
спирачка
9. стоп светлини



Уверете се, че бутонът за резервна/паркинг спирачка (6) е наистина натиснат. Валякът може да започне да се движи, когато двигателят се стартира по наклонен терен, ако паркинг спирачката не е включена.

Положение на оператора

Ако на валяка е монтирана ПУСП (2) (Предпазната уредба срещу преобръщане), трябва винаги да сте с поставен предпазен колан (1) и да носите предпазен шлем.

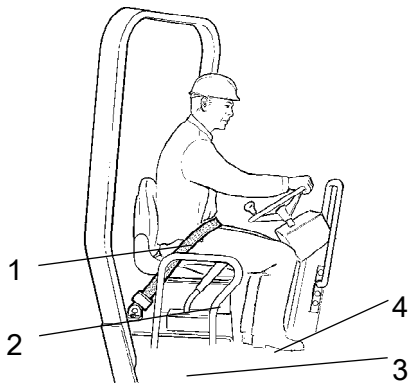

Фигура. Седалка на оператора
1. Колан за безопасност
2. Перила за безопасност
3. Гумен елемент
4. Устройство срещу хлъзгане



Винаги подменяйте предпазния колан (1), ако показва признаци на износване или е бил подлаган на големи натоварвания.



Проверявайте дали гумените елементи (3) по платформата са в добро състояние. Ако елементите са износени това ще влоши вашия комфорт.



Обезпечете устройството срещу хлъзгане (4) на платформата да е в добро състояние. Подменете го, ако силата на сцепление е отслабнала.

Стартиране

Пускане на двигателя

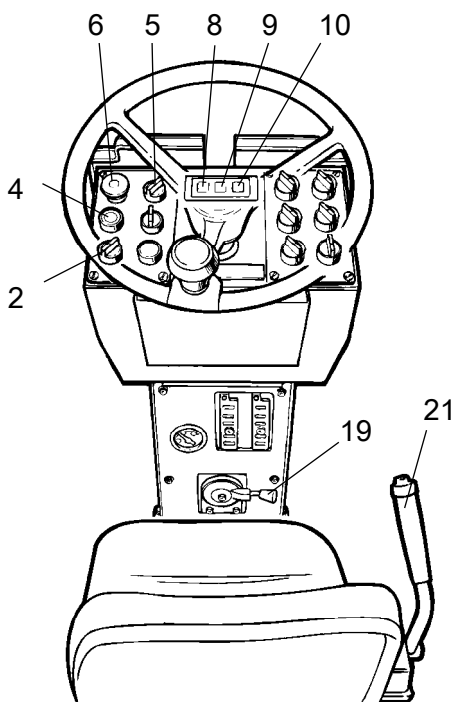

Фиг. Колоната с прибори

- 2. Ключ за запалване
- 4. Стартов ключ
- 5. Превключвател за вибрация
- 6. Ръчка/бутон за резервна/паркинг спирачка
- 8. Индикатор за зареждане
- 9. Предупредителен индикатор за спирачната система
- 10. Индикатор за налягане/температура на маслото
- 19. Регулиране на оборотите на двигателя
- 21. Лост за движение напред/назад

Лостът за движение напред/назад (21) следва да е поставен в неутрално положение. Невъзможно е да запалите двигателя, ако лостът е в някое друго положение.

При определени модели, лостът за движение напред/назад е разположен отстрани на контролното табло, но неговите функции са аналогични.

Поставете превключвател (5) за ръчен/автоматичен режим на вибрация в положение 0.

Поставете регулатора за скоростта (19) **нанай-малко** наполовина отворена дроселова клапа (газ). (При някои модели, органът за управление е разположен отдясно на табло с приборите).

Завъртете ключа за запалването (2) надясно до положение I. Натиснете стартовия ключ (4). Освободете стартерния бутон веднага след като двигателят запали.



Не оставяйте стартера да върти много дълго. Ако двигателят не заработи незабавно, изчакайте около минута, две, преди да опитате отново.

Оставете двигателя да поработи няколко минути на празен ход, докато загрее, а ако температурата на околната среда е под +10°C (50°F), изчакайте още малко време.

Докато подгръвате машината, изчакайте докато предупредителните светоиндикатори за налягането на маслото (10) и зареждането на акумулаторната батерия от алтернатора (8) изгаснат. Предупредителният индикатор (9) за резервната/паркинг спирачката все още трябва да свети.



Обезпечете добра вентилация на машината в случай, че с машината се работи в закрито помещение. При работа в закрити пространства е налице риск от отравяне с въглероден окис.



При запалване и каране на машина в студено състояние, както и студена хидравлична течност, спирачният път ще бъде по-дълъг от нормалното, докато машината не достигне работна температура.

Експлоатация - Шофиране

Работа с валяка

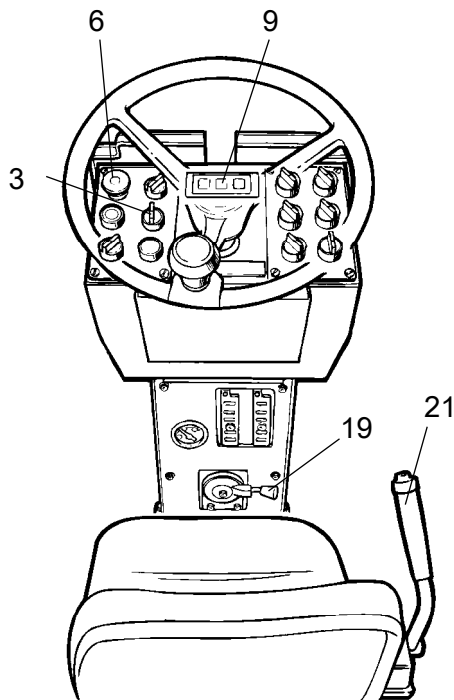

Фиг. Приборно табло
3. Ключ за оросителната система
6. Бутон за резервна/паркинг спирачка
9. Предупредителен светоиндикатор за спирачката
19. Регулатор на скоростта
21. Лост за движение напред/назад



При никакви обстоятелства не трябва да се работи с машината от земята. През цялото време, докато машината работи, операторът трябва да е седнал в седалката за водача.

Придвижете регулатора на оборотите на двигателя нагоре (19) и го фиксирайте в работно положение.

Проверете дали управлението работи правилно, като завъртате волана веднъж наляво и веднъж надясно, докато валякът е в неподвижно състояние.

При валиране на асфалт не забравяйте да включите оросителната система (3).



Уверете се, че работното пространство пред и зад валяка е чисто.



Дръпнете бутона на резервната/паркинг спирачка (6) и проверете дали предупредителният индикатор на паркинг спирачката е изгаснал. Отчетете, че валякът може да потегли, ако се намира върху наклонен терен.

Внимателно движете лоста за движение напред / назад (21) напред или назад, в зависимост от това в каква посока е необходимо да се придвижи валякът. Скоростта се увеличава чрез отдалечаване на лоста от неутрално положение.



Скоростта трябва през цялото време да се контролира чрез използване на лоста за движение напред/назад и в никакъв случай чрез промяна на оборотите на двигателя.



Проверете резервната спирачка чрез натискане на бутона за резервна/паркинг спирачка (6) по време на бавно придвижване на валяка по посока напред.

Блокиращо устройство (по избор)



Взаимното блокиране (опция) трябва да се проверява при машина, застанала върху хоризонтална повърхност и лост за движение напред/назад в неутрално положение.

Дръпнете бутона на резервната/паркинг спирачка (6) и проверете дали предупредителният индикатор на паркинг спирачката е изгаснал. Двигателят изключва около 4 секунди след ставане на оператора от седалката. (Двигателят спира независимо от това дали лостът за преден/заден ход е в неутрално или в работно положение.)

При задействана паркинг спирачка, работата на дизеловия двигател не се прекъсва, когато операторът се повдигне от седалката.

Работа с вибрацията

Ръчно/автоматично задействане на вибрацията

Изберете ръчен или автоматичен режим на включване с превключване на ключа в положение ВКЛ/ИЗКЛ (5).

Операторът следва задължително да включва вибрацията посредством превключвателя (20), който се намира върху лоста за ход напред/назад.

В автоматично положение системата за вибрация се задейства след достигане на предварително зададена скорост.

Аналогично, вибрацията се изключва автоматично след достигане на определена минимална скорост.

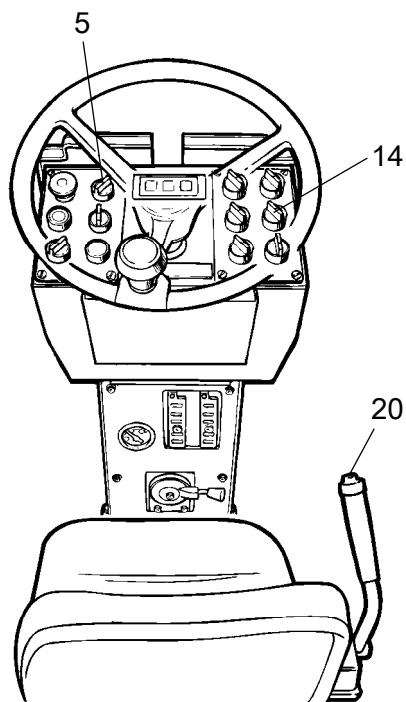

Фиг. Колона с прибори
5. Превключвател за вибрация
14. Вибрация на преден/заднен барабан (опция)
20. Включена/изключена вибрация

Ръчна вибрация – включване

Включвайте/изключвайте вибрацията с помощта на превключвателя (20) върху лоста за движение напред/назад. Вибрацията трябва винаги да се изключва, преди машината да застане в неподвижно състояние.



В никакъв случай вибрацията да не се задейства, когато валякът е в неподвижно състояние. В противен случай може да се стегне до повреда както на повърхността, така и на машината.

Вибрация на единия от барабаните (опция)

Селекторният превключвател (14) се използва за избор на режим, ВКЛ/ИЗКЛ на вибрация само за задния барабан или за двата барабана.

При включена вибрация операторът следва задължително да включва вибрацията посредством превключвателя (20), който се намира върху лоста за ход напред/назад.

В ляво положение е включена вибрацията и на двата барабана.

В дясно положение е включена вибрация на задния/предния барабан.

Експлоатация - Спиране

Спиране

Аварийна спирачка

Обикновено спирачките се задействат като се използва лостът за движение напред/назад. Хидростатичната трансмисия спира валак, когато лостът се придвижи в неутрално положение.

Една дискова спирачка във всеки мотор на барабана действа като резервна спирачка по време на движение и като паркинг спирачка в покой.



За аварийно спиране, натиснете бутона на резервната/паркинг спирачка (6), задръжте здраво волана и се пригответе за внезапно спиране.

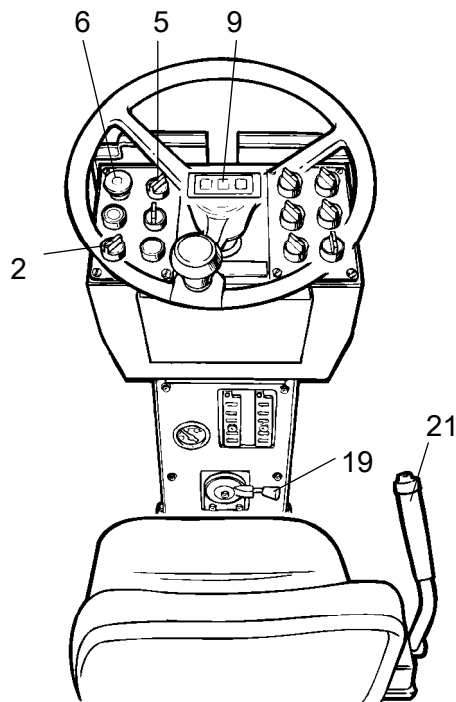

Фиг. Приборно табло
2. Ключ за запалване
5. Превключвател за вибрация
6. Бутон за резервна/паркинг спирачка
9. Предупредителен светоиндикатор за спирачката
19. Регулатор на оборотите на двигателя
21. Лост за движение напред/назад

След спиране, върнете лоста за движение напред/назад в неутрално положение и издърпайте бутона за резервната/паркинг спирачка.

Нормално спиране

Изключете вибрацията с натискане на бутона върху лоста за движение напред/назад (21).

За да спрете валак, придвижете лоста за движение напред/назад (21) в неутрално положение.



Винаги натискайте бутона на резервната/паркинг спирачка (6) дори и при кратки спирания, когато сте върху наклонен терен.

Поставете регулатора за оборотите на двигателя (19) обратно в положение на празен ход и оставете двигателя да поработи на празен ход за известно време, докато се охлади.



При запалване и каране на машина в студено състояние, не забравяйте, че хидравличната течност също е студена и че поради това спирачният път може да е по-дълъг, отколкото е нормално, докато машината не стигне работната си температура.

Изключване

Натиснете бутона на резервната/паркинг спирачка (6).

Проверете таблото с приборите и предупредителните индикатори и вижте дали не са отбелязани никакви неизправности. Изключете светлините и останалите електрически функции.

Завъртете превключвателя на стартера (2) в положение 0. Спуснете предпазния капак на контролното табло и го заключете.

Паркиране

Слагане на подложки на барабаните

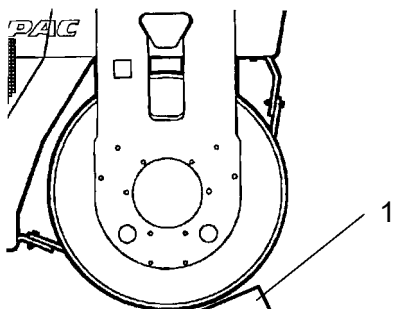

Фиг. Барабан
1. Подложки



В никакъв случай не слизайте от машината, когато двигателят е включен освен ако не сте натиснали бутона за резервната / ръчната спирачка.



Уверете се, че валакът е паркиран на безопасно място по отношение на останалите участници в пътното движение. Ако сте паркирали валака на наклонен терен, сложете подложки под барабаните.



Отчетете, че през зимата съществува риск от замръзване. Изпразнете резервоара за вода. Напълнете охлаждащата система на двигателя с антифриз. Виж също и инструкциите по поддръжката.

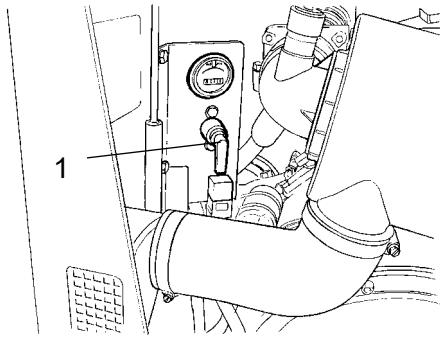

Фигура. Отделение за акумулаторната
батерия
1. Изключвател за акумулаторната
батерия

Изключвател за акумулаторната батерия

Преди да напуснете валяка в края на работната смяна, изключете акумулатора от прекъсвача (1) и извадете ключа.

По този начин ще се избегне разреждането на акумулаторната батерия, като освен това би могло да попречи неупълномощени лица да работят с машината. Заклучете и капака на двигателя.

Паркиране за по-дълъг срок



Преди да паркирате валека за по-дълъг срок (повече от един месец) трябва да се спазят следните указания.

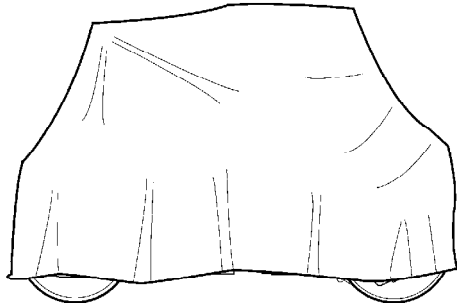

Фигура. Предпазване на валека от неблагоприятни атмосферни условия.

Тези мерки се прилагат, когато машината се паркира за период от 3 до 6 месеца.

Преди валежът отново да бъде пуснат в експлоатация и преди да започне подготовката му за работа, точките, обозначени със звездичка (*), трябва да се върнат в състоянието си преди консервирането на валека.

Измийте машината и обработете боядисаните части, за да избегнете образуването на ръжда.

Обработвайте откритите части с реагенти срещу ръжда, редовно смазвайте машината и полагайте слой грес върху небоядисаните повърхности.

Двигател

* Направете справка в инструкциите на производителя в ръководството за експлоатация на двигателя, което върви комплект с машината.

Акумулаторна батерия

* Демонтирайте акумулаторната батерия от машината. Почистете акумулаторната батерия, проверете нивото на електролита (вижте в параграф "На всеки 50 часа работа") и зареждайте по малко акумулаторната батерия веднъж месечно.

Въздушен филтър, ауспух

* Въздушният филтър се покрива (виж в „След всеки 50 часа работа“ или в „След всеки 1000 часа работа“) или отвора на същия с пластмасово фолио или лента. Заедно с това се покрива и отворът на ауспуховата тръба. Това се прави с цел избягване на проникване на влага в двигателя.

Резервоар за гориво

Резервоарът за горивото се зарежда с гориво догоре, за да се избегне кондензация.

Резервоар за хидравличната течност

Резервоарът за хидравличната течност се запълва до най-горната отметка за нивото на течността (виж в „След всеки 10 часа работа“).

Резервоар за вода

Напълното източете резервоара за вода, за да избегнете замърсяване.

Управляващ цилиндър, панти и др.

Смажете лагерите на шарнирните съединения на управляващия цилиндър с грес (вижте в параграф "На всеки 50 часа работа").

Буталото на управляващия цилиндър се смазва с консервираща смазка.

Пантите по вратите на отделението на двигателя и кабината също се смазват. Смазват се и двата края (блестящите части) на лоста за движение напред/назад (виж в "След всеки 500 часа работа").

Чергила

* Капакът на контролното табло се сваля.

* Целият валик се покрива с промазано чергило. Между чергилото и земята трябва да остане разстояние.

* По възможност по-добре е да държите валика в закрито помещение, в идеалния случай – в сграда с постоянна температура.

Други

Повдигане

Блокиране оста на шарнира

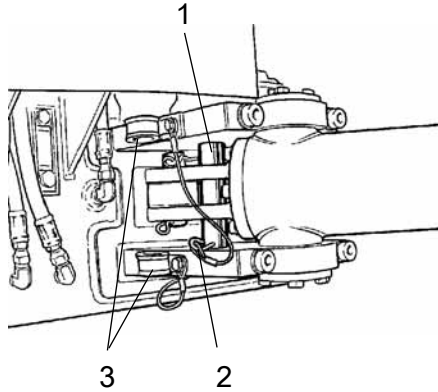

Фиг. Лява страна на кормилното съединение

1. Блокираща щанга
2. Блокиращ щифт
3. Държач



Преди повдигане на валежа, оста на кормилния шарнир трябва да се блокира.

Воланът се завърта до позиция „ход на право”. Натиска се бутонът на аварийната/ръчната спирачка.

Изтеглете надолу галванизирания блокираща щанга (1) от нейния държач (3) и я вмъкнете отдолу в отвора върху долната скоба на кормилния шарнир. Натиснете щангата, докато горният ѝ край може да се види в отвора на горната скоба.

Фиксирайте щангата с блокиращия щифт (2).

Тегло: направете справка – вижте табелката на валежа

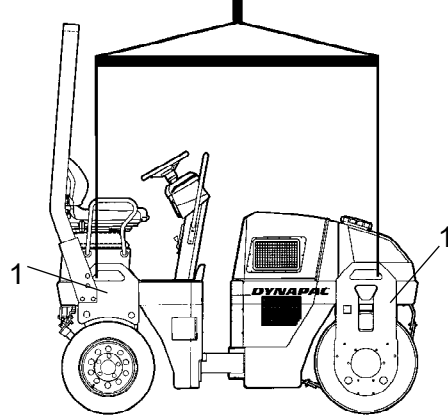

Фигура. Повдигане на валежа
1. Подемна плоча

Повдигане на валежа



Теглото на машината е посочено на табелката за подемни манипулации с валежа (1). Вижте Техническа спецификация.



Повдигателното оборудване, в това число веригите, стоманените телове, въжета и куки следва задължително да се оразмерят съобразно съответните разпоредби относно безопасността при боравене с подемни съоръжения.



Уверете се, че повдигателните куки са добре закрепени.

Отключване (разблокиране) на оста на шарнира

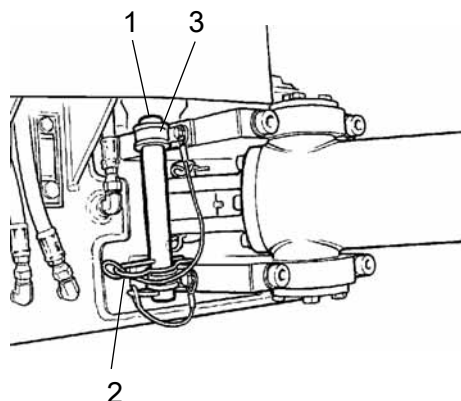

След операцията не забравяйте да върнете блокиращата щанга (1) в нейния държач.

Фиг. Лява страна на кормилното съединение

1. Блокираща щанга
2. Блокиращ щифт
3. Държач

Теглене

Валякът може да бъде придвижен до 300 метра (1000 фута), като се използват дадените по-долу указания.

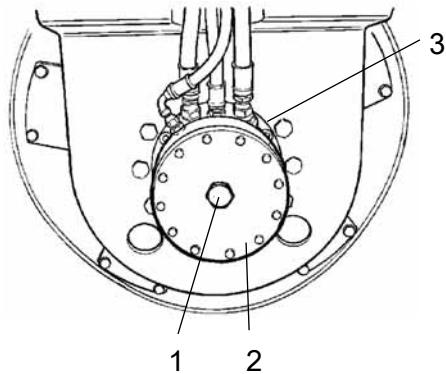

Фиг. Лява страна на барабана
1. Освобождаващ болт
2. Спирачен корпус
3. Задвижващ мотор

Освобождаване на спирачките (опция)



Следващите инструкции се отнасят за задни колесни мотори CC102/102C/CC122/122C и CC142C.



Натиснете бутона за резервната/паркинг спирачка и спрете двигателя.

За да възпрепятствате самоволно придвижване, блокирайте барабана с клиновидна подложка. При освобождаване на спирачките валякът може да започне да се движи.



Преди теглене на валяка, дисковите спирачки на всеки от задвижващите мотори трябва да се освободят механично както е посочено по-долу.

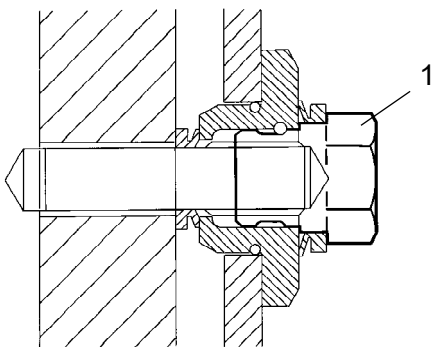

Фигура. Корпус на спирачката
1. Болт за освобождаване на спирачката

Използвайте 18 мм ключ.

За освобождаване на спирачката завъртете освобождаващия болт (1) на 1 1/2 оборота по посока на часовника.

Освободете спирачките и на двата барабана.

След теглене, завъртете същите болтове на 1 1/2 оборота обратно на часовника, за да активирате спирачките отново.

Теглене на валяка



По време на теглене/извличане валякът трябва да се подсигури с контраспирачки. Винаги използвайте твърд теглич. При това в момента валякът няма спирачен капацитет.



Валякът трябва да се тегли бавно, максимум. 3 км/ч (2 mph), и само на къси разстояния, максимум. 300 м (1000 ft).

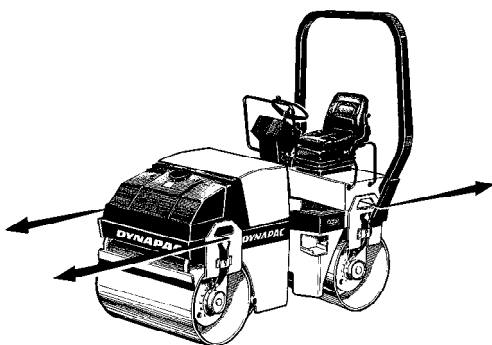

Фигура. Теглене

При теглене/извличане на валяка, устройството за теглене трябва да бъде свързано за двата отвора за повдигане. Теглителната сила трябва да действа надлъжно на машината така, както е показано на фигурата. Максималната обща теглителна сила е 130 kN (29225 lbf).



Подготовка за теглене на обратен ход.

Подготовка на валяка за транспортиране



Преди повдигане и транспортиране оста на шарнира трябва да се заключи. Следвайте указанията в съответната рубрика.

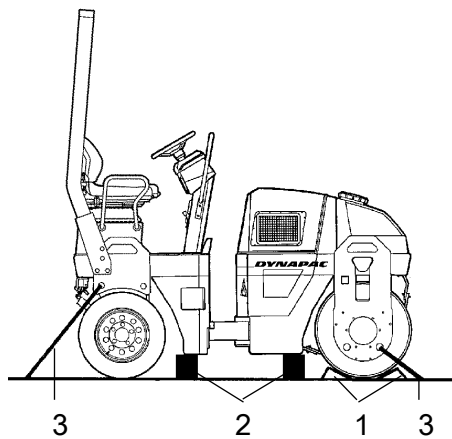

Фигура. Разполагане
1. Клиновидни подложки
2. Дървени блокове
3. Колани за завързване

Барабаните се блокират с подложки (1), самите подложки се закрепват за транспортното средство.

Блокирането трябва да става с подложките, поставени под рамата на барабана (2), с цел да се избегне претоварване на гуменото окачване при завързване.

Валякът се застопорява с помощта на въжета (3) в четирите ъгъла. Точките на прикрепване са показани на указателните табелки.



Не забравяйте да върнете оста на кормилния шарнир в отворено положение, преди отново да запалите двигателя на валяка.

Сгъваема предпазна уредба срещу преобръщане - ПУСП (опция)

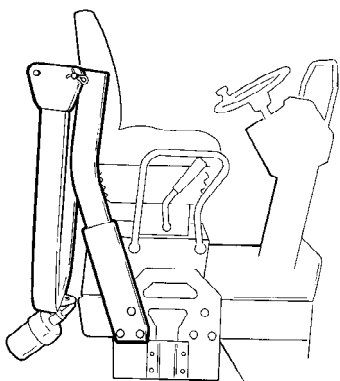

Фигура Сгъваема ПУСП

Машината може да бъде оборудвана със сгъваема предпазна уредба срещу преобръщане ПУСП.



При повдигане и спускане на ПУСП съществува опасност от смачкване.



В случай, че валикът е оборудван със сгъваема ПУСП, с машината трябва да се работи само когато системата е разгъната и фиксирана.

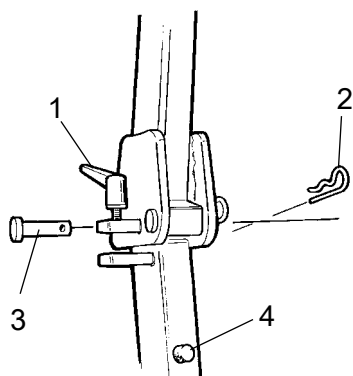

Fig. Устройство за блокиране на ПУСП

1. Обтягащ болт
2. Шплент
3. Щифт
4. Гумен буфер

За сгъване на защитната конструкция, развийте обтягащия болт (1), изтеглете шплента (2) и изтеглете щифта (3). Направете същото и от двете страни. Ако има достатъчно пространство спуснете ПУСП назад.



След като спуснете ПУСП, заменете шплента и щифта.

За вдигане на ПУСП процедирайте в обратен ред.



Преди работа винаги проверявайте дали ПУСП е вдигната и фиксирана.

Периодично гресируйте обтягащия болт (1) и щифта (3)

Инструкции за работа – Обобщение



1. Следвайте ИНСТРУКЦИИТЕ ПО ТЕХНИКА НА БЕЗОПАСНОСТТА в Наръчника по техника на безопасността.
2. Уверете се, че се спазват всички указания от раздел ПОДДРЪЖКА.
3. Включете главния превключвател на позиция ВКЛЮЧЕНО.
4. Преместете лоста за движение напред и назад в НЕУТРАЛНО положение.
5. Поставете превключвателя за механична/автоматична вибрация в положение 0.
6. Задайте контрола на оборотите на двигателя на празен ход.
7. Пуснете двигателя и го оставете да се затопли.
8. Задайте контрола на оборотите на двигателя на работно положение.
9. Поставете бутона за резервната/паркинг спирачка в изтеглено положение.



10. Работете с валика Внимателно работете с лоста за движение напред/назад.



11. Проверете спирачките. Не забравяйте, че ако валикът е студен, спирачният път ще е по-дълъг.
12. Пускайте вибрацията само ако валикът се движи.
13. При необходимост от оросяване проверете дали барабаните са добре омокрени.









14. ПРИ АВАРИЯ:
 - Натиснете БУТОНА НА АВАРИЙНАТА/РЪЧНА СПИРАЧКА
 - Дръжте волана здраво.
 - Пригответе се за внезапно спиране.
15. При паркиране:
 - Натиснете бутона за аварийната/ръчна спирачка.
 - Спрете двигателя и сложете блокиращи подложки на барабаните.
16. При повдигане: - Направете справка в съответния раздел в Ръководството с инструкции.
17. При теглене: - Направете справка в съответния раздел в Ръководството с инструкции.
18. При транспортиране: - Направете справка в съответния раздел в Ръководството с инструкции.

19. При извличане - Направете справка в съответния раздел в Ръководството с инструкции.

Поддръжка - Смазочни материали и символи



Следва задължително да се използват висококачествени смазочни материали в препоръчаните количества. Твърде многото грес или масло могат да доведат до прегряване, от което да произтече твърде бързо износване.

	МОТОРНО МАСЛО	Температура на въздуха -15°C - +50°C (5°F-122°F) Shell Rimula Super 15W/40, API CH-4 или друго подобно.
	ХИДРАВЛИЧНА ТЕЧНОСТ	Температура на въздуха -15°C - +40°C (5°F-104°F) Shell Tellus T68 или равностойна. Температура на въздуха над +40°C (104°F) Shell Tellus T100 или равностойна.
	БИОЛОГИЧНО РАЗГРАДИМА ХИДРАВЛИЧНА ТЕЧНОСТ	BP BIOHYD SE-S 46 При излизане от завода машината обикновено се пълни с биологически разпадаща се течност. При смяна или допълване да се използва същият вид течност.
	МАСЛО ЗА БАРАБАНА	Температура на въздуха -15°C - +40°C (5°F-104°F) Shell Spirax AX 80W/90, API GL-5 или равностойно. Температура на въздуха 0°C (32°F) - над +40°C (104°F) Shell Spirax AX 85W/140, API GL-5 или равностойно.
	ГРЕСИ	Shell Retinax LX2 или еквивалентна.
	ДОБАВКА КЪМ ГОРИВОТО ЗА СМАЗВАНЕ	Виж ръководството за експлоатация на двигателя.



При работа в местности, където се наблюдават изключително високи или изключително ниски температури на околната среда се изискват други горива и смазочни материали. Вижте глава „Специални инструкции” или се консултирайте с Дунарас.

Символи, свързани с поддръжката

	Двигател, ниво на маслото		Въздушен филтър
	Двигател, маслен филтър		Акумулаторна батерия
	Резервоар за хидравличната течност, ниво		Система за оросяване- спринклер
	Хидравлична течност, филтър		Вода за системата за оросяване
	Барабан, ниво на маслото		Рециклираща
	Смазочно масло		Филтър за горивото

Поддръжка - График на поддръжката

Точки на обслужване и поддръжка

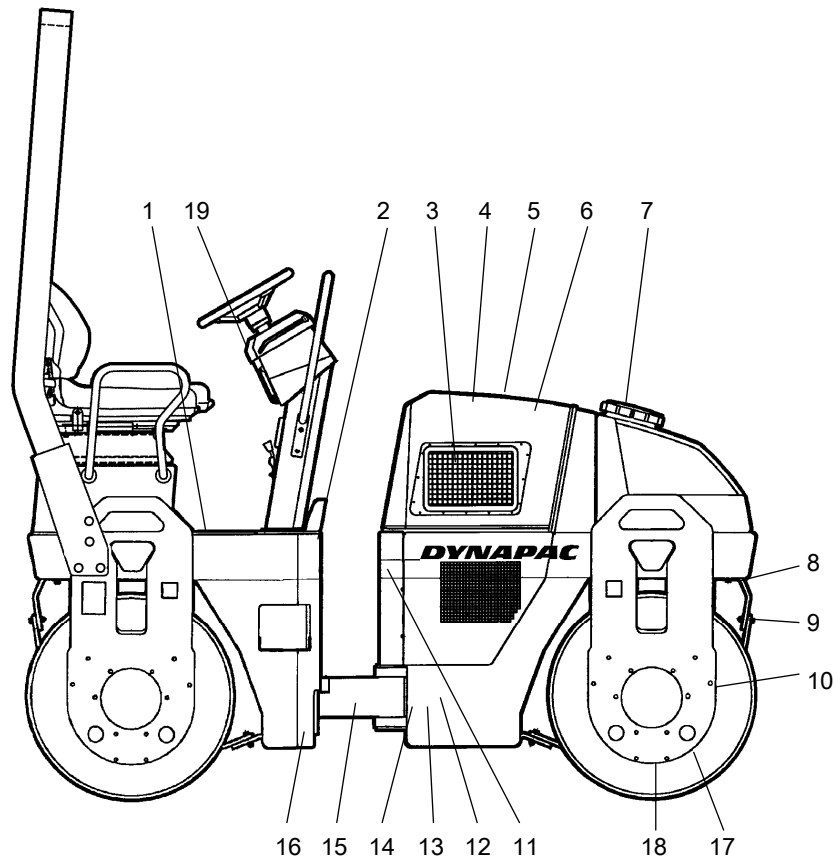

Фигура. Точки на обслужване и поддръжка

- | | | |
|-------------------------|---|--|
| 1. Резервоар за гориво | 8. Оросителна система - спринклер | 15. Шарнирно съединение |
| 2. Зареждане с гориво | 9. Скрепери | 16. Скоба на кормилния цилиндър |
| 3. Радиатор | 10. Амортисьори и закрепващи винтове | 17. Пробки на отвор за пълнене/Барабан |
| 4. Въздушен филтър | 11. Пълнене с хидравлична течност | 18. Ниво на маслото в барабана |
| 5. Акумулаторна батерия | 12. Резервоар за хидравлична течност | 19. Бутон на резервна/паркинг спирачка |
| 6. Дизелов двигател | 13. Хидравлична течност, филтър | |
| 7. Резервоар за вода | 14. Стъкло за измерване нивото на хидравличната течност | |

Общи разпоредби

Периодичната поддръжка следва да се извършва след посоченото количество часове. В случаите, в които не могат да се използват часове, използвайте периоди, равни на един ден, една седмица и т.н.



Преди да пълните, при проверка на маслата и горивото, както и при смазване с масло или грес отстранете всички замърсявания.



Също така важат и указанията на производителя, които се намират в ръководството за експлоатация на двигателя.

На всеки 10 часа работа (всеки ден)

Направете справка със съдържанието и намерете номера на страницата, където се намират упоменатите раздели!

Позиция на фигурата	Действие	Коментар
	Преди да започнете работа за деня,	
6	Проверете нивото на моторното масло	Направете справка в ръководството за експлоатация на двигателя
14	Проверете нивото в резервоара за хидравличната течност	
3	Проверете свободната циркулация на охлаждащия въздух	
1	Напълнете горивния резервоар.	
7	Напълнете резервоара за вода.	
8	Проверете оросителната система.	
9	Проверете настройката на скрепера	
19	Изпробвайте спирачките	

След ПЪРВИТЕ 50 часа работа

Направете справка със съдържанието, за да намерите номера на страницата, където се намират упоменатите раздели!

Позиция на фигурата	Действие	Коментар
6	Сменете моторното масло и масления филтър	Направете справка в ръководството за експлоатация на двигателя
6	Сменете филтъра за горивото	Направете справка в ръководството за експлоатация на двигателя
13	Сменете филтъра за хидравличната течност	
10	Проверете свързаните с болтове съединения	

На всеки 50 часа работа (всяка седмица)

Направете справка със съдържанието, за да намерите номера на страницата, където се намират упоменатите раздели!

Позиция на фигурата	Действие	Коментар
4	Проверете индикатора на въздушния филтър. Проверете дали маркучите за въздух са в добро състояние, а съединенията са с необходимата плътност.	
15	Гресируйте кормилното съединение.	
16	Гресируйте скобите на кормилните цилиндри	

Поддръжка - График на поддръжката

На всеки 250 часа работа (всеки месец)

Направете справка със съдържанието, за да намерите номера на страницата, където се намират упоменатите раздели!

Позиция на фигурата	Действие	Коментар
3	Почистете охладителя за хидравлична течност	
5	Проверете нивото на електролита в акумулаторната батерия	
6	Почистете охлаждащите фланци на двигателя.	Направете справка в ръководството за експлоатация на двигателя

На всеки 500 часа работа (всеки три месеца)

Направете справка със съдържанието, за да намерите номера на страницата, където се намират упоменатите раздели!

Позиция на фигурата	Действие	Коментар
18	Проверете нивото на маслото в барабаните.	
10	Проверете гумените елементи и свързаните с болтове съединения	
11	Проверете капака/отвора за аериране на резервоара за хидравличната течност	
6	Смажете пантите и лостовите за управление	
6	Сменете моторното масло и масления филтър	Направете справка в ръководството за експлоатация на двигателя
6	Проверете клиновидния ремък на двигателя.	Направете справка в ръководството за експлоатация на двигателя

На всеки 1000 часа работа (всеки шест месеца)

Направете справка със съдържанието, за да намерите номера на страницата, където се намират упоменатите раздели!

Позиция на фигурата	Действие	Коментар
13	Сменете филтъра за хидравличната течност	
12	Източете кондензата от резервоара за хидравлична течност	
6	Сменете горивния филтър на двигателя	
6	Смяна на предфилтъра за горивото	
6	Проверете зъбчатия ремък на двигателя.	Направете справка в ръководството за експлоатация на двигателя
6	Проверете луфтовете на клапаните на двигателя	Направете справка в ръководството за експлоатация на двигателя

На всеки 2000 часа работа (всяка година)

Направете справка със съдържанието, за да намерите номера на страницата, където се намират упоменатите раздели!

Позиция на фигурата	Действие	Коментар
12	Сменете хидравличната течност	
18	Сменете маслото в барабаните.	
7	Източете утайката и почистете резервоара за вода.	
1	Източете утайката и почистете горивния резервоар.	
10	Проверете състоянието на шарнирното съединение.	

Поддръжка - 10h



Валякът следва да се паркира на равна повърхност. Когато се правят проверки и настройки, двигателят трябва да е изключен, като същевременно ръчната спирачка трябва да е включена, ако не е указано друго.



Резервоар за хидравличната течност - Проверка нивото - Пълнене

Проверете дали нивото е между максималната и минималната отметки. В случай, че нивото е твърде ниско, допълнете с хидравлична течност, отговаряща на спецификациите.

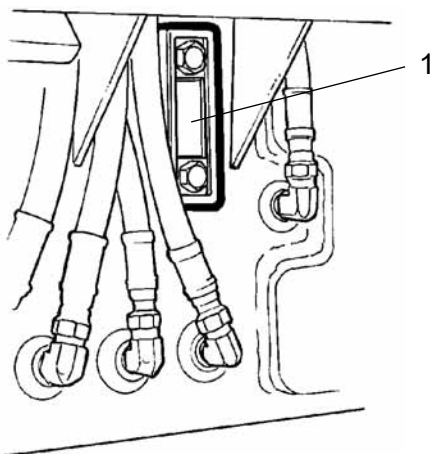

Фигура Резервоар за хидравлична течност
1. Мерно стъкло за ниво

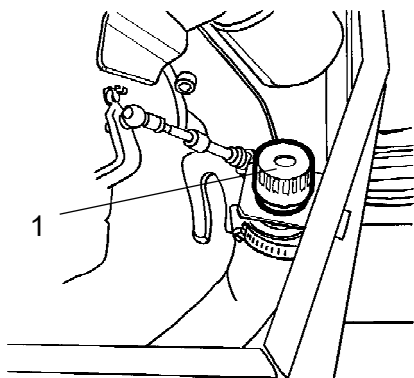

Фиг. Отделение за двигателя
1. Доливане на хидравлична течност

Отворете капачката и развийте капачката на отвора за пълнене (1), долейте с прясна течност, ако нивото е твърде ниско.

Циркулация на въздуха – Проверка

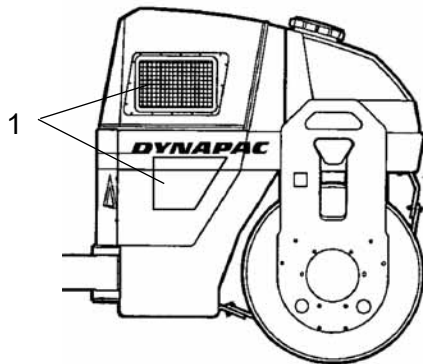

Фиг. Дясна страна на барабана
1. Решетка за въздушно охлаждане

Проверете дали в отделението за двигателя се осъществява свободна циркулация на охлаждащия въздух през решетката (1).



Резервоар за горивото - Зареждане

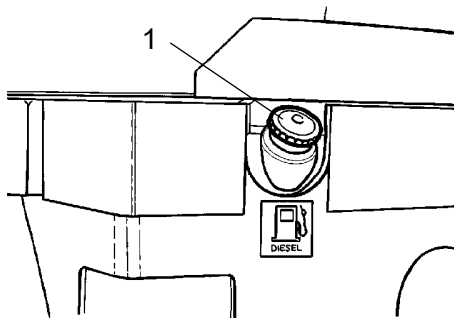

Фиг. Резервоар за гориво
1. Капачка на гърловината

Зареждайте с гориво всеки ден преди започване на работа. Развийте заключващата се капачка на резервоара (1) и налейте дизелово гориво до нивото на долния край на тръбата за пълнене.



Спрете дизеловия двигател. Преди да започнете да пълните, разредете електростатичните заряди като докоснете с пистолета неизолираната част на валеяка, а по време на пълнене – тръбата на гърловината.



В никакъв случай не зареждайте с включен двигател. Пушенето е забранено. Старайте се да не разливате гориво.

Резервоарът има вместимост за 50 литра гориво.



Резервоар за вода - Пълнене

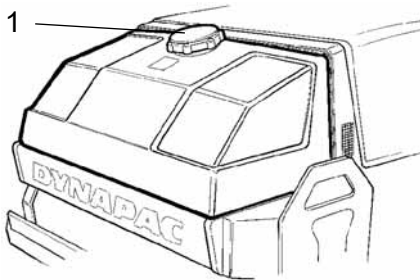

Фиг. Резервоар за вода
1. Капачка на резервоара



Развийте капачката на резервоара (1) и го напълнете с чиста вода. Не изваждайте мрежестия филтър. Виж техническите спецификации за обема на резервоара.



Единствена добавка: Малко количество екологично безвреден антифриз.



Система за оросяване/Барабан - Почистване

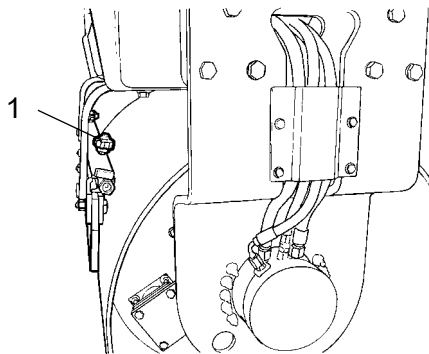

Фигура. Барабан
1. Дюза

Стартирайте оросителната система и се уверете, че нито една от дюзите (1) не е задръстена. При необходимост, почистете задръстената дюза и филтъра за груби частици, разположен в съседство на водната помпа; виж фигурите по-долу.



При опасност от замръзване, системата за оросяване трябва да се източи.

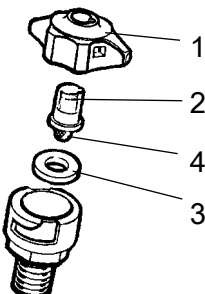

Фигура Дюза
1. Втулка
2. Дюза
3. Уплътнение
4. Мрежест филтър

Разглобете на ръка задръстената дюза. Продушайте дюзата (2) и финия мрежест филтър (4) с въздух под налягане или инсталирайте резервна дюза/филтър и почистете задръстените на по-късен етап.



При работа със сгъстен въздух носете предпазни очила.

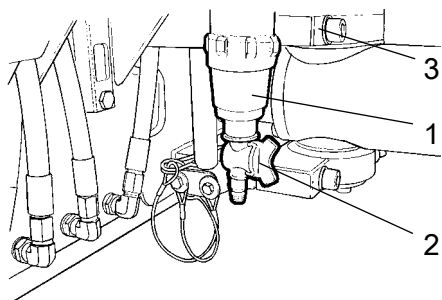

Фигура Помпена система

1. Филтър за вода
2. Спирателен кран
3. Водна помпа

При почистване на грубия филтър (1), отворете спирателния кран (2) и разхлабете кожуха на филтъра.

почистете филтъра и кожуха му. Проверете целостта и изправността на гуменото уплътнение в кожуха на филтъра.

След проверка и почистване, стартирайте системата, за да проверите функционирането и.

Кранът за източване е разположен отляво на участъка на помпената система. Същият може да се използва за източване на резервоара и помпената система.

Скрепери – фиксирани

Проверка - Настройка

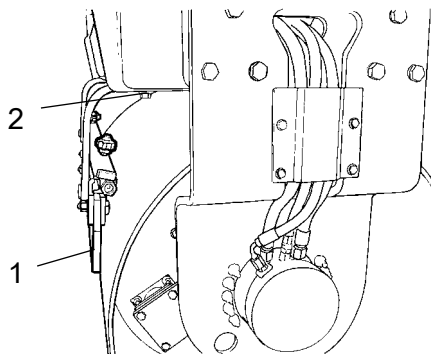

Фиг. Барабан

1. Ламела на скрепера
2. Винтове за регулиране

Проверете за повреди в скреперите. Регулирайте скреперите така, че те да отстоят от барабана на 1-2 мм. За специални асфалтови смеси може да се окаже необходимо остриетата на скрепера (1) леко да докосват барабаните.

По време на експлоатация върху скрепера могат да се натрупат асфалтови остатъци, които да повлияят на силата на контакт. При необходимост го почистете.

За регулиране на контактното налягане на острието на скрепера към барабана, разхлабете болтовете (2).

След всяко регулиране не забравяйте отново да затегнете всички болтове.

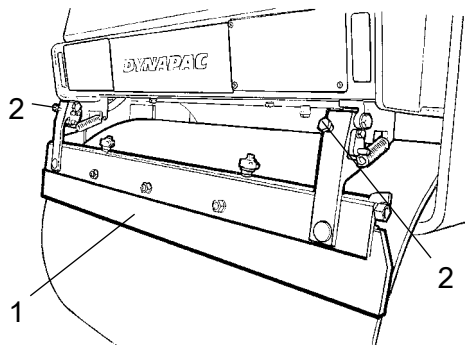

Фиг. Скрепери, с пружинно действие
1. Ламела на скрепера
2. Винтове за регулиране

Скрепери, с пружинно действие (Опция) Проверка - Регулиране



По време на транспортно движение скреперите трябва да са отделени от барабана.



Спирачки – Проверка



Проверете функционирането на спирачките, както следва:

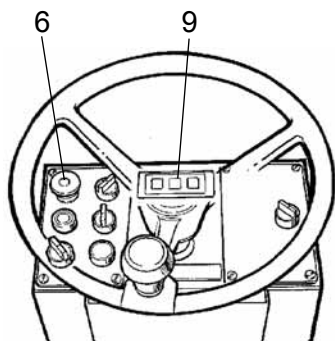

Фигура Контролно табло
6. Бутон за резервна/паркинг спирачка
9. стоп светлини

Подкарайте ваяка бавно напред.

Натиснете бутона на резервната/паркинг спирачка (6). Предупредителният индикатор (9) на контролното табло не трябва да светва и ваякът трябва да спре.

След като сте изпробвали спирачките, установете лоста за движение напред/назад (2) в неутрално положение.

Издърпайте бутона на резервната/паркинг спирачка.

Ваякът е готов за работа.

Поддръжка – 50 часа



Валякът следва да се паркира на равна повърхност. Когато се правят проверки и настройки, двигателят трябва да е изключен, като същевременно ръчната спирачка трябва да е включена, ако не е указано друго.



Въздухоочистител Проверка- Замяна на главния филтър



Когато индикаторът покаже червено, сменете главния и резервния филтър на въздухоочистителя. Индикаторът е монтиран върху съединителната тръба на въздухоочистителя.

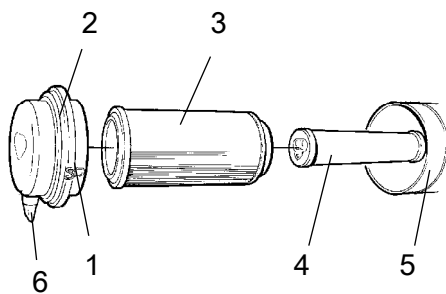

Фиг. Въздухоочистител

1. Скоби
2. Капак
3. Главен филтър
4. Резервен филтър
5. Кожух на филтъра
6. Клапан за прах

Освободете скобите (1), извадете капака (2), след което извадете главния филтър (3).

Не махайте дублиращия филтър (4).

При необходимост почистете въздухоочистителя, виж раздел Въздухоочистител- Почистване.

При замяна на главния филтър (3), поставете новия филтър и отново инсталирайте въздухоочистителя в обратен ред.

Проверете състоянието на клапана за прах (6); при необходимост го заменете.

При инсталиране на капака, проверете дали клапана за прах е обърнат надолу.

Индикатор за въздушния филтър - Нулиране

Индикаторът на филтъра за въздух е разположен върху самия филтър или в непосредствена близост.

След смяна на въздушния филтър индикаторът трябва да се нулира.

За нулиране натиснете "бутона" (1) върху горната част на индикатора.

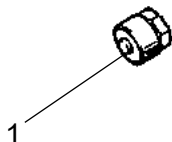

Фигура. Индикатор
1. Бутон



Дублиращ филтър - смяна

Дублиращият филтър се сменя на всяка трета смяна на главния филтър.

Предпазният филтър не трябва да се почиства.

За да се смени дублиращият филтър (1), извадете стария филтър от държача, вкарайте новия филтър и сглобете въздушния филтър отново в обратен ред.

При необходимост почистете въздухоочистителя, виж раздел Въздухоочистител- Почистване.

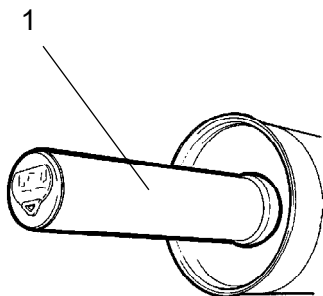

Фигура. Въздушен филтър
1. Дублиращ филтър



Въздухоочистител - Почистване

Избършете вътрешната страна на капака (2) и корпуса на филтъра (5). Вижте предишната илюстрация.

Направете описаното и от двете страни на изходящата тръба.

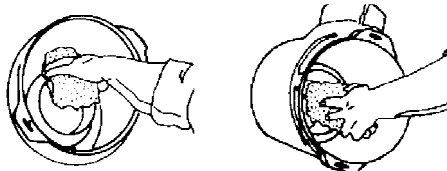

Вътрешен ръб на изходящата тръба.

Външен ръб на изходящата тръба.

Избършете и двете повърхности на изходящата тръба; виж съседната фигура.



Проверете дали скобите на маркуча между корпуса на филтъра и смукателния маркуч са затегнати и дали маркучите не са повредени. Огледайте отвсякъде цялата система от маркучи до двигателя.



Шарнирно съединение/кормилен цилиндър - Смазване



Не позволявайте на никой да стои в близост до шарнирното съединение, когато двигателят работи. Има риск от смачкване, когато управлението функционира. Преди гресиране натиснете копчето на резервната/паркинг спирачка.

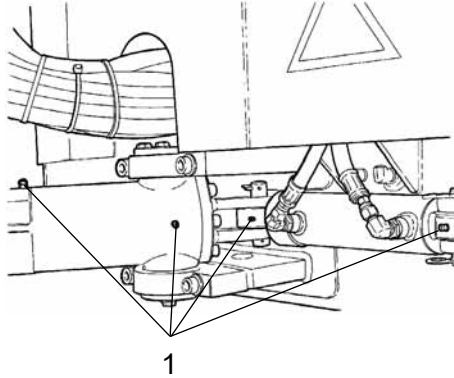

Фигура Основен филтър
1. Гресьорки

Завъртете кормилото докрай наляво. Сега разполагате с достъп до всичките четири гресьорки (1) от дясната страна на машината.

Избършете гресьорките (1). Смажете всяка гресьорка с пет натискания на такаламита. Уверете се, че греста прониква в лагерите. Ако греста не прониква в лагерите, може да се наложи да освободите шарнирното съединение с крик, докато повтаряте процеса на гресиране.

Поддръжка - 250ч



Валякът следва да се паркира на равна повърхност. Когато се правят проверки и настройки, двигателят трябва да е изключен, като същевременно ръчната спирачка трябва да е включена, ако не е указано друго.



Охлаждащ радиатор на хидравличната течност Проверка - почистване

Освен това, проверявайте дали въздушният поток, преминава безпрепятствено през охлаждащата течност. Замърсени радиатори трябва да се продухат с въздух или промият с вода под налягане (пароструйка).

При почистването насочвайте въздушната или водната струя през охладителя по посока, обратна на посоката, в която се движи охлаждащият въздух.

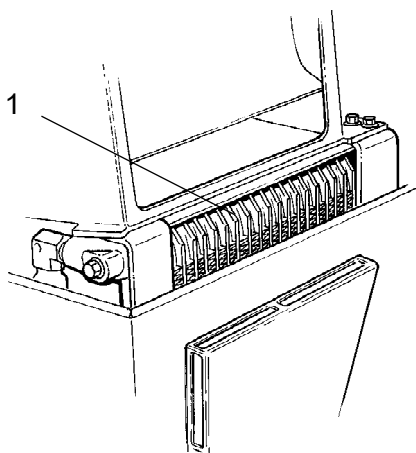

Фиг. Отделение за двигателя
1. Охладител за хидравличната течност



Работете внимателно с водна струя под налягане. Не дръжте дюзата твърде близко до радиатора.



При работа с въздух или вода под високо налягане носете предпазни очила.



Акумулаторна батерия - Проверка нивото на електролита

Отворете капака на двигателя.

Избършете горната част на акумулаторната батерия.



Необходимо е да носите предпазни очила. Акумулаторната батерия съдържа киселина, която разяжда. В случай, че се получи контакт с киселината, изплакнете засегнатото място с вода.



Необходимо е да се уверите, че в близост до акумулаторната батерия няма открит пламък по времето, когато проверявате нивото на електролита. По времето, през което алтернаторът зарежда акумулаторната батерия, се отделя взривоопасен газ.



При разединяване на акумулаторната батерия, винаги първо разединявайте минусовия кабел. При съединяване на акумулаторната батерия, винаги първо съединявайте плюсовия кабел.

Кабелните клеми следва да бъдат чисти и добре затегнати. В случай, че са корозирали, кабелните обувки следва да се почистят и смажат с вазелин, несъдържащ киселини.

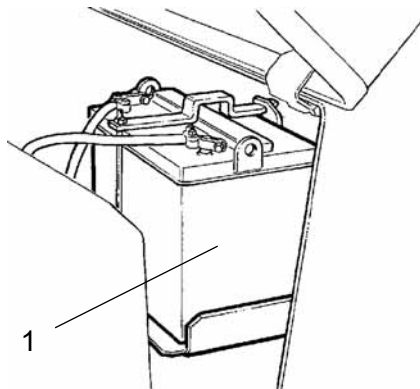

Фигура. Отделение за акумулаторната батерия

1. Акумулаторна батерия

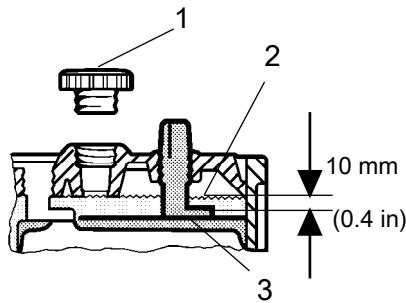

Фигура. Ниво на електролита в акумулаторна батерия

1. Капаче на клетка
2. Ниво на електролита
3. Плоча

Клетка на акумулаторна батерия Ниво на електролита

Вдигнете капачетата на клетките и проверете дали електролитът е на около 10 mm (0.4 in) над плочите. Проверете нивото във всички клетки. Ако нивото е по-ниско от споменатото, долейте до правилното ниво с дестилирана вода.

Ако температурата на околната среда е под температурата на замръзване, двигателят следва да се включи и да се остави да поработи известно време, преди в акумулаторната батерия да се долива дестилирана вода. В противен случай може да се получи замръзване на електролита.

Проверете да не би вентилационните отвори в капачетата на клетките да са запушени, след което ги завийте.



Изхвърляйте използваните акумулаторни батерии по надлежния начин. Същите съдържат олово, което е вредно за околната среда.

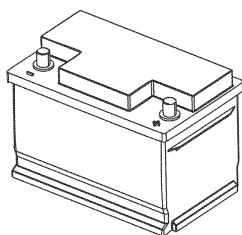

Преди да пристъпите към заваръчни работи по машината, разединете заземяващия кабел от акумулаторната батерия, след което и всички електрически съединения към алтернатора.

**Акумулаторна батерия (не изисква обслужване)**

Фигура. Акумулаторна батерия

Акумулаторите са запечатани и не се нуждаят от поддръжка.



Необходимо е до се уверите, че в близост до акумулаторната батерия няма открит пламък по времето, когато проверявате нивото на електролита. По времето, през което алтернаторът зарежда акумулаторната батерия, се получава взривоопасен газ.



При разединяване на акумулаторната батерия, винаги първо разединявайте минусовия кабел. При съединяване на акумулаторната батерия, винаги първо съединявайте плюсовия кабел.

Кабелните клеми следва да бъдат чисти и добре затегнати. В случай, че са корозирали, кабелните обувки следва да се почистят и смажат с вазелин, несъдържащ киселини.

Избършете горната част на акумулаторната батерия.

Поддръжка – 500ч



Валякът следва да се паркира на равна повърхност. Когато се правят проверки и настройки, двигателят трябва да е изключен, като същевременно ръчната спирачка трябва да е включена, ако не е указано друго.



Барабан, ниво на маслото Проверка - пълнене

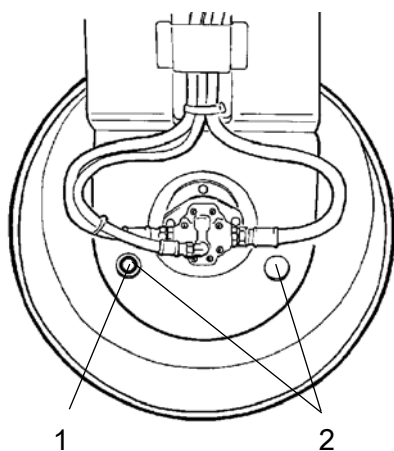

Фигура. Барабан, страна на вибрацията
1. Пробка за масло
2. Инспекционен отвор

Придвижете бавно валяка, докато пробката за маслото (1) застане срещу един от инспекционните отвори (2).

Свалете пробката и проверете дали нивото на маслото достига до долния край на отвора на пробката. При необходимост долейте прясно масло. Използвайте масло съгласно спецификацията за смазочните материали.

Почистете магнитната пробка за масло (1) от всякакви метални частици и я завийте обратно.

Гумени елементи и затягащи винтове Проверка

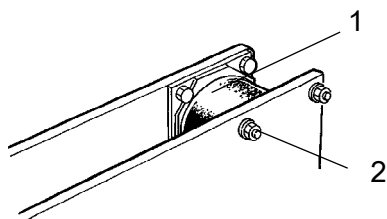

Фиг. Барабан, страна на вибрацията
1. Гумен елемент
2. Затягащи винтове

Проверете всички гумени елементи (1). В случай, че 25% от елементите от едната страна на барабана са с пукнатини над 10-15 милиметра, сменете всички елементи.

Проверете това с помощта на острие на нож или с градуиран предмет.

Освен това, проверете дали закрепващите винтове (2) са затегнати.



Капачка на хидравличен резервоар - проверка

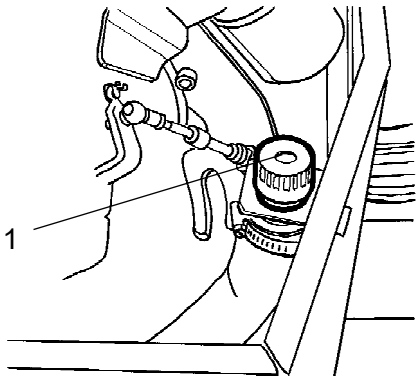

Фигура. Отделение за двигателя
1. Капачка на тръбата за пълнене

Развийте капачката на резервоара и проверете дали не е замърсена. Въздухът трябва да преминава безпрепятствено през капачката и в двете посоки.

Ако преминаването в някоя от посоките е блокирано, почистете филтъра с малко дизелово гориво, след което го продухайте със състен въздух, докато запушването бъде отстранено или заменете капачката с нова.



При работа със състен въздух носете предпазни очила.



Уреди - Смазване

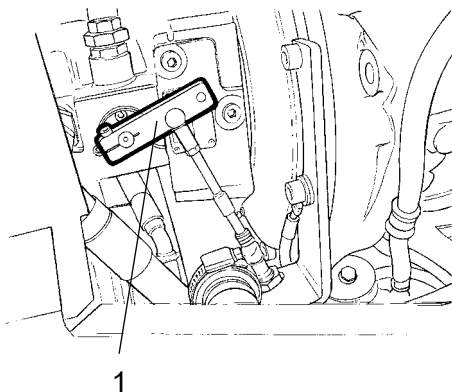

Фигура. Отделение за двигателя
1. Лост за движение напред/назад

Смажете с няколко капки масло лостовете за движение напред/назад в отделението на двигателя.

Ако след продължителна работа, лостовете започнат да се движат трудно, снетеме капака и лоста и ги смажете.



Уреди - Смазване

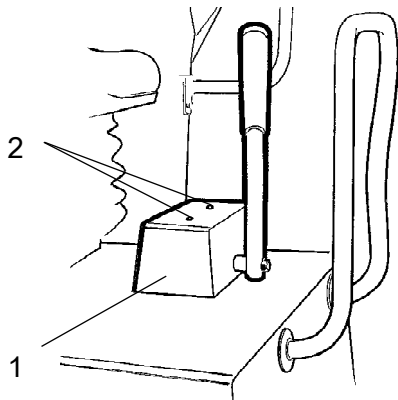

Фигура. Седалка на водача
1. Лост за движение напред/назад
2. Крепежни болтове

Смажете механизма на лоста за движение напред/назад

Снемете капака (1) като разхлабите болтовете (2) от горната страна, и смажете механизма отдолу с масло.



Дизелов двигател - Смяна на маслото

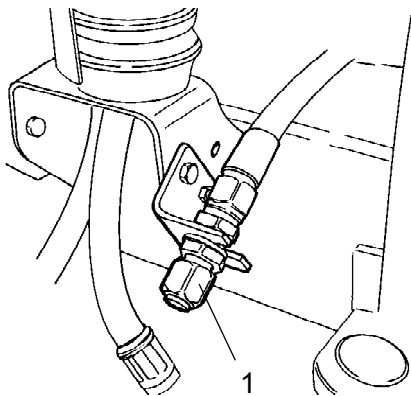

Фиг. Отделение за двигателя, Дясна страна
1. Източване на маслото

Преди източване на маслото подгрейте двигателя.

Отдолу под пробката поставете съд с вместимост най-малко 8 литра (2 gal).



При източване на двигателното масло бъдете особено внимателни. Носете предпазни ръкавици и защитни очила.

Махнете пробката за източване (1). Оставете маслото да изтече, след което завийте пробката обратно.

Напълнете с ново двигателно масло; използвайте масло съгласно предписанията в спецификацията за смазочните материали или ръководството за експлоатация на двигателя.

Проверете нивомерната пръчка, за да се убедите, че нивото на маслото е както трябва. За по-нататъшни подробности направете справка в ръководството за експлоатация на двигателя.



Маслен филтър – Смяна

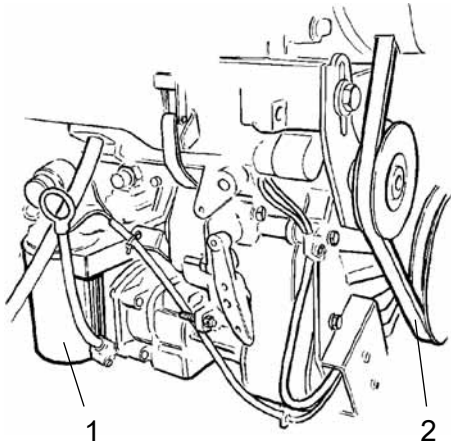

Фигура. Дизелов двигател
1. Маслен филтър
2. Клиновиден ремък

Равзийте масления филтър (1). Изстържете това и поставете нов.

Проверете задвижващия ремък (2) за повреди или напукване. При необходимост ремъкът трябва да се замени.

Проверете обтягането на ремъка. Обтегнете ремъка, ако е възможно да го натиснете с палец на повече от 10 мм, между водещите шайби.



За подробна информация за смяна на маслото, масления филтър и обтягане на ремъка, виж ръководството за експлоатация на двигателя.

Запалете двигателя и проверете дали филтърът и пробката за масло са добре уплътнени.

Поддръжка - 1000ч



Валякът следва да се паркира на равна повърхност. Когато се правят проверки и настройки, двигателят трябва да е изключен, като същевременно ръчната спирачка трябва да е включена, ако не е указано друго.



Замяна на филтъра за хидравлично масло

Развийте шестте винта (1).

Снемете защитната планка (2).

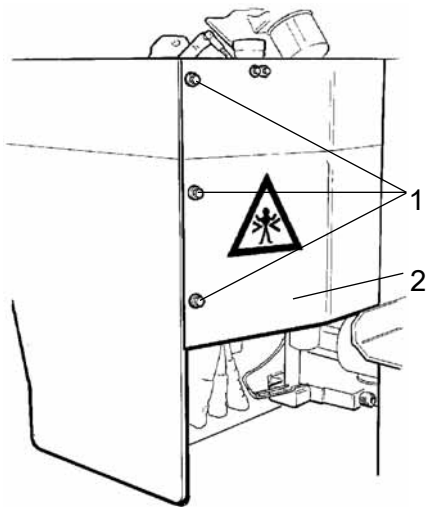

Фигура. Отделение за двигателя
1. Крепежни болтове 2. Защитна планка

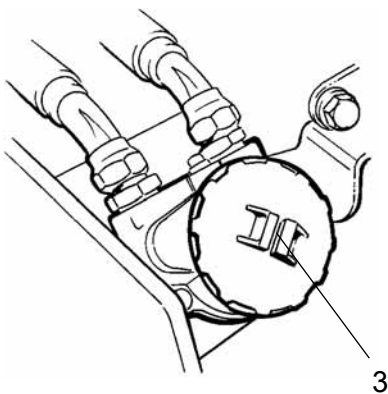
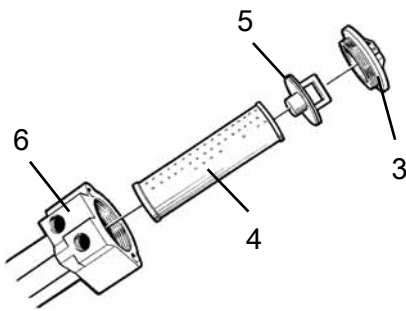

Fig. Филтър за хидравлично масло
3. Капачка

Освободете червената капачка (3) и издърпайте филтровата вложка навън (4).

За да предотвратите попадането на прах в резервоара, временно поставете червената капачка обратно.



Фигура. Филтър за хидравлично масло 3. Капачка 4. Филтрова вложка 5. Ръкохватка 6. Държач на филтъра

Освободете филтърната вложка (4) от опората (5).



Свалете филтъра (4), след което го изхвърлете на хранилище, съобразено с изискванията за охрана на околната среда. Този филтър е за еднократна употреба и не се поддава на почистване.

Запалете двигателя и го оставете да работи на пълни обороти в продължение на 30 секунди. Необходимо е да се провери дали капачката(3) е завита плътно.



Резервоар за хидравличната течност - Източване

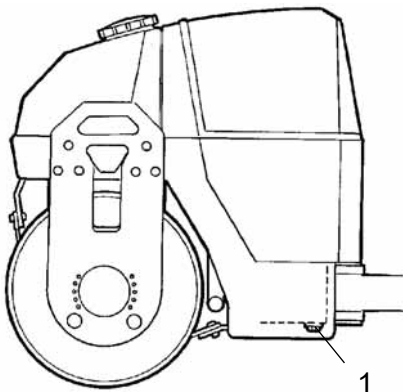

Фигура. Лева страна на рамата
1. Пробка за източване

Кондензатът в резервоара за хидравличната течност се източва посредством пробката (1). Това трябва да се прави, когато валякът е престоял неподвижен за известно време, напр. през нощта.



При източването работете с повишено внимание. Не изпускате пробката, защото в такъв случай цялата хидравлична течност ще изтече.

Източването става последния начин:

Поставете съд под пробката (1). Развийте пробката и оставете кондензата да изтече. Затегнете пробката отново.

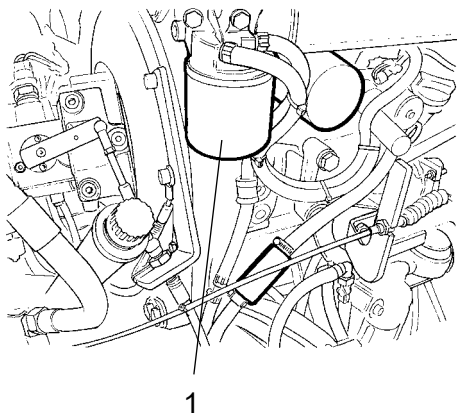

Фигура. Отделение за двигателя
1. Горивен филтър

Смяна на филтъра за гориво



Поставете подходящ съд за събиране на горивото, изтичащо при развиване на филтъра.

Разхлабете и развийте горивния филтър (1). Филтърът е за еднократна употреба и не се поддава на почистване. Предайте го в хранилище за екологично съобразено унищожаване..



За подробна информация за смяна на горивния филтър виж ръководството за експлоатация на двигателя.

Запалете двигателя и проверете дали филтърът е добре уплътнен.



Осигурете добра вентилация (извличане на въздуха), ако дизеловият двигател работи в закрито пространство. Риск от отравяне с въглероден оксид.



Смяна на предварителния филтър за гориво

Натиснете бутона на паркинг спирачката. Изключете двигателя и отворете лявата врата на двигателното отделение. С помощта на отвертка разхлабете скобите на маркуча (2).



Поставете подходящ съд за събиране на горивото, изтичащо при развиване на филтъра.

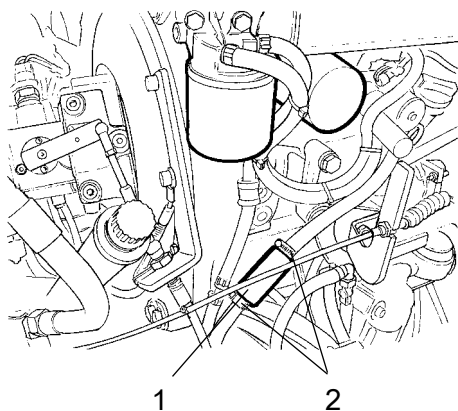

Фигура. Отделение за двигателя
1. Предварителен горивен филтър
2. скоби за маркуча

Свалете предварителния филтър (1), след което го предайте в хранилище за екологично съобразено унищожаване. Този филтър е за еднократна употреба и не се поддава на почистване.

Поставете нов предварителен филтър и затегнете отново скобите на маркуча.

Запалете двигателя и проверете дали предварителният филтър е добре уплътнен.



Осигурете добра вентилация (извличане на въздуха), ако дизеловият двигател работи в закрито пространство. Риск от отравяне с въглероден оксид.

Поддръжка - 2000ч



Валякът следва да се паркира на равна повърхност. Когато се правят проверки и настройки, двигателят трябва да е изключен, като същевременно ръчната спирачка трябва да е включена, ако не е указано друго.



Резервоар за хидравличната течност - Смяна на течността



При източване на горещо масло съществува опасност от изгаряне. Вземете мерки за защита на ръцете си.



Поставете съд под пробката. Този съд трябва да събира поне 40 литра. Запазете маслото и го изхвърлете по одобрения начин.

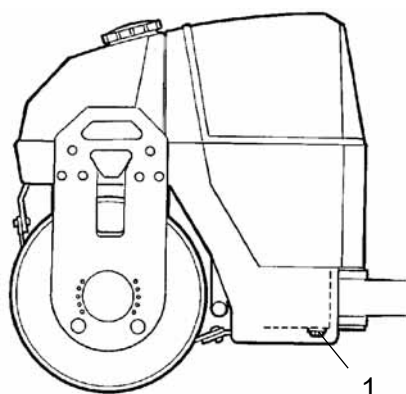

Фигура. Лява страна на рамата
1. Пробка за източване

Отворете пробката за източване (1) и осигурете възможност за пълно изтичане на маслото. Избършете и отново завийте пробката за източване.



Налейте прясна хидравлична течност от клас, посочен в спецификацията на смазочните средства.

Сменете филтъра за хидравлична течност. Направете справка в „На всеки 1000 часа работа“ относно начина за пълнене с масло.

Стартирайте дизеловия двигател и извършете няколко действия с хидравликата. През инспекционното прозорче проверете нивото на течността и ако е необходимо - допълнете.



Барабан – Смяна на маслото

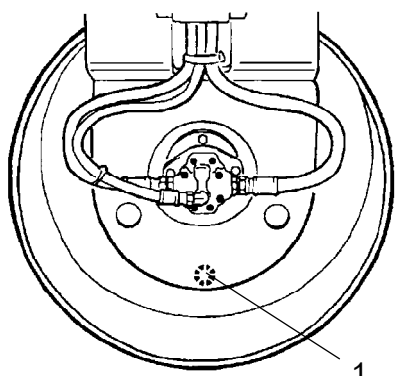

Фиг. Барабан, вибрационна страна
1. Маслена пробка



При източване на течността бъдете особено внимателни. Носете предпазни ръкавици и защитни очила.

Поставете валяка на равна повърхност и внимателно го придвижете, докато пробката за масло (1) сочи право надолу.



Изключете двигателя и задействайте паркинг спирачката.



Поставете съд под пробката. Този съд трябва да събира поне 6 литра. Запазете маслото и го изхвърлете по одобрения начин.

Развийте пробката и оставете маслото да се източи напълно. Направете справка в „На всеки 500 часа работа“ относно начина на пълнене с масло.



Резервоар за вода - Източване

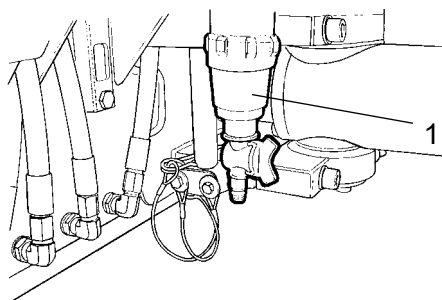

Фиг. Помпена система
1. Филтър за вода



Отчетете, че през зимата съществува риск от замръзване. Източете резервоара, помпата и всички тръбопроводни линии.

Най-лесният начин за източване на резервоара за вода е като отворите дренажния кран на водния филтър (1). (Пробка за източване има също и под водния резервоар).



Водна помпа - Източване

Водната помпа (1) се източва с отваряне на крана (2).

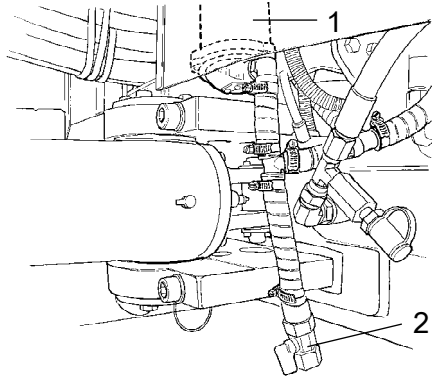

Фигура. Помпена система
1. Водна помпа
2. Кран за източване



Резервоар за вода - Почистване

Почистете резервоарите с вода и почистващ препарат, подходящ за пластмасови повърхности.

Инсталирайте обратно кожуха на филтъра и пробката (1). Напълнете с вода и проверете за течове.

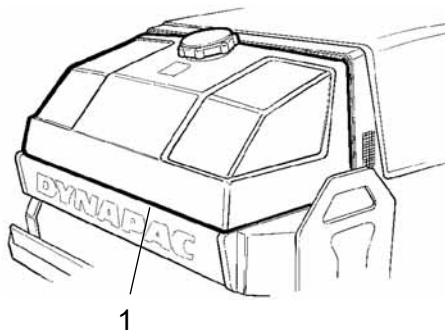

Фигура Воден резервоар
1. Пробка за източване



Резервоарът за вода е изработен от пластмаса (полиетилен) и подлежи на рециклиране.



Резервоар за гориво - Почистване

Най-лесно почистването на резервоара става, когато същият е почти празен.



Изпомпайте цялата утайка от дъното, като използвате подходяща за целта помпа, например помпа за източване на масла. Запазете маслото в контейнер и го изхвърлете по одобрен начин.



Не забравяйте, че при работа с горива съществува риск от възникване на пожар.



Резервоарът за горивото е изработен от пластмаса (полиетилен) и се поддава на рециклиране.

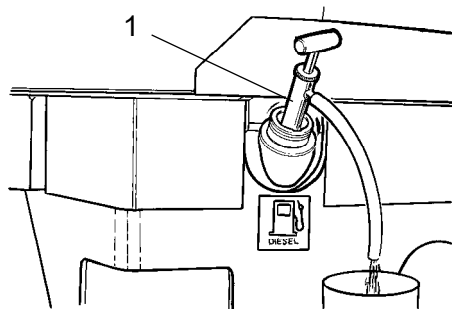

Фиг. Резервоар за гориво
1. Резервоар за гориво

Кормилно шарнирно съединение – Проверка

Проверете кормилното съединение за повреди или пукнатини.

Проверете за евентуално разхлабили се болтове и затегнете.

Освен това, проверете за затруднено движение или свободен ход.

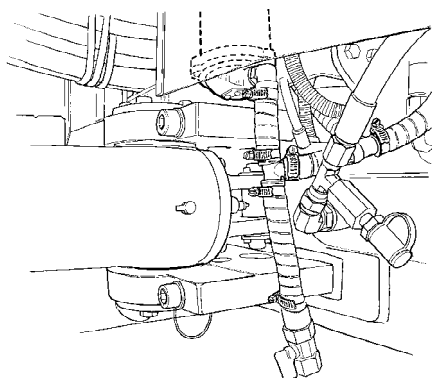

Фигура. Шарнирно съединение

DYNAPAC

Part of the Atlas Copco Group

Dynapac Compaction Equipment AB
Box 504, SE-371 23 Karlskrona, Sweden

DYNAPAC

Part of the Atlas Copco Group

Dynapac Compaction Equipment AB
Box 504, SE-371 23 Karlskrona, Sweden