

Instrukcja obsługi

ICC122-1PL1.pdf
Użytkowanie i konserwacja

Walec wibracyjny
CC122

Silnik
Deutz F2L 2011
Deutz D2011 L02I

Numer seryjny
60119200 -



Walec CC122 jest przeznaczony do prac remontowych na nawierzchniach asfaltowych, ale można go też używać do kładzenia nawierzchni na małych ulicach, chodnikach i ścieżkach rowerowych.

Spis treści

Wstęp	1
Symbole ostrzegawcze	1
Informacje dotyczące bezpieczeństwa	1
Dane ogólne	1
Bezpieczeństwo – Instrukcje ogólne	3
Bezpieczeństwo – podczas użytkowania	5
Jazda w pobliżu krawędzi	5
Zbocza	5
Instrukcje specjalne	7
Standardowe smary i inne zalecane oleje i płyny	7
Wyższe temperatury otoczenia, powyżej +40°C (104°F)	7
Temperatury	7
Czyszczenie wysokociśnieniowe	7
Gaszenie pożaru	8
System ROPS (konstrukcja zabezpieczająca na wypadek przewrócenia maszyny), kabina z atestem ROPS	8
Konserwacja akumulatora	8
Szybkie uruchamianie	9
Specyfikacje techniczne – hałas/wibracje/parametry elektryczne	11
Wibracje – Stanowisko operatora	11
Poziom hałasu	11
Specyfikacje techniczne – wymiary	13
Wymiary, widok z boku	13
Wymiary, widok z góry	14
Specyfikacje techniczne – masa i objętość	15
Specyfikacje techniczne – Wydajność robocza	17
Specyfikacje techniczne – ogólne	19
Moment obrotowy dokręcania	19
ROPS - śruby	20
Układ hydrauliczny	20

Tabliczka na urządzeniu – identyfikacja.....	21
Numer identyfikacyjny produktu na ramie	21
Tabliczka znamionowa maszyny.....	21
Tabliczki znamionowe silnika	22
Opis maszyny- naklejki	23
Lokalizacja - naklejki	23
Naklejki – bezpieczeństwo	24
Naklejki informacyjne	25
Opis maszyny – Przyrządy/elementy sterujące	27
Rozmieszczenie przyrządów i elementów sterujących	27
Opisy funkcji.....	28
Opis urządzenia – układ elektryczny.....	31
Bezpieczniki	31
Działanie – Uruchamianie	33
Przed uruchomieniem.....	33
Wyłącznik główny - włączanie	33
Siedzenie operatora – regulacja.....	33
Siedzenie komfortowe – regulacja	34
Przyrządy i lampki - sprawdzanie.....	34
Hamulec pomocniczy/postojowy – sprawdzenie	35
Pozycja operatora	35
Uruchamianie	36
Uruchamianie silnika	36
Użytkowanie – Jazda	37
Użytkowanie walca.....	37
Użytkowanie – Wibracje.....	39
Wibracje ręczne/automatyczne	39
Użytkowanie – Zatrzymywanie.....	41
Hamowanie.....	41
Hamulec awaryjny	41

Normalne hamowanie	41
Wyłączanie	42
Parkowanie	42
Klinowanie bębnow	42
Rozłącznik akumulatora	43
Długotrwały postój	45
Silnik	45
Akumulator	45
Filtr powietrza, rura wydechowa	45
Zbiornik paliwa	45
Zbiornik hydrauliczny	45
Zbiornik wody	45
Siłownik ukł. kierowniczego, zawiasy itp.	46
Maska, brezent	46
Informacje różne	47
Podnoszenie	47
Blokowanie połączenia przegubowego	47
Podnoszenie walca	47
Odblokowywanie połączenia przegubowego	48
Holowanie	49
Zwalnianie hamulca (opcjonalne)	49
Holowanie walca	50
Walec przygotowany do transportu	50
Składany system ROPS (opcjonalny)	51
Instrukcje użytkowania - Podsumowanie	53
Konserwacja – smary i symbole	55
Symbole konserwacji	56
Konserwacja – harmonogram konserwacji	57
Punkty serwisowania i konserwacji	57
Dane ogólne	58

Co 10 godzin pracy (Codziennie).....	58
Po PIERWSZYCH 50 godzinach pracy.....	59
Co 50 godzin pracy (Co tydzień).....	59
Co 250 godzin pracy (Co miesiąc).....	59
Co 500 godzin pracy (co trzy miesiące).....	60
Co 1000 godzin pracy (Co sześć miesięcy).....	60
Co 2000 godzin pracy (Co rok).....	60
Konserwacja – co 10 godzin.....	61
Zbiornik hydrauliczny, sprawdzenie poziomu – napełnianie.....	61
Obieg powietrza – sprawdzenie.....	62
Zbiornik paliwa – tankowanie.....	62
Zbiornik wody – napełnianie.....	63
Układ zraszaczy/bębny Sprawdzenie – czyszczenie.....	63
Skrobaki, stałe Sprawdzenie – ustawianie.....	64
Skrobaki, sprężynowe (opcjonalne) Sprawdzenie – regulacja.....	65
Hamulce – sprawdzenie.....	65
Konserwacja – co 50 godzin.....	67
Filtr powietrza Sprawdzenie – wymiana filtra głównego.....	67
Wskaźnik filtra powietrza – zerowanie.....	67
Filtr zapasowy - Wymiana.....	68
Filtr powietrza – czyszczenie.....	68
Siłownik wspomagania kierownicy i złącze skrętne – smarowanie.....	69
Konserwacja – co 250 godzin.....	71
Chłodnica płynu hydraulicznego Sprawdzenie - Czyszczenie.....	71
Akumulator – sprawdzanie poziomu elektrolitu.....	72

Ogniwo akumulatora	
Poziom elektrolitu	72
Akumulator (bezobsługowy)	73
Konserwacja – co 500 godzin	75
Bęben - poziom oleju	
Kontrola - uzupełnianie	75
Elementy gumowe i śruby mocujące	
Kontrola	75
Korek zbiornika hydraulicznego - Kontrola	76
Elementy sterujące – smarowanie	76
Silnik wysokoprężny – wymiana oleju	77
Filtr oleju – wymiana	78
Konserwacja – 1000 godzin	79
Wymiana filtra oleju hydraulicznego	79
Zbiornik płynu hydraulicznego – opróżnianie	80
Wymiana filtra paliwa	81
Wymiana filtra wstępnego	82
Konserwacja – 2000 godzin	83
Zbiornik hydrauliczny – wymiana płynu	83
Bęben - Wymiana oleju	84
Zbiornik wody – spuszczenie	84
Pompa wody – spuszczenie	85
Zbiornik wody - czyszczenie	85
Zbiornik paliwa – czyszczenie	86
Złącze skrętu – sprawdzenie	86

Wstęp

Symbole ostrzegawcze



OSTRZEŻENIE! Informuje o niebezpiecznym bądź ryzykownym działaniu, które może doprowadzić do śmierci lub poważnych obrażeń w przypadku zignorowania ostrzeżenia.



PRZESTROGA! Informuje o niebezpiecznym bądź ryzykownym działaniu, które może doprowadzić do uszkodzenia maszyny lub mienia w przypadku zignorowania ostrzeżenia.

Informacje dotyczące bezpieczeństwa



Każdy operator walca musi przeczytać podręcznik bezpieczeństwa dostarczany wraz z maszyną. Należy zawsze postępować zgodnie z instrukcjami dotyczącymi bezpieczeństwa. Nie wolno zabierać tego podręcznika z maszyny.



Zaleca się, aby operator maszyny uważnie przeczytał instrukcje dotyczące bezpieczeństwa znajdujące się w tym podręczniku. Należy zawsze postępować zgodnie z instrukcjami dotyczącymi bezpieczeństwa. Instrukcja obsługi powinna zawsze znajdować się w łatwo dostępnym miejscu.



Przed uruchomieniem maszyny i podjęciem jakichkolwiek prac serwisowych należy przeczytać cały podręcznik.



W przypadku używania maszyny w pomieszczeniach zamkniętych, należy zapewnić dobrą wentylację (wyciąg powietrza za pomocą wentylatora).

Dane ogólne

Instrukcja obsługi zawiera instrukcje dotyczące działania maszyny oraz jej konserwacji.

Aby zapewnić optymalne działanie maszyny, należy przeprowadzać jej właściwą konserwację.

Maszynę należy utrzymywać w czystości, co pozwala na wczesne wykrycie przecieków, poluzowanych śrub oraz złączy.

Nie należy rozpylać środków czyszczących pod dużym ciśnieniem bezpośrednio na uszczelki i łożyska zaczełu kierowania i bębna.

Maszynę należy sprawdzać codziennie przed uruchamianiem. Należy sprawdzić całą maszynę pod względem wystąpienia przecieków lub innych uszkodzeń.

Należy sprawdzić podłoże pod maszyną. Przecieki można łatwiej wykryć na podłożu pod maszyną niż na samej maszynie.



NALEŻY MIEĆ ZAWSZE NA UWADZE OCHRONĘ ŚRODOWISKA! Nie wolno zanieczyszczać otoczenia olejem, paliwem ani innymi substancjami niebezpiecznymi dla środowiska. Zużyte filtry oraz resztki oleju i paliwa należy zawsze utylizować zgodnie z właściwymi procedurami dotyczącymi ochrony środowiska.

W instrukcji obsługi zamieszczono wskazówki dotyczące okresowych prac serwisowych wykonywanych przez operatora.



Dodatkowe instrukcje dotyczące silnika można znaleźć w instrukcji obsługi silnika, opracowanej przez jego producenta.

Bezpieczeństwo – Instrukcje ogólne

(Należy również przeczytać podręcznik bezpieczeństwa)



1. Przed uruchomieniem walca operator musi zapoznać się z zawartością rozdziału UŻYTKOWANIE.
2. Należy sprawdzić, czy są przestrzegane wszystkie instrukcje podane w rozdziale KONSERWACJA.
3. Walec mogą obsługiwać tylko przeszkoleni i/lub posiadający doświadczenie operatorzy. Nie wolno zabierać pasażerów na walec. Podczas obsługiwalenia walca należy zawsze siedzieć.
4. Nie wolno korzystać z walca, jeżeli wymaga on regulacji lub naprawy.
5. Na walec wchodzić i schodzić z niego można tylko wtedy, gdy urządzenie jest nieruchome. Należy korzystać z przewidzianych uchwytów i szyn. Podczas wchodzenia i schodzenia z walca należy zawsze korzystać z trzech punktów oparcia (obie stopy i jedna ręka lub jedna stopa i obie ręce). Nigdy nie wolno zeskakiwać z urządzenia.
6. Podczas pracy na niebezpiecznym podłożu należy zawsze korzystać z ROPS (konstrukcja zabezpieczająca na wypadek przewrócenia maszyny).
7. Na ostrych zakrętach należy jechać powoli.
8. Należy unikać jazdy w poprzek zbocza. Należy jechać albo prosto pod górę, albo prosto w dół.
9. Podczas jazdy w pobliżu krawędzi otworów należy upewnić się, że co najmniej 2/3 szerokości bębna znajduje się na uprzednio utwardzonym materiale.
10. Należy sprawdzić, czy nie ma żadnych przeszkód przed walcem, na ziemi, z tyłu walca lub nad nim.
11. Na nierównym podłożu należy prowadzić szczególnie ostrożnie.
12. Należy korzystać z zainstalowanych zabezpieczeń. W maszynach wyposażonych w ROPS należy używać pasów bezpieczeństwa.
13. Walec należy utrzymywać w czystości. Należy natychmiast usuwać wszelkie smary lub brud, które nagromadziły się na platformie operatora. Wszystkie sygnały oraz oznaczenia powinny być czyste i czytelne.
14. Środki bezpieczeństwa przed tankowaniem:
 - Wyłączyć silnik
 - Nie palić
 - W pobliżu maszyny nie może być otwartego ognia
 - Połączyć wylot dystrybutora ze zbiornikiem w celu uniknięcia isker

15. Przed naprawą lub serwisowaniem:
 - Zaklinować bębny/koła i podłożyć klin pod łopatę zgarniania.
 - W razie potrzeby zablokować przegub
16. Jeżeli poziom hałasu przekracza 85 dB(A), należy używać sprzętu do ochrony słuchu. Poziom hałas zależy od wyposażenia maszyny oraz od powierzchni obrabianej przez maszynę.
17. W walcu nie wolno wprowadzać żadnych zmian lub modyfikacji, które mogłyby wpływać na bezpieczeństwo. Zmian można dokonywać wyłącznie po uzyskaniu pisemnej akceptacji od firmy Dynapac.
18. Należy unikać korzystania z walca zanim płyn hydrauliczny nie osiągnie normalnej temperatury pracy. Jeżeli płyn jest zimny, droga hamowania może ulec wydłużeniu. Patrz instrukcje podane w rozdziale ZATRZYMANIE.
19. Dla własnego bezpieczeństwa zawsze należy nosić::
 - kask
 - obuwie ochronne z okutymi noskami
 - słuchawki ochronne
 - ubranie odblaskowe/jaskrawe
 - rękawice ochronne

Bezpieczeństwo – podczas użytkowania

Jazda w pobliżu krawędzi

Podczas jazdy w pobliżu krawędzi przynajmniej 2/3 bębna musi znajdować się na twardym podłożu.

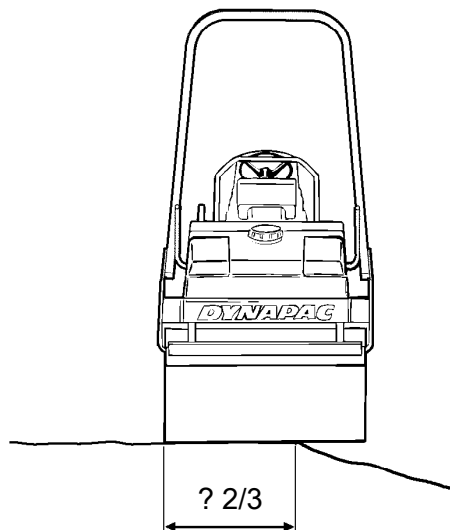

Rys. Położenie bębna podczas jazdy w pobliżu krawędzi



Należy pamiętać, że podczas skrętu środek ciężkości maszyny przesuwa się na zewnątrz. Przykładowo, podczas skrętu w lewo środek ciężkości przesuwa się w prawo.

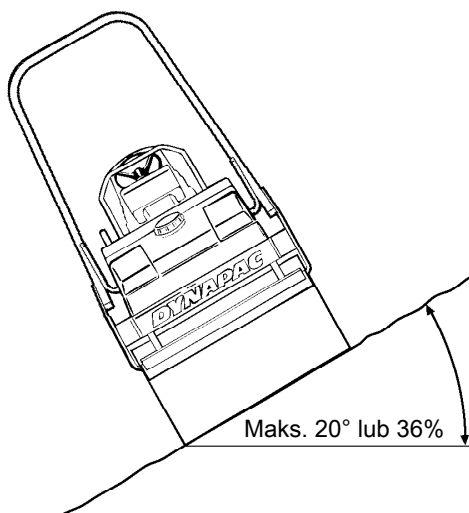

Rys. Praca na zboczach

Zbocza

Kąt ten został zmierzony na twardej, płaskiej powierzchni przy nieruchomej maszynie.

Kąt skrętu był równy zero, wibracje były WYŁĄCZONE i wszystkie zbiorniki były pełne.

Należy zawsze pamiętać o tym, że luźne podłoże, skręcanie maszyną, włączenie wibracji, prędkość jazdy oraz podniesienie środka ciężkości mogą spowodować przewrócenie się maszyny przy mniejszym od podanego nachyleniu zbocza.



Aby opuścić kabinę w razie nagłego wypadku, należy zdjąć młotek z prawego tylnego słupka i zbić tylną szybę.



Zaleca się, aby podczas jazdy po zboczach lub niepewnym podłożu zawsze używać konstrukcji ROPS (konstrukcja zabezpieczająca na wypadek przewrócenia maszyny) lub kabiny posiadającej atest jako ROPS.



W miarę możliwości należy unikać jazdy w poprzek zboczy. Podczas pracy na zboczach maszynę należy zawsze prowadzić w linii prostej w górę i w dół.

Instrukcje specjalne

Standardowe smary i inne zalecane oleje i płyny

Przed opuszczeniem fabryki systemy i komponenty są napełniane olejami i płynami podanymi w specyfikacji smarów. Nadają się one do pracy w zakresie temperatur otoczenia od -18 do $+40^{\circ}\text{C}$ (5 – 104°F).



Maksymalna temperatura dla biologicznego płynu hydraulicznego wynosi $+35^{\circ}\text{C}$ (95°F).

Wyższe temperatury otoczenia, powyżej $+40^{\circ}\text{C}$ (104°F)

Aby korzystać z maszyny w wyższych temperaturach otoczenia, jednak nie przekraczających $+50^{\circ}\text{C}$ (122°F), należy stosować się do następujących zaleceń:

Silnik diesla może pracować w tej temperaturze na normalnym paliwie. Jednak dla innych komponentów należy użyć następujących płynów:

Układ hydrauliczny – olej mineralny Shell Tellus T100 lub podobny.

Temperatury

Ograniczenia temperaturowe mają zastosowanie do standardowych wersji walców.

Walce wyposażone w dodatkowy sprzęt, taki jak tłumiący hałas, mogą wymagać dokładniejszego nadzoru w wyższych zakresach temperatur.

Czyszczenie wysokociśnieniowe

Nie należy przyskać wodą bezpośrednio na elementy elektryczne ani na tablicę przyrządów.

Na korek wlewu paliwa należy nałożyć plastikową torebkę i zabezpieczyć ją gumką. Uniemożliwi to przedostanie się wody pod wysokim ciśnieniem do otworu wentylacyjnego korka. Przedostanie się wody może spowodować nieprawidłowe działanie, np. zablokowanie filtrów.



Nie wolno kierować strumienia wody bezpośrednio na korek wlewu paliwa. Jest to szczególnie ważne w przypadku używania myjki wysokociśnieniowej.

Gaszenie pożaru

Jeżeli maszyna się zapali, należy użyć gaśnicy proszkowej klasy ABE.

Można także użyć gaśnicy klasy BE z dwutlenkiem węgla.

System ROPS (konstrukcja zabezpieczająca na wypadek przewrócenia maszyny), kabina z atestem ROPS



Jeżeli maszyna wyposażona jest w konstrukcję zabezpieczającą na wypadek przewrócenia maszyny (ROPS lub z atestem ROPS), w konstrukcji tej ani kabinie nie wolno nigdy prowadzić żadnych prac spawalniczych ani wiercenia.



Nie wolno naprawiać uszkodzonej konstrukcji ani kabiny ROPS. Należy dokonać wymiany na nową strukturę lub kabinę ROPS.

Konserwacja akumulatora



Podczas wyjmowania akumulatorów, należy najpierw odłączyć przewód ujemny.



Podczas wkładania akumulatorów, należy najpierw podłączyć przewód dodatni.



Stare akumulatory należy utylizować w sposób bezpieczny dla środowiska. Akumulatory zawierają trujący ołów.



Do ładowania akumulatora nie należy stosować ładowarki służącej do szybkiego ładowania. Może to skrócić czas życia akumulatora.

Szybkie uruchamianie



Nie wolno podłączać ujemnego przewodu do ujemnego zacisku rozładowanego akumulatora. Iskra może spowodować zapłon mieszanki tlen-wodór, która zebrała się wokół akumulatora.



Należy sprawdzić, czy akumulator używany do szybkiego uruchomienia ma to samo napięcie, co rozładowany akumulator.

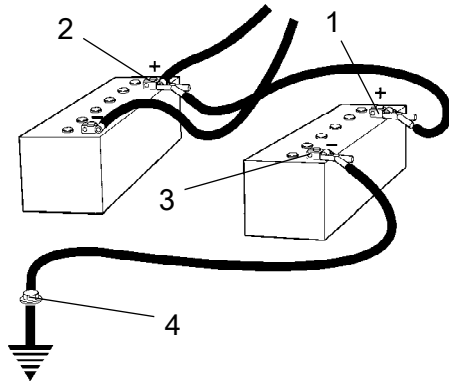

Ryc. Szybkie uruchamianie

Należy wyłączyć zapłon i wszystkie urządzenia zużywające energię. Należy wyłączyć silnik maszyny, która dostarcza energii do uruchomienia.

Najpierw należy połączyć biegun dodatni dobrego akumulatora (1) z biegunem dodatnim rozładowanego akumulatora (2). Następnie należy podłączyć biegun ujemny dobrego akumulatora (3) na przykład do śruby (4) lub uchwyty do podnoszenia silnika maszyny z rozładowanym akumulatorem.

Uruchomić silnik maszyny dostarczającej energii. Pozwolić mu chwilę popracować. Następnie należy spróbować uruchomić drugą maszynę. Przewody należy odłączać w odwrotnej kolejności.

Specyfikacje techniczne –
hałas/wibracje/parametry elektryczneWibracje – Stanowisko operatora
(ISO 2631)

Poziomy wibracji są mierzone zgodnie z cyklem pracy opisanym w dyrektywie UE 2000/14/EC, w odniesieniu do maszyn z wyposażeniem przeznaczonym na rynek UE, przy włączonych wibracjach, na miękkim materiale polimerowym przy siedzeniu operatora w położeniu transportowym.

Zmierzone wibracje całego pojazdu wynoszą poniżej wartości akcji $0,5 \text{ m/s}^2$, zgodnie z dyrektywą 2002/44/EC. (Limit to $1,15 \text{ m/s}^2$)

Zmierzone wibracje ręki/ramienia były również poniżej poziomu $2,5 \text{ m/s}^2$, podanego w tej samej dyrektywie. (Wartość progowa wynosi 5 m/s^2)

Poziom hałas

Poziom hałas jest mierzony zgodnie z cyklem pracy opisanym w dyrektywie UE 2000/14/EC, w odniesieniu do maszyn z wyposażeniem przeznaczonym na rynek UE, przy włączonych wibracjach, na miękkim materiale polimerowym przy siedzeniu operatora w położeniu transportowym.

Gwarantowany poziom mocy akustycznej, L_{wA}	105	dB (A)
Poziom ciśnienia dźwięku przy uchu operatora (platforma), L_{pA}	85	dB (A)

Specyfikacje techniczne – wymiary

Wymiary, widok z boku

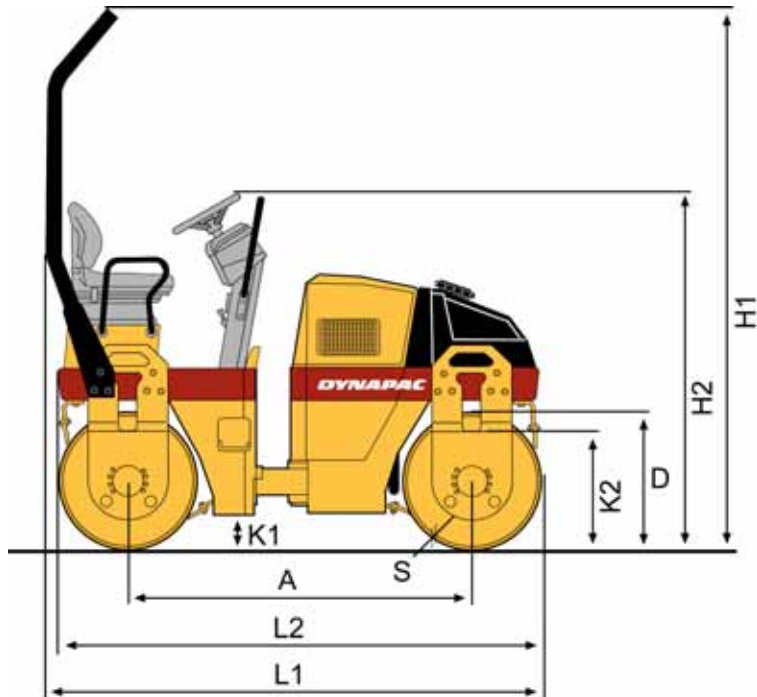

Wymiary	mm	cale
A	1715	68
D	682	27
H1	2640	104
H2	1755	69
K1	175	7
K2	550	22
L1	2450	96
L2	2395	94
S	13	0.6

Wymiary, widok z góry

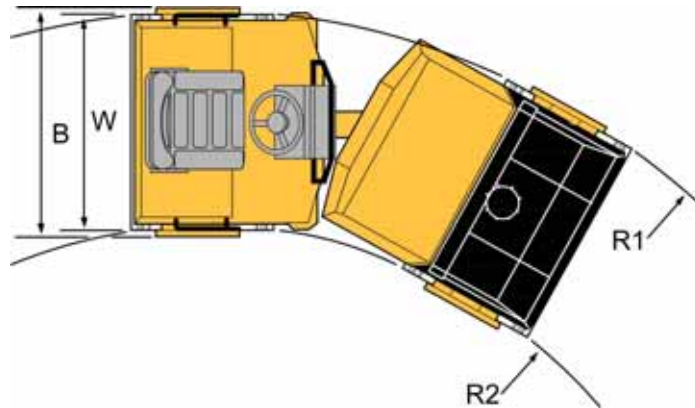

Wymiary	mm	cale
B	1310	52
R1	3800	150
R2	2600	102
W	1200	47

Specyfikacje techniczne – masa i objętość

Ciężar

Masa CECE, walec z wyposażeniem standardowym (kg), Deutz	2600 kg	5,735 funtów
--	---------	--------------

Objętości płynów

Zbiornik hydrauliczny	40 litrów	42,2 kwarty
Zbiornik paliwa	50 litrów	52,9 kwarty
Zbiornik wody	200 litrów	211,4 kwarty
Silnik wysokoprężny	6,5 litrów	6,9 kwarty
Bęben	4 litrów	4,2 kwarty

Specyfikacje techniczne – Wydajność robocza

Dane dotyczące zagęszczania gruntu

Liniowe obciążenie statyczne	10,5 kg/cm	58.8 funtów/cal
Amplituda	0,5 mm	0.019 cale
Częstotliwość wibracji	58 Hz	3,480 wibr./min
Siła odśrodkowa	27 kN	6,075 funtów

Uwaga: Częstotliwość mierzy się przy wysokich obrotach. Amplitudę mierzy się jako wartość rzeczywistą, a nie nominalną.

Napęd

Zakres prędkości	0–9	km/godz.	0–5.6	mph
Zdolność pokonywania wzniesień (teoretyczna)	45	%		

Specyfikacje techniczne – ogólne

Silnik

Producent/Model	Deutz F2L 2011 / D2011 L02I	
Moc (SAE J1995)	23 kW	31 KM
Szybkość silnika	2800 obr./min	

Układ elektryczny

Akumulator	12 V 74 Ah
Alternator	12 V 60 A
Bezpieczniki	Patrz sekcja dotycząca układu elektrycznego - bezpieczniki

Moment obrotowy dokręcania

Moment obrotowy dokręcania w Nm dla nasmarowanych, czystych ocynkowanych śrub, dokręcanych kluczem dynamometrycznym.

KLASA WYTRZYMAŁOŚCI

M – gwint	8,8	10,9	12,9
M6	8,4	12	14,6
M8	21	28	34
M10	40	56	68
M12	70	98	117
M16	169	240	290
M20	330	470	560
M24	570	800	960
M30	1130	1580	1900
M36	1960	2800	-



Śruby ROPS, które mają być dokręcone kluczem dynamometrycznym, muszą być suche.

ROPS - śruby

Wymiary śrub:	M16 (PN 902889)
Klasa wytrzymałości:	10,9
Moment dokręcania:	192 Nm, klasa momentu obrotowego 2 (z zastosowaniem Dacromet)

Układ hydrauliczny

Ciśnienie otwarcia	MPa
Układ napędu	33,0
Układ zasilania	2,0
Układ wibracji	20,0
Układy sterowania	17,0
Zwolnienie hamulca	1,5

Tabliczka na urządzeniu – identyfikacja

Numer identyfikacyjny produktu na ramie

PIN (numer identyfikacyjny produktu) maszyny (1) jest wytłoczony na prawej krawędzi ramy przedniej.

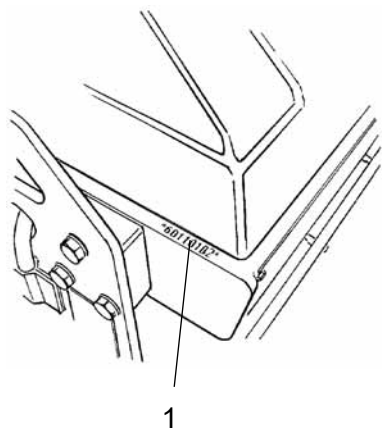

Rys. PIN, rama przednia
1. Numer seryjny

Tabliczka znamionowa maszyny

Tabliczka znamionowa maszyny (1) jest zamocowana w lewej przedniej części ramy platformy operatora.

Na tabliczce wyszczególniono nazwę oraz adres producenta, typ maszyny, numer PIN (numer seryjny), masę roboczą, moc silnika oraz rok produkcji. Jeśli urządzenie dostarczane jest poza UE, oznakowanie może nie zawierać znaku CE oraz roku produkcji.

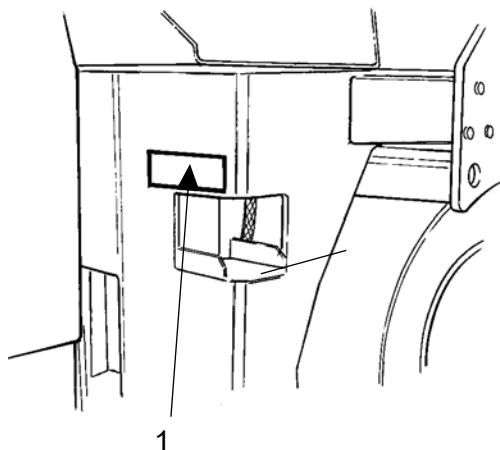

Rys. Platforma operatora
@1. Tabliczka znamionowa maszyny



Podczas zamawiania części zamiennych należy podać numer PIN (numer seryjny) maszyny.

Tabliczka na urządzeniu – identyfikacja

Tabliczki znamionowe silnika

Tabliczka znamionowa typu silnika (1) jest umieszczona na górze pokrywy głowicy cylindra.

Tabliczka ta określa typ silnika, jego numer seryjny i parametry techniczne.

Podczas zamawiania części zamiennych należy podać numer seryjny silnika. Patrz również - instrukcja obsługi silnika.

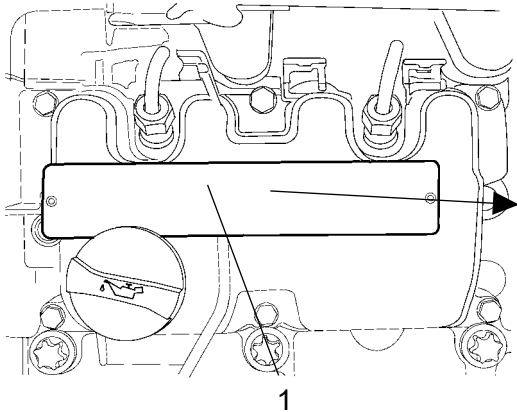

MODEL <u>D 2011 L 021</u>	CODE <u>C30123</u>	SERIAL NO. <u>XXXXXXXXXX</u>	EMISSION CONTROL INFORMATION
KW <u>230</u>	HP <u>31</u>	SPEC <u>25008000</u>	THIS ENGINE COMPLIES WITH U.S. EPA AND CALIFORNIA REGULATIONS FOR 20XX NONROAD DIESEL ENGINES
RPM <u>2600</u>	KW red <u></u>	ADD <u>0.30</u>	FUEL: DIESEL
TIM <u></u>	BTDC <u>2.5 ± 0.5</u>	EXH <u>0.50</u>	Low sulfur fuel or ultra low sulfur fuel only
FUEL RATE <u>4.30</u>	DISPL <u>1.555</u>	L	ECS: 1011 EM
DEUTZ AG			DATE OF MANUFACTURE: XXXXXX
MADE IN GERMANY			FAMILY: 802XL03.1041 Power Category: 19-37KW

Rys. Silnik

1. Tabliczka znamionowa typu

Opis maszyny- naklejki

Lokalizacja - naklejki

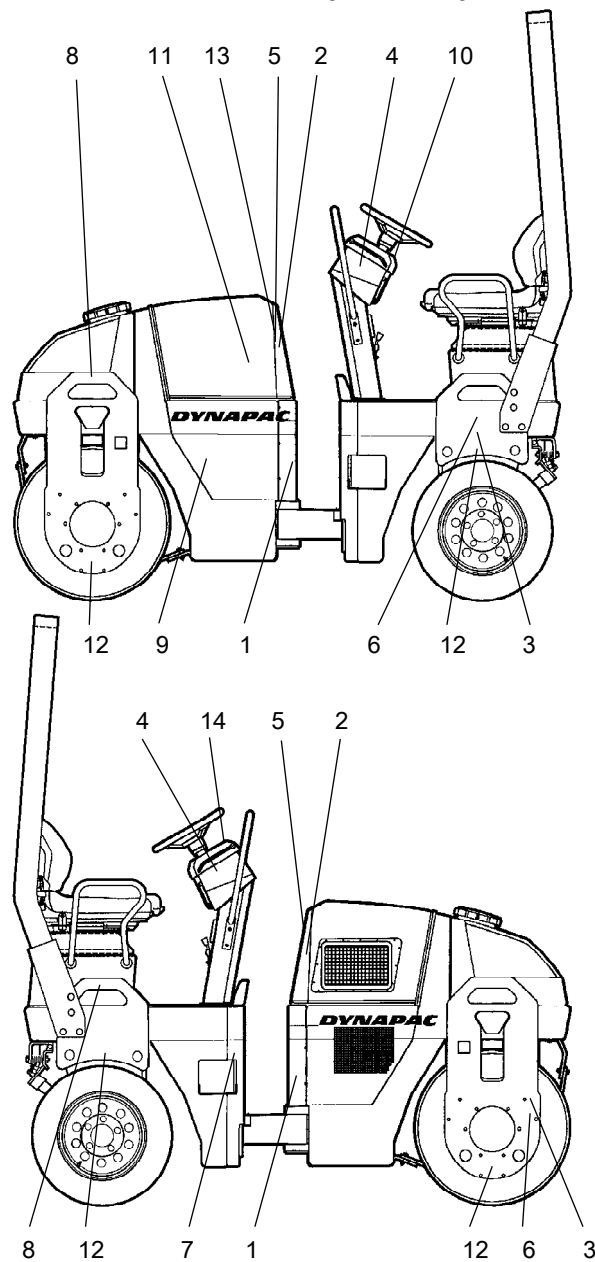

Rys. Lokalizacja, naklejki i znaki

- | | |
|---|-----------------------------|
| 1. Ostrzeżenie, Strefa zgniatania | 8. Punkt podnoszenia |
| 2. Ostrzeżenie, elementy obrotowe silnika | 9. Płyn hydrauliczny |
| 3. Ostrzeżenie, blokowanie | 10. Pojemnik na podręcznik |
| 4. Ostrzeżenie, instrukcja obsługi | 11. Rozłącznik akumulatora |
| 5. Ostrzeżenie, gorące powierzchnie | 12. Punkt mocowania |
| 6. Tabliczka – podnoszenie | 13. Poziom mocy akustycznej |
| 7. Olej napędowy | 14. Znak ostrzeżenia |

Naklejki – bezpieczeństwo

Każdorazowo należy sprawdzić, czy wszystkie naklejki ostrzegawcze są czytelne. Jeśli są nieczytelne, należy je oczyścić lub zamówić nowe. Stosować numery części znajdujące się na każdej naklejce.



903422

Ostrzeżenie - Strefa zgniotu, przegub/bęben.

Zachowaj bezpieczną odległość od strefy zgniotu.
(W maszynach wyposażonych w sterowanie osiowe są dwie strefy zgniotu)

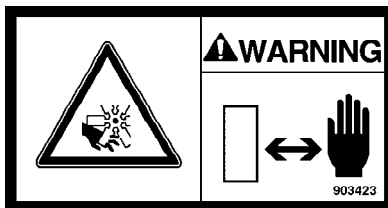

903423

Ostrzeżenie - Elementy obrotowe silnika.

Trzymać ręce w bezpiecznej odległości od strefy zagrożenia.

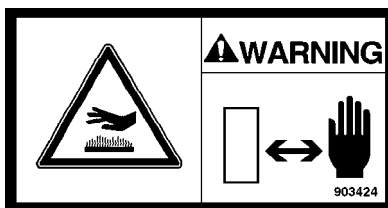

903424

Ostrzeżenie – Bardzo gorące powierzchnie w komorze silnika.

Trzymać ręce w bezpiecznej odległości od strefy zagrożenia.

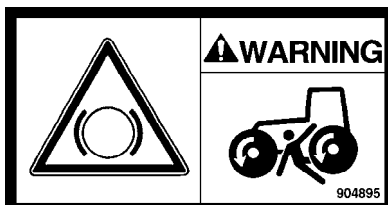

904895

Ostrzeżenie - Zwolnienie hamulca

Przed zwolnieniem hamulców zapoznaj się z rozdziałem o holowaniu.

Niebezpieczeństwo zgniecenia.

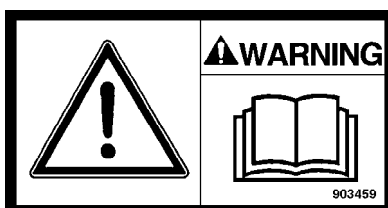

903459

Ostrzeżenie - Instrukcja obsługi

Przed rozpoczęciem pracy operator musi przeczytać instrukcje dotyczące bezpieczeństwa, działania oraz konserwacji urządzenia.

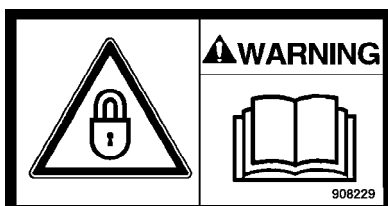

908229

Ostrzeżenie - Blokowanie

Podczas podnoszenia należy zablokować przegub.

Przeczytaj instrukcję obsługi.

Naklejki informacyjne

Natężenie dźwięku

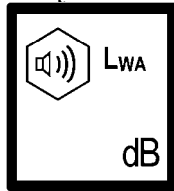

Paliwo do silników Diesla

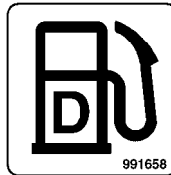

Punkt podnoszenia

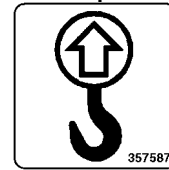

Tabliczka podnoszenia

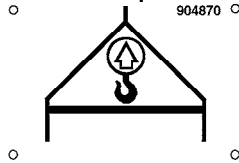

Schowek na podręcznik

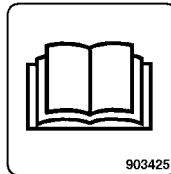

Wyłącznik główny

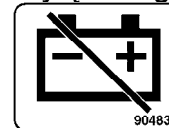

Płyn hydrauliczny

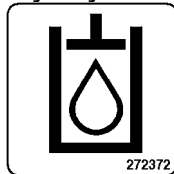

Organiczny płyn hydrauliczny

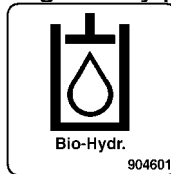

Punkt mocowania

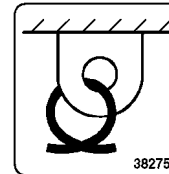

Opis maszyny – Przyrządy/elementy sterujące

Rozmieszczenie przyrządów i elementów sterujących

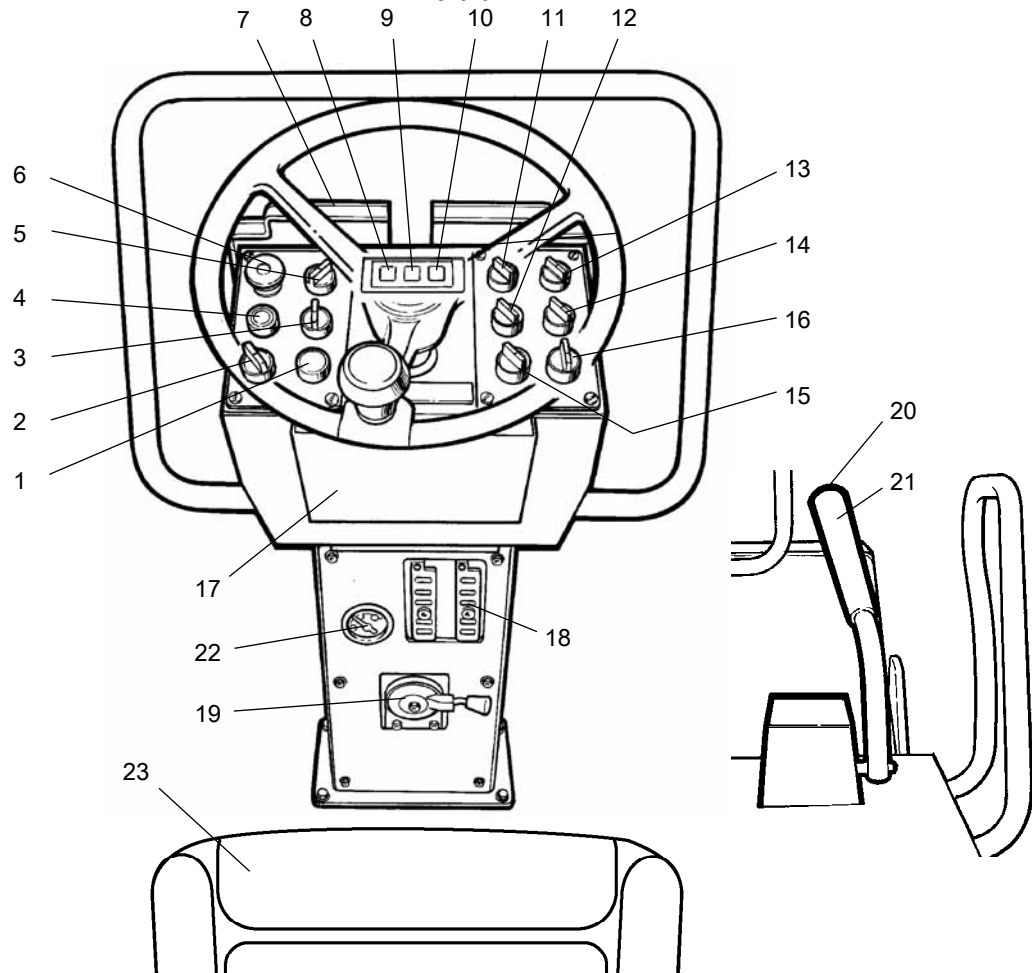













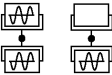







Rys. Panel przyrządów i instrumentów sterujących

- | | | | |
|-----|--|-----|--|
| 1. | Sygnal dźwiękowy | 14. | Wibracje, bęben przedni/tylny* |
| 2. | Przełącznik zapłonu | 15. | Światła awaryjne* |
| 3. | Zręczanie ręczne/automatyczne | 16. | Kierunkowskaz* |
| 4. | Przycisk uruchomienia | 17. | Podręczniki bezpieczeństwa i użytkowania |
| 5. | Wibracje ręczne/automatyczne* | 18. | Skrzynki bezpieczników |
| 6. | Hamulec pomocniczy/postojowy | 19. | Regulacja obrotów silnika |
| 7. | Ostłona przyrządów | 20. | Włączanie/wyłączanie wibracji |
| 8. | Lampka ostrzegawcza, ładowanie | 21. | Dźwignia jazdy do przodu/do tyłu |
| 9. | Lampka ostrzegawcza hamulca | 22. | Wskaźnik poziomu paliwa* |
| 10. | Lampka ostrzegawcza, ciśnienie oleju/temperatura silnika | 23. | Czujnik siedzenia |
| 11. | Reflektory* | | |
| 12. | Sygnalizacja świetlna zagrożenia* | | |
| 13. | Światła drogowe* | | |

* = opcjonalnie

Opisy funkcji

Nr	Oznaczenie	Symbol	Funkcja
1	Sygnal dźwiękowy, przełącznik		Naciśnięcie powoduje włączenie klaksonu.
2	Główny przełącznik		Obwód elektryczny jest przerwany. Wszystkie przyrządy i elektryczne urządzenia sterujące są zasilane.
3	Układ zraszaczy		Reguluje dopływ wody do bębna. Położenie MAN (RĘCZNY) zapewnia ciągłe zwilżanie. W położeniu 0 zwilżanie jest wyłączone. W położeniu AUTO zwilżanie jest automatycznie włączane/wyłączane podczas jazdy do przodu i do tyłu.
4	Przełącznik uruchomienia		Naciśnij go, aby włączyć rozrusznik.
5	Przełącznik wibracji (opcjonalny)		Środkowe położenie = wibracje są wyłączone. Lewe położenie = wibracje obydwu bębnow. Prawe położenie = wibracje jednego bębna.
6	Hamulec pomocniczy/hamulec postojowy		Naciśnięcie uaktywnia hamulec pomocniczy. Kiedy maszyna stoi, włączony jest hamulec postojowy. Kiedy przycisk jest wyciągnięty, oba hamulce są zwolnione.
7	Ośłona przyrządów		Po opuszczeniu na płytę przyrządów zapewnia ich ochronę przed wpływem warunków atmosferycznych i dostępem nieuprawnionych osób.
8	Lampka ostrzegawcza, ładowanie akumulatora		Jeżeli ta lampka zapala się podczas pracy silnika, alternator nie ładuje akumulatora. Należy zatrzymać silnik i znaleźć uszkodzenie.
9	Lampka ostrzegawcza hamulców		Lampka włącza się, gdy po wciśnięciu gałki hamulca postojowego lub awaryjnego włączą się hamulce.
10	Lampka ostrzegawcza, ciśnienie oleju lub nadmierna temperatura oleju w silniku.		Lampka zaświeca się, gdy ciśnienie oleju silnikowego jest za niskie. Należy natychmiast zatrzymać silnik i znaleźć uszkodzenie.
11	Reflektory podczas cofania, przełącznik (opcjonalny)		Obrót w prawo powoduje włączenie reflektorów.
12	Lampa ostrzegawcza, przełącznik		Przełączenie w prawo powoduje włączenie lampy ostrzegawczej.
13	Reflektor przedni, przełącznik (opcjonalny)	  	Światła są wyłączone. Włączone światła postojowe Włączone przednie oświetlenie robocze
14	Wibracje, bęben przedni/tylny, przełącznik (opcjonalny)		
15	Światła ostrzegawcze, przełącznik		Przełączenie w prawo powoduje włączenie światel ostrzegawczych.
16	Kierunkowskazy, przełącznik		Obrót w lewo, aby włączyć lewy kierunkowskaz itd. Kierunkowskazy są wyłączone w położeniu środkowym.

Nr	Oznaczenie	Symbol	Funkcja
17	Pojemnik na podręcznik		Pociągnij i podnieś górną część, aby uzyskać do dostępu do podręczników.
18	Skrzynka bezpieczników (z przodu kolumny kierowniczej)		Zawiera bezpieczniki układu elektrycznego. Opis funkcji bezpieczników znajduje się w sekcji „Układ elektryczny”.
19	Sterowanie szybkością silnika, silnik		W prawym położeniu silnik pracuje na biegu jałowym. W lewym położeniu silnik pracuje z maksymalną szybkością.
20	Włączanie/wyłączanie wibracji, przełącznik		Naciśnij i zwolnij przełącznik, aby włączyć wibracje; ponowne naciśnięcie powoduje ich wyłączenie.
21	Dźwignia jazdy do przodu/do tyłu		Aby można było uruchomić silnik, dźwignia musi być w położeniu neutralnym. Silnika nie można uruchomić, jeżeli dźwignia jazdy do przodu/do tyłu jest w jakimkolwiek innym położeniu. Dźwignia jazdy do przodu/do tyłu służy do sterowania zarówno kierunkiem ruchu walca, jak i prędkością. Gdy dźwignia zostanie przesunięta do przodu, walec jedzie do przodu itp. Prędkość walca jest proporcjonalna do odległości dźwigni od położenia neutralnego. Im dalej od położenia neutralnego znajduje się dźwignia, tym większa jest szybkość.
22	Lampka ostrzegawcza, niski poziom paliwa (opcjonalna)		Kiedy lampka zaświeci się, oznacza to, że pozostała tylko niewielka ilość paliwa. Należy jak najszybciej zatankować.

Opis urządzenia – układ elektryczny

Bezpieczniki

Na rysunku pokazano rozmieszczenie bezpieczników.

W poniższej tabeli podano prąd w amperach i funkcje bezpieczników. Wszystkie bezpieczniki są typu płytkowego.

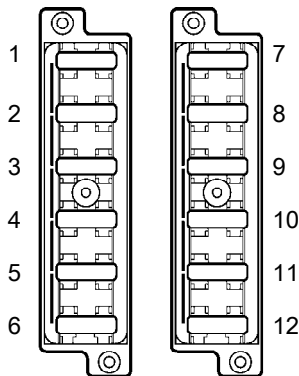

Fig. Skrzynka bezpiecznikowa, lewa i prawa strona.

Skrzynka bezpieczników, lewa (standardowa)			Skrzynka bezpieczników, prawa (opcjonalna)		
1.	Zawór hamulca, przekaźnik rozrusznika, licznik motogodzin	10 A	7.	Rama świateł przednia, światła pozycyjne lewe, światła tylne prawe	15 A
2.	Przekaźnik VBS	7,5 A	8.	Rama świateł tylna, światła pozycyjne lewe, światła tylne prawe, światła tablicy rejestracyjnej	15 A
3.	Pompa wody, przekaźnik biegu jałowego	10 A	9.	Prawe kierunkowskazy	5 A
4.	Sygnal dźwiękowy, wskaźnik poziomu paliwa	7,5 A	10.	Lewe kierunkowskazy	5 A
5.	-	7,5 A	11.	Lampa ostrzegawcza	10 A
6.	Sygnal cofania, dzielnik przepływu	7,5 A	12.	Przekaźnik wskaźników	10 A

Działanie – Uruchamianie

Przed uruchomieniem

Wyłącznik główny - włączanie

Pamiętaj o wykonaniu codziennej konserwacji. Patrz instrukcje konserwacji.

Rozłącznik akumulatora znajduje się w komorze silnika. Obrócić klucz (1) w położenie On (włączone). Walec jest teraz zasilany.

Poz. (2) to licznik motogodzin silnika. Godziny są zliczane podczas pracy silnika.

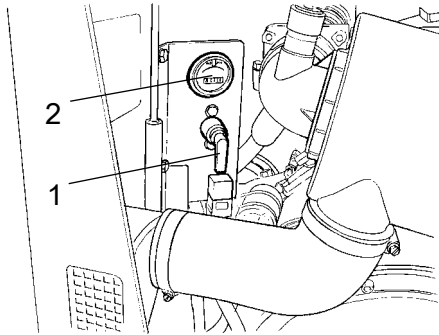

Rys. Komora silnika 1. Rozłącznik akumulatora
2. Licznik motogodzin



Podczas pracy zamek maski silnika musi być odblokowany, aby w razie potrzeby można było szybko odłączyć akumulator.

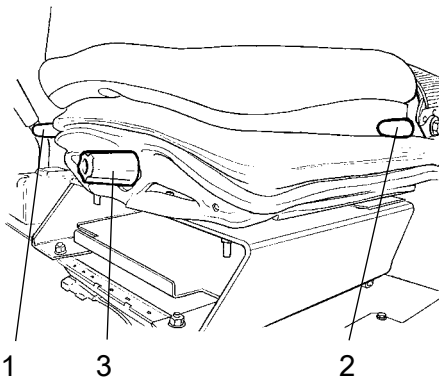

Rys. Siedzenie operatora
1. Uchwyt – regulacja długości
2. Uchwyt – kąt oparcia
3. Uchwyt – regulacja wagi

Siedzenie operatora – regulacja

Siedzenie operatora należy ustawić tak, aby uzyskać wygodną pozycję i łatwy dostęp do elementów sterujących.

Fotel można wyregulować w poniższy sposób.

- Regulacja długości (1)
- Regulacja oparcia (2)
- Regulacja ciężaru (3)



Przed uruchomieniem walca należy zawsze sprawdzić, czy siedzenie jest zablokowane.

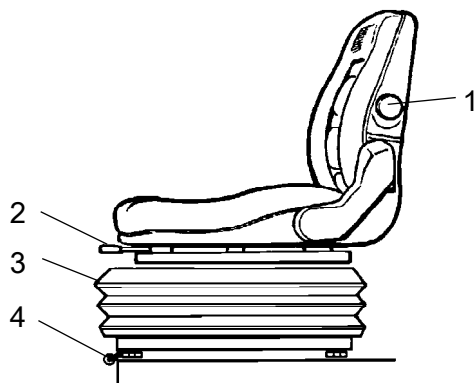

Rys. Siedzenie komfortowe (opcjonalne)

1. Kąt oparcia
2. Regulacja długości
3. Regulacja wagi
4. Regulacja boczna (opcjonalna)

Siedzenie komfortowe – regulacja

Siedzenie operatora należy ustawić tak, aby uzyskać wygodną pozycję i łatwy dostęp do elementów sterujących.

Fotel można wyregulować w poniższy sposób.

- Regulacja oparcia (1)
- Regulacja długości (2)
- Regulacja ciężaru (3)
- Regulacja boczna (4)

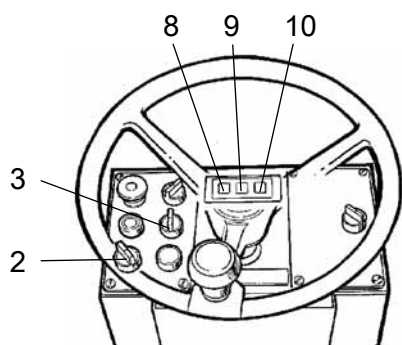

Rys. Panel przyrządów

2. Przełącznik zapłonu
3. Przełącznik zraszacza
- 8, 9, 10. Lampki ostrzegawcze

Przyrządy i lampki - sprawdzanie

Obróć przełącznik zapłonu (2) w prawo.

Sprawdź, czy lampki ostrzegawcze 8, 9, 10 zaświeciły się.

Obróć przełącznik zraszacza (3) w położenie robocze i sprawdź poprawność działania układu.

Hamulec pomocniczy/postojowy – sprawdzenie

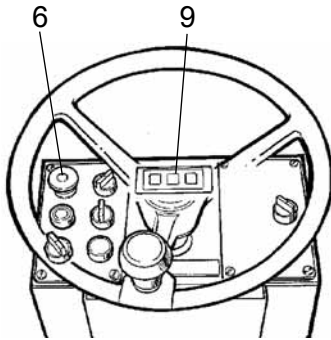

Rys. Panel przyrządów
6. Przycisk hamulca pomocniczego/postojowego
9. Lampka ostrzegawcza hamulców



Należy sprawdzić, czy przycisk hamulca awaryjnego/postojowego (6) jest rzeczywiście wciśnięty. Jeżeli hamulec postojowy nie będzie włączony, walec może zacząć toczyć, gdy silnik zostanie uruchomiony na pochyłości.

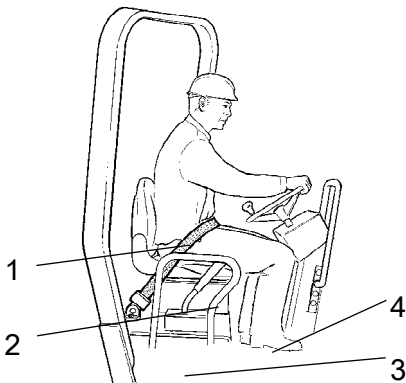

Rys. Siedzenie operatora
1. Pas bezpieczeństwa
2. Poręcz zabezpieczające
3. Element gumowy
4. Warstwa przeciwpoślizgowa

Pozycja operatora

Jeżeli walec jest wyposażony w system ROPS (2), należy zawsze używać zamontowanego pasa bezpieczeństwa (1) oraz nosić kask ochronny.



Pas (1) należy wymienić, jeżeli wykazuje oznaki zużycia lub był poddany działaniu dużego naprężenia.



Sprawdź, czy elementy gumowe platformy (3) są w dobrym stanie. Jeśli elementy są zużyte, mają negatywny wpływ na komfort.



Sprawdzić, czy powłoka przeciwpoślizgowa (4) platformy jest w dobrym stanie. Należy ją wymienić, jeżeli nie spełnia swoich funkcji.

Uruchamianie

Uruchamianie silnika

Ustaw dźwignię jazdy do przodu/do tyłu (21) w położeniu neutralnym. Jeżeli dźwignia znajduje się w innym położeniu, nie można uruchomić silnika.

W niektórych modelach dźwignia jazdy do przodu/do tyłu znajduje się z boku panelu przyrządów, ale jej funkcja pozostaje niezmienną.

Ustaw przełącznik wibracji (5) – sterujący wibracjami ręcznymi/automatycznymi – w położeniu 0.

Ustaw regulator prędkości silnika (19) w położenie **co najmniej** połowy przepustnicy. (W niektórych modelach sterowanie znajduje się z prawej strony panelu przyrządów.)

Obróć przełącznik zapłonu (2) w prawo w położenie I. Naciśnij przełącznik uruchomienia (4). Natychmiast po uruchomieniu silnika zwolnij przycisk uruchomienia.



! Nie uruchamiaj rozrusznika zbyt długo. Jeśli silnik wysokoprężny nie uruchomi się, poczekaj minutę lub dwie przed ponowną próbą.

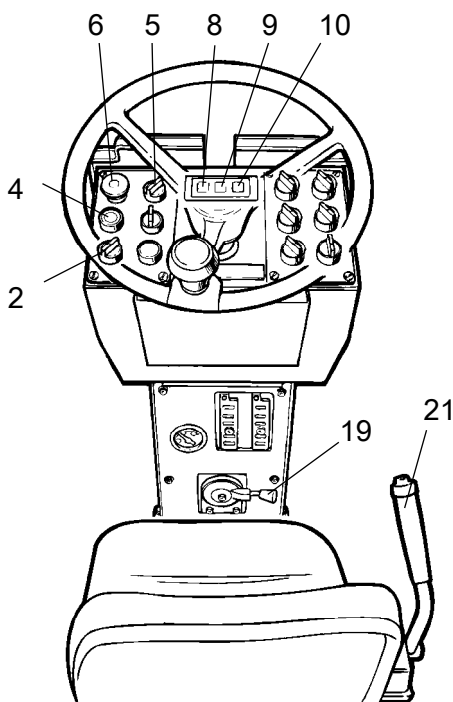

Rys. Kolumna przyrządów

- 2. Przełącznik zapłonu
- 4. Przełącznik uruchomienia
- 5. Przełącznik wibracji
- 6. Przycisk hamulca pomocniczego/postojowego
- 8. Lampka ładowania
- 9. Lampka ostrzegawcza hamulca
- 10. lampka ciśnienia/temperatury oleju silnikowego
- 19. Regulacja prędkości silnika
- 21. Dźwignia jazdy do przodu/do tyłu

Jeżeli temperatura otoczenia jest niższa niż +10°C (50°F), silnik powinien rozgrzewać się przez kilka minut, a nawet dłużej, na biegu jałowym.

Podczas rozgrzewania silnika należy sprawdzić, czy zgasną lampki ostrzegawcze ciśnienia oleju (10) i ładowania (8). Lampka ostrzegawcza (9) hamulca pomocniczego/postojowego musi nadal się świecić.



! Podczas pracy silnika w pomieszczeniach należy zagwarantować dobrą wentylację (wentylację wyciągową). Istnieje zagrożenie zatrucia tlenkiem węgla.



! W przypadku uruchomienia i jazdy zimną maszyną, a więc z zimnym płynem hydraulicznym, droga hamowania jest dłuższa niż zazwyczaj, aż do chwili osiągnięcia przez maszynę normalnej temperatury roboczej.

Użytkowanie – Jazda

Użytkowanie walca

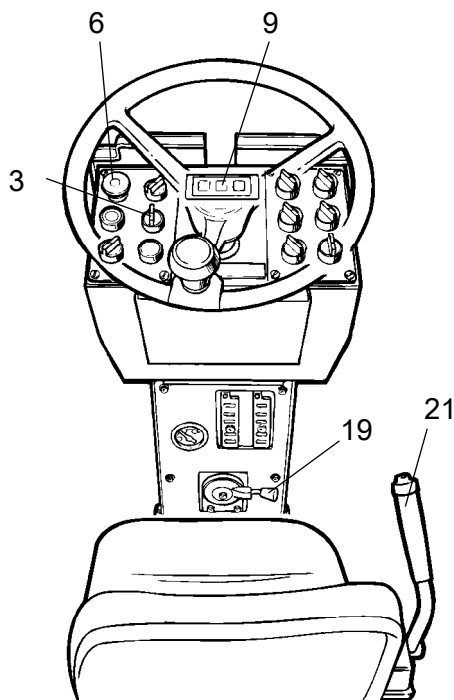

Rys. Panel przyrządów
3. Przełącznik zraszacza
6. Przycisk hamulca
pomocniczego/postojowego
9. Lampka ostrzegawcza hamulca
19. Regulacja prędkości silnika
21. Dźwignia jazdy do przodu/do tyłu



W żadnym wypadku nie wolno kierować maszyną z ziemi. Operator musi zawsze siedzieć na siedzeniu podczas pracy maszyną.

Przesuń dźwignię regulacji obrotów silnika (19) i zablokuj ją w położeniu roboczym.

Sprawdź poprawność działania kierownicy, kręcąc kierownicą w prawo i w lewo, gdy walec jest nieruchomy.

Podczas ugniatania asfaltu należy pamiętać o włączeniu układu zraszaczy (3).



Upewnij się, że droga przed walcem i za nim jest wolna.



Wyciągnij przycisk hamulca pomocniczego/postojowego (6) i sprawdź, czy lampka ostrzegawcza hamulca postojowego zgasła. Należy być przygotowanym na stoczenie się walca, jeżeli znajduje się on na zboczu.

W zależności od wybranego kierunku jazdy ostrożnie przesunąć dźwignię jazdy w przód/w tył (21) do przodu lub do tyłu. Szybkość wzrasta w miarę odsuwania dźwigni od położenia neutralnego.



Szybkość należy zawsze regulować za pomocą dźwigni jazdy do przodu/do tyłu; nigdy przez zmianę obrotów silnika.



Należy sprawdzić hamulec pomocniczy, naciskając przycisk hamulca pomocniczego/postojowego (6) podczas powolnego ruchu walca do przodu.

Blokada (opcjonalna)



Blokadę (opcjonalną) należy sprawdzać, gdy maszyna stoi na poziomej nawierzchni, a dźwignia jazdy do przodu/do tyłu jest w położeniu neutralnym.

Wyciągnij przycisk hamulca pomocniczego/postojowego (6) i sprawdź, czy lampka ostrzegawcza hamulca postojowego zgasła. Silnik wyłącza się po upływie ok. 4 sekund od chwili wstania operatora z siedzenia. (Nastąpi to bez względu na to, czy dźwignia jazdy do przodu/do tyłu znajduje się w położeniu neutralnym czy też jazdy.)

Jeśli operator wstanie z siedzenia, gdy włączony jest hamulec postojowy, nie ma to wpływu na pracę silnika wysokoprężnego.

Użytkowanie – Wibracje

Wibracje ręczne/automatyczne

Funkcję ręczną lub automatyczną należy wybrać przełącznikiem (5).

W trybie ręcznym operator włącza wibracje za pomocą przełącznika (20) na dźwigni jazdy do przodu/do tyłu.

W położeniu automatycznym wibracje są uruchamiane w chwili osiągnięcia wstępnie ustawionej szybkości.

Wyłączenie również następuje automatycznie po osiągnięciu najniższej szybkości.

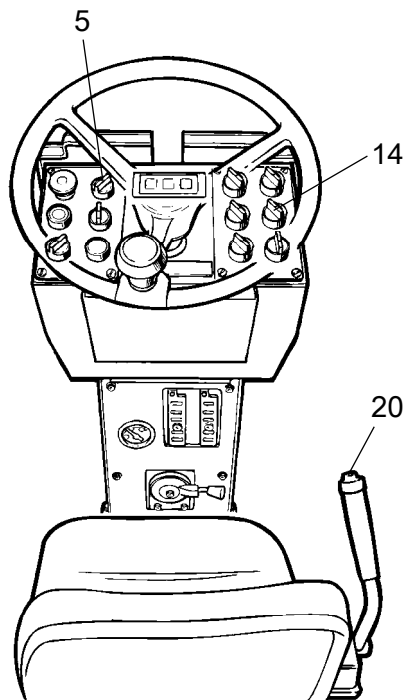

Fig. Kolumna przyrządów
5. Przełącznik wibracji
14. Wibracje, bębny przedni/tylny (opcjonalnie)
20. Wibracje wł./wyt.

Wibracje ręczne – włączanie

Do włączania i wyłączania wibracji służy przełącznik (20), znajdujący się na dźwigni jazdy do przodu/do tyłu. Wibracje należy wyłączyć zawsze przed zatrzymaniem walca.



Nie wolno nigdy włączać wibracji, gdy walec jest nieruchomy. W przeciwnym razie może nastąpić uszkodzenie zarówno powierzchni, jak i maszyny.

Wibracje jednego bębna (opcjonalne)

Do włączania wibracji tylko tylnego bębna lub obydwu bębnow służy przełącznik (14).

W trybie włączonych wibracji operator musi uaktywnić wibracje za pomocą przełącznika (20) na dźwigni jazdy do przodu/do tyłu.

W lewym położeniu zostaną włączone wibracje obydwu bębnow.

W prawym położeniu zostaną włączone wibracje na bębnie tylnym/przednim.

Użytkowanie – Zatrzymywanie

Hamowanie

Hamulec awaryjny

Normalnie hamowanie odbywa się za pomocą dźwigni jazdy do przodu/do tyłu. Przekładnia hydrostatyczna zatrzymuje walec, gdy dźwignia zostanie umieszczona w położeniu neutralnym.

Hamulec tarczowy w silniku każdego bębna dodatkowo działa jako hamulec pomocniczy podczas jazdy, a także jako hamulec postojowy po zatrzymaniu.



Aby zahamować w sytuacji awaryjnej, naciśnij przycisk hamulca pomocniczego/postojowego (6), pewnie chwyć kierownicę i przygotuj się na gwałtowne zatrzymanie.

Po zahamowaniu ustaw dźwignię jazdy do przodu/do tyłu w położeniu neutralnym i wyciągnij przycisk hamulca pomocniczego/postojowego.

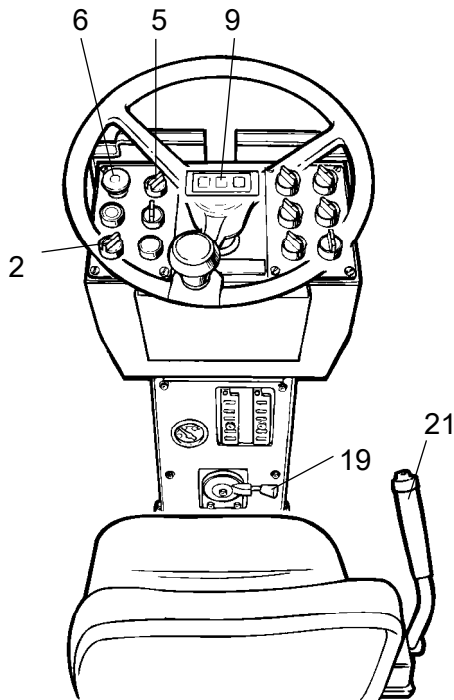

Rys. Panel sterowania

2. Przełącznik zapłonu

5. Przełącznik wibracji

6. Przycisk hamulca pomocniczego/postojowego

9. Lampka ostrzegawcza hamulca

19. Regulacja prędkości silnika

21. Dźwignia jazdy do przodu/do tyłu

Normalne hamowanie

Do wyłączenia wibracji służy przełącznik (21), znajdujący się na dźwigni jazdy do przodu/do tyłu.

Aby zatrzymać walec, przesun dźwignię jazdy do przodu/do tyłu (21) w położenie neutralne.



Na zboczach należy zawsze naciskać przycisk hamulca pomocniczego/postojowego (6), nawet podczas krótkich postojów.

Ustaw regulację prędkości silnika (19) z powrotem w położeniu biegu jałowego i pozostaw włączony silnik na kilka minut w celu ostygnięcia.



Podczas uruchamiania i jazdy zimną maszyną należy pamiętać, że płyn hydrauliczny jest również zimny, więc do chwili osiągnięcia przez maszynę temperatury roboczej droga hamowania może być dłuższa niż normalnie.

Wyłączanie

Naciśnij przycisk hamulca pomocniczego/postojowego (6).

Sprawdź przyrządy i lampki ostrzegawcze, czy nie wskazują jakichkolwiek uszkodzeń. Wyłącz wszystkie światła i inne funkcje elektryczne.

Obróć przełącznik rozrusznika (2) do położenia 0. Opuść pokrywę przyrządów i zamknij ją.

Parkowanie

Klinowanie bębnow



Nie wolno schodzić z maszyny, gdy silnik pracuje, o ile nie został naciśnięty przycisk hamulca pomocniczego/postojowego.



Należy sprawdzić, czy walec jest zaparkowany w bezpiecznym miejscu z punktu widzenia innych użytkowników drogi. Jeżeli walec jest zaparkowany na pochyłości, należy zaklinować bębny.



Zimą należy pamiętać o ryzyku zamarznięcia. Opróżnij zbiornik wody. Dolej czynnika przeciw zamarzaniu do układu chłodzenia silnika. Patrz także instrukcje konserwacji.

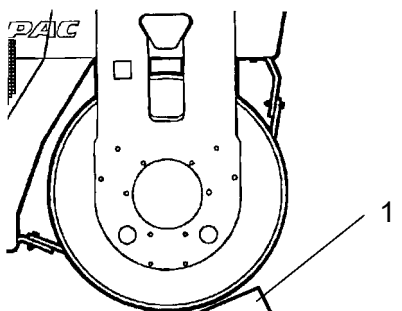

Rys. Część bębna
1. Kliny

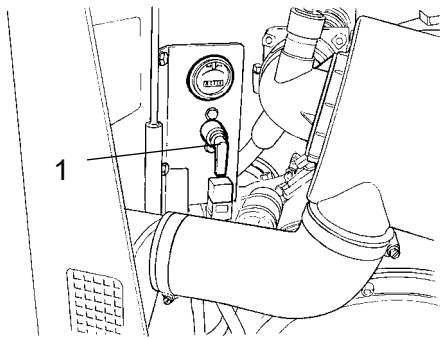

Rys. Komora akumulatora
1. Rozłącznik akumulatora

Rozłącznik akumulatora

Przed pozostawieniem walca pod koniec zmiany wyłącz rozłącznik akumulatora (1) i wyjmij kluczyk.

Zapobiegnie to rozładowaniu akumulatora oraz utrudni nieupoważnionym osobom uruchomienie i użycie maszyny. Zablokować pokrywę silnika.

Długotrwały postój



W przypadku długotrwałego postoju (ponad jeden miesiąc) należy stosować się do poniższych instrukcji.

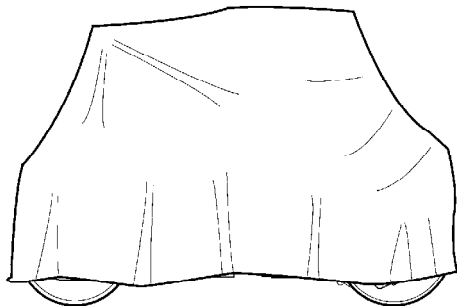

Ryc. Osłona walca od wpływów atmosferycznych

Te środki należy stosować w przypadku postoju przez okres do 6 miesięcy.

Przed rozpoczęciem ponownej eksploatacji walca należy przywrócić punkty oznaczone gwiazdką * do stanu sprzed postoju.

Umyć urządzenie i podmalować, by zapobiec rdzewieniu.

Do odsłoniętych części należy użyć środka zapobiegającego rdzewieniu, starannie naoliwić urządzenie i nałożyć smar na niemalowane powierzchnie.

Silnik

* Patrz instrukcje producenta w instrukcji obsługi silnika dostarczanej wraz z walcem.

Akumulator

* Wyjąć akumulator z maszyny. Oczyszczyć akumulator, sprawdzić, czy poziom elektrolitu jest prawidłowy (patrz punkt "Co 50 godzin pracy") i raz w miesiącu doładować akumulator.

Filtr powietrza, rura wydechowa

* Zakryć filtr powietrza (patrz punkt "Co 50 godzin pracy" lub "Co 100 godzin pracy") lub jego otwór folią lub taśmą. Zakryć również otwór rury wydechowej. Zapobiega to przedostaniu się wilgoci do silnika.

Zbiornik paliwa

Napełnić zbiornik paliwa do pełna, aby zapobiec kondensacji.

Zbiornik hydrauliczny

Napełnić zbiornik hydrauliczny do najwyższego znaku (patrz punkt "Co 10 godzin pracy.")

Zbiornik wody

Opróżnij całkowicie zbiornik wody, aby uniknąć zanieczyszczenia.

Siłownik ukł. kierowniczego, zawiasy itp.

Nasmarować smarem łożyska przegubu układu kierowniczego i obydwie łożyska siłownika ukł. kierowniczego (patrz punkt "Co 50 godzin pracy").

Nasmarować tłok siłownika ukł. kierowniczego smarem konserwującym.

Nasmarować zawiasy pokryw komory silnika i drzwi kabiny. Nasmarować oba końce dźwigni jazdy do przodu/do tyłu (jasne części) (patrz punkt "Co 500 godzin pracy").

Maska, brezent

* Opuścić pokrywę przyrządów na tablicę przyrządów.

* Osłonić cały walec impregnowanym brezentem. Między brezentem a ziemią należy pozostawić przerwę.

* W miarę możliwości należy przechowywać walec w pomieszczeniu, a najlepiej w budynku o stałej temperaturze.

Informacje różne

Podnoszenie

Blokowanie połączenia przegubowego



Przed podniesieniem walca należy zablokować złącze skrętne w celu zapobieżenia skręceniu.

Ustaw kierownicę do jazdy na wprost. Naciśnij przycisk hamulca awaryjnego/postojowego.

Pociągnij w dół ocynkowaną belkę blokującą (1) z jej uchwyty (3) i wstaw ją od dołu w otwór w dolnym mocowaniu złącza skrętnego. Wsuwaj belkę, aż jej górny koniec będzie widoczny w otworze górnego mocowania.

Zabezpiecz belkę kołkiem blokującym (2).

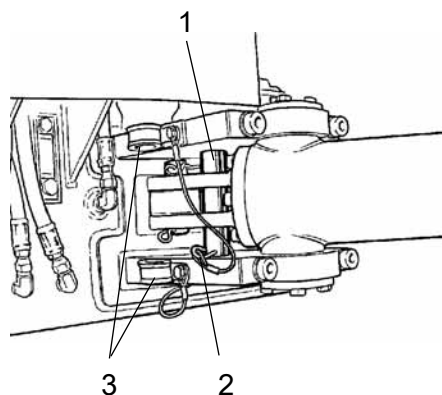

Rys. Lewa strona złącza skrętnego

1. Belka blokująca
2. Kołek blokujący
3. Uchwyt

Masa: patrz: Tabliczka znamionowa – podnoszenie, umieszczona na walcu

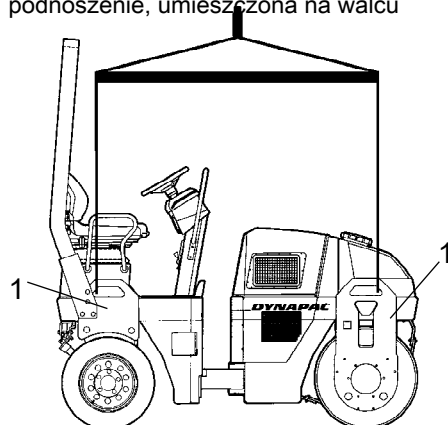

Rys. Podnoszenie walca

1. Tabliczka znamionowa – podnoszenie

Podnoszenie walca



Masa maszyny została podana na tabliczce znamionowej (1). Patrz także dane techniczne.



Osprzęt do podnoszenia – łańcuchy, liny stalowe, pasy i haki do podnoszenia – musi mieć wymiary odpowiadające obowiązującym przepisom dotyczącym takiego osprzętu.



Podczas podnoszenia maszyny odsuń się na bezpieczną odległość! Upewnij się, że haki podnoszące są prawidłowo zabezpieczone.

Odblokowywanie połączenia przegubowego



Należy pamiętać o zamocowaniu belki blokującej (1) w uchwycie po pracy.

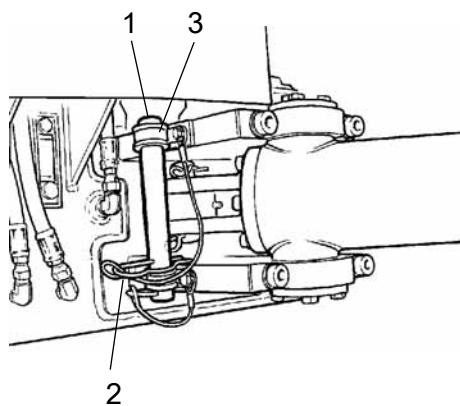

Rys. Lewa strona złącza skrętnego

1. Belka blokująca
2. Kołek blokujący
3. Uchwyt

Holowanie

Walec może być przesuwany na odległość do 300 metrów (1 000 stóp), przy zachowaniu poniższych instrukcji.

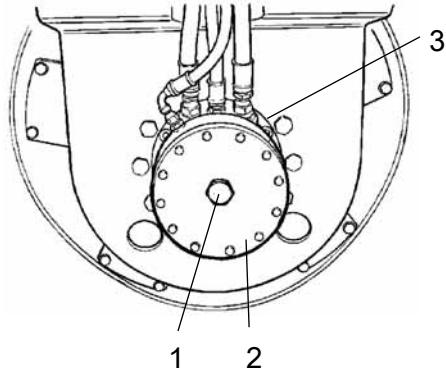

Rys. Lewa strona bębna

1. Śruba zwalnająca
2. Obudowa hamulca
3. Silnik napędu

Zwalnianie hamulca (opcjonalne)



Poniższa instrukcja dotyczy silników koła tylnego modeli CC102/102C/CC122/122C oraz CC142C.



Naciśnij przycisk hamulca pomocniczego/postojowego i wyłącz silnik.

Zablokuj bęben klinem, aby uniemożliwić jego przemieszczenie. Walec może zacząć toczyć, gdy hamulce zostaną wyłączone.



Przed holowaniem walca należy koniecznie zwolnić hamulce tarczowe w każdym silniku napędu, zgodnie z poniższym opisem.

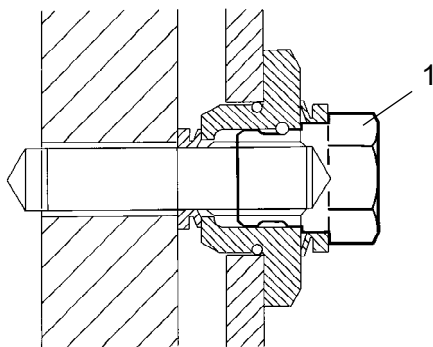

Rys. Obudowa hamulca

1. Śruba zwalnająca

Użyj klucza z nasadką 18 mm.

Obróć śrubę zwalnającą (1) o 1 1/2 obrotu w kierunku ruchu wskazówek zegara, aby zwolnić hamulec.

Zwolnij hamulce na obu bębnach.

Po zakończeniu holowania dokręć te same śruby o 1 1/2 obrotu w przeciwnym kierunku, aby z powrotem włączyć hamulce.

Holowanie walca



Podczas holowania/ustawiania walec musi być hamowany. Zawsze należy używać holu sztywnego. Walec nie może samodzielnie hamować.



Walec należy holować powoli, maks. 3 km/godz. (2 mile/godz.) i tylko na krótkie odległości, maks. 300 m (1000 stóp).

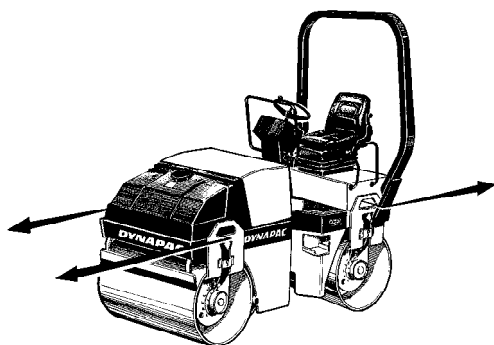

Rys. Holowanie

Podczas holowania/ustawiania maszyny urządzenie holujące musi być połączone z obydwooma otworami do podnoszenia. Siły ciągnące muszą działać na maszynę wzdłużnie, jak pokazano na ilustracji. Maksymalna siła uciągu wynosi 130 kN (29 225 lbf).



Wykonać przygotowania do holowania, w odwrotnej kolejności.

Walec przygotowany do transportu



Przed podnoszeniem i transportem należy zablokować połączenie przegubowe. Należy postępować zgodnie z instrukcjami podanymi w odpowiednim punkcie.

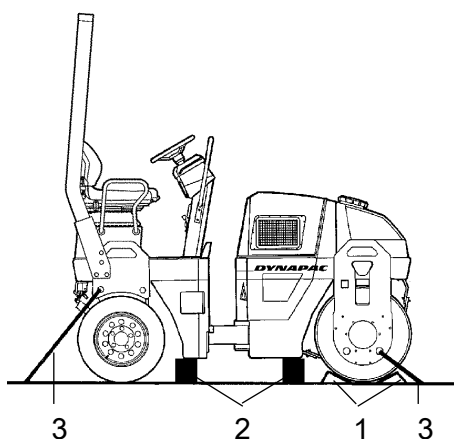

Rys. Ustawienie

1. Kliny
2. Kliny drewniane
3. Pasy

Zaklinować bębny (1) i przymocować kliny do pojazdu transportowego.

Podłóż bloki pod ramę bębna (2) w celu uniknięcia przeciążenia gumowego zawieszenia podczas mocowania.

Zamocuj walec pasami (3) na wszystkich czterech rogach. Punkty mocowania są pokazane na naklejkach.



Należy pamiętać o otwarciu blokady złącza skrętnego przed ponownym uruchomieniem walca.

Składany system ROPS (opcjonalny)

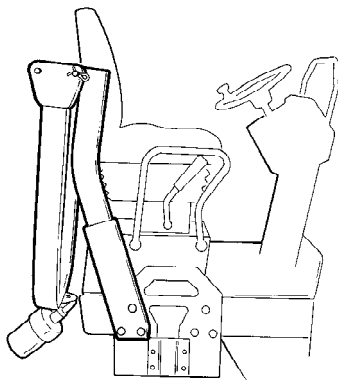

Rys. Składany system ROPS

Maszyna może być wyposażona w składany system ROPS.



Występuje zagrożenie przygnieciem podczas podnoszenia i opuszczania systemu ROPS.



Jeżeli walec jest wyposażony w składany system ROPS, maszyny można używać tylko wtedy, gdy jest on podniesiony i zablokowany.

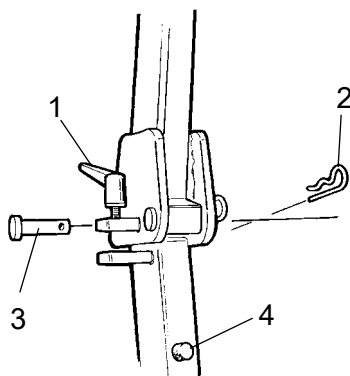

Rys. Blokada systemu ROPS
1. Śruba naprężająca
2. Sworzeń
3. Kołek
4. Zderzak gumowy

Aby złożyć system ROPS, odkręć śrubę naprężającą (1), a następnie wyciągnij sworzeń (2) i kołek (3). Wykonaj te same czynności z obu stron. Złóż system ROPS do tyłu, jeśli jest miejsce.



Po złożeniu systemu ROPS załóż z powrotem sworzeń i kołek.

Aby podnieść system ROPS, wykonaj te czynności w odwrotnej kolejności.



Przed przystąpieniem do pracy należy upewnić się, że system ROPS jest podniesiony i zablokowany.

Należy co jakiś czas nasmarować śrubę naprężającą (1) i kołek (3).

Instrukcje użytkowania - Podsumowanie



1. Przestrzegać INSTRUKCJI DOTYCZĄCYCH BEZPIECZEŃSTWA podanych w podręczniku bezpiecznej obsługi.
2. Upewnić się, że przestrzegane są wszystkie instrukcje podane w punkcie KONSERWACJA.
3. Ustawić wyłącznik główny w położeniu ON (włączony).
4. Ustawić dźwignię jazdy do przodu/do tyłu w położeniu NEUTRAL (biegu jałowego).
5. Ustaw przełącznik wibracji ręcznych/automatycznych w położeniu 0.
6. Ustawić dźwignię sterowania szybkością silnika w położeniu biegu jałowego.
7. Uruchomić silnik i pozwolić mu się nagrzać.
8. Ustawić dźwignię sterowania szybkością silnika w położeniu roboczym.
9. Wyciągnij przycisk hamulca pomocniczego/postojowego.



10. Jedź walcem. Ostrożnie posługuj się dźwignią jazdy do przodu/do tyłu.









11. Sprawdź hamulce. Należy pamiętać, że droga hamowania zimnego walca jest dłuższa.
12. Używać wibracji tylko przy poruszającym się walcu.
13. Jeżeli wymagane jest zwilżanie, należy sprawdzić, czy bębny są dokładnie nawilżane.



14. W SYTUACJI AWARYJNEJ:
 - Wcisnąć GAŁKĘ HAMULCA AWARYJNEGO/POSTOJOWEGO
 - Mocno trzymać kierownicę.
 - Przygotować się na gwałtowne zatrzymanie.
15. Podczas parkowania:
 - Wcisnąć gałkę hamulca awaryjnego/postojowego.
 - Zatrzymać silnik i zaklinować bębny.
16. Podczas podnoszenia: - Patrz - odpowiednia część Instrukcji obsługi.
17. Podczas holowania: - Patrz - odpowiednia część Instrukcji obsługi.
18. Podczas transportu: - Patrz - odpowiednia część Instrukcji obsługi.
19. Podczas przywracania - Patrz - odpowiednia część Instrukcji obsługi.

Konserwacja – smary i symbole

 Zawsze należy używać smarów wysokiej jakości w zalecanych ilościach. Zbyt dużo smaru lub oleju może spowodować przegrzanie i szybsze zużycie.

	OLEJ SILNIKOWY	Temperatura powietrza od -15°C do $+50^{\circ}\text{C}$ (5°F – 122°F) Shell Rimula Super 15W/40, API CH-4 lub odpowiednik.
	PŁYN HYDRAULICZNY	Temperatura powietrza od -15°C do $+40^{\circ}\text{C}$ (5°F – 104°F) Shell Tellus T68 lub odpowiednik. Temperatura powietrza powyżej $+40^{\circ}\text{C}$ (104°F) Shell Tellus T100 lub odpowiednik.
 Bio-Hydr.	BIOLOGICZNY PŁYN HYDRAULICZNY	BP BIOHYD SE-S 46 Maszyna może zostać fabrycznie napełniona płynem biodegradowalnym. Podczas wymiany lub uzupełniania należy stosować ten sam płyn.
	OLEJ BĘBNA	Temperatura powietrza od -15°C do $+40^{\circ}\text{C}$ (5°F – 104°F) Shell Spirax AX 80W/90, API GL-5 lub odpowiednik. Temperatura powietrza 0°C (32°F) – powyżej $+40^{\circ}\text{C}$ (104°F) Shell Spirax AX 85W/140, API GL-5 lub odpowiednik.
	SMAR	Shell Retinax LX2 lub odpowiednik
	PALIWO	Patrz instrukcja silnika.

 W przypadku pracy w obszarach o szczególnie wysokiej lub niskiej temperaturze otoczenia będą wymagane inne smary i paliwo. Patrz rozdział "Instrukcje specjalne" lub skonsultuj się z firmą Dynapac.

Symbole konserwacji

	Silnik, poziom oleju		Oczyszczacz powietrza
	Silnik, filtr oleju		Akumulator
	Zbiornik hydrauliczny, poziom		Zraszacz
	Płyn hydrauliczny, filtr		Woda zraszacza
	Bęben, poziom oleju		Utylizacja
	Oleje smarowe		Filtr paliwa

Konserwacja – harmonogram konserwacji

Punkty serwisowania i konserwacji

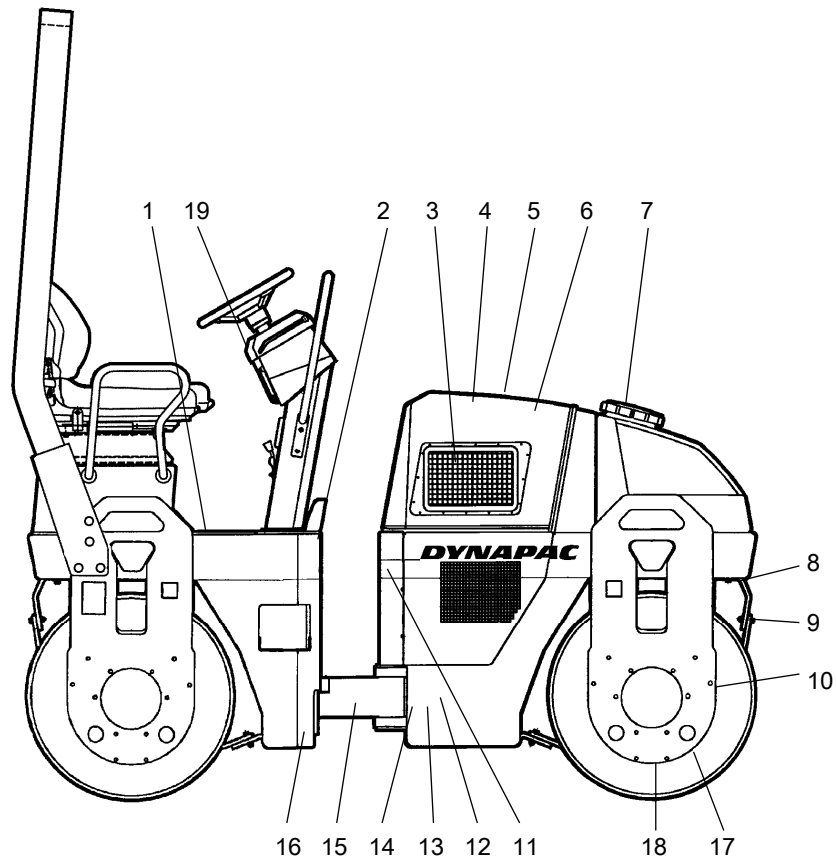

Rys. Punkty serwisowania i konserwacji

- | | | |
|------------------------|---|---|
| 1. Zbiornik paliwa | 8. Układ zraszaczy | 15. Złącze skrętu |
| 2. Tankowanie | 9. Skrobaki | 16. Uchwyt siłownika wspomagania kierownicy |
| 3. Chłodnica | 10. Amortyzatory i śruby mocujące | 17. Korki wlewu/bęben |
| 4. Filtr powietrza | 11. Uzupelnianie płynu hydraulicznego | 18. Poziom oleju w bębnie |
| 5. Akumulator | 12. Zbiornik płynu hydraulicznego | 19. Przycisk hamulca pomocniczego/postojowego |
| 6. Silnik wysokoprężny | 13. Filtr płynu hydraulicznego | |
| 7. Zbiornik wody | 14. Wziernik poziomu płynu hydraulicznego | |

Dane ogólne

Po przepracowaniu podanej liczby godzin należy przeprowadzić okresową konserwację. Jeżeli nie można określić liczby godzin, należy korzystać z okresów czasu – codziennie, co tydzień itp.



Podczas sprawdzania oleju i paliwa oraz podczas smarowania smarem lub olejem, przed napełnieniem należy usunąć cały brud.



Należy stosować się również do instrukcji producenta, podanych w instrukcji silnika.

Co 10 godzin pracy (Codziennie)

Patrz - spis treści, aby znaleźć numery stron odnośnych sekcji!

Poz. na rys.	Czynność	Komentarz
	Przed pierwszym uruchomieniem danego dnia	
6	Sprawdzić poziom oleju w silniku	Patrz instrukcja obsługi silnika
14	Sprawdzić poziom w zbiorniku hydraulicznym	
3	Sprawdzić, czy przepływ powietrza chłodzącego nie jest blokowany	
1	Napełnianie zbiornika paliwa	
7	Napełnianie zbiornika wody	
8	Sprawdzić układ zraszania	
9	Sprawdzić ustawienia zgarniacza	
19	Sprawdzić hamulce	

Po PIERWSZYCH 50 godzinach pracy

W spisie treści można znaleźć numery stron rozdziałów, do których odnoszą się dane informacje.

Poz. na rys.	Czynność	Komentarz
6	Wymienić olej silnikowy i filtr oleju	Patrz - instrukcja obsługi silnika
6	Wymienić filtr paliwa	Patrz - instrukcja obsługi silnika
13	Wymienić filtr płynu hydraulicznego	
10	Sprawdź połączenia śrubowe	

Co 50 godzin pracy (Co tydzień)

W spisie treści można znaleźć numery stron rozdziałów, do których odnoszą się dane informacje.

Poz. na rys.	Czynność	Komentarz
4	Sprawdzenie wskaźnika oczyszczacza powietrza Sprawdzenie, czy węże powietrza są w dobrym stanie i czy są dobrze dokręcone	
15	Nasmarować przegub układu kierowniczego	
16	Nasmarować wsporniki siłownika ukł. kierowniczego	

Co 250 godzin pracy (Co miesiąc)

W spisie treści można znaleźć numery stron rozdziałów, do których odnoszą się dane informacje.

Poz. na rys.	Czynność	Komentarz
3	Oczyść chłodnicę płynu hydraulicznego	
5	Sprawdź poziom elektrolitu w akumulatorze	
6	Oczyść kryzy (kołnierze) układu chłodzenia silnika	Patrz instrukcja obsługi silnika

Konserwacja – harmonogram konserwacji

Co 500 godzin pracy (co trzy miesiące)

W spisie treści można znaleźć numery stron rozdziałów, do których odnoszą się dane informacje.

Poz. na rys.	Czynność	Komentarz
18	Sprawdzić poziom oleju w bębnach	
10	Sprawdzić części gumowe i połączenia śrubowe	
11	Sprawdzić pokrywę/odpowietrznik zbiornika hydraulicznego	
6	Nasmarować zawiasy i urządzenia sterujące	
6	Wymienić olej silnikowy i filtr oleju	Patrz instrukcja obsługi silnika
6	Sprawdź pasek klinowy silnika	Patrz instrukcja obsługi silnika

Co 1000 godzin pracy (Co sześć miesięcy)

W spisie treści można znaleźć numery stron rozdziałów, do których odnoszą się dane informacje.

Poz. na rys.	Czynność	Komentarz
13	Wymienić filtr płynu hydraulicznego	
12	Spuść kondensat ze zbiornika płynu hydraulicznego	
6	Wymień filtr paliwa	
6	Wymień filtr wstępny w silniku	
6	Sprawdź pasek zębaty silnika	Patrz instrukcja obsługi silnika
6	Sprawdź luzy zaworów silnika	Patrz instrukcja obsługi silnika

Co 2000 godzin pracy (Co rok)

W spisie treści można znaleźć numery stron rozdziałów, do których odnoszą się dane informacje.

Poz. na rys.	Czynność	Komentarz
12	Wymienić płyn hydrauliczny	
18	Wymienić olej w bębnach	
7	Osuszyć i oczyścić zbiornik wody	
1	Opróżnić i wyczyścić zbiornik paliwa	
10	Sprawdzić stan połączenia przegubowego	

Konserwacja – co 10 godzin

 Zaparkować walec na płaskiej powierzchni. Podczas sprawdzania i regulacji silnik powinien być wyłączony, a hamulec awaryjny/postojowy – włączony, o ile nie określono inaczej.



Zbiornik hydrauliczny, sprawdzenie poziomu – napełnianie

Sprawdź, czy poziom płynu jest między znakami maks. i min. Jeżeli poziom płynu hydraulicznego jest za niski, dolej płynu podanego w specyfikacji smarów.

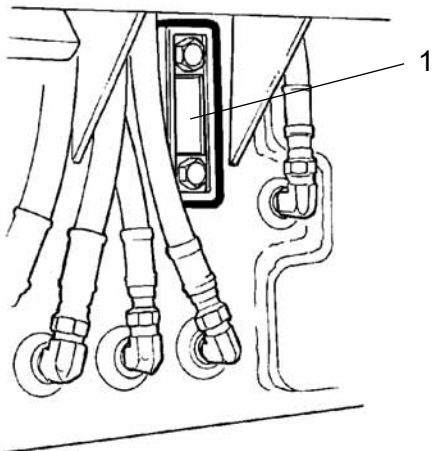

Rys. Zbiornik płynu hydraulicznego
1. Wziernik

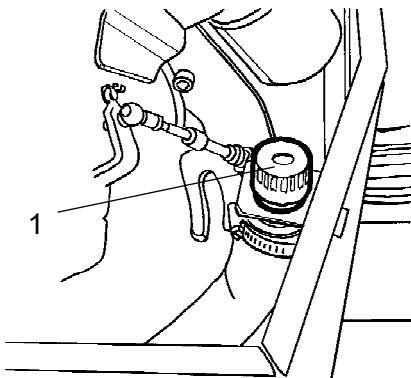

Rys. Komora silnika
1. Uzupełnianie płynu hydraulicznego

Podnieś maskę silnika i odkręć korek wlewu (1), dolej płynu hydraulicznego, jeśli jego poziom jest zbyt niski.

Obieg powietrza – sprawdzenie

Sprawdź, czy przepływ powietrza chłodzącego w silniku przez kratkę (1) w komorze silnika jest niezakłócony.

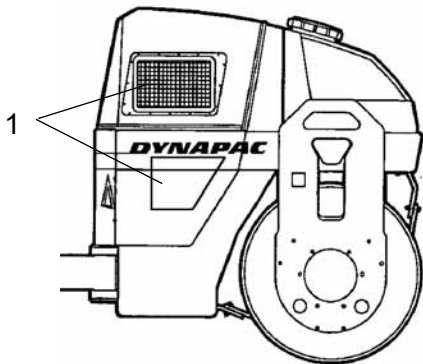

Rys. Prawa strona bębna
1. Kratka powietrza chłodzącego



Zbiornik paliwa – tankowanie

Codziennie przed rozpoczęciem pracy uzupełnij paliwo. Odkręć blokową zakrętkę zbiornika (1) i dolej oleju napędowego do dolnej krawędzi rury wlewu.

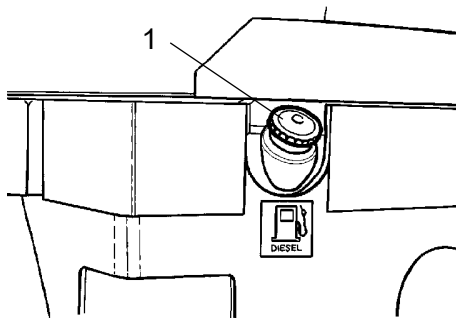

Rys. Zbiornik paliwa
1. Zakrętka wlewu



Wyłączyć silnik wysokoprężny. Przed zatankowaniem zewrzyj (przyciśnij) pistolet napełniający z nieizolowaną częścią walca, a podczas tankowania z rurą wlewu.



Nie wolno tankować przy włączonym silniku. Nie wolno palić i należy unikać rozlewania paliwa.

Zbiornik paliwa ma pojemność 50 litrów.



Zbiornik wody – napełnianie

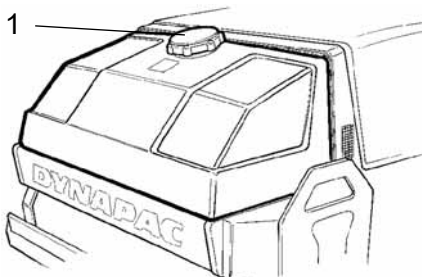

Rys. Zbiornik wody
1. Zakrętka zbiornika



Odkręć zakrętkę zbiornika (1) i napełnij go czystą wodą. Nie zdejmuj filtru siatkowego. Pojemność zbiornika została podana w danych technicznych.



Jedyny dodatek: niewielka ilość przyjaznego dla środowiska płynu niezamarzającego.



Układ zraszaczy/bęben Sprawdzenie – czyszczenie

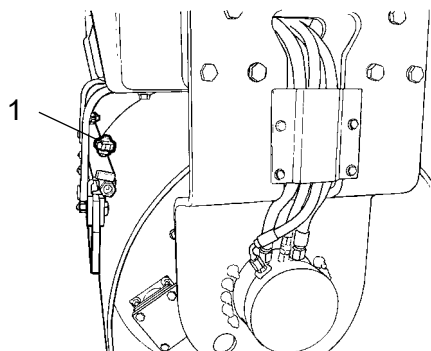

Rys. Bęben
1. Dysza

Uruchom system zraszaczy i upewnij się, że żadna dysza (1) nie jest zatkana. W razie potrzeby oczyść zatkane dysze i filtr wstępny, znajdujący się obok pompy wody; patrz poniższe ilustracje.



Układ zraszaczy należy opróżnić, jeśli istnieje ryzyko zamarznięcia.

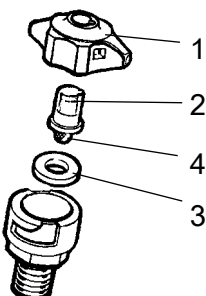

Rys. Dysza
1. Tuleja
2. Dysza
3. Uszczelka
4. Filtr siatkowy

Ręcznie zdemontuj zablokowaną dyszę. Przedmuchaaj dyszę (2) i filtr dokładnego oczyszczania (4) za pomocą sprężonego powietrza do czystości lub zamontuj części zamienne, a zatkane elementy wyczyść później.



Podczas pracy ze sprężonym powietrzem noś okulary ochronne.

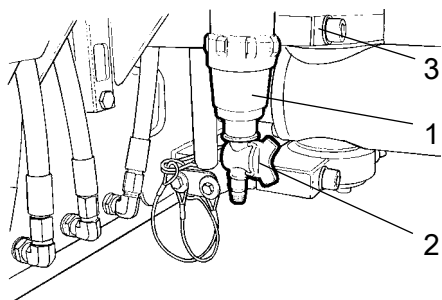

Rys. Układ pompy
1. Filtr wody
2. Kurek odcinający
3. Pompa wody

Podczas czyszczenia filtra wstępnego (1) otwórz kurek (2) i poluzuj obudowę filtra.

Oczyść filtr i jego obudowę. Sprawdź, czy uszczelka gumowa w obudowie filtra jest nienaruszona.

Po sprawdzeniu i oczyszczeniu uruchom układ i sprawdź jego działanie.

Kurek spustowy znajduje się z lewej strony obszaru układu pompy. Można go używać do opróżniania zbiornika i elementów układu pomp.

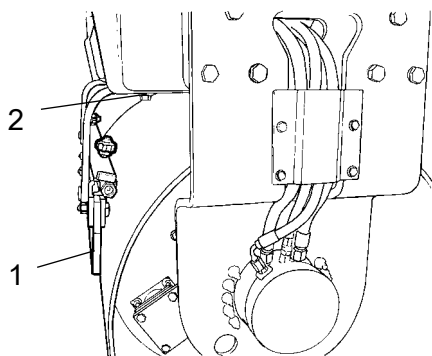

Rys. Bęben
1. Ostrze skrobaka
2. Śruby regulacyjne

Skrobaki, stałe Sprawdzanie – ustawianie

Sprawdź, czy zgarniacze nie są uszkodzone. Ustaw skrobaki w odległości 1–2 mm od bębna. Dla specjalnych mieszanek asfaltowych lepiej jest ustawić ostrza skrobaków (1) tak, by nieznacznie dociskały do bębna.

Pozostałości asfaltu mogą się nagromadzić na skrobaku i wpływać na siłę docisku. Wyczyść je w razie potrzeby.

Poluzuj śruby (2), aby wyregulować ciśnienie docisku ostrza skrobaka do bębna.

Pamiętaj o dokręceniu wszystkich śrub po zakończeniu regulacji.

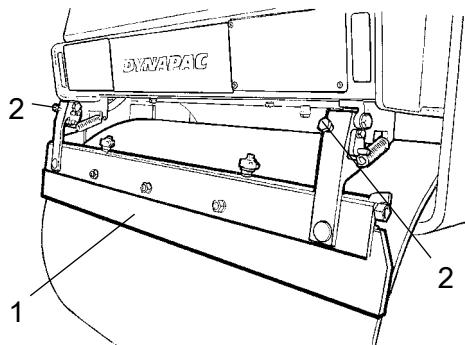

Rys. Skrobaki sprężynowe
1. Ostrze skrobaka
2. Śruby regulacyjne

Skrobaki, sprężynowe (opcjonalne) Sprawdzanie – regulacja



Skrobaki muszą być podniesione z bębna podczas transportu.



Hamulce – sprawdzenie



Sprawdź działanie hamulców w następujący sposób:

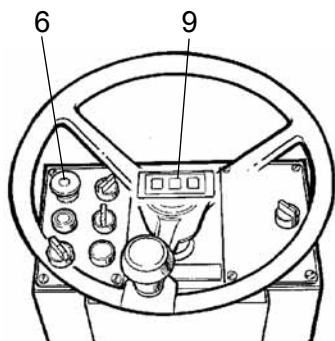

Rys. Panel przyrządów
6. Przycisk hamulca pomocniczego/postojowego
9. Lampka ostrzegawcza hamulców

Rozpocznij jazdę walcem powoli do przodu.

Naciśnij przycisk hamulca pomocniczego/postojowego (6). Nie powinna zapalić się lampka ostrzegawcza hamulca (9) na panelu przyrządów, a walec powinien się zatrzymać.

Po sprawdzeniu hamulców należy ustawić dźwignię jazdy do przodu/do tyłu (2) w położeniu neutralnym.

Wyciągnij przycisk hamulca pomocniczego/postojowego.

Walec jest teraz gotowy do pracy.

Konserwacja – co 50 godzin



Zaparkować walec na płaskiej powierzchni. Podczas sprawdzania i regulacji silnik powinien być wyłączony, a hamulec awaryjny/postojowy – włączony, o ile nie określono inaczej.



Filtr powietrza Sprawdzenie – wymiana filtra głównego



Wymień główny filtr powietrza, gdy wskaźnik wskazuje kolor czerwony. Wskaźnik znajduje się na rurze łączącej filtra powietrza.

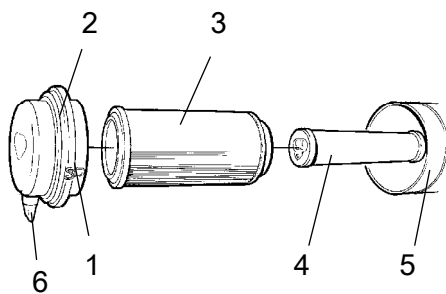

Rys. Oczyszczacz powietrza

1. Zaczepy
2. Pokrywa
3. Filtr główny
4. Filtr zapasowy
5. Obudowa filtra
6. Zawór oddzielania pyłu

Zwolnij zaczepy (1), wyciągnij pokrywę (2) i wyjmij filtr główny (3).

Nie zdejmować filtra zapasowego (4).

Wyczyść filtr powietrza w razie potrzeby. Patrz rozdział Filtr powietrza – czyszczenie.

Podczas wymiany filtra głównego (3) włóż nowy filtr i zamontuj filtr powietrza w odwrotnej kolejności.

Sprawdź stan zaworu oddzielania pyłu (6); wymień go w razie potrzeby.

Podczas zakładania obudowy należy się upewnić, że zawór oddzielania pyłu jest skierowany do dołu.

Wskaźnik filtra powietrza – zerowanie

Wskaźnik filtra powietrza znajduje się na filtrze lub bardzo blisko niego.

Po wymianie filtra powietrza należy wyzerować wskaźnik filtra powietrza.

Naciśnij „przycisk” (1) na górze wskaźnika, aby go wyzerować.

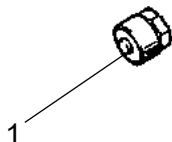

Rys. Wskaźnik
1. Przycisk



Filtr zapasowy - Wymiana

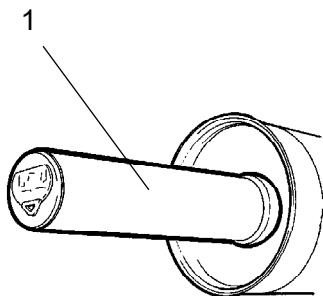

Rys. Filtr powietrza
1. Filtr zapasowy

Zmień filtr zapasowy na nowy po trzeciej wymianie filtra głównego.

Filtra zapasowego nie można oczyścić.

Aby wymienić filtr zapasowy (1), należy wyciągnąć stary filtr z obejmy, włożyć nowy filtr i zmontować filtr powietrza w odwrotnej kolejności.

Wyczyść filtr powietrza w razie potrzeby. Patrz rozdział Filtr powietrza – czyszczenie.



Filtr powietrza – czyszczenie

Wytrzyj wewnątrz pokrywy (2) i obudowy filtra (5). Patrz poprzedni rysunek.

Wytrzyj do czysta obie strony rury wylotowej.

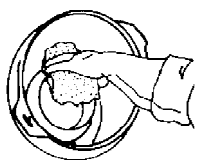

Wewnętrzna krawędź rury wylotowej.

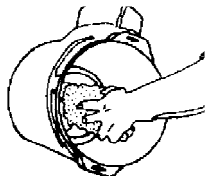

Zewnętrzna krawędź rury wylotowej.

Wytrzyj także obie powierzchnie rury wylotowej; patrz rysunek obok.



Sprawdzić, czy zaciski węży pomiędzy obudową filtra i węzłem zasysającym są szczelne, a węże są nienaruszone. Sprawdzić cały system węży aż do silnika.



Siłownik wspomagania kierownicy i złącze skrętne – smarowanie



Gdy silnik pracuje, nikt nie powinien się znajdować w pobliżu złącza skrętnego. Ryzyko zgniecenia w przypadku skrętu. Przed smarowaniem naciśnij przycisk hamulca pomocniczego/postojowego.

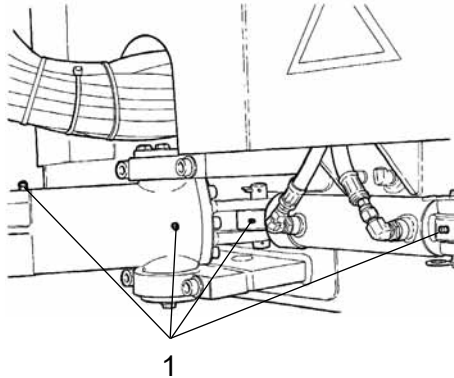

Rys. Filtr główny
1. Smarowniczki

Obróć kierownicę do końca w lewo. Z prawej strony maszyny jest teraz łatwy dostęp do wszystkich czterech smarowniczek (1).

Oczyść smarowniczkę (1). Nasmaruj każdą smarowniczkę za pomocą pięciu suwów ręcznej smarownicy ciśnieniowej. Upewnij się, że smar przedostał się do łożysk. Jeżeli smar nie przedostał się do łożysk, konieczne może okazać się poluzowanie połączenia przegubowego za pomocą podnośnika i powtórzenie procesu smarowania.

Konserwacja – co 250 godzin



Zaparkować walec na płaskiej powierzchni. Podczas sprawdzania i regulacji silnik powinien być wyłączony, a hamulec awaryjny/postojowy – włączony, o ile nie określono inaczej.



Chłodnica płynu hydraulicznego Sprawdzanie - Czyszczenie

Upewnić się, że przepływ powietrza przez chłodnicę nie jest zakłócony. Zanieczyszczoną chłodnicę należy przedmuchać sprężonym powietrzem lub umyć do czysta myjką wysokociśnieniową.

Przedmuchać lub przepłucz chłodnicę w kierunku przeciwnym do kierunku przepływu powietrza.



Podczas wykorzystywania strumienia wody pod wysokim ciśnieniem należy zachować ostrożność. Nie wolno trzymać dyszy zbyt blisko chłodnicy.



Podczas pracy ze sprężonym powietrzem lub strumieniem wody pod ciśnieniem należy nosić okulary ochronne.

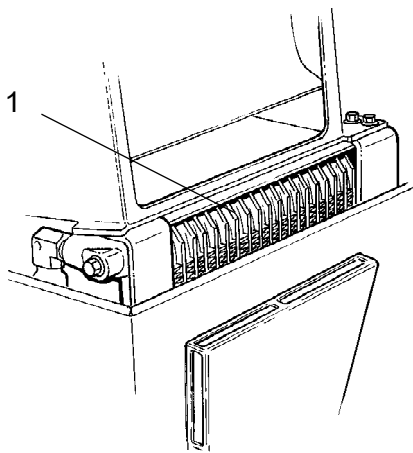

Rys. Komora silnika
1. Chłodnica płynu hydraulicznego



Akumulator – sprawdzanie poziomu elektrolitu

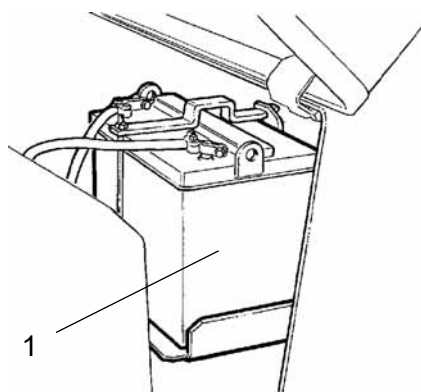

Rys. Komora akumulatora
1. Akumulator

Otwórz maskę silnika.

Wytrzyj wierzch akumulatora.



Włóż okulary ochronne. W akumulatorze znajduje się żrący kwas. W przypadku kontaktu z kwasem należy spłukać go wodą.



Podczas sprawdzania poziomu elektrolitu należy się upewnić, że w pobliżu nie ma otwartego ognia. Podczas ładowania przez alternator jest wytwarzany wybuchowy gaz.



Podczas odłączania akumulatora najpierw odłącz przewód ujemny. Podczas podłączania akumulatora najpierw podłącz przewód dodatni.

Przewody powinny być czyste i dobrze zamocowane. Skorodowane końcówki kabli powinny zostać oczyszczone i nasmarowane wazeliną bezkwasową.



Ogniwo akumulatora

Poziom elektrolitu

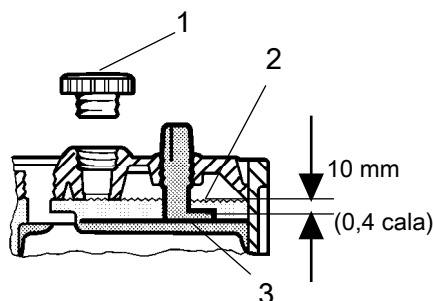

Rys. Poziom elektrolitu w akumulatorze

1. Korek ogniwa
2. Poziom elektrolitu
3. Płyta

Zdjąć korki ogniw i sprawdzić, czy elektrolit znajduje się około 10 mm (0,4 cala) nad płytami. Sprawdzić poziom we wszystkich ogniwach. Jeżeli poziom jest za niski, należy dolać odpowiednią ilość wody destylowanej.

Jeżeli temperatura otoczenia jest poniżej punktu zamarzania, przed dolaniem wody destylowanej należy na chwilę uruchomić silnik. W przeciwnym przypadku elektrolit może zamarznąć.

Sprawdzić, czy otwory wentylacyjne w korkach ogniw są drożne i założyć korki.



Zużyty akumulator należy poddać odpowiedniej utylizacji. Akumulatory zawierają ołów, który jest szkodliwy dla środowiska.



Przed jakimkolwiek pracami spawalniczymi przy maszynie należy odłączyć kabel uziemiający akumulatora, a następnie wszystkie połączenia elektryczne alternatora.



Akumulator (bezobsługowy)

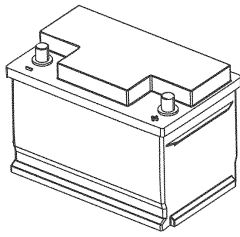

Rys. Akumulator

Akumulator jest szczelnie zamknięty i nie wymaga obsługi.



Podczas sprawdzania poziomu elektrolitu należy się upewnić, że w pobliżu nie ma otwartego ognia. Podczas ładowania akumulatora przez alternator jest wytwarzany wybuchowy gaz.



Podczas odłączania akumulatora najpierw odłącz przewód ujemny. Podczas podłączania akumulatora najpierw podłącz przewód dodatni.

Przewody powinny być czyste i dobrze zamocowane. Skorodowane końcówki kabli powinny zostać oczyszczone i nasmarowane wazeliną bezkwasową.

Wytrzyj wierzch akumulatora.

Konserwacja – co 500 godzin



Zaparkować walec na płaskiej powierzchni. Podczas sprawdzania i regulacji silnik powinien być wyłączony, a hamulec awaryjny/postojowy – włączony, o ile nie określono inaczej.



Bęben - poziom oleju Kontrola - uzupełnianie

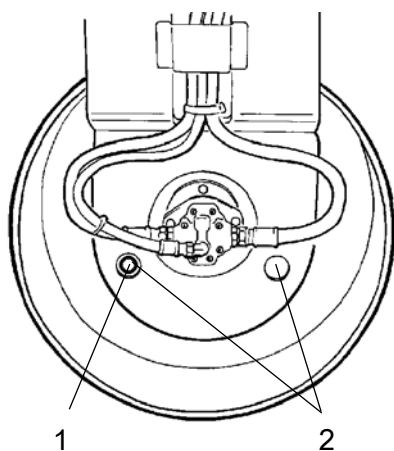

Rys. Bęben, strona wibracji
1. Korek oleju
2. Otwór kontrolny

Powoli jedź walcem do chwili, aż korek oleju (1) znajdzie się naprzeciwko jednego z otworów kontrolnych (2).

Odkręć korek i sprawdź, czy poziom oleju sięga dna otworu. Uzupełnij olej w razie potrzeby. Użyj oleju zgodnie ze specyfikacją smarowania.

Wyczyść magnetyczny korek oleju (1) z wszystkich pozostałości metalu i ponownie go załóż.

Elementy gumowe i śruby mocujące Kontrola

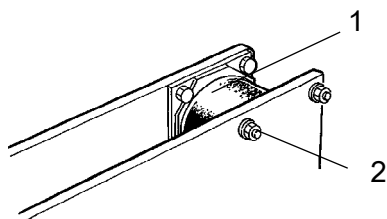

Rys. Bęben, strona wibracji
1. Element gumowy
2. Śruby mocujące

Sprawdź wszystkie elementy gumowe (1). Wymień wszystkie wszystkie elementy, jeżeli ponad 25% z nich z jednej strony bębna ma pęknięcia głębsze niż 10-15 mm (0.4-0.6 cala).

Sprawdzić za pomocą noża lub ostrego przedmiotu.

Sprawdzić również, czy śruby mocujące (2) są dokręcone.



Korek zbiornika hydraulicznego - Kontrola

Odkręć zakrętkę zbiornika i sprawdź, czy nie jest zablokowana. Powietrze musi bez przeszkód przepływać przez korek w obydwu kierunkach.

Jeżeli przepływ w którymkolwiek kierunku jest zablokowany, oczyść niewielką ilością oleju napędowego i przedmuchaaj sprężonym powietrzem do chwili odblokowania lub wymień zakrętkę na nową.



Podczas pracy ze sprężonym powietrzem należy nosić okulary ochronne.

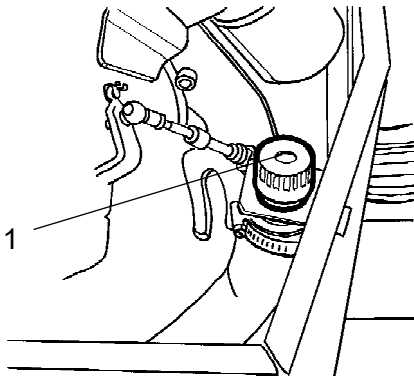

Rys. Komora silnika
1. Zakrętka wlewu



Elementy sterujące – smarowanie

Za pomocą kilku kropli oleju nasmaruj dźwignię jazdy do przodu/do tyłu w komorze silnika.

Jeśli dźwignia stawia duży opór po długim okresie używania, zdejmij osłonę i dźwignię, a następnie wykonaj smarowanie.

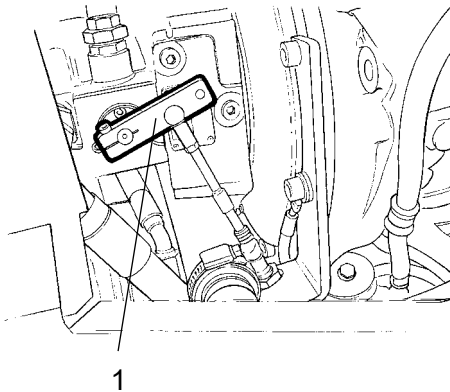

Rys. Komora silnika
1. Dźwignia jazdy do przodu/do tyłu



Elementy sterujące – smarowanie

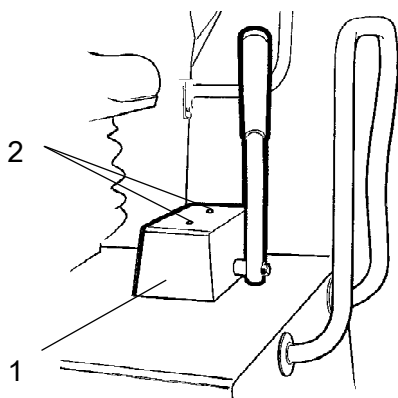

Rys. Siedzenie operatora
1. Dźwignia jazdy do przodu/do tyłu
2. Śruby mocujące

Nasmaruj mechanizm dźwigni jazdy do przodu/do tyłu.

Odkręć wkręty (2) u góry osłony (1), zdejmij osłonę i nasmaruj olejem mechanizm pod osłoną.



Silnik wysokoprężny – wymiana oleju

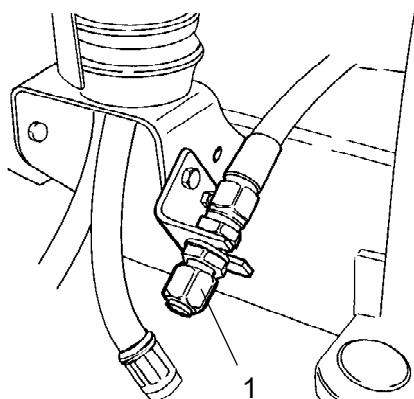

Rys. Komora silnika, prawa strona
1. Spuszczanie oleju

Przed spuszczeniem oleju rozgrzej silnik.

Pod korkiem spustowym umieść zbiornik o pojemności co najmniej 8 litrów (2 galonów).



Zachować szczególną ostrożność podczas spuszczenia oleju z silnika. Ubrać rękawice i okulary ochronne.

Odkręć korek spustowy oleju (1). Oczekaj, aż olej wycieknie i zakręć korek.

Napełnij świeżym olejem silnikowym; prawidłowy rodzaj oleju podano w specyfikacji smarów lub w instrukcji obsługi silnika.

Za pomocą prętowego wskaźnika poziomy sprawdź, czy poziom oleju silnikowego jest prawidłowy. Dodatkowe informacje można znaleźć w instrukcji obsługi silnika.



Filtr oleju – wymiana

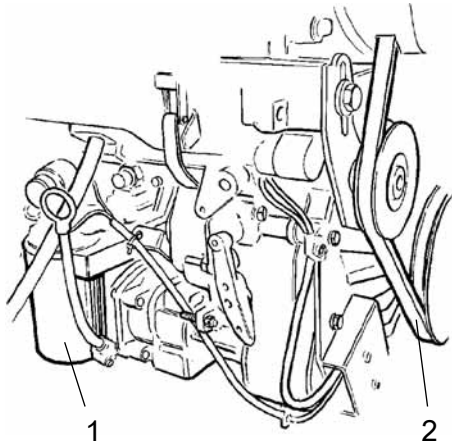

Rys. Silnik wysokoprężny
1. Filtr oleju
2. Pasek klinowy

Wymontuj filtr oleju (1). Załóż nowy filtr; stary należy wyrzucić.

Sprawdź pasek (2), czy nie ma uszkodzeń lub pęknięć. Wymień go w razie potrzeby.

Sprawdź naprężenie paska. Pasek wymaga naprężenia, jeśli można go wcisnąć kciukiem o więcej niż 10 mm w połowie odległości pomiędzy kołami pasowymi.



Szczegółowe instrukcje dotyczące terminów wymiany oleju i filtrów oraz naprężania paska znajdują się w instrukcji obsługi silnika.

Uruchom silnik i sprawdź, czy filtr i korek spustowy są dobrze dokręcone.

Konserwacja – 1000 godzin

 Zaparkować walec na płaskiej powierzchni. Podczas sprawdzania i regulacji silnik powinien być wyłączony, a hamulec awaryjny/postojowy – włączony, o ile nie określono inaczej.



Wymiana filtra oleju hydraulicznego

Poluzuj sześć śrub (1).

Zdemontuj płytę zabezpieczającą (2).

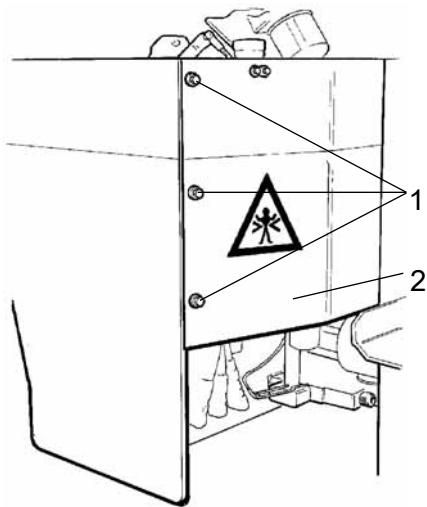

Rys. Komora silnika
1. Śruby mocujące 2. Płyta zabezpieczająca

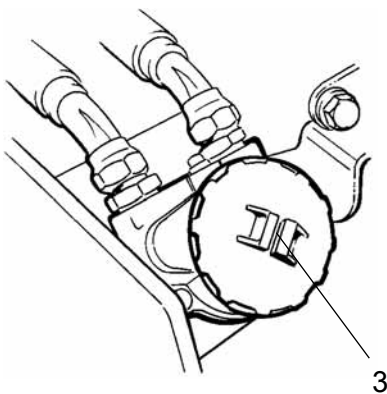

Rys. Filtr oleju hydraulicznego
3. Zakrętka

Poluzuj czerwoną zakrętkę (3) i wyciągnij wkład filtra (4).

Tymczasowo załóż czerwoną zakrętkę, aby zapobiec przedostaniu się kurzu i brudu do zbiornika.

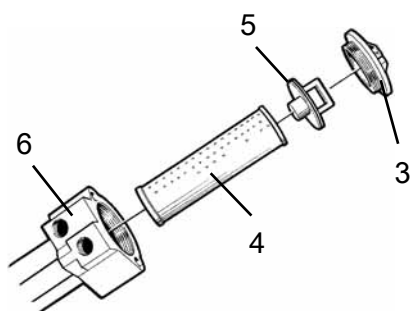

Rys. Filtr oleju hydraulicznego 3.
Zakrętka 4. Wkład filtra 5. Uchwyt 6.
Uchwyt filtra

Wyjmij wkład filtra (4) z uchwytu (5).



Wyjmij filtr (4) i przekaz go najbliższej ekologicznej stacji usuwania odpadów. Jest to filtr jednorazowego użytku, nie można go czyścić.

Włącz silnik i ustaw pełną prędkość obrotową przez 30 sekund. Sprawdź, czy zakrętka filtra (3) jest dokręcona.



Zbiornik płynu hydraulicznego – opróżnianie

Kondensat w zbiorniku hydraulicznym jest usuwany poprzez korek (1). Odprowadzenie powinno zostać wykonane, kiedy walec stał beczynny przez pewien czas, np. przez noc.



Zachować ostrożność podczas opróżniania. Nie upuścić korka, w przeciwnym wypadku wycieknie cały płyn hydrauliczny.

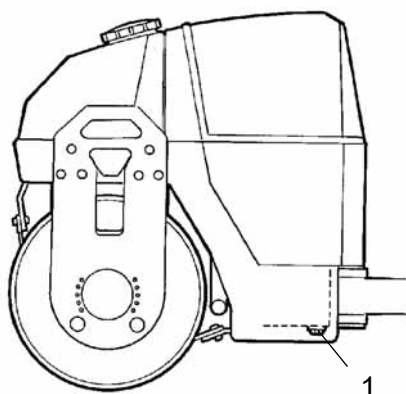

Rys. Lewa strona ramy
1. Korek spustowy

Osuszanie wykonać w następujący sposób:

Umieść pojemnik pod zaworem (1). Poluzuj korek i poczekaj, aż wycieknie cały kondensat. Dokręć korek.



Wymiana filtra paliwa

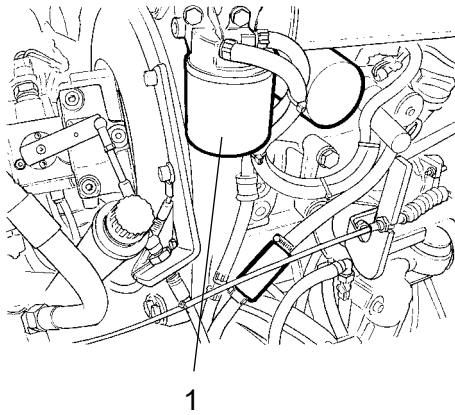

Rys. Komora silnika
1. Filtr paliwa



Pod spód podłóż pojemnik w celu zebrania paliwa, które wyleje się podczas wyjmowania filtra.

Wykręć filtr paliwa (1). Filtr jest jednorazowy i nie można go czyścić. Przekaż go najbliższej ekologicznej stacji usuwania odpadów.



Szczegółowe instrukcje dotyczące terminów wymiany filtra paliwa znajdują się w instrukcji obsługi silnika.

Uruchom silnik i sprawdź, czy filtr paliwa jest dobrze dokręcony.



W przypadku korzystania z urządzenia w pomieszczeniach zamkniętych należy zapewnić dobrą wentylację (wyciąg powietrza). Ryzyko zatrucia tlenkiem węgla.



Wymiana filtra wstępnego

Naciśnij przycisk hamulca postojowego. Wyłącz silnik i otwórz lewe drzwiczki komory silnika. Wkrętakiem zwolnij zaciski węża (2).



Pod spód podłóż pojemnik w celu zebrania paliwa, które wyleje się podczas wyjmowania filtra.

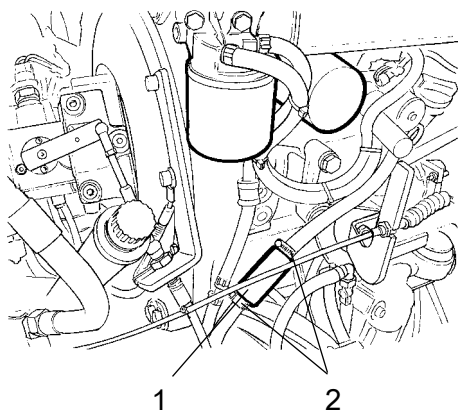

Rys. Komora silnika
1. Filtr wstępny
2. Zaciski węża

Wyjmij filtr wstępny (1) i przekaz go najbliższej ekologicznej stacji usuwania odpadów. Jest to filtr jednorazowego użytku, nie można go czyścić.

Założ nowy filtr wstępny i z powrotem zaciśnij zaciski węża.

Uruchom silnik i sprawdź, czy filtr wstępny jest dobrze dokręcony.



W przypadku korzystania z urządzenia w pomieszczeniach zamkniętych należy zapewnić dobrą wentylację (wyciąg powietrza). Ryzyko zatrucia tlenkiem węgla.

Konserwacja – 2000 godzin



Zaparkować walec na płaskiej powierzchni. Podczas sprawdzania i regulacji silnik powinien być wyłączony, a hamulec awaryjny/postojowy – włączony, o ile nie określono inaczej.



Zbiornik hydrauliczny – wymiana płynu



Ryzyko poparzenia przy spuszczeniu gorącego oleju. Należy chronić ręce.



Umieść pojemnik pod korkiem. Powinien on mieć pojemność co najmniej 40 litrów. Zebrać olej do pojemnika i zutylizować w odpowiedni sposób.

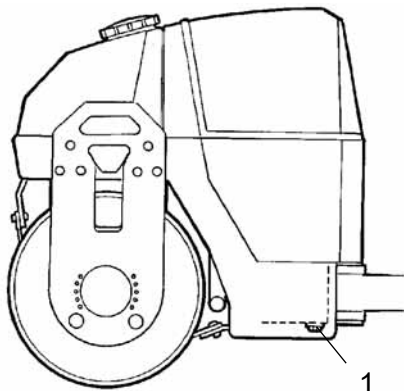

Rys. Lewa strona ramy
1. Korek spustowy

Odkręć korek spustowy (1) i opróżnij zbiornik z oleju. Wytrzymaj korek spustowy i wkręć go.



Napełnij świeżym płynem hydraulicznym rodzaju podanego w specyfikacji smarów.

Wymień filtr płynu hydraulicznego. Patrz sekcja „Co 1000 godzin pracy”.

Uruchom silnik wysokoprężny i sprawdź różne funkcje układu hydraulicznego. Sprawdź poziom płynu w zbiorniku i w razie potrzeby dolej.



Bęben - Wymiana oleju



Podczas osuszania płynu należy zachować szczególną ostrożność. Należy ubrać rękawice i okulary ochronne.

Ustaw walec na płaskiej powierzchni i jedź nim do chwili, gdy korek oleju (1) znajdzie się w dolnym położeniu.



Wyłącz silnik i naciśnij przycisk hamulca postojowego.



Umieść pojemnik pod korkiem. Powinien on mieć pojemność co najmniej 6 litrów. Należy zebrać olej do pojemnika i zutylizować w odpowiedni sposób.

Wykręć korek i spuść cały olej. Informacje o uzupełnianiu oleju zostały podane w rozdziale „Co 500 godzin pracy”.

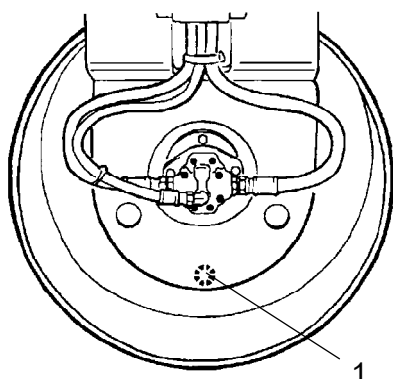

Rys. Bęben, strona wibracji
1. Korek oleju



Zbiornik wody – spuszczenie



Zimą należy pamiętać o ryzyku zamarznięcia. Spuść wodę ze zbiornika, pompy i przewodów.

Najprostszym sposobem opróżnienia zbiornika wody jest otwarcie kurka spustowego filtra wody (1). (Jest też korek spustowy pod zbiornikiem wody.)

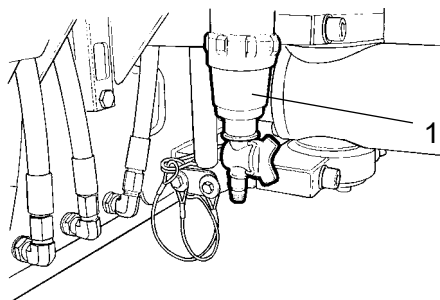

Rys. Układ pompy
1. Filtr wody



Pompa wody – spuszczenie

Pompę wody (1) opróżnia się poprzez otwarcie kurka spustowego (2).

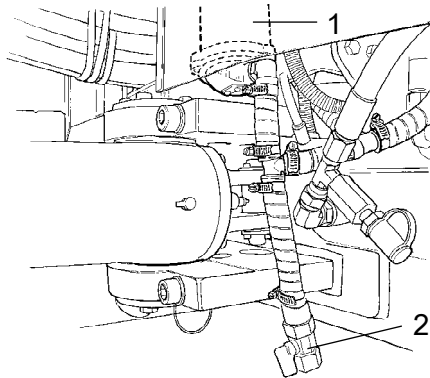

Rys. Układ pompy
1. Pompa wody
2. Kurek spustowy



Zbiornik wody - czyszczenie

Oczyść zbiorniki wodą i detergentem nadającym się do czyszczenia powierzchni z tworzyw sztucznych.

Założ ponownie obudowę filtra lub korek spustowy (1).
Napełnij wodą i sprawdź, czy nie ma przecieków.

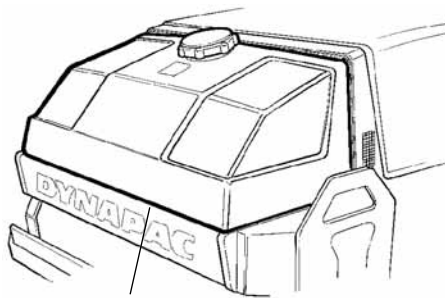

Rys. Zbiornik wody
1. Korek spustowy



Zbiorniki wody wykonane są z tworzywa sztucznego (polietylenu) i nadają się do recyklingu.



Zbiornik paliwa – czyszczenie

Najłatwiej jest oczyścić zbiornik, gdy jest on prawie pusty.



Wypompuj z dna cały osad za pomocą odpowiedniej pompy, takiej jak pompa do opróżniania oleju. Zbierz olej do pojemnika i zutylizuj go w odpowiedni sposób.



Podczas pracy przy paliwie należy pamiętać o zagrożeniu pożarem.



Zbiornik paliwa wykonany jest z tworzywa sztucznego (polietylenu) i nadaje się do recyklingu.

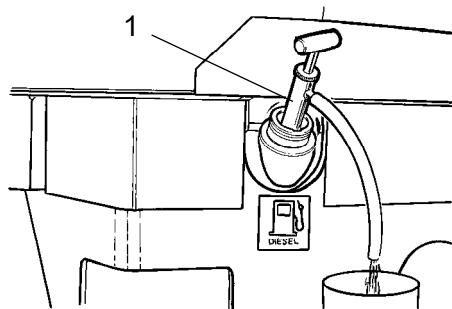

Rys. Zbiornik paliwa
1. Zbiornik paliwa

Złącze skrętu – sprawdzenie

Sprawdź złącze skrętne w celu wykrycia wszelkich uszkodzeń lub pęknięć.

Sprawdź i dokręć poluzowane śruby.

Upewnij się również, czy nie ma usztywnień i luzów.

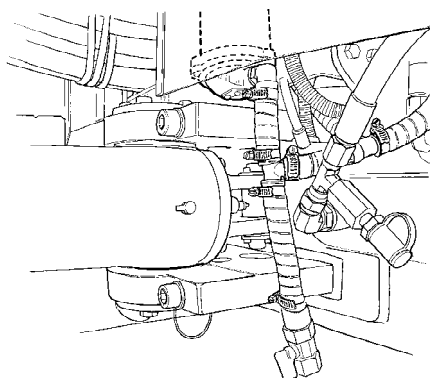

Rys. Złącze skrętu

DYNAPAC

Part of the Atlas Copco Group

Dynapac Compaction Equipment AB
Box 504, SE-371 23 Karlskrona, Sweden

DYNAPAC

Part of the Atlas Copco Group

Dynapac Compaction Equipment AB
Box 504, SE-371 23 Karlskrona, Sweden