

Instruktionsmanual

ICC122-1SE1.pdf
Körning & Skötsel

Vibrationsvält
CC122

Motor
Deutz F2L 2011
Deutz D2011 L02I

Serienummer
***60119200* -**



CC122 är speciellt avsedda för reparationsarbeten på asfalt, men kan också användas vid nybeläggning av mindre gator, trottoarer och cykelbanor.

Innehållsförteckning

Inledning	1
Varningssymboler	1
Säkerhetsinfo	1
Allmänt	1
Säkerhet - Allmänna Säkerhetsföreskrifter	3
Säkerhet - vid körning	5
Kantkörning	5
Lutning	5
Speciella anvisningar	7
Standardoljor och andra rekommenderade oljor	7
Högre omgivningstemperatur över +40°C (104°F)	7
Temperaturer	7
Högtryckstvätt	7
Brandbekämpning	8
Överrullningsskydd (ROPS), ROPS-godkänd hytt	8
Batterihantering	8
Starthjälp	9
Tekniska Data - Ljud/Vibrationer/El	11
Vibrationer - Förarplats	11
Ljudvärden	11
Tekniska data - Dimensioner	13
Dimensioner, sidovy	13
Dimensioner, toppvy	14
Tekniska data - Vikter och volymer	15
Tekniska data - Arbetskapacitet	17
Tekniska specifikationer - Allmänt	19
Åtdragningsmoment	19
ROPS - bultar	20
Hydraulsystem	20
Maskinbeskrivning - Identifiering	21

Produktidentifikationsnummer på ram.....	21
Maskinskylt.....	21
Motorskyltar.....	22
Maskinbeskrivning- Dekaler.....	23
Placering dekaler	23
Säkerhetsdekaler	24
Infodekaler	25
Maskinbeskrivning - Instrument/Reglage.....	27
Visning - Instrument och manöverorgan	27
Funktionsbeskrivning	28
Maskinbeskrivning - Elsystem.....	31
Säkringar på maskin	31
Handhavande - Start.....	33
Före start	33
Batterifrånsljare - Tillslag	33
Förarstol - Inställning.....	33
Komfortstol - Inställning.....	34
Instrument och lampor - Kontroll	34
Reserv/Parkeringsbroms - Kontroll	35
Förarplats	35
Start.....	36
Start av dieselmotor	36
Handhavande - Körning.....	37
Körning av vält	37
Handhavande - Vibration	39
Manuell/Automatisk vibration	39
Handhavande - Stopp.....	41
Bromsning	41
Reservbromsning	41
Normal bromsning.....	41

Avstängning	42
Parkering	42
Blockering av vals	42
Batterifrånskiljare	43
Långtidsuppställning	45
Dieselmotor	45
Batteri.....	45
Luftrenare, avgasrör	45
Bränsletank	45
Hydraultank	45
Vattentank	45
Styrcylinder, gångjärn, etc.....	46
Kåpor, presenning.....	46
Övrigt	47
Lyftning.....	47
Låsning av styrled	47
Lyftning av vält	47
Upplåsning av styrled.....	48
Bogsering	49
Frläggning av broms (Tillbehör)	49
Bogsering av vält.....	50
Vält förberedd för transport	50
Fällbar ROPS (Tillbehör).....	51
Körinstruktioner - Sammanfattning	53
Underhåll - Smörjmedel och symboler.....	55
Skötselsymboler	56
Underhåll - Skötselschema	57
Service och tillsynspunkter.....	57
Allmänt	58
Var 10:e drifttimme (Dagligen)	58

De 50 FÖRSTA drifttimmarna	58
Var 50:e driftimme (Varje vecka).....	59
Var 250:e driftimme (Varje månad)	59
Var 500:e driftimme (Var tredje månad).....	59
Var 1000:e driftimme (Varje halvår)	60
Var 2000:e driftimme (Varje år).....	60
Underhåll - Skötselåtgärder, 10h	61
Hydraultank, Nivåkontroll - påfyllning	61
Luftcirkulation - Kontroll.....	62
Bränsletank - Påfyllning	62
Vattentank - Påfyllning	63
Sprinklersystem/Vals Kontroll - Rengöring	63
Skrapor, fasta Kontroll - Inställning.....	64
Skrapor, fjädrande (Tillbehör) Kontroll - Inställning.....	65
Bromsfunktion - Kontroll.....	65
Underhåll - Skötselåtgärder, 50h	67
Luftrenare Kontroll - Byte av huvudfilter	67
Luftfilterindikator - Återställning	67
Säkerhetsfilter - Byte.....	68
Luftrenare - Rengöring	68
Styrcylinder och styrled - Smörjning.....	69
Underhåll - Skötselåtgärder, 250h	71
Hydrauloljekylare Kontroll - Rengöring	71
Batteri (efterfyllningsbar) - Kontroll av vätskenivå	72
Battericell Vätskenivå.....	72

Batteri (underhållsfri).....	73
Underhåll - Skötselåtgärder, 500h	75
Vals, oljenivå	
Kontroll - påfyllning.....	75
Gummielement och fästskruvar	
Kontroll	75
Hydraultankens lock - Kontroll	76
Reglage - Smörjning	76
Dieselmotor - Oljebyte.....	77
Oljefilter - Byte.....	78
Underhåll - Skötselåtgärder, 1000h	79
Byte av hydrauloljefilter	79
Hydrauloljetank - Dränering	80
Byte av bränslefilter.....	81
Byte av Dieselmotorns förfilter	82
Underhåll - Skötselåtgärder, 2000h	83
Hydraultank - Oljebyte.....	83
Vals - Oljebyte.....	84
Vattentank - Avtappning.....	84
Vattenpump - Avtappning.....	85
Vattentank - Rengöring	85
Bränsletank - Rengöring	86
Styrled - Kontroll.....	86

Inledning

Varningssymboler

 **WARNING ! Anger risk eller riskabelt förfarande som kan leda till allvarliga eller livshotande personskador om varningen ej beaktas.**

 **VARSAMHET ! Anger risk eller riskabelt förfarande som kan leda till maskin- eller egendomsskador om varningen inte beaktas.**

Säkerhetsinfo

 **Säkerhetshandboken som medföljer maskinen skall läsas av varje maskinoperatör. Följ alltid säkerhetsföreskrifterna och avlägsna inte boken ifrån maskinen.**

 **Föraren uppmanas att noga läsa de säkerhetsföreskrifter som är inkluderade i denna manual. Följ alltid säkerhetsföreskrifterna och förvara handboken på lättåtkomlig plats.**

 **Läs hela handboken innan maskinen startas och något skötselarbete påbörjas.**

 **Sörj för god ventilation (utsug) om motorn körs inomhus.**

Allmänt

Denna instruktion innehåller anvisningar för maskinens körning och användning, samt skötsel och underhåll.

Det är viktigt att maskinen sköts på korrekt sätt så att den fungerar väl.

Maskinen ska hållas så ren att eventuellt läckage, lösa bultar och lösa anslutningar upptäcks i tid.

Spola ej med högtryckstvätt direkt mot packningar och lagerdelningar i styrled och vals.

Gör det till en vana att varje dag innan arbetet påbörjas utföra en allmän kontroll av maskinen så att eventuellt läckage eller andra problem beaktas.

Kontrollera även på marken under maskinen, där är det oftast lättare att upptäcka eventuellt läckage.



TÄNK PÅ MILJÖN ! Se till att olja, bränsle och andra miljöfarliga ämnen inte förorenar miljön. Lämna alltid utbytt filter, avtappad olja och eventuella bränslerester för miljöriktigt omhändertagande.

Den här handboken innehåller instruktioner för periodiskt underhåll som normalt skall utföras av maskinens förare.



Ytterligare instruktioner för motorn finns i tillverkarens motorhandbok.

**Säkerhet - Allmänna
Säkerhetsföreskrifter**

(Läs även Säkerhetshandboken)



1. Operatören måste vara väl införstådd med innehållet avsnittet **KÖRNING** innan välten startas.
2. Försäkra er om att alla instruktionerna i avsnittet **SKÖTSEL** har följts.
3. Endast tränade och/eller erfarna förare bör köra välten. Tillåt inga passagerare på välten. Sitt ner i förarsätet vid all körning.
4. Kör aldrig välten om den är i behov av justeringar eller reparationer.
5. Klättra upp och ner från välten endast när den står stilla. Använd de handtag och räcken som finns. Vid upp/ned-steg rekommenderas "tre-punkts-grepp", alltid två fötter och en hand eller en fot och två händer i kontakt med maskinen. Hoppa aldrig ner från maskinen.
6. Överrullningsskydd (ROPS=Roll Over Protective Structure) bör alltid användas då maskinen används på osäkra underlag.
7. Kör långsamt i skarpa svängar.
8. Undvik att köra på snedden i sluttningar, kör rakt upp eller ner.
9. Försäkra er om att minst 2/3 av valsen står på material som tidigare har packats vid körning nära kanter eller hål.
10. Försäkra er om att det inte finns några hinder i färdriktningen, på marken eller i luften.
11. Kör speciellt försiktigt på ojämn mark.
12. Använd den säkerhetsutrustning som finns. På maskin försedd med ROPS skall sidsbältet användas.
13. Håll välten ren. Avlägsna omedelbart smuts och fett från förarplattformen. Håll alla skyltar och dekalerna rena och fullt läsbara.
14. **Säkerhetsåtgärder före bränslepåfyllning:**
 - Stanna motorn
 - Rök inte.
 - Inga öppna lågor får finnas i närheten.
 - Jorda påfyllningsanordningens munstycke mot tanken för att undvika gnistor.
15. **Före reparationer eller service:**
 - Placera stoppklossar vid valsarna/hjulen och under avjämningsblad.
 - Lås midjestyrningen om så erfordras.

- 16. Om ljudnivån är högre än 85 dB(A) rekommenderas hörselskydd. Ljudnivån kan variera beroende på maskinens utrustning och på vilket underlag maskinen används på.**
- 17. Gör inga förändringar eller modifieringar på välten, det kan påverka säkerheten. Förändringar får endast utföras efter skriftligt godkännande från Dynapac.**
- 18. Använd helst inte välten innan hydrauloljan har uppnått sin normala arbetstemperatur. Bromssträckan kan bli längre när oljan är kall. Se startinstruktionerna i avsnittet STOPP.**
- 19. För ditt eget skydd använd alltid:**
 - hjälm**
 - arbetsskor med klämskydd**
 - hörselskydd**
 - reflekterande kläder/varselväst**
 - arbetshandskar**

Säkerhet - vid körning

Kantkörning

Vid körning på kanter måste minst 2/3 av valsbredden vara på underlag som har full bärighet.



Tänk på att maskinens tyngdpunkt förflyttas utåt vid styrutslag. Exempelvis åt höger vid styrutslag åt vänster.

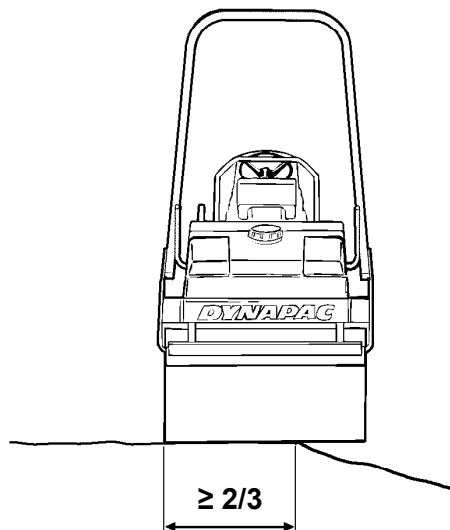

Fig. Valsplacering vid kantkörning

Lutning

Tipningsvinkeln är uppmätt på plant, hårt underlag med stillastående maskin.

Styrvinkeln är noll, vibrationerna avstängda och alla tankar fulla.

Tänk på att löst underlag, utstyrning av maskinen, vibrationstillslag, körhastighet och förhöjning av tyngdpunkten gör att tippning kan ske även vid mindre lutning än den här angivna.

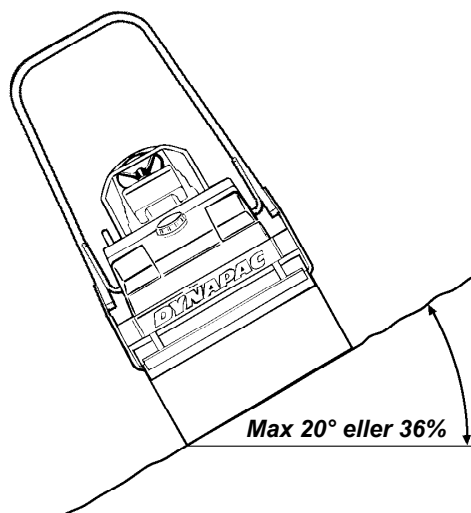

Fig. Körning i sidolutningar



Vid nödutrymning av hytten, lossa befintlig hammare placerad på högra bakre hyttstolpen, samt krossa bakre rutan.



ROPS, (överrullningsskydd), eller ROPS-godkänd hytt, rekommenderas alltid vid körning i lutningar eller på osäkra underlag.



Undvik om möjligt all körning längs med sidolutningar. Kör istället uppför och nerför lutningen vid arbete i backar.

Speciella anvisningar

Standardoljor och andra rekommenderade oljor

Vid leverans från fabriken är de olika systemen och komponenterna fyllda med oljor som anges i smörjmedelsspecifikationen, dessa kan användas i temperaturer från -15°C till + 40°C (5°F - 104°F).



För biologisk hydraulolja gäller maximal temperatur +35°C (95°F)

Högre omgivningstemperatur över +40°C (104°F)

Vid körning i högre omgivningstemperatur, dock max. +50°C (122°F), gäller följande rekommendationer:

Dieselmotorn klarar denna temperatur med normaloljan, men i de övriga komponenterna måste följande oljor användas :

Hydraulsystem med mineralolja Shell Tellus T100 eller motsvarande.

Temperaturer

Temperaturgränserna gäller för maskin i standardutförande.

Maskiner försedda med extra utrustning, som bullerdämpning etc. kan kräva viss uppmärksamhet i de övre temperaturområdena.

Högtryckstvätt

Spruta ej direkt mot elkomponenter eller instrumentpanel.

Placera en plastpåse över tanklocket och försegla med ett gummiband. Detta för att undvika att vatten under tryck passerar tanklockets andningshål. Detta kan orsaka driftstörningar, som t ex igensatta filter.



När maskinen tvättas skall inte vattenstrålen riktas direkt mot tanklocken. Detta är speciellt viktigt när högtryckstvätt används.

Brandbekämpning

Vid brand i maskinen använd i första hand en brandsläckare av typ ABE-pulver.

Det går även att använda en brandsläckare av typ BE-kolsyra.

Överrullningsskydd (ROPS), ROPS-godkänd hytt



Om maskinen är utrustad med överrullningsskydd (ROPS - Roll Over Protective Structure), eller ROPS-godkänd hytt, får absolut inga svetsmontage eller borrarade hål upptagas i bågen, eller hytten.



Reparera aldrig en skadad ROPS-båge eller hytt, den måste bytas mot en ny !

Batterihantering



Vid demontering av batterier skall den negativa polklämman alltid lossas först.



Vid montering av batterier ansluts alltid först den positiva polklämman.



Kassera förbrukat batteri på godkänt, miljövänligt sätt - batterier innehåller giftigt bly.



Använd inte en snabbbladdare för laddning av batteriet. Det kan minska batteriets livslängd.

Starthjälp



Koppla inte minuskabeln till det urladdade batteriets minuspol. Om en gnista skulle uppstå, skulle den knallgas som bildas runt batteriet kunna antändas



Kontrollera alltid att starthjälpbatteriet har samma spänning som det urladdade batteriet.

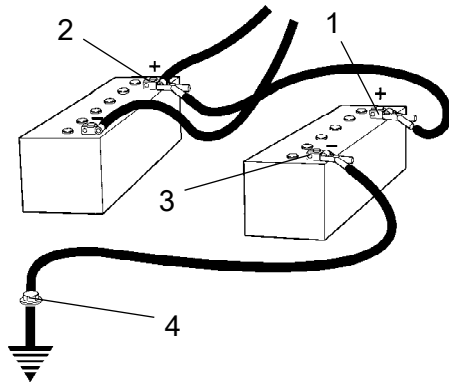

Fig. Starthjälp

Slå ifrån tändningen och samtliga strömförbrukare, och stäng av motorn på den hjälpande maskinen.

Koppla först starthjälpbatteriets pluspol (1) till det urladdade batteriets pluspol (2), och därefter starthjälpbatteriets minuspol (3) till exempelvis en skruv (4) eller motorns lyftögla i maskinen med det urladdade batteriet.

Starta motorn på den hjälpande maskinen och låt den gå en stund. Prova nu att starta den andra maskinen. Koppla bort kablarna i omvänd ordning.

Tekniska Data - Ljud/Vibrationer/EI

Vibrationer - Förarplats

(ISO 2631)

Vibrationsnivåerna är uppmätta enligt körcykel beskrivet i EU-direktiv 2000/14/EC på EU-utrustad maskin, med tillslagna vibrationer på mjukt polymermaterial och med förarstolen i transportläge.

Uppmätta helkroppsvibrationer underskrider det i direktiv 2002/44/EC angivna insatsvärdet på 0,5 m/s². (Gränsvärdet är 1,15 m/s²)

Enligt samma direktiv underskrider de uppmätta hand-/armvibrationerna det angivna insatsvärdet på 2,5 m/s². (Gränsvärdet är 5 m/s²)

Ljudvärden

Ljudvärdena är uppmätta enligt körcykel beskrivet i EU-direktiv 2000/14/EC på EU-utrustad maskin, med tillslagna vibrationer på mjukt polymermaterial och med förarstolen i transportläge.

Garanterad ljudeffektnivå, L _{WA}	105	dB (A)
Ljudtrycksnivå vid förarens öra (plattform), L _{PA}	85	dB (A)

Tekniska data - Dimensioner

Dimensioner, sidovy

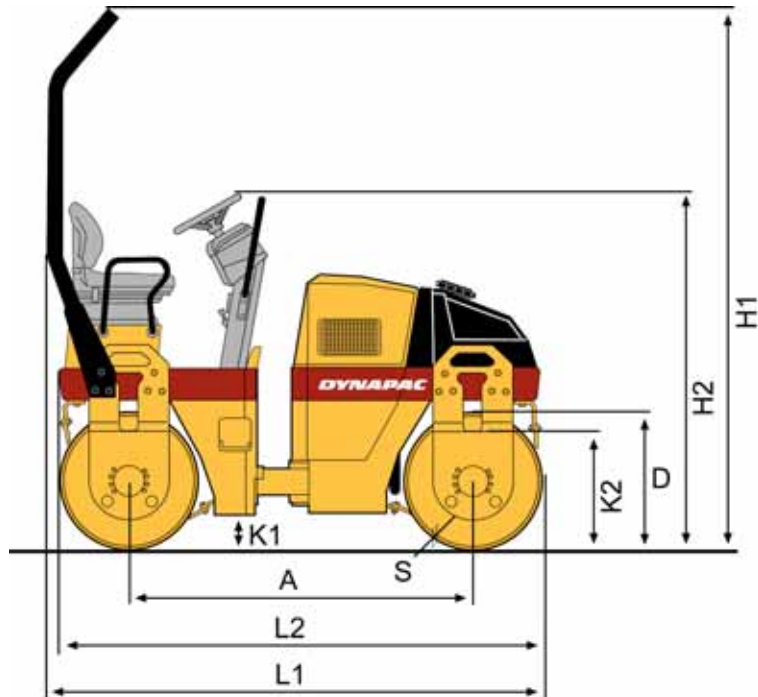

Dimensioner	mm	in
A	1715	68
D	682	27
H1	2640	104
H2	1755	69
K1	175	7
K2	550	22
L1	2450	96
L2	2395	94
S	13	0.5

Dimensioner, toppvy

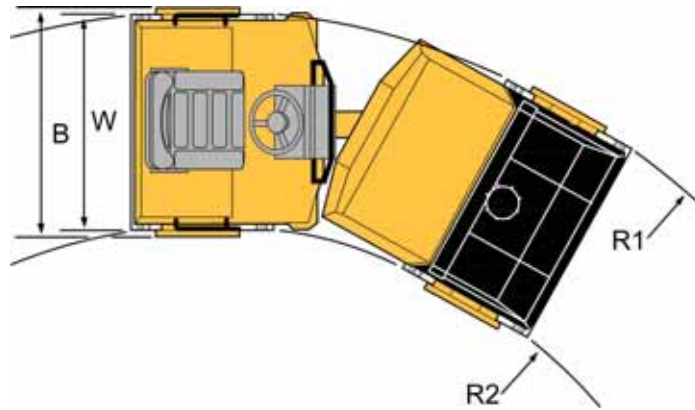

Dimensions	mm	in
B	1310	52
R1	3800	150
R2	2600	102
W	1200	47

Tekniska data - Vikter och volymer**Vikter**

Vikt CECE, Standardutrustad vält (kg), Deutz	2600 kg	5,735 lbs
--	---------	-----------

Vätskevolymer

Hydraultank	40 liter	42.2 qts
Bränsletank	50 liter	52.9 qts
Vattentank	200 liter	211.4 qts
Dieselmotor	6,5 liter	6.9 qts
Vals	4 liter	4.2 qts

Tekniska data - Arbetskapacitet**Kompakteringsdata**

Statisk linjelast	10,5 kg/cm	58.8 pli
Amplitud	0,5 mm	0,019 in
Vibrationsfrekvens	58 Hz	3,480 vpm
Centrifugalkraft	27 kN	6,075 lb

**Notera: Frekvens är mätt med högt varvtal.
Amplitud är mätt som verkligt värde och inte nominellt.**

Framdrivning

Hastighetsområde	0-9	km/h	0-5.6	mph
Stigförmåga (teoretisk)	45	%		

Tekniska specifikationer - Allmänt**Motor**

Fabrikat/Modell	Deutz F2L 2011 / D2011 L02I	
Effekt (SAE J1995)	23 kW	31 hp
Motorvarvtal	2800 rpm	

Elsystem

Batteri	12V 74Ah
Generator	12V 60A
Säkringar	Se avsnittet Elsystem - säkringar

Åtdragningsmoment

Åtdragningsmoment i Nm för anoljade blankförzinkade skruvar vid användning av momentnyckel.

HÅLLFASTHETSKLASS

M - gänga	8.8	10.9	12.9
M6	8,4	12	14,6
M8	21	28	34
M10	40	56	68
M12	70	98	117
M16	169	240	290
M20	330	470	560
M24	570	800	960
M30	1130	1580	1900
M36	1960	2800	-



ROPS-bultarna skall alltid momentdragas torra.

ROPS - bultar

Bultdimension :	M16 (PN 902889)
Hållfasthetsklass :	10.9
Åtdragningsmoment :	192 Nm, momentklass 2 (Dacrometbehandlade)

Hydraulsystem

Öppningstryck	MPa
Drivsystem	33,0
Matarsystem	2,0
Vibrationssystem	20,0
Styrsystem	17,0
Bromsfriläggning	1,5

Maskinbeskrivning - Identifiering

Produktidentifikationsnummer på ram

Maskinens PIN (Produktidentifikationsnummer) (1), är instansat på främre ramens högra kant.

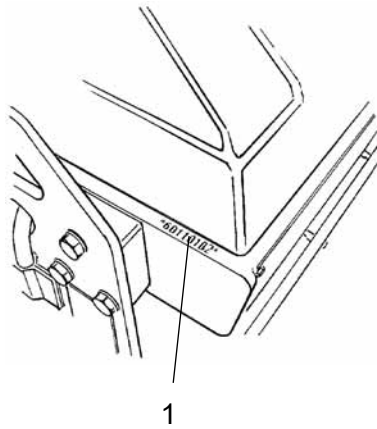

Fig. PIN Främre ram
1. Serienummer

Maskinskyt

Maskinskylten (1) sitter fäst på förarplattformens vänstra framkant.

På skylten står tillverkarens namn och adress, typ av maskin, PIN-produktidentifikationsnummer (serienummer), arbetsvikt, motoreffekt och tillverkningsår. Om maskinen levereras utanför EU kan skylten sakna CE-märkning och tillverkningsår.

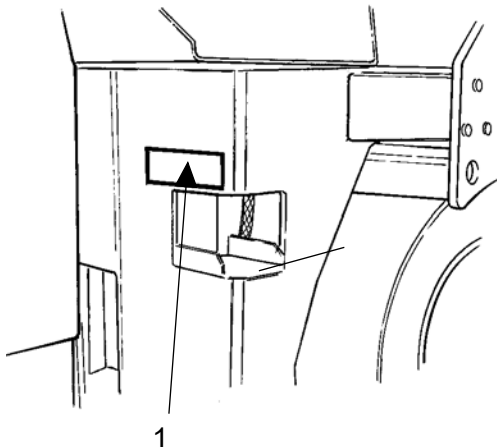

Fig. Förarplattform
1. Maskinskyt



Vid reservdelsbeställning ange maskinens PIN (serienummer).

Motorskyltar

Motorns typskylt (1) är placerad ovan på ventilkåpan.

På skylten står typ av motor, serienummer och motordata.

Vid reservdelsbeställning ange motorns serienummer. Se även motorns handbok.

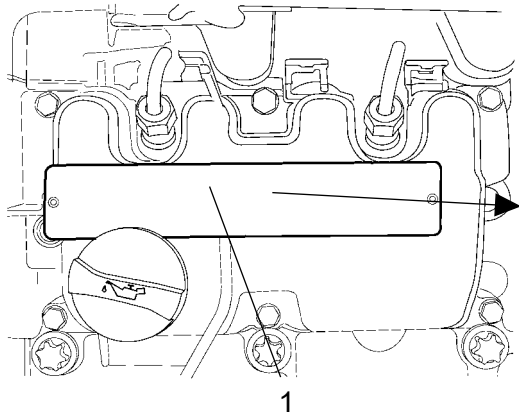

MODEL <u>D 2011 L 021</u>	CODE <u>C30123</u>	SERIAL NO. <u>XXXXXXX</u>	EMISSION CONTROL INFORMATION
KW <u>23.0</u>	HP <u>31</u>	SPEC <u>25008000</u>	THIS ENGINE COMPLIES WITH U.S. EPA AND CALIFORNIA REGULATIONS FOR 20XX NONROAD DIESEL ENGINES
RPM <u>2600</u>	KW red <u></u>	Add <u></u>	FUEL: DIESEL
TIM * BTDC <u>2.5+0.5</u>			Low sulfur fuel or ultra low sulfur fuel only
FUEL RATE <u>43.0</u>			ECES 1011 EM
DISPL <u>1.555</u>			DATE OF MANUFACTURE XXXXXX
			FAMILY 802X103.1041 Power Category 19-37KW
DEUTZ AG		MADE IN GERMANY	01223380

Fig. Motor
1. Typskylt

Maskinbeskrivning- Dekaler

Placering dekaler

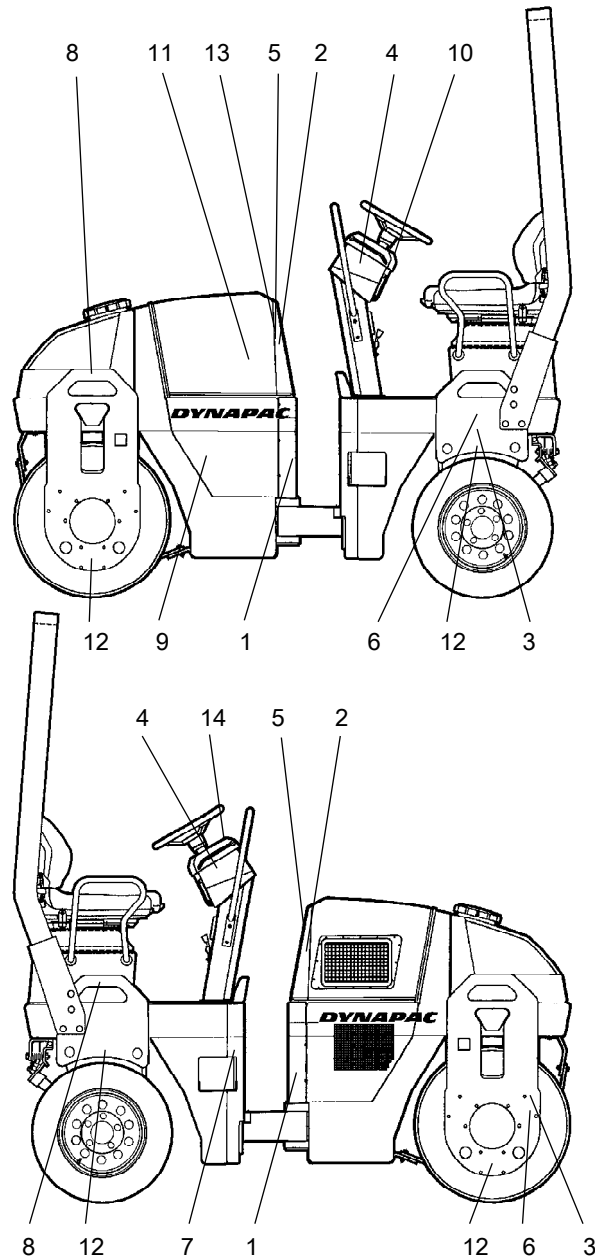

Fig. Placering, dekaler och skyltar

- | | |
|----------------------------------|-------------------------|
| 1. Varning, Klämzon | 8. Lyftställe |
| 2. Varning, Roterande motordelar | 9. Hydraulolja |
| 3. Varning, Låsning | 10. Handboksäck |
| 4. Varning, Instruktionsmanual | 11. Batterifrånskiljare |
| 5. Varning, Brännheta ytor | 12. Fästpunkt |
| 6. Lyftskylt | 13. Ljudeffektnivå |
| 7. Dieselbränsle | 14. Varningsskylt |

Säkerhetsdekaler

Se alltid till att alla säkerhetsdekaler är fullt läsbara, avlägsna smuts och beställ nya om säkerhetsdekaler har blivit oläsbara. Använd artikelnumret som finns på varje dekal.



903422
Varning - Klämzon, midjeled/vals.

Håll behörigt avstånd från klämzonen.
(Två klämzoner på maskin med pivåstyrning)

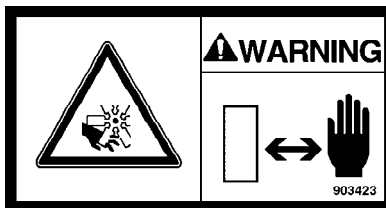

903423
Varning - Roterande motordelar.

Håll händerna på säkert avstånd från riskområdet.

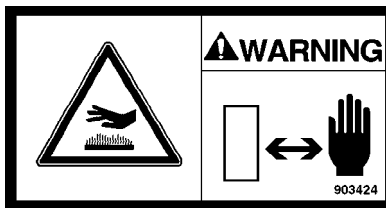

903424
Varning - Brännheta ytor i motorrummet.

Håll händerna på säkert avstånd från riskområdet

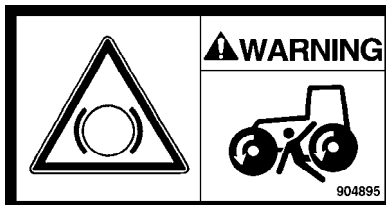

904895
Varning - Bromsfriläggning

Aktivera inte bromsfriläggningen utan att ha läst kapitlet om bogsering.

Risk för klämskador.

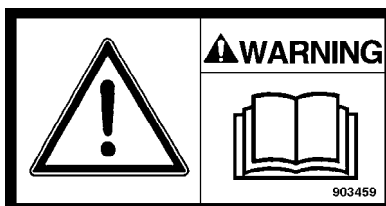

903459
Varning - Instruktionsmanual

Uppmaning till föraren att läsa maskinens säkerhets-, kör- och skötselinstruktioner innan maskinen tas i bruk.

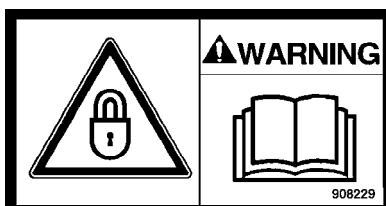

908229
Varning - Låsning

Midjeleden skall vara låst under lyftning.

Läs instruktionsmanualen.

Infodekaler

Ljudeffektnivå

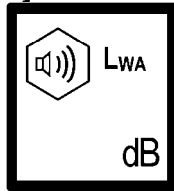

Dieselbränsle



Lyftställe

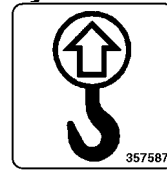

Lyftskylt

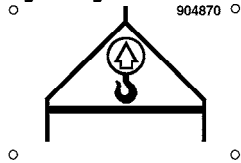

Handboksäck

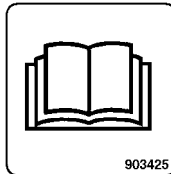

Batterifrånskiljare

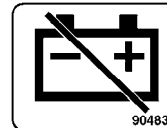

Hydraulolja



Bio-hydraulolja

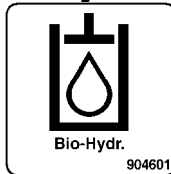

Fästpunkt

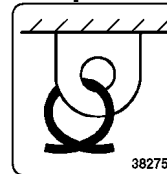

Maskinbeskrivning - Instrument/Reglage

Visning - Instrument och manöverorgan

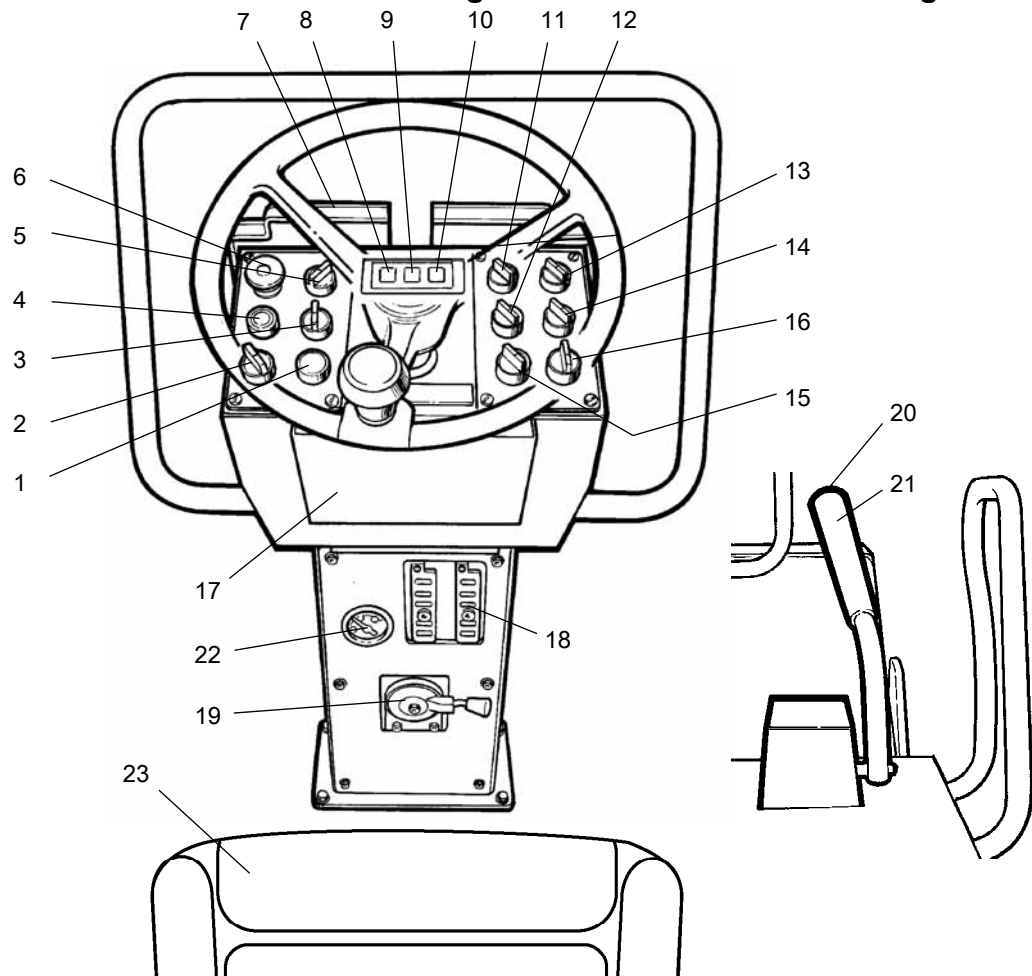



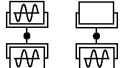

















Fig. Instrument och manöverpanel

- | | | | |
|-----|-------------------------------------|-----|-----------------------------------|
| 1. | Signalhorn | 14. | Vibration främre/bakre vals * |
| 2. | Tändningsomkopplare | 15. | Varningsblinkers * |
| 3. | Manuell/Automatisk sprinkler | 16. | Körriktningsvisare * |
| 4. | Startknapp | 17. | Säkerhets- och instruktionsböcker |
| 5. | Manuell/Automatisk vibration * | 18. | Säkringsdosor |
| 6. | Reserv/parkeringsbroms | 19. | Varvtalsreglage |
| 7. | Instrumentskydd | 20. | Vibration Till/Från |
| 8. | Varningslampa, laddning | 21. | Fram/backreglage |
| 9. | Bromsvarningslampa | 22. | Bränslenivåmätare * |
| 10. | Varningslampa, oljetryck/motortemp. | 23. | Sitskontakt |
| 11. | Arbetsbelysning * | | |
| 12. | Roterande varningsljus * | | |
| 13. | Trafikbelysning * | | |

* = Tillbehör

Funktionsbeskrivning

Nr	Benämning	Symbol	Funktion
1	Signalhorn, strömbrytare		I intryckt läge ljuder signalhornet.
2	Huvudströmställare		Den elektriska kretsen bruten Alla instrument och elektriska reglage är strömförsörjda.
3	Sprinklersystem		Reglerar vattenflödet till valsens. Läge MAN ger bevattning kontinuerligt. Läge 0 är bevattningen avstängd. Läge AUT ger automatiskt TILL/FRÅN-slagning av bevattningen vid fram- och backkörning.
4	Startkontakt		I intryckt läge är startmotorn inkopplad.
5	Vibrationsströmställare (Tillbehör)		Mittläge=Vibrationerna avtängda. Vänsterläge=Vibration bägge valsarna. Högerläge=Vibration en vals.
6	Reservbroms/Parkeringsbroms		I nedtryckt läge aktiveras reservbromsen, i nedtryckt läge med stillastående maskin erhålles parkeringsbroms. I utdraget läge är bägge bromsarna frilagda.
7	Instrumentskydd		Fälls över instrumentplåt som väder och sabotageskydd.
8	Varningslampa, batteriladdning		Om lampan lyser när dieselmotorn är igång, laddar inte generatoren. Stoppa dieselmotorn och sök felet.
9	Bromsvarningslampa		Lampan lyser när parkerings eller reservbromsreglaget är nedtryckt och bromsarna är tillslagna.
10	Varningslampa, oljetryck, eller hög oljetemperatur i dieselmotor.		Lampan lyser om smörjoljetrycket i dieselmotorn är för lågt. Stoppa omedelbart motorn och sök felet.
11	Arbetsbelysning bakåt, strömbrytare (Tillbehör)		Vid vridning åt höger tänds arbetsbelysningen
12	Roterande varningsljus, strömbrytare		Vi vridning åt höger tänds roterande varningsljuset
13	Arbetsbelysning framåt, strömbrytare (Tillbehör)	  	Belysning avstängd Tändning av parkeringsljus Tändning av arbetsbelysning fram
14	Vibration främre/bakre vals, strömbrytare (Tillbehör)		
15	Varningsblinkers, strömbrytare		Vid vridning åt höger tänds varningsblinkern
16	Körriktningsvisare, strömbrytare		Vid vridning åt vänster blinkar vänster körriktningsvisare osv. I mittläge är blinkfunktionen avstängd

Nr	Benämning	Symbol	Funktion
17	Fack för handböcker		Dra upp och fäll ut facket i överkant, för tillgång till handböcker.
18	Säkringsdosa (på styrelarens framsida)		Innehåller säkringar för elsystemet. Se under rubriken "Elsystem" för beskrivning av de olika säkringarnas funktion.
19	Varvtalsreglage, dieselmotor		I högerläge erhålles tomgång på motorn. I vänsterläge erhålles fullvarv.
20	Vibration Till/Från, strömbrytare		Då strömbrytaren trycks in och släppes kopplas vibrationerna in, ytterligare en tryckning och vibrationerna kopplas ur.
21	Fram/Backreglage		Innan dieselmotorn startas skall reglaget stå i neutralläge, motorn går inte att starta med reglaget i andra lägen. Vältens körriktning och hastighet regleras med fram-/backreglaget. Förs spaken framåt går välten framåt osv. Hastigheten för välten är proportionell mot spakens avstånd från neutralläget. Ju längre från neutral desto högre hastighet.
22	Varningslampa, låg bränslenivå (Tillbehör)		När lampan tänds finns det endast bränsle för en kortare körtid. Tanka snarast möjligt.

Maskinbeskrivning - Elsystem

Säkringar på maskin

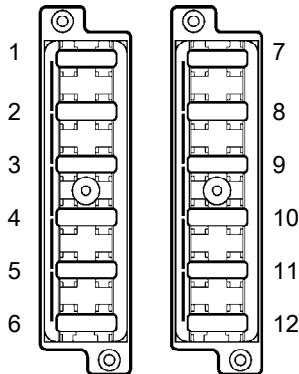

Fig. Säkringsdosor, vänster och höger sida.

Figuren visar de olika säkringarnas placering.

Tabellen nedan visar säkringarnas amperestyrka samt funktion. Samtliga säkringar är av s.k. flatstiftstyp.

Säkringsdosa, vänster sida (standard)			Säkringsdosa, höger sida (tillbehör)		
1.	Bromsventil, startrelä, timräknare	10A	7.	Strålkastare fram, positionsljus V, bakljus H	15A
2.	VBS-relä	7.5A	8.	Strålkastare bak, positionsljus H, bakljus V, skyltbelysning	15A
3.	Vattenpump, neutralrelä	10A	9.	Blinkers höger	5A
4.	Signalhorn, bränslemätare	7.5A	10.	Blinkers vänster	5A
5.	-		11.	Roterande varningsljus	10A
6.	Backsignal, flödesdelare	7.5A	12.	Blinkrelä	10A

Handhavande - Start

Före start

Batterifrånskiljare - Tillslag

Glöm inte att utföra daglig skötsel.
Se instruktionerna för skötsel.

Batterifrånskiljaren sitter placerad i motorrummet.
Ställ nyckeln (1) i tillslaget läge.
Hela väkten är nu strömförsörd.

Pos (2) är motorns drifttimräknare.
Antalet timmar räknas så länge motorn går.

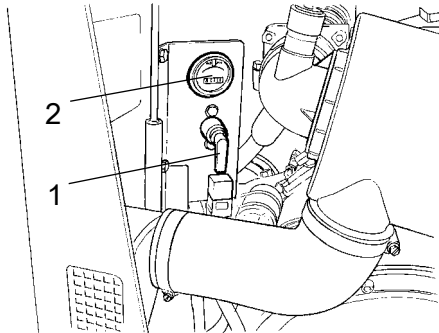

Fig. Motorrum
1. Batterifrånskiljare
2. Drifttimräknare



Motorhuven skall vara olåst under körning för att snabbt kunna bryta batterispänningen vid behov.

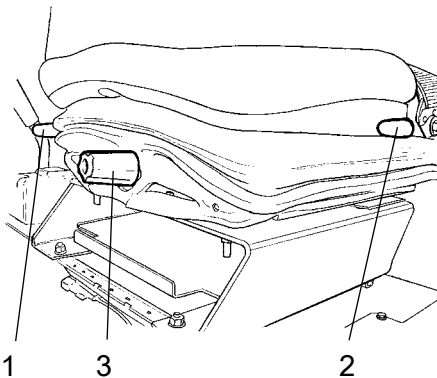

Fig. Förarstol
1. Handtag - Längdinställning
2. Handtag - Ryggstödslutning
3. Handtag - Viktinställning

Förarstol - Inställning

Ställ in förarstolen så att sittställningen blir bekväm och manöverreglagen lätt åtkomliga.

Stolen har nedanstående inställningsmöjligheter.

- Längdinställning (1)
- Ryggstödslutning (2)
- Viktinställning (3)



Kontrollera alltid att stolen är i låst läge innan körning påbörjas.

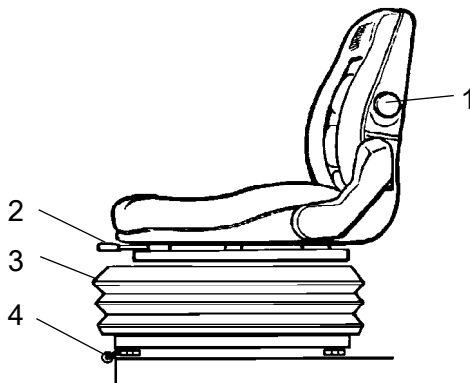

Fig. Komfortstol (tillbehör)
1. Ryggstödslutning
2. Längdinställning
3. Viktinställning
4. Tvärintställning (tillbehör)

Komfortstol - Inställning

Ställ in förarstolen så att sittställningen blir bekväm och manöverreglagen lätt åtkomliga.

Stolen har nedanstående inställningsmöjligheter.

- Ryggstödslutning (1)
- Längdinställning (2)
- Viktinställning (3)
- Tvärintställning (4)

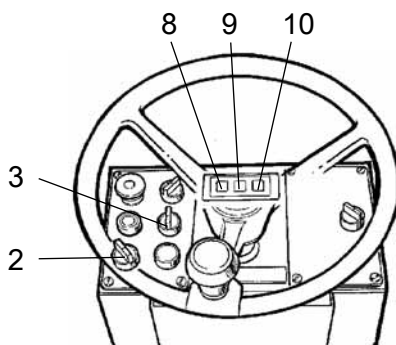

Fig. Instrumentpanel
2. Tändningsomkopplare
3. Sprinklerströmställare
8,9,10 Varningslampor

Instrument och lampor - Kontroll

Vrid tändningsomkopplare (2) till höger läge.

Kontrollera så att varningslamporna 8,9,10 lyser.

Vrid strömställaren (3) för sprinkler, till driftläge, och kontrollera att systemet fungerar.

Reserv/Parkeringsbroms - Kontroll

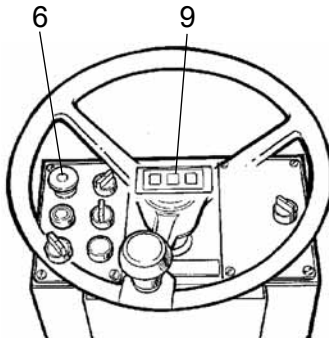

Fig. Instrumentpanel
6. Reserv/parkeringsbromsknapp
9. Bromsvarningslampa



Tillse att reserv/parkeringsbromsknappen (6) verkligen är i nedtryckt läge. Välten kan börja rulla när dieselmotorn startas på lutande underlag om inte parkeringsbromsen är tillslagen.

Förarplats

Om ROPS-båge (2) (överrullningsskydd) är monterad på välten, använd alltid det då befintliga sitsbältet (1), tillsammans med skyddshjälm.

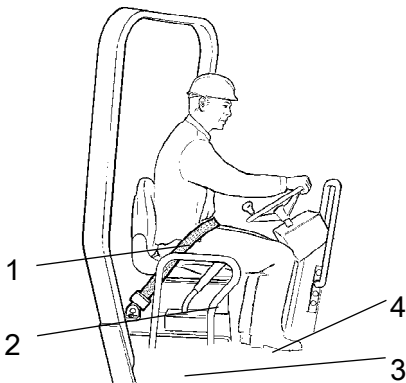

Fig. Förarplats
1. Sitsbälte
2. Skyddsräcken
3. Gummielement
4. Halkskydd



Byt alltid sitsbältet (1) till ett nytt, då bältet blivit slitet eller har utsatts för stora krafter.



Kontrollera att plattformens gummielement (3) är hela. Om elementen är slitna påverkas komforten negativt.



Tillse att plattformens halkskydd (4) är i god kondition, byt till nya om friktionen är dålig.

Start

Start av dieselmotor

Ställ fram/back-reglaget (21) i neutralläge. Dieselmotorn går inte att starta vid övriga lägen på reglaget.

På vissa varianter är F/B-reglaget placerat på sidan av instrumentpanelen, men funktionen är densamma.

Ställ vibrationsströmbrytaren (5) för manuell/automatisk vibration i läge 0.

Ställ in varvtalsreglaget (19) i **minst** halvgasläge. (Reglaget är på vissa varianter placerat på instrumentpanelens högra sida).

Vrid tändningsomkopplare (2) åt höger till läge I. Tryck in startkontakten (4). Släpp startkontakten så snart motorn startat.



Kör inte med startmotorn för länge, gör hellre ett uppehåll någon minut om dieselmotorn inte startar.

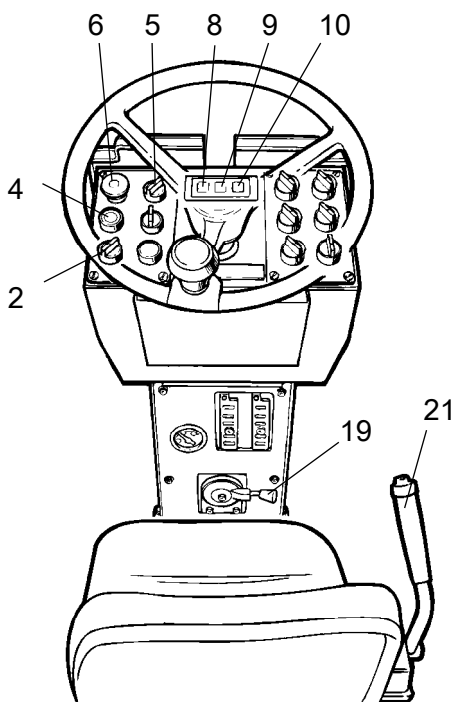

Fig. Instrumentpanel

- 2. Tändningsomkopplare**
- 4. Startkontakt**
- 5. Vibrationsströmställare**
- 6. Reserv/parkeringsbromsknapp**
- 8. Laddningslampa**
- 9. Bromsvarningslampa**
- 10. Oljetryck-/Motortemperaturlampa**
- 19. Varvtalsreglage**
- 21. Fram/backreglage**

Varmkör dieselmotorn på tomgång under några minuter, längre tid om lufttemperaturen är under +10°C (50°F).

Kontrollera under varmkörningen att varningslamporna för oljetryck (10) och laddning (8) är släckta.

Varningslampan (9) för reserv/parkeringsbroms skall fortfarande vara tänd.



Sörj för god ventilation (utsug) om dieselmotorn körs inomhus. Risk för koloxidförgiftning.



Vid uppstart och körning med kall maskin, kall hydraulolja, är bromssträckorna längre än när oljan har uppnått normal drifttemperatur.

Handhavande - Körning

Körning av vält

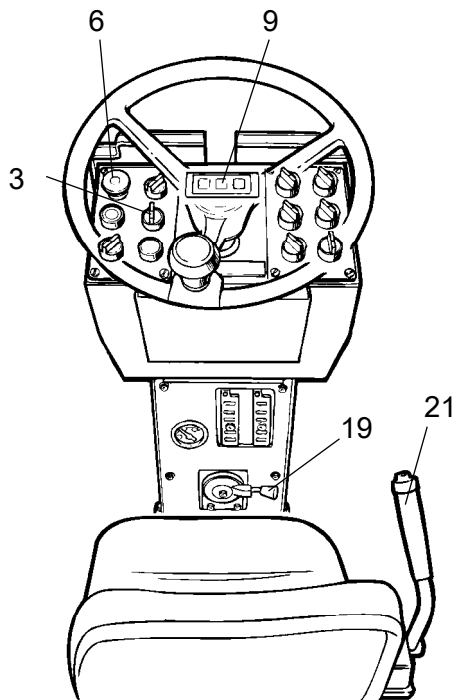

Fig. Instrumentpelare
3. Strömställare för sprinkler
6. Reserv/parkeringsbromsknapp
9. Bromsvarningslampa
19. Varvtalsreglage
21. Fram/backreglage



Maskinen får under inga omständigheter köras från marken. Föraren måste sitta i förarsätet vid all körning.

Vrid varvtalsreglaget (19) och spärra det i sitt arbetsläge.

Kontrollera att styrningen fungerar genom att vrida ratten en gång till höger och en gång till vänster, när välten står stilla.

Vid packning av asfalt, glöm inte att slå på bevattningsanläggningen (3).



Kontrollera att arbetsområdet framför och bakom välten är fritt.



Dra upp reserv/parkeringsbromsknappen (6) och kontrollera att varningslampan för parkeringsbroms nu är släckt. Var beredd på att välten kan börja rulla om den står i nedförslutning.

För fram/backreglaget (21) försiktigt framåt eller bakåt beroende på önskad körriktning. Hastigheten ökar ju längre man för reglaget från neutralläget.



Hastigheten skall alltid regleras med fram/backreglaget, aldrig med motorns varvtal.



Kontrollera reservbromsens funktion genom att trycka ner reserv/parkeringsbromsknappen (6) när välten går sakta framåt.

Interlock (Tillbehör)



Kontroll av funktion för interlock (tillbehör) ska utföras med maskinen i plant läge och fram/backreglaget i neutralläge.

Dra upp reserv/parkeringsbromsknappen (6) och kontrollera att varningslampan för parkeringsbroms nu är släckt. Dieselmotorn stängs av efter ca 4 sekunder om föraren reser sig upp från förarstolen. (Detta inträffar vare sig fram/backreglaget är i neutral- eller drivläge).

Dieselmotorn påverkas inte om föraren reser sig upp från förarstolen när parkeringsbromsen är aktiverad.

Handhavande - Vibration

Manuell/Automatisk vibration

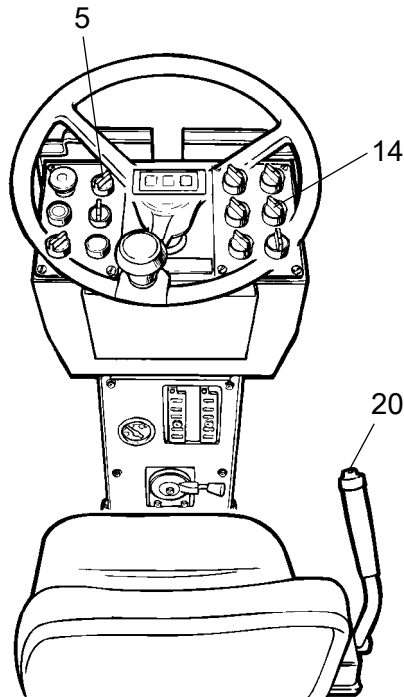

Fig. Instrumentpelare
5. Vibrationsströmställare
14. Vibration främre/bakre vals
(tillbehör)
20. Vibration Till/Från

Med strömbrytaren (5) väljes manuellt eller automatiskt tillslag/avstängning.

I läge manuell måste föraren aktivera vibrationerna via strömbrytaren (20) på fram/backreglaget.

I läge automat aktiveras vibrationerna när den förinställda hastigheten uppnåtts.

Även avstängning sker automatiskt när den lägsta hastigheten uppnåtts.

Manuell vibration - Tillslag

In och urkoppling av vibrering sker med strömbrytaren (20) på fram/backreglaget. Slå alltid ifrån vibreringen innan välten stannat helt.



Vibrering bör inte ske med stillastående vält, underlag och maskin kan skadas.

Vibration på en vals (Tillbehör)

Med strömbrytaren (14) väljes vibrering med enbart bakre vals eller två valsar tillslag/avstängning.

I läge vibration tillslagna måste föraren aktivera vibrationerna via strömbrytaren (20) på fram/backreglaget.

I vänsterläge aktiveras vibrationerna på bägge valsarna.

I högerläge aktiveras vibrationerna på bakvals/framvals.

Handhavande - Stopp

Bromsning

Reservbromsning

Normalt sker bromsning med fram/backreglaget. Den hydrostatiska transmissionen bromsar välten när reglaget förs mot neutralläget.

Dessutom finns en lamellbroms i varje valsmotor som fungerar som reservbroms vid körning, samt parkeringsbroms vid stillastående.



Vid nödbromsning, tryck ner reserv/parkeringsbromsknappen (6), håll fast i ratten och var beredd på ett hastigt stopp.

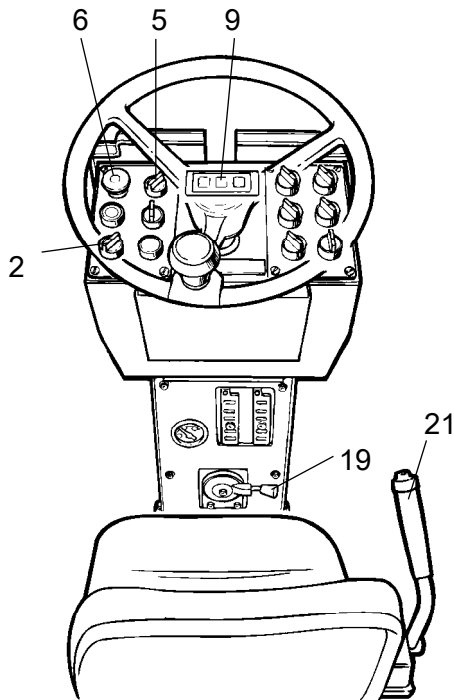

Fig. Reglagepanel
2. Tändningskopplare
5. Vibrationsströmställare
6. Reserv/parkeringsbromsknapp
9. Bromsvarningslampa
19. Varvtalsreglage
21. Fram/backreglage

Efter bromsning, återför fram/backreglaget till neutralläge, samt dra upp reserv/parkeringsbromsknappen.

Normal bromsning

Slå ifrån vibrationerna genom att trycka på knappen som sitter vid fram/backreglaget (21).

Stanna välten genom att ställa fram/backreglaget (21) i neutralläge.



Tryck alltid ner reserv/parkeringsbromsknappen (6), även vid kortare stopp på lutande underlag.

Vrid tillbaka varvtalsreglaget (19) till tomgångsläget och låt motorn gå på tomgång några minuter för nedkylning.



Vid uppstart och körning med kall maskin, kall hydraulolja, är bromssträckorna längre än när oljan har uppnått normal driftstemperatur.

Avstängning

Tryck ner reserv/parkeringsbromsknappen (6).

Titta på instrument och varningslampor ifall några felindikationer visas.

Stäng av belysning och andra elfunktioner.

Vrid startströmbrytaren (2) till läge O.

Fäll över instrumentskyddet, samt lås detta.

Parkering

Blockering av vals



Lämna aldrig välten med dieselmotorn igång utan att trycka ned reserv/parkeringsbromsknappen.



Se till att välten parkeras på trafiksäker plats. Blockera valsarna mot underlaget om välten placeras på lutande underlag.



Tänk på frysrisken vintertid. Töm vattentank. Fyll frostskyddsvätska i dieselmotorns kylsystem. Se även skötselinstruktionen.

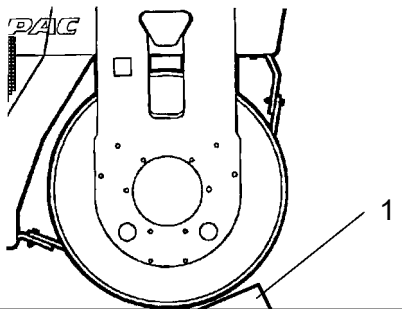

Fig. Valsdel
1. Bromsblock

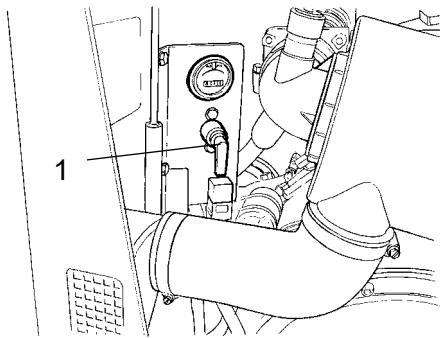

Fig. Batteriutrymme
1. Batterifrånskiljare

Batterifrånskiljare

Vid arbetspassets slut skall batterifrånskiljaren (1) slås ifrån och nyckeln tas ur.

Detta förhindrar urladdning av batteriet, samt försvårar för obehöriga att starta och köra maskinen. Lås även huven till motorrummet.

Långtidsuppställning

 Vid längre uppställningstid än en månad måste nedanstående anvisningar följas.

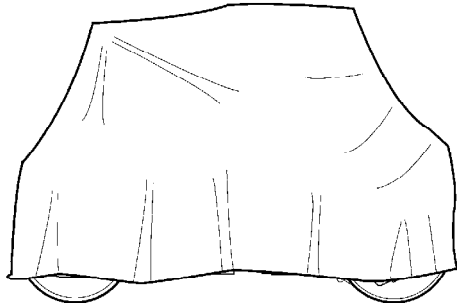

Fig. Vädertskyddad vält

Åtgärderna gäller för en stilleståndstid upp till 6 månader.

Före återanvändning av välten måste nedan * märkta punkter återställas.

Tvätta maskinen och bättra på färgytor för att undvika rostbildning.

Behandla utsatta detaljer med rostskyddsmedel, smörj maskinen grundligt och applicera fett på ev. omålade ytor.

Dieselmotor

* Se tillverkarens anvisningar i motorns instruktionsbok, som medföljer maskinen.

Batteri

* Demontera batteriet från maskinen, rengör det utvändigt, kontrollera att vätskenivån är korrekt (se under rubriken "Var 50:e drifttimme") samt underhållsladda batteriet en gång per månad.

Luftrenare, avgasrör

* Täck luftrenaren (se under rubriken "Var 50:e drifttimme" samt under rubriken "Var 1000:e drifttimme") eller dess inloppsöppning med plast eller tejp, även avgasrörets öppning skall täckas. Detta utföres för att förhindra fuktinträning i motorn.

Bränsletank

Fyll bränsletanken helt, för att förhindra att kondensvatten uppstår.

Hydraultank

Fyll hydraultanken till översta nivåmarkeringen (se under rubriken "Var 10:e drifttimme").

Vattentank

Töm vattentanken helt, för att undvika beväxtning.

Styrcylinder, gångjärn, etc.

Smörj styrledens lager och styrcylinderns bägge lagringar med fett (se under rubriken "Var 50:e drifttimme").

Infetta styrcylinderns kolvstång med konserveringsfett.

Även gångjärnen till motorrummens och hyttens dörrar, samt fram/back-reglagets bägge ändar (blanka delar) infettas (se under rubriken "Var 500:e drifttimme").

Kåpor, presenning

- * Fäll över instrumentskyddet över instrumentpanelen.
- * Täck över hela maskinen med en presenning, som måste sluta en bit över marken.
- * Förvara om möjligt maskinen inomhus och helst i lokal med jämn temperatur.

Övrigt

Lyftning

Låsning av styrled

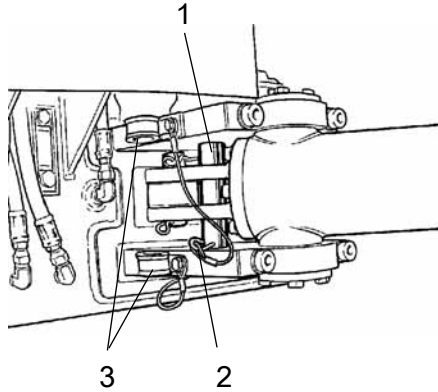

Fig. Vänster sida av styrled

- 1. Låsstäng
- 2. Låssprint
- 3. Hållare



Innan välten lyfts måste styrleden låsas mot plötslig vridning.

Vrid på ratten så att maskinen står i läge för körning rakt fram. Tryck ner reserv/parkeringsbromsknappen.

Drag därefter ned den blankförzinkade låsstängen (1) från sina hållare (3), samt placera den underifrån i hålet på nedre styrledsfästet, tryck igenom stängen tills överändan syns i hålet på övre styrledsfästet.

Blockera därefter stängen med låssprinten (2).

Vikt: se lyftskylt på välten

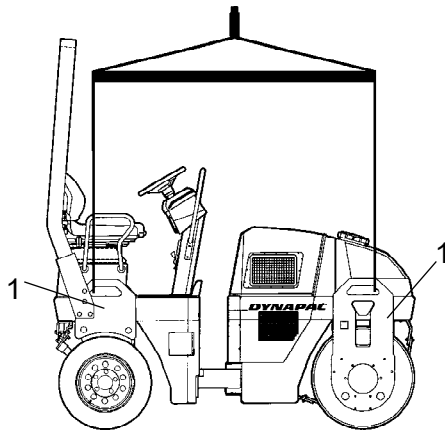

Fig. Lyftning av vält
1. Lyftskylt

Lyftning av vält



Maskinens maximala vikt avläses på lyftskylten (1). Se också Tekniska specifikationer.



Lyftdon såsom kättingar, ställinor, stroppar och lyftkrokar måste vara dimensionerade enligt gällande säkerhetsbestämmelser för lyftdon.



Gå inte under hängande last! Se till att lyftdonets krokar sitter säkert i sina lägen.

Upplåsning av styrled

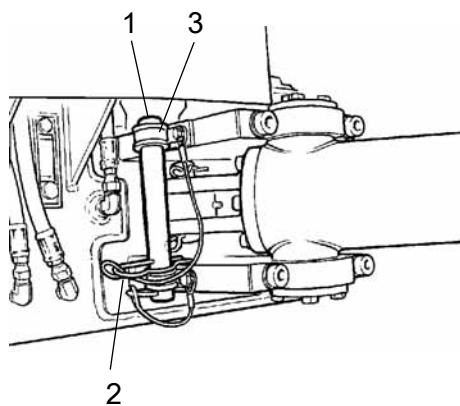

Fig. Vänster sida av styrled

- 1. Låsstäng**
- 2. Låssprint**
- 3. Hållare**



Glöm inte att återmontera låsstängen (1) i sina hållare, före körning.

Bogsering

Välten kan förflyttas upp till 300 meter (1000 ft) enligt följande alternativ.

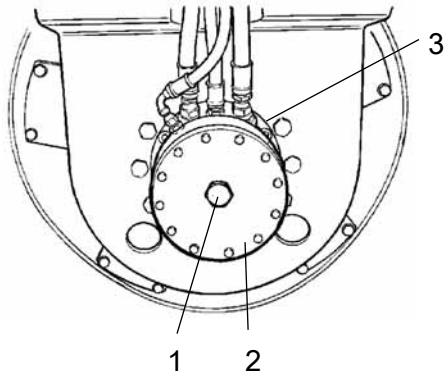

Fig. Vänster valssida
1. Friläggningsskruv
2. Bromshus
3. Drivmotor

Friläggning av broms (Tillbehör)



Nedanstående instruktion gäller för CC102/102C/CC122/122C, samt CC142C bakre hjulmotorer.



Tryck in reserv/parkeringsbromsknappen, samt stoppa dieselmotorn. Blockera valsen med bromsblock som säkerhet mot rullning. Välten kan börja rulla när bromsarna lossas.



Lamellbromsarna i varje drivmotor måste friläggas mekaniskt, på nedan beskrivet sätt, innan välten kan bogseras.

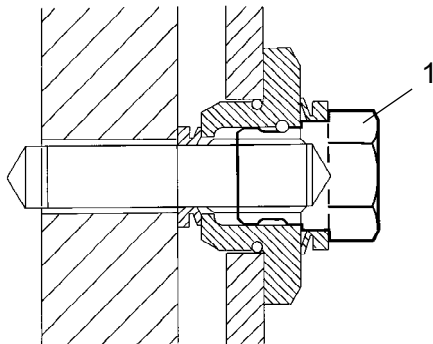

Fig. Bromshus
1. Friläggningsskruv

Använd en lednyckel med 18 mm hylsa.

Vrid friläggningsskruven (1) 1 1/2 varv medurs och bromsen är frilaggd.

Frilägg bromsarna på bägge valsarna.

Efter bogsering vrides samma skruvar 1 1/2 varv moturs och bromsarna är aktiverade igen.

Bogsering av vält



Vid bogsering/bärgning måste välten motbromsas. Använd alltid bogserstång. Välten har nu ingen bromsförmåga.



Välten måste bogseras långsamt, max 3 km/h (2 mph) samt endast en kortare sträcka, max 300 m (1000 ft).

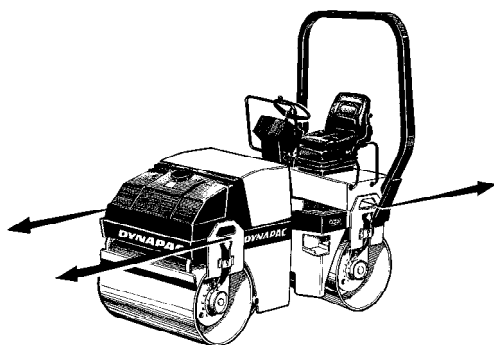

Fig. Bogsering

Vid bogsering/bärgning av en maskin så måste bogserdonet anslutas i de bäge lyfthålen. Dragkraften ska verka i maskinens längsled enligt figur. Max total dragkraft 130 kN (29225 lbf).



Återställ vidtagna bogseråtgärder.

Vält förberedd för transport



Lås styrleden före lyft och transport, följ instruktionerna under respektive rubrik.

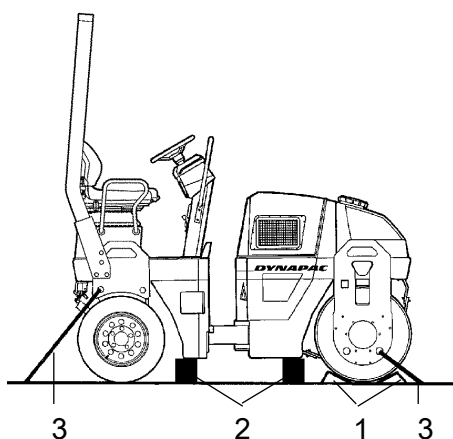

Fig. Uppställning
1. Bromsblock
2. Pallningsblock
3. Spännband

Blocker valsarna med bromsblock (1) som förankras i transportfordonet.

Palla under valsramen med pallningsblock (2) för att undvika överbelastning av vältens gummielement vid fastspänningen.

Spänn fast välten med spännband (3) i samtliga fyra hörn. Dekaler visar fästpunkterna.



Glöm inte att återställa styrledslåset till öppet läge innan välten startas igen.

Fällbar ROPS (Tillbehör)

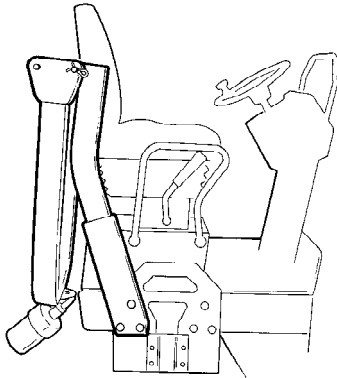

Fig. Fällbar ROPS

Maskinen kan vara utrustad med fällbar ROPS.



Vid upp- och nedfällning av ROPS föreligger risk för klämskador.



Om välten är utrustad med fällbar skyddsbåge s.k. ROPS, får maskinen endast köras med skyddsbågen i uppfällt och spärrat läge.

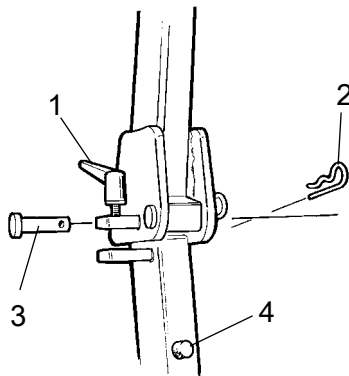

Fig. Skyddsbågens låsanordning
1. Spännskruv
2. Sprint
3. Dubb
4. Gummibuffert

Vid fällning av skyddsbågen, lossas spännskruven (1), drag ut sprinten (2) samt drag ut dubben (3), gör likadant på bägge sidor av bågen. Om det finns utrymme, fäll bågen bakåt.



Efter att bågen fällts, återmontera sprint och dubb i sina lägen.

Vid uppfällning av bågen, förfar i motsatt ordning mot ovanstående.



Se alltid till att bågen är spärrad i uppfällt läge innan körning.

Smörj spännskruven (1) samt dubben (3) då och då med vattenbeständigt fett.

Körinstruktioner - Sammanfattning



1. **Följ SÄKERHETSFÖRESKRIFTERNA i Säkerhetshandboken.**

2. Försäkra er om att alla instruktionerna i HANDBOKEN FÖR SKÖTSEL/UNDERHÅLL har följts.

3. Ställ batterifrånskiljaren i läge TILL.

4. Ställ fram/back-reglaget i läge NEUTRAL.

5. Ställ vibrationsströmställaren för Manuell/Automat i läge 0.

6. Ställ varvtalsreglaget i läge för tomgång.

7. Starta motorn och varmkör den.

8. Ställ varvtalsreglaget i arbetsläge.

9. Ställ reserv-/parkeringsbromsen i uppdraget läge.



10. **Kör välten. Hantera fram/back-reglaget försiktigt.**



11. **Kontrollera bromsarna. Var observant på att bromssträckan blir längre om välten är kall.**

12. Vibrera endast då välten är i rörelse.

13. Kontrollera att valsarna bevattnas ordentligt när så erfordras.



14. **VID FARA:**
- Tryck ner **RESERV/PARKERINGSBROMSKNAPPEN**
- **Håll fast i ratten.**
- **Förbered er på ett hastigt stopp.**

15. Vid parkering:
- Tryck ner reserv/parkeringsbromsknappen.
- Stanna motorn och blockera valsarna.

16. Vid lyftning: - Se avsnittet i Instruktionsmanualen.







17. Vid bogsering: - Se avsnittet i Instruktionsmanualen.

18. Vid transport: - Se avsnittet i Instruktionsmanualen.

19. Vid bärgning - Se avsnittet i Instruktionsmanualen.













Underhåll - Smörjmedel och symboler

 Använd alltid högklassiga smörjmedel i anvisad mängd. För stor mängd fett eller olja kan medföra varmgång med snabb förslitning som följd.

	MOTOROLJA	Lufttemperatur -15°C - +50°C (5°F-122°F) Shell Rimula Super 15W/40, API CH-4 eller motsvarande.
	HYDRAULOLJA	Lufttemperatur -15°C - +40°C (5°F-104°F) Shell Tellus T68 eller motsvarande. Lufttemperatur över +40°C (104°F) Shell Tellus T100 eller motsvarande.
	BIOLOGISK HYDRAULOLJA	BP BIOHYD SE-S 46 Maskinen kan från fabrik vara fylld med biologisk nedbrytbar olja. Vid byte/påfyllning måste motsvarande användas.
	VALSOLJA	Lufttemperatur -15°C - +40°C (5°F-104°F) Shell Spirax AX 80W/90, API GL-5 eller motsvarande. Lufttemperatur 0°C (32°F) - över +40°C (104°F) Shell Spirax AX 85W/140, API GL-5 eller motsvarande.
	FETT	Shell Retinax LX2 eller motsvarande.
	BRÄNSLE	Se motorns handbok.

 Vid körning i extremt hög eller låg ytterlufttemperatur krävs andra driv- och smörjmedel. Se under kapitlet "Speciella anvisningar" eller kontakta Dynapac.

Skötselsymboler

	Motor, oljenivå		Luftfilter
	Motor, oljefilter		Batteri
	Hydrauloljetank, nivå		Sprinkler
	Hydraulolja, filter		Sprinklervatten
	Vals. oljenivå		Återvinning
	Olja för smörjning		Bränslefilter

Underhåll - Skötselschema

Service och tillsynspunkter

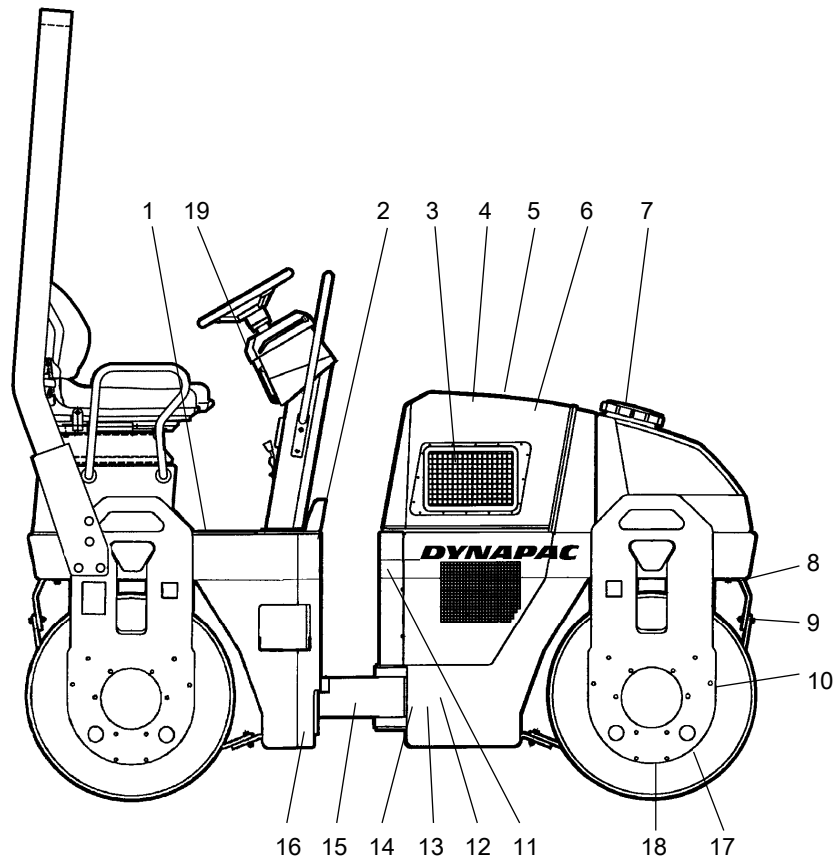

Fig. Service och tillsynspunkter

- | | | |
|----------------------|---------------------------------|---------------------------------|
| 1. Bränsletank | 8. Sprinklersystem | 15. Styrled |
| 2. Bränslepåfyllning | 9. Skrapor | 16. Styr cylinder fästen |
| 3. Kylare | 10. Gummielement och fästsruvar | 17. Påfyllningspluggar/Vals |
| 4. Luftrenare | 11. Hydrauloljepåfyllning | 18. Oljenivå i vals |
| 5. Batteri | 12. Hydrauloljetank | 19. Reserv/parkeringsbromsknapp |
| 6. Dieselmotor | 13. Hydrauloljefilter | |
| 7. Vattentank | 14. Hydrauloljenivåglas | |

Allmänt

De periodiska åtgärderna skall i första hand utföras efter uppgivet antal drifttimmar, i andra hand efter tidsperioden varje dag, varje vecka etc.



Avlägsna alltid all utvändig smuts före påfyllning, eller vid kontroll av oljor och bränsle, och vid smörjning med fett eller olja.



För motorn gäller dessutom tillverkarens anvisningar som finns i motorhandboken.

Var 10:e drifttimme (Dagligen)

För sidanvisningar till avsnitten, se Innehållsförteckningen !

Pos. i fig	Åtgärd	Anmärkning
	Före dagens första start	
6	Kontrollera oljenivån i dieselmotorn	Se motorns instruktionsbok
14	Kontrollera oljenivån i hydraultanken	
3	Kontrollera fri kyluftcirkulation	
1	Fyll bränsletanken	
7	Fyll vattentanken	
8	Kontrollera sprinklersystemet	
9	Kontrollera skrapinställningen	
19	Prova bromsarna	

De 50 FÖRSTA drifttimmarna

För sidanvisningar till avsnitten, se Innehållsförteckningen !

Pos. i fig	Åtgärd	Anmärkning
6	Byt dieselmotorns smörjolja och oljefilter	Se motorns instruktionsbok
6	Byt dieselmotorns bränslefilter	Se motorns instruktionsbok
13	Byt hydrauloljefilter	
10	Kontrollera skruvförband	

Var 50:e drifttimme (Varje vecka)

För sidanvisningar till avsnitten,
se Innehållsförteckningen !

Pos. i fig	Åtgärd	Anmärkning
4	Kontrollera luftrenarens indikator Kontrollera att luftslangarna är hela och anslutningar täta	
15	Smörj styrleden	
16	Smörj styrcylinderns fästen	

Var 250:e drifttimme (Varje månad)

För sidanvisningar till avsnitten,
se Innehållsförteckningen !

Pos. i fig	Åtgärd	Anmärkning
3	Rengör hydrauloljekylaren	
5	Kontrollera batteriets vätskenivå	
6	Rengör dieselmotorns kylflänsar	Se motorns instruktionsbok

Var 500:e drifttimme (Var tredje månad)

För sidanvisningar till avsnitten,
se Innehållsförteckningen !

Pos. i fig	Åtgärd	Anmärkning
18	Kontrollera oljenivån i valsarna	
10	Kontrollera gummielement och skruvförband	
11	Kontrollera hydrauloljetankens lock/avlufning	
6	Smörj gångjärn och reglage	
6	Byt dieselmotorns smörjolja och oljefilter	Se motorns instruktionsbok
6	Kontrollera dieselmotorns kilrem	Se motorns instruktionsbok

Var 1000:e drifttimme (Varje halvår)

För sidanvisningar till avsnitten,
se Innehållsförteckningen !

Pos. i fig	Åtgärd	Anmärkning
13	Byt hydrauloljefilter	
12	Dränera kondensvatten i hydraultank	
6	Byt dieselmotorns bränslefilter	
6	Byt dieselmotorns förfilter	
6	Kontrollera dieselmotorns tandrem	Se motorns instruktionsbok
6	Kontrollera dieselmotorns ventilspel	Se motorns instruktionsbok

Var 2000:e drifttimme (Varje år)

För sidanvisningar till avsnitten,
se Innehållsförteckningen !

Pos. i fig	Åtgärd	Anmärkning
12	Byt olja i hydraultanken	
18	Byt olja i valsarna	
7	Töm och rengör vattentanken	
1	Töm och rengör bränsletanken	
	Kontrollera styrledens kondition	

Underhåll - Skötselåtgärder, 10h

 **Ställ välten på ett plant underlag. Motorn skall vara avstängd samt reserv/parkeringsbromsknappen tillslagen vid all kontroll och justerarbete på välten, om inget annat anges.**



Hydraultank, Nivåkontroll - påfyllning

Kontrollera att oljenivån ligger mellan min. och max. markeringarna. Fyll på hydraulolja, enligt smörjmedelsspecifikationen, om nivån är för låg.

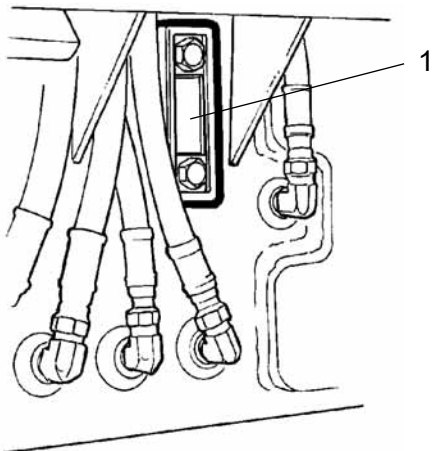

Fig. Hydrauloljetank
1. Nivåglas

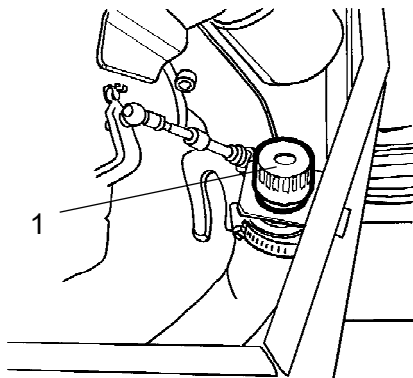

Fig. Motorrum
1. Hydrauloljepåfyllning

Öppna motorhuvens helt och skruva av påfyllningslocket (1), samt fyll på hydraulolja, enligt smörjmedelsspecifikationen, om nivån är för låg.

Luftcirkulation - Kontroll

Kontrollera att dieselmotorn har fri kyluftcirkulation genom skyddsgaller (1) i motorrum.

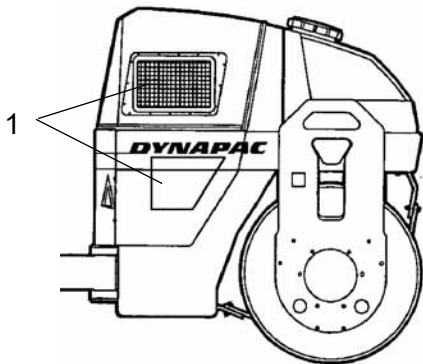

Fig. Höger vältsida
1. Kyluftgaller



Bränsletank - Påfyllning

Fyll bränsletanken varje dag innan arbetet börjar, skruva av det låsbara tanklocket (1) samt fyll dieselbränslet till påfyllningsrörets nedre kant.

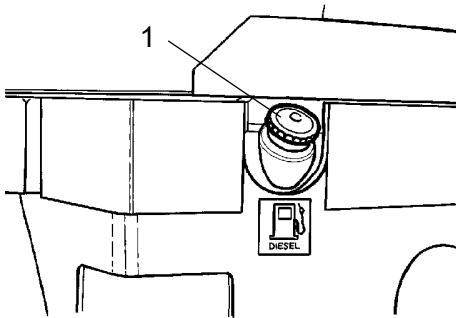

Fig. Bränsletank
1. Tanklock



Stoppa dieselmotorn. Kortslut (tryck) påfyllningspistolen mot oisolerad del av välten före tankning, samt mot påfyllningsröret under tankning.



Tanka aldrig med dieselmotorn igång, rök inte, samt undvik bränslespill.

Bränsletanken rymmer 50 liter.



Vattentank - Påfyllning

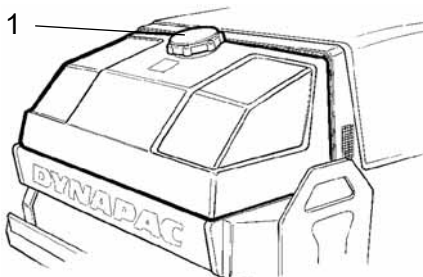

Fig. Vattentank
1. Tanklock



Skruva bort tanklocket (1), samt fyll på rent vatten. Ta inte bort silen. Se tekniska specificationer för volymen i tanken.



Enda tillsats: Liten mängd miljövänlig frostskyddsvätska.



Sprinklersystem/Vals Kontroll - Rengöring

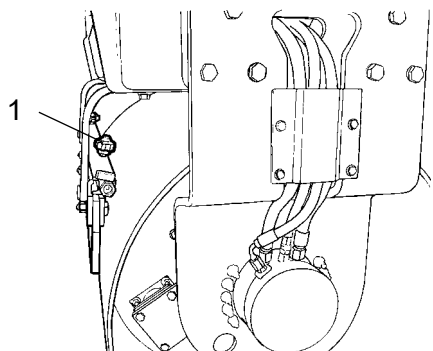

Fig. Vals
1. Munstycke

Starta sprinklersystemet, samt kontrollera att inget munstycke (1) är igensatt, om erforderligt rengör täppt munstycke, samt grovfilter som är placerat vid vattenpumpen, se följande figurer.



Vid frysrisk bör sprinklersystemet dräneras.

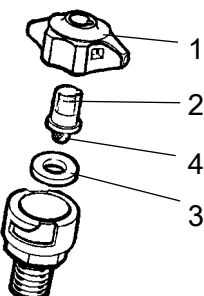

Fig. Munstycke
1. Hylsa
2. Munstycke
3. Packning
4. Sil

Demontera det igensatta munstycket för hand. Blås munstycke (2) och finfilter (4) rent med tryckluft, alternativt montera ersättningsdetaljer, och rengör de igensatta vid ett senare tillfälle,



Använd skyddsglasögon vid arbete med tryckluft.

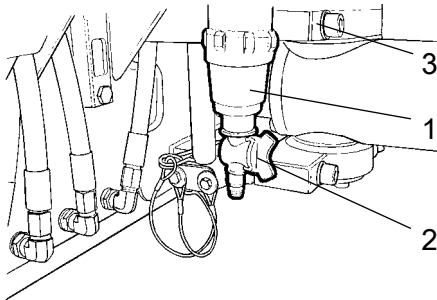

Fig. Pumpsystem
1. Vattenfilter
2. Avstängningskran
3. Vattenpump

Vid rengöring av grovfilter (1) öppna kranen (2) samt lossa filterhuset.

Rengör filter och filterhus, kontrollera att gummipackningen i filterhuset är hel.

Efter kontroll och eventuell rengöring, starta systemet och kontrollera funktionen.

En dräneringskran är placerad i den vänstra delen av utrymmet till pumpsystemet. Genom denna kan man dränera både tank och pumpsystem.

Skrapor, fasta **Kontroll - Inställning**

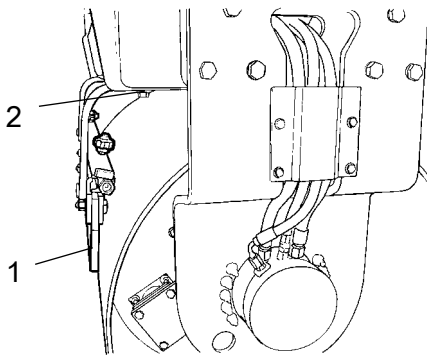

Fig. Vals
1. Skrapblad
2. Justerskruvar

Kontrollera att skraporna är fria från skador. Justera skraporna så att de ligger 1-2 mm från valsens. Vid speciella asfaltmassor kan lätt anliggningsavskrapningen (1) mot valsarna vara bättre.

Asfaltrester kan samlas på skrapan vilket kan påverka anliggningskraften. Rengör vid behov.

Genom att lossa skruvarna (2) kan skrapbladet justeras för högre eller lägre anliggningsstryck mot valsens.

Glöm ej att dra fast samtliga skruvar efter utförd justering.

**Skrapor, fjädrande (Tillbehör)
Kontroll - Inställning**

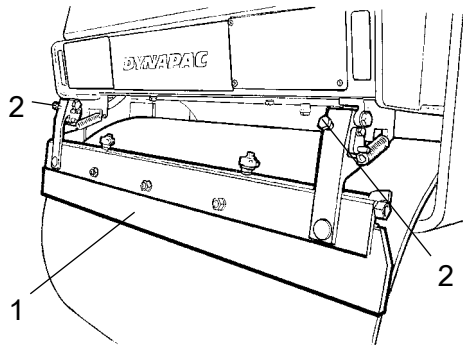

Fig. Fjädrande skrapor
1. Skrapblad
2. Justerskruvar



Vid transportkörning skall de fjädrande skraporna fällas ifrån välten.



Bromsfunktion - Kontroll



Kontrollera bromsfunktionen på följande sätt:

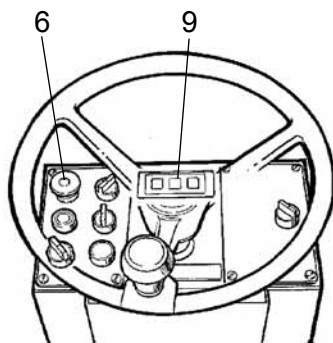

Fig. Instrumentpanel
6. Reserv/parkeringsbromsknapp
9. Bromsvarningslampan

Kör välten sakta framåt.

Tryck ned reserv/parkeringsbromsknappen (6).
Bromsvarningslampan (9) på instrumentpanelen ska nu tändas och välten ska stanna.

Efter bromskontrollen, ställ fram/backreglaget i neutralläge.

Drag upp reserv/parkeringsbromsknappen.

Välten är nu körklar.

Underhåll - Skötselåtgärder, 50h



**Ställ välten på ett plant underlag.
Motorn skall vara avstängd samt
reserv/parkeringsbromsknappen tillslagen vid
all kontroll och justerarbete på välten, om inget
annat anges.**



Luftrenare Kontroll - Byte av huvudfilter



Byt luftrenarens huvudfilter när luftfilterindikatorn visar rött. Indikatorn är monterad på luftrenarens anslutningsrör.

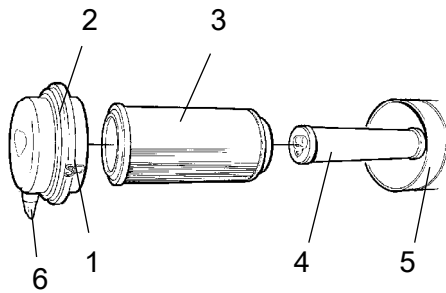

Fig. Luftrenare

- 1. Låsklaffar
- 2. Lock
- 3. Huvudfilter
- 4. Säkerhetsfilter
- 5. Filterhus
- 6. Dammventil

Lossa låsklaffarna (1), drag därefter av locket (2) och drag ut huvudfiltret (3).

Avlägsna inte säkerhetsfiltret (4).

Rengör luftrenaren vid behov, se avsnittet Luftrenare - Rengöring.

Vid byte av huvudfilter (3), sätt in ett nytt samt återmontera luftrenaren i omvänd ordning.

Kontrollera dammventilens (6) kondition, byt vid behov.

Vid återmontering av locket, se till att dammventilen är placerade i nedåt läge.

Luftfilterindikator - Återställning

Luftfiltrets indikator är placerat på filtret eller i dess närhet.

Efter byte av luftfilter skall luftfilterindikatorn återställas.

Detta görs genom att trycka på "knappen" (1) på toppen av indikatorn.

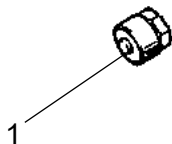

Fig. Indikator

- 1. Knapp



Säkerhetsfilter - Byte

Byt säkerhetsfiltret mot ett nytt efter var 3:e byte av huvudfilter.

Säkerhetsfiltret får ej rengöras.

Vid byte av säkerhetsfilter (1), drag ut det gamla filtret ur sin hållare, sätt in ett nytt samt återmontera luftrenaren i omvänd ordning.

Rengör luftrenaren vid behov, se avsnittet Luftrenare - Rengöring.

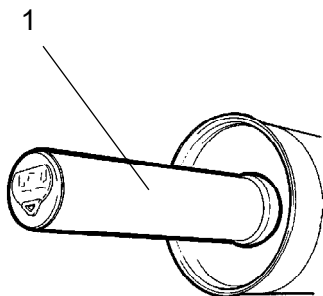

Fig. Luftfilter
1. Säkerhetsfilter



Luftrenare - Rengöring

Torka av insidan av lock (2) och filterhus (5), se tidigare bild.

Torka rent på båda sidor om utloppsörret.

Torka även av båda ytor för utloppsörret, se vidstående bild.



Kontrollera att slangklämmorna mellan filterhus och insugningsslang är åtdragna samt att slangarna är hela. Kontrollera hela slangsystemet fram till motorn.

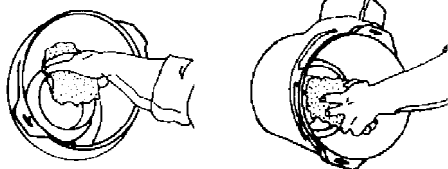

Inre kant på utloppsörret.

Yttre kant på utloppsörret.



Styrcylinder och styrled - Smörjning



Ingen får uppehålla sig kring styrleden när motorn går. Klämrisk föreligger när styrningen manövreras. Tryck in reserv/parkeringsbromsknappen innan smörjning.

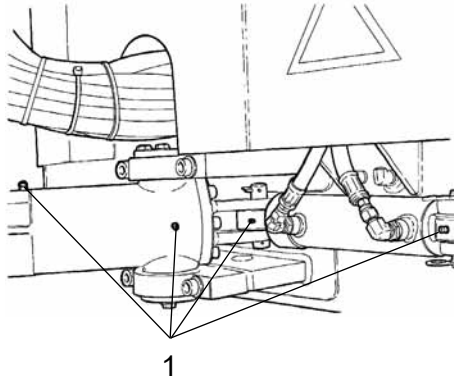

**Fig. Huvudfilter
1. Smörjnippel**

Vrid ratten så fullt styrutslag åt vänster erhålles. Samtliga fyra smörjnippel (1) är nu åtkomliga från maskinens högra sida.

Torka av smörjnippelarna (1). Smörj varje nippel med fem pumpslag från handfettsspruta. Kontrollera att fett tränger igenom lagren. Om fett inte tränger igenom lagren, kan det vara nödvändigt att avlasta midjeleden med en domkraft och samtidigt upprepa smörjningen.

Underhåll - Skötselåtgärder, 250h



**Ställ välten på ett plant underlag.
Motorn skall vara avstängd samt
reserv/parkeringsbromsknappen tillslagen vid
all kontroll och justerarbeten på välten, om inget
annat anges.**



Hydrauloljekylare Kontroll - Rengöring

Kontrollera att luftpassagen sker obehindrat genom kylaren. Nedsmutsad kylare blåses ren med tryckluft, eller tvättas med högtryckstvätt.

Blås eller tvätta kylaren i omvänd riktning mot kyllyften.



**Iakttag försiktighet vid högtryckstvättning.
Håll ej sprutmunstycket för nära kylaren.**



**Använd skyddsglasögon vid arbete med tryckluft
eller högtryckstvätt.**

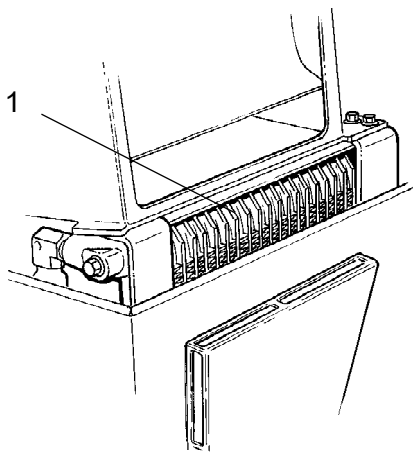

**Fig. Motorrum
1. Hydrauloljekylare**

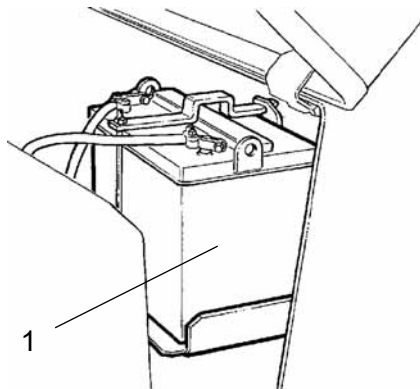

Fig Batteriutrymme
1. Batteri

Batteri (efterfyllningsbar) - Kontroll av vätskenivå

Öppna motorhuven helt.

Torka av batteriets ovansida.



Använd skyddsglasögon. Batteriet innehåller frätande syra. Skölj med vatten vid eventuell kroppskontakt.



Använd aldrig öppen låga när vätskenivån kontrolleras. Det bildas explosiv gas i batteriet när generatorn laddas.



Vid demontering av batteriet, lossa alltid minuskabeln först. Vid montering av batteriet, anslut alltid pluskabeln först.

Kabelskorna skall vara väl åtdragna och rena. Korroderade kabelanslutningar rengörs och fettas in med syrafritt vaselin.



Battericell Vätskenivå

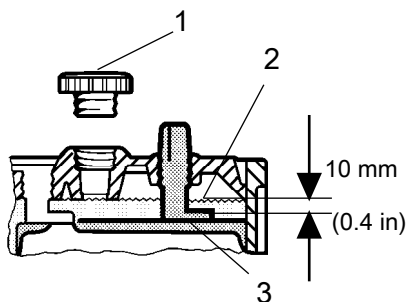

Fig. Vätskenivå i batteri
1. Cell-lock
2. Vätskenivå
3. Platta

Ta bort cell-locken och kontrollera att vätskenivån står ca 10 mm (0.4 in) över plattorna. Nivåkontrollen skall utföras för samtliga celler. Är nivån lägre skall destillerat vatten fyllas på, till rätt nivå.

Är lufttemperaturen under fryspunkten skall motorn köras en stund sedan destillerat vatten fyllts på. Det är annars risk att batterivätskan fryser.

Kontrollera att ventilationshål i cell-locken inte är igensatta, sätt därefter tillbaka locken.



Tag vara på det gamla batteriet vid eventuellt byte. Batteriet innehåller miljöfarligt bly.



Vid elsvetsning på maskinen, lossa batteriets jordkabel och därefter samtliga elanslutningar till generatorn.



Batteri (underhållsfri)

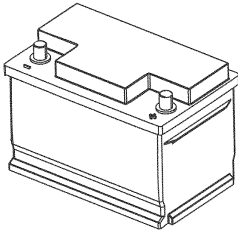

Fig. Batteri

Batteriet är av underhållsfri förseglad typ och ska ej efterfyllas.



Använd aldrig öppen låga när vätskenivå kontrolleras. Det bildas explosiv gas i batteriet när generatorn laddar.



Vid demontering av batteriet, lossa alltid minuskabeln först. Vid montering av batteriet, anslut alltid pluskabeln först.

Kabelskorna skall vara väl åtdragna och rena. Korroderade kabelanslutningar rengörs och fettas in med syrafritt vaselin.

Torka av batteriets ovansida.

Underhåll - Skötselåtgärder, 500h



**Ställ välten på ett plant underlag.
Motorn skall vara avstängd samt
reserv/parkeringsbromsknappen tillslagen vid
all kontroll och justerarbeten på välten, om inget
annat anges.**



Vals, oljenivå Kontroll - påfyllning

Kör välten sakta tills oljepluggen (1) är mitt för något av kontrollhålen (2).

Skruva bort pluggen samt kontrollera att oljenivån når upp till hålets underkant.
Om så erfordras fyll på ny och ren olja.
Använd olja enligt smörjmedelsspecifikationen.

Rengör den magnetiska oljepluggen (1) från eventuella metallrester, samt återmontera pluggen.

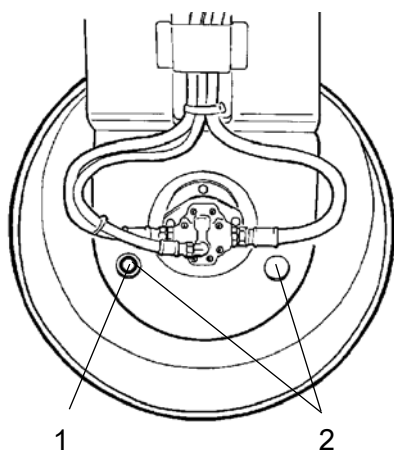

Fig. Vals vibrationssida
1. Oljeplugg
2. Kontrollhål

Gummielement och fästskruvar Kontroll

Kontrollera samtliga gummielement (1). Byt alla element om mer än 25% av antalet på en sida av valsen har sprickor djupare än 10-15mm (0.4-0.6 in).

Använd ett knivblad eller annat spetsigt föremål som hjälp vid kontrollen.

Kontrollera också att fästskruvarna (2) är åtdragna.

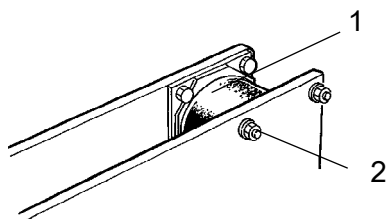

Fig. Vals vibrationssida
1. Gummielement
2. Fästskruvar



Hydrantankens lock - Kontroll

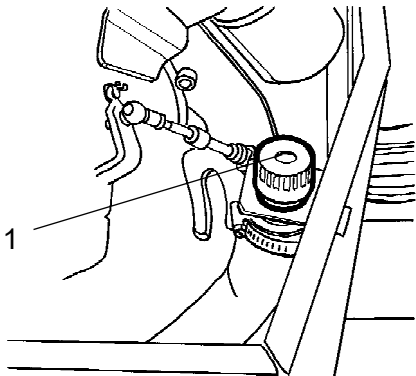

Fig. Motorrum
1. Tanklock

Skruva bort och kontrollera att tanklocket inte är igensatt. Luften skall ha fri passage genom locket i bägge riktningarna.

Om någon riktning är täppt rengör med lite dieselloja och blås med tryckluft tills fri passage erhålles eller byt ut locket mot ett nytt.



Använd skyddsglasögon vid arbete med tryckluft.



Reglage - Smörjning

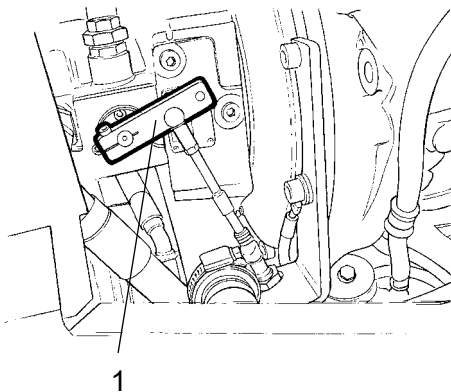

Fig. Motorrum
1. Fram/backreglage

Smörj fram/backreglaget i motorrummet, med några droppar olja.

Om reglaget börjar gå trögt efter en längre tids användning, demontera då kåpa och fram/backspak vid förarplats samt smörj upp mekaniken.



Reglage - Smörjning

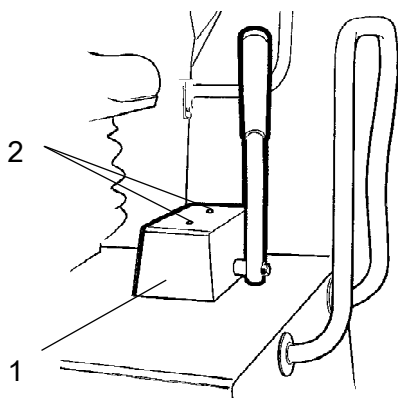

Fig. Förarplats
1. Fram/backreglage
2. Fästskruvar

Smörj fram/backreglagets mekanik.

Demontera skyddskåpan (1) genom att lossa skruvarna (2) på ovansidan av kåpan, samt smörj mekaniken under kåpan med olja.



Dieselmotor - Oljebyte

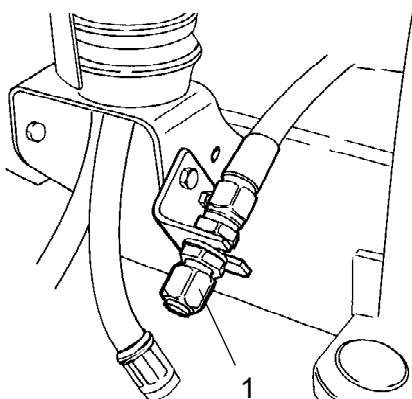

Fig. Motorrum höger sida
1. Oljeavtappning

Kör motorn varm innan oljan avtappas.

Placera ett kärl rymmande minst 8 liter (2 gal) under avtappningspluggen.



***lakttag försiktighet vid avtappning av motoroljan.
Använd handskar och skyddsglasögon.***

Lossa oljeavtappningspluggen (1).
Låt all olja rinna ut, samt återmontera pluggen.

Fyll på ny motorolja, se smörjmedelsspecifikationen eller motorns instruktionsbok, för erhållande av rätt oljekvalitet.

Kontrollera på oljestickan att motorn har rätt oljenivå.
För detaljer se motorns handbok.



Oljefilter - Byte

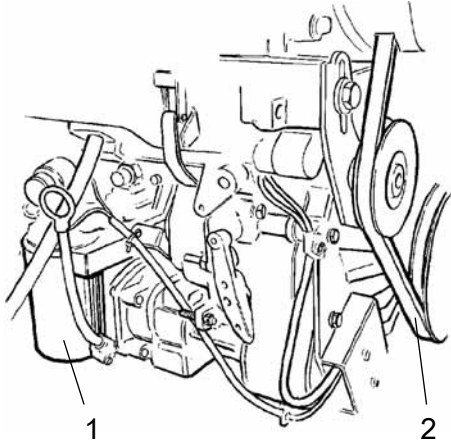

Fig. Dieselmotor
1. Oljefilter
2. Kilrem

Demontera oljefiltret (1).
Kassera detta samt montera ett nytt.

Kontrollera att remmen (2) inte har sprickor eller andra skador. Byt vid behov.

Kontrollera remspänningen. Spänn remmen, om den med tummen kan tryckas ned mer än 10 mm, mitt mellan remskivorna.



Se motorns instruktionsbok vid olje- och filterbyte, samt vid remspänning, för erhållande av detaljinstruktioner.

Starta motorn och kontrollera täthet vid oljefilter och avtappningsplugg.

Underhåll - Skötselåtgärder, 1000h

 **Ställ välten på ett plant underlag.
Motorn skall vara avstängd samt
reserv/parkeringsbromsknappen tillslagen vid
all kontroll och justerarbete på välten, om inget
annat anges.**



Byte av hydrauloljefilter

Lossa de sex fästskruvarna (1).

Demontera skyddsplåten (2).

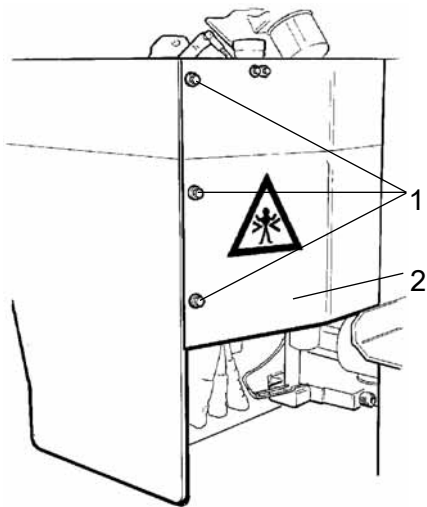

Fig. Motorrum
1. Fästskruvar
2. Skyddsplåt

Lossa det röda locket (3)
samt dra upp filterinsatsen (4).

Återmontera det röda locket tillfälligt,
så att inte damm och smuts kommer ner i tanken.

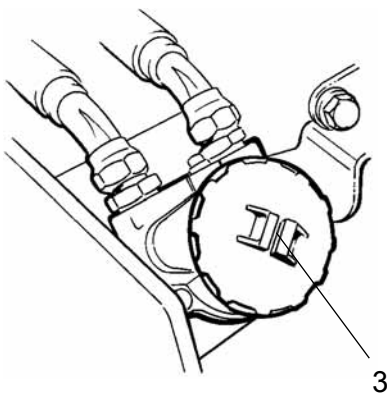

Fig. Hydrauloljefilter
3. Lock

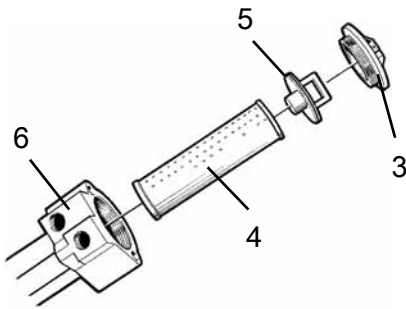

Fig. Hydrauloljefilter
3. Lock
4. Filterinsats
5. Handtag
6. Filterhållare

Lossa filterinsatsen (4) från handtaget (5).



Ta bort filter (4) och lämna detta för miljöriktigt omhändertagande. Det är av engångstyp och kan ej rengöras.

Starta dieselmotorn och låt den gå på fullvarv en halv minut. Kontrollera att filterlocket (3) håller tätt.



Hydrauloljetank - Dränering

Kondensvatten i hydraultanken tappas ur genom pluggen (1). Avtappningen sker när välten stått stilla en längre tid - t ex efter en natts stillastående.



Var mycket försiktig vid dräneringen. Tappa inte pluggen, så att all hydraulolja rinner ut.

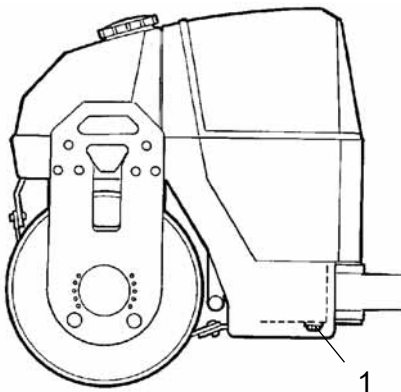

Fig. Vänster ramsida
1. Avtappningsplugg

Tappa ur på följande sätt:

Ställ ett uppsamlingskärl under pluggen (1).
Lossa och låt eventuellt kondensvatten rinna ut.
Dra fast pluggen.

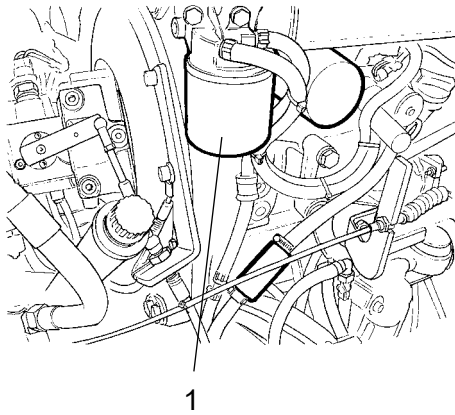

Fig. Motorrum
1. Bränslefilter

Byte av bränslefilter



Ställ ett kärl under för att samla upp bränslet som rinner ut när filtret lossas.

Lossa och skruva bort bränslefiltret (1). Filtret lämnas till deponi det är av engångstyp och kan inte rengöras.



Se motorns instruktionsbok vid bränslefilterbyte, för erhållande av detaljinstruktioner.

Starta motorn och kontrollera täthet vid bränslefilter.



Sörj för god ventilation (utsug) om dieselmotor körs inomhus. Risk för koloxidförgiftning.



Byte av Dieselmotorns förfilter

Tryck ned parkeringsbromsknappen.
Stäng av motorn samt öppna vänster motorrumsdörr.
Lossa slangklämmorna (2) med en skruvmejsel.



Ställ ett kärl under för att samla upp bränslet som rinner ut när filtret lossas.

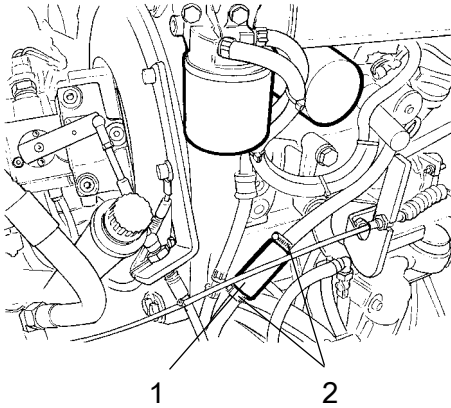

Fig. Motorrum
1. Förfilter
2. Slangklämmor

Ta bort föfiltret (1) och lämna till deponi.
Det är av engångstyp och kan inte rengöras.

Montera ett nytt förfilter samt dra fast slangklämmorna igen.

Starta motorn och kontrollera täthet vid föfiltret.



Sörj för god ventilation (utsug) om dieselmotor körs inomhus. Risk för koloxidförgiftning.

Underhåll - Skötselåtgärder, 2000h



**Ställ välten på ett plant underlag.
Motorn skall vara avstängd samt
reserv/parkeringsbromsknappen tillslagen vid
all kontroll och justerarbeten på välten, om inget
annat anges.**



Hydraul tank - Oljebyte



**Risk för brännskador föreligger vid avtappning
av varm olja. Akta händerna.**



Placera ett kärl under pluggen.
Kärlet bör rymma minst 40 liter.
Samla upp oljan och lämna till deponi.

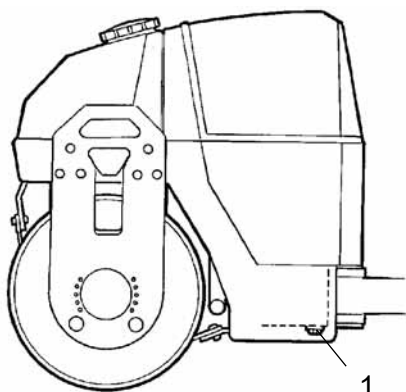

**Fig. Vänster ramsida
1. Avtappningsplugg**

Skruva bort avtappningspluggen (1)
och låt all olja rinna ut.
Torka av samt sätt tillbaka avtappningspluggen.



Fyll på ny och ren hydraulolja med kvalitet
enligt smörjmedelspecifikationen.

Byt hydrauloljefiltret. Se under rubriken
"Var 1000:e drifttimme".

Starta dieselmotorn och kör de olika hydraul-
funktionerna. Kontrollera oljenivån i tanken och
efterfyll om nödvändigt.



Vals - Oljebyte

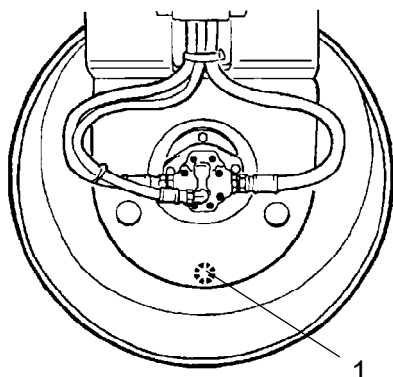

Fig. Vals, vibrationssida
1. Oljeplugg



***lakttag försiktighet vid avtappning av oljan.
Använd handskar och skyddsglasögon.***

Placera välten på plant underlag, samt kör välten sakta tills oljepluggen (1) kommer rakt ned.



***Stäng av motorn och tryck in
parkeringsbromsknappen.***



Placera ett kärl under pluggen.
Kärlet bör rymma minst 6 liter.
Samla upp oljan och lämna till deponi.

Tag bort pluggen och låt all olja rinna ut. Se under rubriken "Var 500:e drifttimme" vid oljepåfyllning.



Vattentank - Avtappning



**Tänk på frysrisken vintertid.
Töm tank, pump och ledningar.**

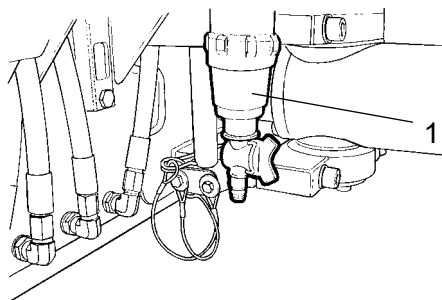

Fig. Pumpsystem
1. Vattenfilter

Enklast töms vattentanken genom att öppna avtappningskranen på vattenfiltret (1). (Det finns även en avtappningsplugg under vattentanken).



Vattenpump - Avtappning

Vattenpumpen (1) töms genom att öppna avtappningskranen (2).

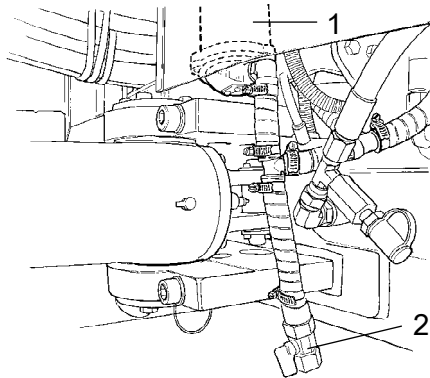

Fig. Pumpsystem
1. Vattenpump
2. Avtappningskran



Vattentank - Rengöring

Rengör tankarna med vatten, tillsatt med lämpligt rengöringsmedel för plasttytor.

Återmontera filterhuset eller avtappningspluggen (1), fyll på vatten och kontrollera tätheten.

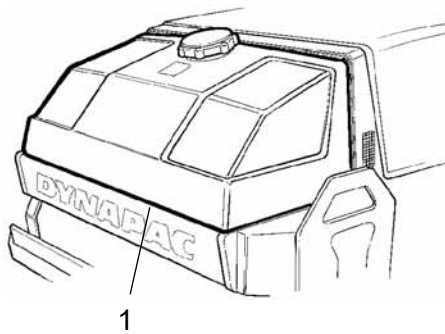

Fig. Vattentank
1. Avtappningsplugg



Vattentankarna är gjorda av plast (polyeten) och är återvinningsbara.



Bränsletank - Rengöring

Tanken rengöres enklast när den nästan är tom.



Pumpa upp eventuellt botten slam med en lämplig pump, exempelvis en oljeläns pump. Samla upp innehållet i ett kärl, och lämna till deponi.



Tänk på brandrisken vid hantering av bränsle.



Bränsletanken är gjord av plast (Polyeten) och är återvinningsbar.

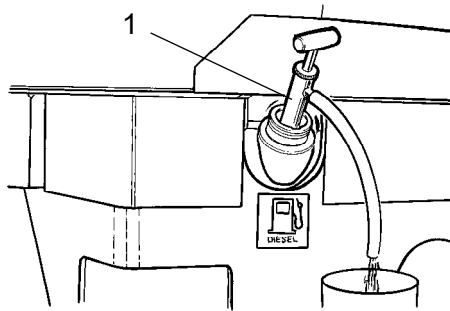

Fig. Bränsletank
1. Bränsletank

Styrled - Kontroll

Kontrollera styrleden efter fysiska skador eller sprickor.

Kontrollera och åtgärda lösa bultar.

Kontrollera även efter eventuell kärvhet och glapp.

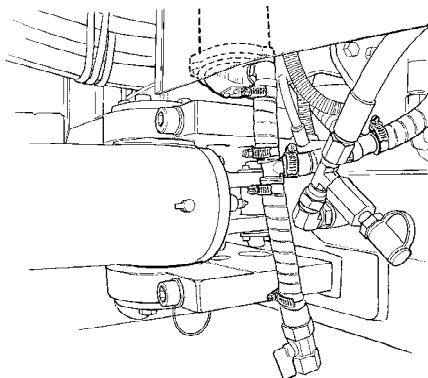

Fig. Styrled

DYNAPAC

Part of the Atlas Copco Group

Dynapac Compaction Equipment AB
Box 504, SE-371 23 Karlskrona, Sweden

DYNAPAC

Part of the Atlas Copco Group

Dynapac Compaction Equipment AB
Box 504, SE-371 23 Karlskrona, Sweden