

Instruksjonsbok

ICC222HF-2NO1.pdf
Kjøring og vedlikehold

Vibrasjonsvals
CC222HF

Motor
Deutz BF04 2011

Serienummer
***61711900* -**

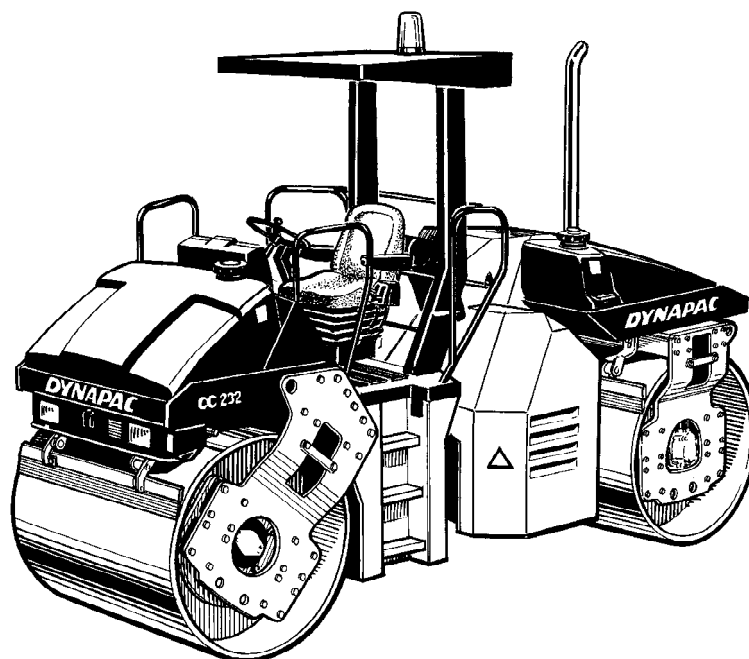

Dynapac CC222HF er en vibrasjonsvals i 7,5-tonnklassen, med midjestyring og bremses, og vibrasjon på begge valsene.

Innholdsfortegnelse

| | |
|---|----|
| Innledning | 1 |
| Sikkerhet - Generelle instruksjoner | 3 |
| Sikkerhet ved kjøring | 5 |
| Sikkerhet (Tilbehør) | 7 |
| Spesielle anvisninger | 9 |
| Tekniske spesifikasjoner - Støy/Vibrasjoner/Elektrisk | 13 |
| Tekniske spesifikasjoner - Mål | 15 |
| Tekniske spesifikasjoner - Vekter og volumer | 17 |
| Tekniske spesifikasjoner - Driftskapasitet | 19 |
| Tekniske spesifikasjoner - Generelt | 21 |
| Maskinskilt - Identifikasjon | 23 |
| Maskinbeskrivelse - Etiketter | 25 |
| Maskinbeskrivelse - Instrumenter og Betjeningsorganer | 29 |
| Maskinbeskrivelse - Elektrisk system | 37 |
| Kjøring - Starting | 41 |
| Drift - Kjøring | 47 |
| Drift - Vibrasjon | 49 |
| Kjøring - Stopping | 51 |
| Langtidsoppstilling | 55 |
| Diverse | 57 |
| Kjøreinstruksjoner - Sammendrag | 61 |
| Vedlikehold - Smøremidler og symboler | 63 |
| Vedlikehold - Vedlikeholdsprogram | 65 |
| Vedlikehold - 10 timer | 71 |
| Vedlikehold - 50 timer | 77 |
| Vedlikehold - 250 timer | 83 |
| Vedlikehold - 500 timer | 85 |
| Vedlikehold - 1000 timer | 91 |
| Vedlikehold - 2000 timer | 93 |

Innledning

Varselsymboler



ADVARSEL! Markerer en fare eller en risikofylt handling som kan føre til livstruende eller alvorlig skade dersom advarselen blir ignorert.



FORSIKTIG! Markerer en fare eller en risikofylt handling som kan føre til skade på maskin eller eiendom dersom advarselen blir ignorert.

Sikkerhetsinformasjon



Sikkerhetshåndboken som leveres med maskinen må leses av alle som skal betjene velsen. Sikkerhetsinformasjonene skal alltid følges. Ikke fjern denne håndboken fra maskinen.



Vi oppfordrer føreren til å lese sikkerhetsinstruksjonene i denne håndboken meget grundig. Sikkerhetsinformasjonene skal alltid følges. Sørg for at denne håndboken alltid er lett tilgjengelig.



Les hele håndboken før maskinen startes, og før det utføres noen form for vedlikeholdsarbeid.



Sørg for god ventilasjon (avgassutsug) hvis motoren kjøres innendørs.

Generelt

Denne håndboken inneholder instruksjoner for kjøring og vedlikehold av maskinen.

Maskinen må vedlikeholdes på korrekt måte for å ha maksimal ytelse.

Maskinen bør holdes ren slik at eventuelle lekkasjer, løse bolter og løse koplinger blir oppdaget på et så tidlig tidspunkt som mulig.

Undersøk maskinen hver dag, før den startes. Kontroller hele maskinen slik at alle lekkasjer eller andre feil blir oppdaget.

Kontroller grunnen under maskinen. Lekkasje er enklere å oppdage på bakken enn på selve maskinen.



TENK MILJØ! Ikke slipp ut olje, drivstoff eller andre miljøfarlige stoffer i naturen. Lever alltid brukte filtre, spillolje og drivstoffrester til miljømessig korrekt behandling.

Denne håndboken inneholder instruksjoner for periodisk vedlikehold som vanligvis utføres av føreren.



Supplerende instruksjoner for motoren er å finne i håndboken fra motorprodusenten.

Sikkerhet - Generelle instruksjoner

(Les også Sikkerhetshåndboken)



1. Føreren skal ha gjort seg godt kjent med innholdet i avsnittet om **KJØRING** før valsen startes.
2. Kontroller at instruksjonene i avsnittet om **VEDLIKEHOLD** blir fulgt.
3. Bare førere med opplæring og/eller erfarne førere skal kjøre valsen. Det er ikke tillatt å ha med passasjerer på valsen. Sitt alltid i stolen under kjøring av valsen.
4. Kjør aldri valsen hvis den har behov for justeringer eller reparasjoner.
5. Stig bare opp og ned fra valsen når den står stille. Bruk de håndtakene og festene som finnes. Bruk alltid "trepunktsgrepet" (begge føttene og en hånd eller en fot og begge hendene) ved oppstigning på/nedstigning fra maskinen.
6. Veltebeskyttelsen (ROPS = Roll Over Protective Structures) bør alltid brukes når maskinen brukes på usikkert underlag.
7. Kjør med lav hastighet i skarpe kurver.
8. Unngå kjøring på tvers av bakker. Kjør rett opp bakken eller rett ned.
9. Ved kjøring tett inn mot kanter eller hull, pass på at minst 2/3 av valsens bredde befinner seg på materiale som er pakket tidligere.
10. Forsikre deg om at det ikke er hindringer i kjøreretningen, på bakken, foran eller bak valsen, eller i luften.
11. Kjør spesielt forsiktig på ujevnt underlag.
12. Bruk sikkerhetsutstyret som finnes. På maskin med ROPS skal sikkerhetsbeltet brukes.
13. Hold valsen ren. Vask øyeblikkelig bort olje og fett som samler seg på førerplattformen. Sørg for at alle skilt og etiketter er rene og lette å lese.
14. Sikkerhetstiltak før fylling av drivstoff:
 - Stopp motoren
 - Røyking forbudt
 - Unngå åpen flamme i nærheten av maskinen
 - Jorde påfyllingsmunnstykket mot tanken for å unngå gnister
15. Før reparasjoner eller service:
 - Plasser stoppeklosser ved valsene/hjulene og under utjevningsbladet
 - Lås midtstyringen hvis det er nødvendig
16. Hvis lydnivået er høyere enn 85 dB(A) anbefales bruk av hørselsvern. Lydnivået kan variere, avhengig av hvilken type underlag maskinen arbeider på.

- 17. Ikke foreta endringer eller modifiseringer av valsen, da dette kan påvirke sikkerheten. Endringer er bare tillatt utført etter at det foreligger skriftlig godkjenning fra Dynapac.**
- 18. Ikke bruk valsen før hydraulikkoljen har nådd normal driftstemperatur. Bremselengden kan bli lengre enn normalt når oljen er kald. Det vises til avsnittet STOPP i kjøreinstruksjonen.**

Sikkerhet ved kjøring

Kantkjøring

Ved kjøring på kanter skal minst 2/3 av valsbredden befinne seg på underlag med full bæreevne.

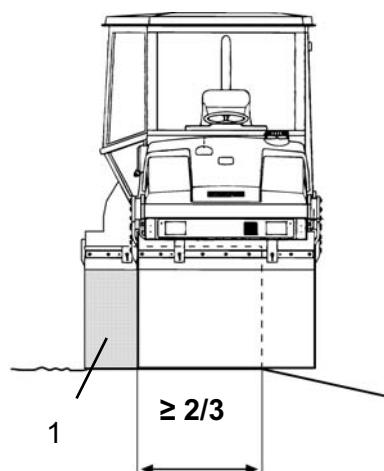

Fig. Plassering av valsen ved kantkjøring
1. Pivotstyring

! Ved kjøring med pivotstyring tillates det bare at én valse beveger seg inn i posisjonen som er vist på bildet. Den andre valsen skal alltid være i kontakt med underlaget i hele sin bredde.

! Husk alltid på at maskinens tyngdepunkt beveger seg utover ved styringsutslag. Eksempelvis flytter tyngdepunktet seg mot høyre ved rattutslag mot venstre.

Hellinger

Denne vinkelen er målt på hardt og horisontalt underlag med stillestående maskin.

Styrevinkelen var null, vibrasjonen var slått AV og alle tankene var fulle.

Husk alltid på at løst underlag, svinging av maskinen, innkoplede vibrasjon, kjørehastighet og heving av tyngdepunktet kan føre til at valsen også kan tippe ved slakere helling enn det som er angitt her.

! Nødrømning av førerhuset: Løse hammeren som er plassert på høyre bakre førerhusbjelke, og knus bakruten.

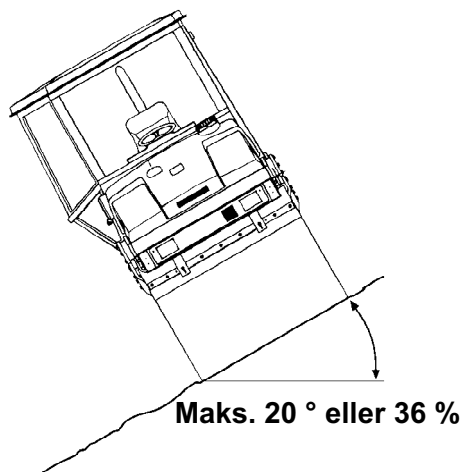
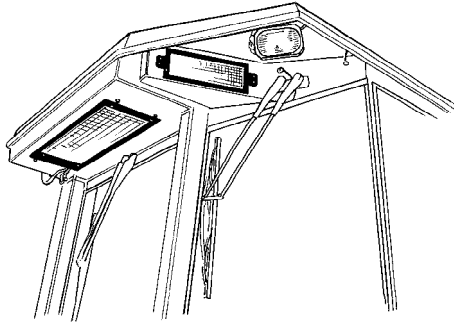

Fig. Kjøring i sidehellinger

! ROPS (veltebeskyttelse) eller ROPS-godkjent førerhus anbefales alltid ved kjøring i hellinger eller på usikkert underlag. Setebeltet skal alltid brukes.

! Unngå om mulig kjøring tvers på hellinger. Kjør i stedet rett oppover og rett nedover ved arbeid i bakker.

Sikkerhet (Tilbehør)**Luftkondisjonering (Tilbehør)**

Systemet inneholder kjølemedium under trykk. Det er forbudt å slippe ut kjølemedium til atmosfæren.



Arbeid på kjølemediumpretsen skal bare utføres av autoriserte firmaer.



Kjølesystemet står under trykk. Feilaktig håndtering kan resultere i alvorlige personskader. Slangekoplingene må ikke frakoples eller løsnes.



Systemet må etterfylles med godkjent kjølemiddel ved behov. Etterfyllingen må utføres av autorisert personell. Det vises til de tekniske spesifikasjonene.

1

**Fig. Luftkondisjonering
1. Kjølesystem i førerhuset**

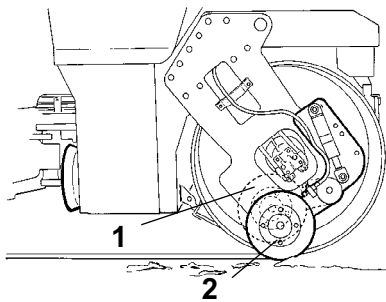

Fig. Kantskjærer/-rull
1. Transportposisjon
2. Arbeidsposisjon

Kantskjærer/-rull (Tilbehør)

Mens maskinen er i bruk skal føreren forsikre seg om at ingen personer befinner seg i arbeidsområdet.



Kantskjæreren består av roterende deler, og det foreligger klemfare.



Verktøyet skal bringes tilbake til transportposisjonen (1) umiddelbart etter bruk.

Spesielle anvisninger

Standard smøremidler og andre anbefalte oljer og væsker

Før maskinen forlater fabrikken er systemer og komponenter fylt med oljer og væsker som spesifisert i smøremiddelspesifikasjonen. Disse er egnet for drift i temperaturer fra -15 °C til +40 °C.



Den maksimale temperaturen for biologiske hydraulikkoljer er +35 °C.

Høyere omgivelsestemperaturer, over +40 °C

For kjøring av maskinen ved høyere omgivelsestemperaturer, dog ikke høyere enn maks. +50 °C, gjelder følgende anbefalinger:

Dieselmotoren kan kjøres ved denne temperaturen med normal motorolje. På de øvrige komponentene må det brukes følgende væsker:

Hydraulikksystem - mineralolje Shell Tellus T100 eller tilsvarende.

Temperaturer

Temperaturgrensene gjelder for valser i standardutførelse.

Valser med ekstrautstyr, for eksempel støydemping, kan kreve spesiell oppmerksomhet i de øvre temperaturområdene.

Høytrykksvask

Ikke rett strålen rett på elektriske komponenter.



Instrumentpanelet må ikke høytrykksvaskes.



Rengjøringsmidler som kan ødelegge elektriske deler, eller som er ledende, må ikke brukes.



I enkelte tilfeller er det en elektrisk driftsspak og en operatørprogramboks i motorrommet, som ikke må høytrykksvaskes eller på annen måte vaskes med vann. Det er tilstrekkelig å tørke av dem.

Plasser en plastpose over drivstofftankklokken og sikre den med en gummistrikk. Dette forhindrer at vann under høyt trykk trenger inn gjennom

ventilasjonsklokkene i tankklokke. Dette kunne føre til funksjonsfeil, slik som blokkering av filtre.



Rett aldri vannstrålen direkte mot drivstofftankklokke. Dette er spesielt viktig ved bruk av høytrykksspyler.

Brannslukking

Hvis maskinen begynner å brenne, bruk et pulver-slukkeapparat i ABE-klassen.

Et brannslukkingsapparat i klassen BE karbondioksid kan også brukes.

Veltebeskyttelse (ROPS), ROPS-godkjent førerhus



Hvis maskinen er utstyrt med veltebeskyttelse (ROPS eller ROPS-godkjent førerhus), må det aldri sveises eller bores i denne beskyttelsen eller i førerhuset.



Forsøk aldri å reparere skader på veltebeskyttelse eller beskyttelsesførerhus. Disse må erstattes med ny veltebeskyttelse eller nytt beskyttelsesførerhus.

Batteribehandling



Ved demontering av batteriet skal den negative polklemmen alltid løsnes først.



Ved montering av batteriet skal den positive polklemmen alltid koples til først.



Ta hånd om gamle batterier på en miljøvennlig måte. Batterier inneholder giftig bly.



Ikke bruk hurtiglader for lading av batteriet. Dette kan redusere batteriets levetid.

Start med startkabler

Ikke kople den negative kablen til den negative polen på det utladete batteriet. En gnist kan antenne knallgassen som dannes omkring batteriet.



Kontroller at batteriet som leverer strøm til startkablene har samme spenning som det utladete batteriet.

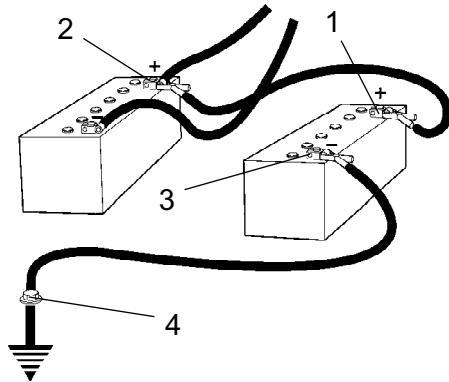

Fig. Start med startkabler

Slå av tenningen og alt utstyr som trekker strøm. Slå av motoren på maskinen som leverer strøm til startkablene.

Kople først den positive polen (1) på batteriet som leverer strøm til den positive polen på det utladete batteriet (2). Kople deretter den negative polen (3) på batteriet som leverer strøm til for eksempel en bolt (4) eller en løftekrok på maskinen med batteriet som er utladet.

Start motoren på maskinen som leverer strøm. La den gå en liten stund. Forsøk nå å starte den andre maskinen. Kople fra kablene i motsatt rekkefølge.

**Tekniske spesifikasjoner -
Støy/Vibrasjoner/Elektrisk****Vibrasjoner - Førerplass**

(ISO 2631)

Vibrasjonsnivåene er målt i overensstemmelse med driftssyklusen som beskrevet i EU-direktiv 2000/14/EC på maskiner utstyrt for EU-markedet, med vibrasjonen slått på, på mykt polymermateriale og med førerstolen i transportposisjon.

Målte vibrasjoner for hele kroppen er under aksjonsgrensen på 0,5 m/s² som spesifisert i EU-direktiv 2002/44/EC. (Grensen er 1,15 m/s²)

Målte vibrasjoner på hånd/arm var også under aksjonsgrensen på 2,5 m/s² spesifisert i det samme direktivet. (Grensen er 5 m/s²)

Støynivå

Støynivået er målt i henhold til driftssyklusen som beskrevet i EU-direktiv 2000/14/EC på maskiner utstyrt for EU-markedet, på mykt polymermateriale med vibrasjonen slått på og med førerstolen i transportposisjon.

| | |
|--|------------|
| Garantert lydeffektnivå, L _{WA} | 106 dB (A) |
| Lydeffektnivå på førerens øre (plattform), L _{pA} | xx dB (A) |
| Lydeffektnivå på førerens øre (førerhus), L _{pA} | 78 dB (A) |

Avvik fra ovenstående verdier kan forekomme, avhengig av de rådende arbeidsforholdene.

Elektrisk system

Maskiner er EMC-testet i samsvar med EN 13309:2000 'Anleggsmaskiner'

Tekniske spesifikasjoner - Mål

Mål, sett fra siden

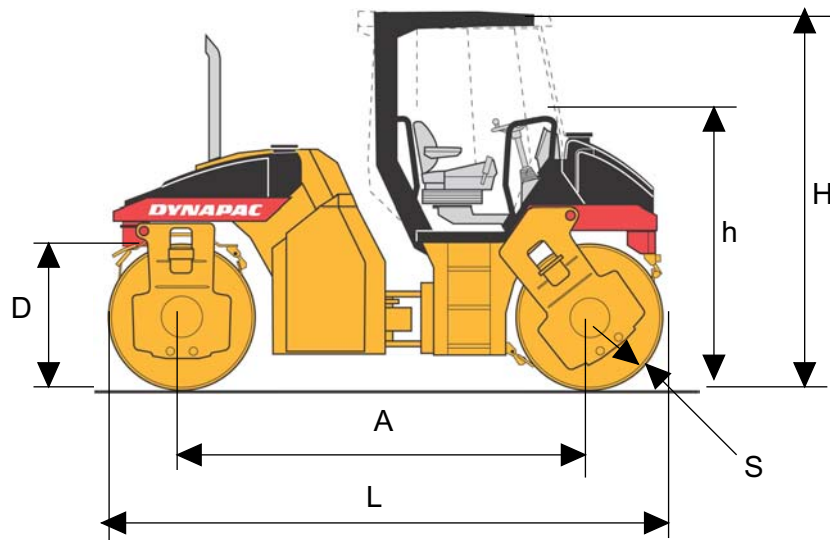

| Mål | mm | in |
|-----|------|-----|
| A | 3180 | 125 |
| D | 1120 | 44 |
| h | 2120 | 83 |
| H | 2920 | 115 |
| L | 4300 | 169 |
| S | 17 | 0.7 |

Mål, sett ovenfra

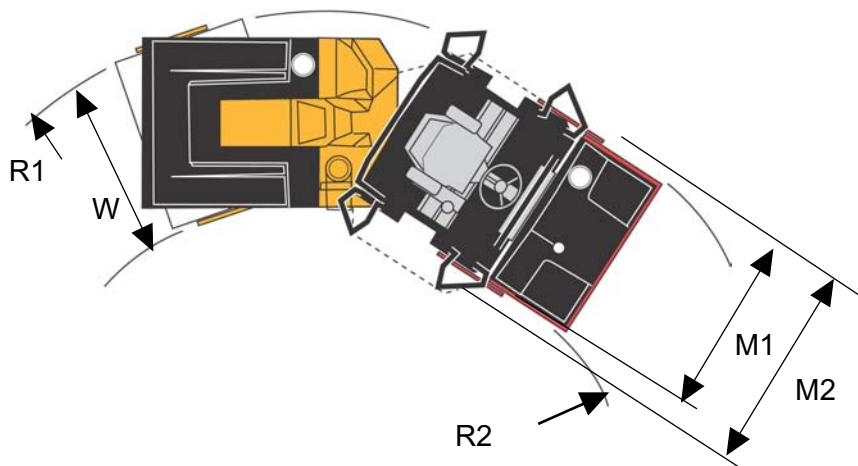

| Mål | mm | in |
|---------------------------------|------|-----|
| M1 | 1575 | 62 |
| M2 | 1810 | 71 |
| R1: Med sideforskjøvede valser | 4505 | 177 |
| R2: Med sideforskjøvede valser | 2495 | 98 |
| R1: Uten sideforskjøvede valser | 6270 | 247 |
| R2: Uten sideforskjøvede valser | 4820 | 189 |
| W | 1450 | 57 |

Tekniske spesifikasjoner - Vekter og volumer**Vekter**

| | | |
|-----------------------------|----------|------------|
| Driftsvekt uten ROPS | 7,300 kg | 16,097 lbs |
| Driftsvekt med ROPS (EN500) | 7,700 kg | 16,979 lbs |
| Driftsvekt med førerhus | 7,750 kg | 17,089 lbs |

Væskevolumer

| | | |
|-----------------|----------------|----------|
| Vals | 13 liter | 13.7 qts |
| Hydraulikk tank | 38 liter | 40.2 qts |
| Drivstoff tank | 120 liter | 31.7 gal |
| Emulsjonstank | - liter/tank | - |
| Vanntank | 365 liter/tank | 96.4 gal |
| Dieselmotor | 10.5 liter | 11.1 qts |

**Tekniske spesifikasjoner -
Driftskapasitet****Data for pakking**

| | | |
|-----------------------------------|------------|------------|
| Statisk lineær last, foran | 24.8 kg/cm | 138.9 pli |
| Statisk lineær last, bak | 25.5 kg/cm | 142.8 pli |
| Amplitude, høy | 0.7 mm | 0.028 in |
| Amplitude, lav | 0.2 mm | 0.008 in |
| Vibrasjonsfrekvens, høy amplitude | 51 Hz | 3060 vpm |
| Vibrasjonsfrekvens, lav amplitude | 71 Hz | 4260 vpm |
| Sentrifugalkraft, høy amplitude | 78 kN | 17,550 lbs |
| Sentrifugalkraft, lav amplitude | 44 kN | 9,900 lbs |

**Merk: Frekvensen måles ved høyt turtall.
Amplituden måles som faktisk verdi og ikke
nominell.**

Fremdrift

| | | | | |
|--------------------------------|------|------|-----|-----|
| Hastighetsområde | 0-13 | km/h | 0-8 | mph |
| Stigningskapasitet (teoretisk) | 42 | % | | |

Tekniske spesifikasjoner - Generelt**Motor**

| | | |
|--------------------|------------------|-------|
| Produsent/Modell | Deutz BF04L 2011 | |
| Ytelse (SAE J1995) | 60 kW | 82 HK |
| Motorturtall | 2 800 o/min | |

Elektrisk system

| | | |
|-----------------------|---|--|
| Batteri | 12 V 170 Ah | |
| Vekselstrømsgenerator | 12 V 80 A | |
| Sikringer | Se avsnittet Elektrisk system - sikringer | |

Tiltrekkingsmoment

Tiltrekkingsmoment i Nm for oljete, blankforsinkede skruer ved bruk av momentnøkkel.

STYRKEKLASSE

| M-gjenger | 8.8 | 10.9 | 12.9 |
|-----------|------|------|------|
| M6 | 8,4 | 12 | 14,6 |
| M8 | 21 | 28 | 34 |
| M10 | 40 | 56 | 68 |
| M12 | 70 | 98 | 117 |
| M16 | 169 | 240 | 290 |
| M20 | 330 | 470 | 560 |
| M24 | 570 | 800 | 960 |
| M30 | 1130 | 1580 | 1900 |
| M36 | 1960 | 2800 | - |

ROPS - bolter

| | |
|----------------------|---------------------------------|
| Boltedimensjoner: | M24 (PN 903792) |
| Styrkeklasse: | 10.9 |
| Tiltrekkingsmoment : | 800 Nm (Dacromet-behandlede) |



ROPS-bolter som skal momenttiltrekkes skal være tørre.

Hydraulikksystem

| Åpningstrykk | MPa |
|---------------------|------------|
| Drivsystem | 42.0 |
| Matesystem | 2.0 |
| Vibrasjonssystem | 35.0 |
| Styresystemer | 20.0 |
| Bremsefrilegging | 1.5 |

Maskinskilt - Identifikasjon

Produktidentifikasjonsnummer på rammen

Maskinens PIN (Produktidentifikasjonsnummer) (1) er stanset på høyre kant av frontrammen.

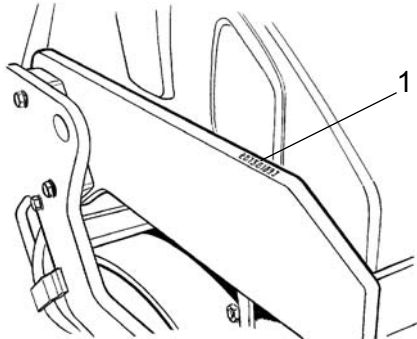

Fig. PIN Front ramme

Maskinskilt

Maskinskiltet (1) er festet på den fremre rammedelens venstre side, ved siden av styreleddet.

Skiltet angir produsentens navn og adresse, maskintypen, PIN (Produktidentifikasjonsnummer) (serienummer), driftsvekt, motorytelse og produksjonsår. (På maskiner som leveres utenfor EU er det ingen CE-merking, og i enkelte tilfelle ikke produksjonsår.)

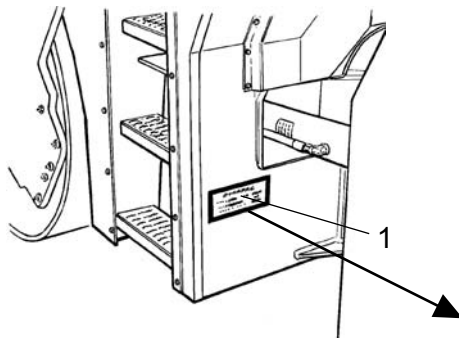

Fig. Førerplattform
1. Maskinskilt



Oppgi maskinens PIN ved bestilling av reservedeler.

Motorskilt

Motorens typeskilt (1) er festet på toppen av motoren.

Skiltet angir motortype, dens serienummer og motorens spesifikasjoner.

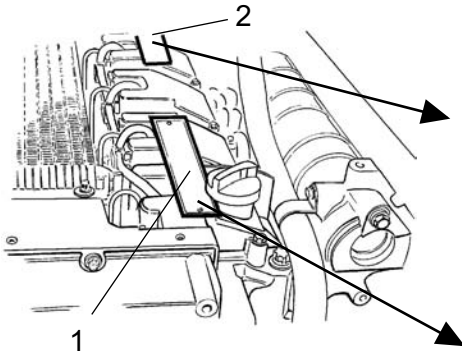





Fig. Motor
1. Typeskilt
2. EPA-skilt (USA)

| IMPORTANT ENGINE INFORMATION | | | |
|---|----------------------|----------------------|----------------------|
| ENGINE FAMILY | POWER | VALVELASH | INJ. TIMING |
| <input type="text"/> | <input type="text"/> | <input type="text"/> | <input type="text"/> |
| MODEL | RPM | ENGINE DISPLACEMENT | INJ. RATE |
| <input type="text"/> | <input type="text"/> | <input type="text"/> | <input type="text"/> |
|  THIS ENGINE IS CERTIFIED TO OPERATE ON DIESEL FUEL SERIAL NO | REM | | |
| | <input type="text"/> | <input type="text"/> | |
| THIS ENGINE CONFORMS TO <input type="text"/> MODEL YEAR US EPA / <input type="text"/> REGULATIONS FOR LARGE NONROAD COMPRESSION IGNITION ENGINES | | | |

Ved bestilling av reservedeler må du oppgi motorens serienummer. Det vises også til motorhåndboken.

| | | | | | | |
|--|----------------------|----------------------|----------------------|----------------------|----------------------|--|
| Mot.-Typ | Code | Mot.-Nr. | kw | hp | K |  <input type="text"/> <input type="text"/> |
| <input type="text"/> | <input type="text"/> | <input type="text"/> | <input type="text"/> | <input type="text"/> | <input type="text"/> | |
| kw (G) | kw (S) | kw (S) | kw | <input type="text"/> | <input type="text"/> | <input type="text"/> <input type="text"/> |
| <input type="text"/> | <input type="text"/> | <input type="text"/> | <input type="text"/> | <input type="text"/> | <input type="text"/> | |
| kw (W) | <input type="text"/> | <input type="text"/> | <input type="text"/> | °C | <input type="text"/> | <input type="text"/> <input type="text"/> |
| <input type="text"/> | <input type="text"/> | <input type="text"/> | <input type="text"/> | <input type="text"/> | <input type="text"/> | |
|  DEUTZ AG | | MADE IN GERMANY | | <input type="text"/> | <input type="text"/> | <input type="text"/> |

Maskinbeskrivelse - Etiketter

Plassering - etiketter

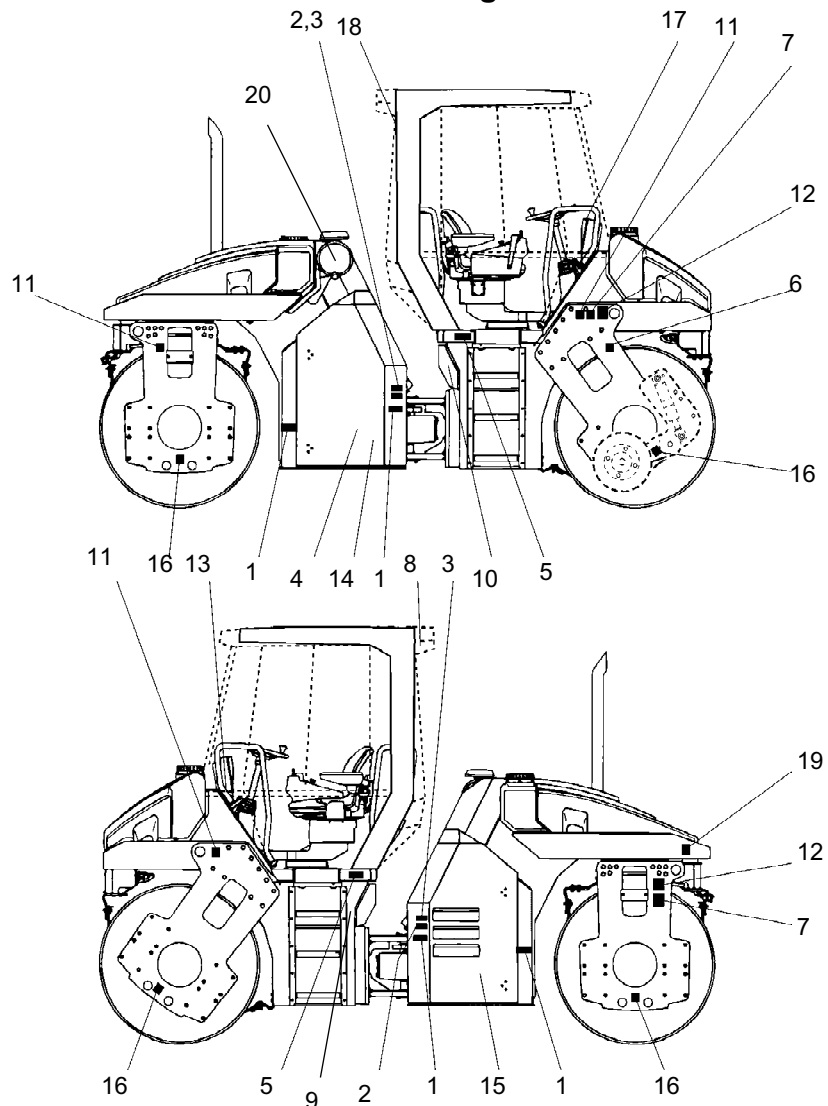

Fig. Plassering, etiketter og merker

- | | |
|-----------------------------------|------------------------------------|
| 1. Advarsel, Klemsoner | 11. Løftepunkt |
| 2. Advarsel, Roterende motordeler | 12. Løfteplate |
| 3. Advarsel, Brennhete overflater | 13. Oppbevaringsrom for håndboken |
| 4. Advarsel, Bremsefrillegging | 14. Hydraulikkolje |
| 5. Advarsel, Instruksjonsbok | 15. Batteriskillebryter |
| 6. Advarsel, Kantskjærer | 16. Sikringspunkt |
| 7. Advarsel, Låsing | 17. Advarselsskilt |
| 8. Advarsel, Giftig gass | 18. Nødutgang |
| 9. Støyeffektnivå | 19. Dekktrykk (Bare kombimaskiner) |
| 10. Dieseldrivstoff | 20. Advarsel, Startgass |



Sikkerhetsetiketter

903422
- Klemsoner, midtledd/vals.

Hold god avstand fra klemsonen.
(To klemsoner på maskiner med pivotstyring)

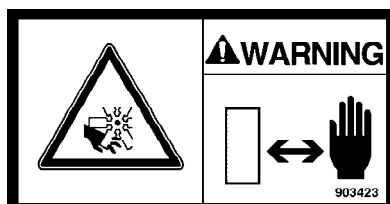

903423
- Advarsel - roterende motordeler.

Hold hendene i sikker avstand fra risikoområdet.

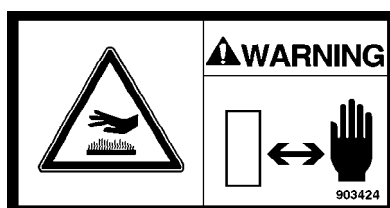

903424
- Advarsel om brennhete overflater i motorrommet.

Hold hendene i sikker avstand fra risikoområdet.

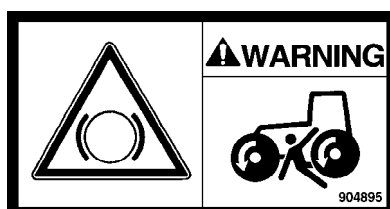

904895
- Bremsefrilegging

Ikke aktiver bremsefrileggingen før du har lest kapittelet om sleping.

Fare for å bli klemt.



903459
- Instruksjonsbok

Føreren må lese maskinens sikkerhets-, kjøre- og vedlikeholdsinstruksjoner før maskinen tas i bruk.

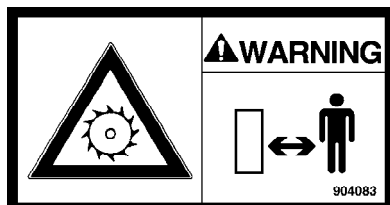

904083
- Kantskjærer (tilbehør)

Advarsel for roterende deler.

Hold god avstand fra klemsonen.

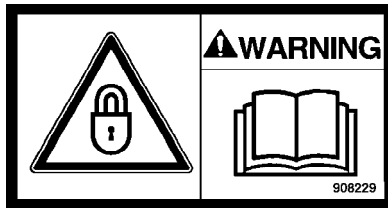

908229
- Låsing

Midleddet skal være låst under løfting.
Les instruksjonsboken.

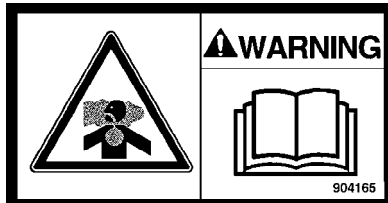

904165
- Giftig gass (utstyr, ACC)

Les instruksjonsboken.



791642
- Startgass

Startgass skal ikke brukes.

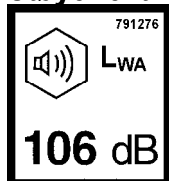
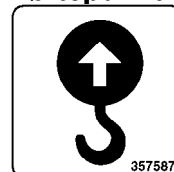
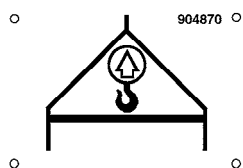
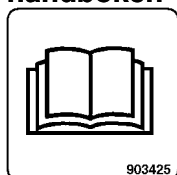
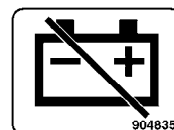
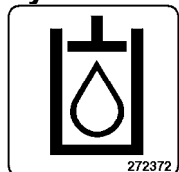
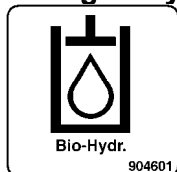
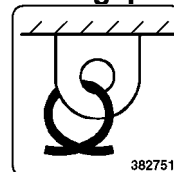
Info-etiketter**Støeffektnivå****Dieseldrivstoff****Løftepunkt****Løfteplate****Oppbevaringsrom for håndboken****Hovedbryter****Hydraulikkolje****Biologisk hydraulikkolje****Sikringspunkt****Nødutgang**

Maskinbeskrivelse - Instrumenter og Betjeningsorganer

Plasseringer - Instrumenter og Betjeningsorganer

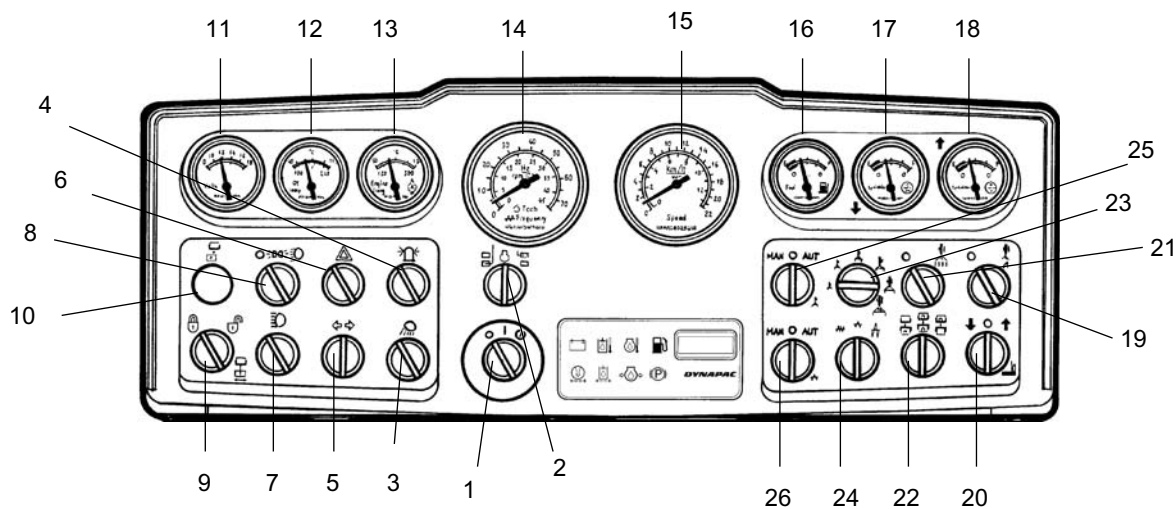

Fig. Instrumenter og betjeningspanel

- | | | | |
|-----|------------------------------------|-----|------------------------------|
| 1. | Startbryter | 15. | * Hastighetsmåler |
| 2. | * O/min./Frekvensvelger | 16. | Drivstoffmåler |
| 3. | * Arbeidslys | 17. | * Nivåmåler, bakre vanntank |
| 4. | * Roterende varsellys | 18. | * Nivåmåler, fremre vanntank |
| 5. | * Retningsviserbryter | 19. | * Sprinkler, kantskjærer |
| 6. | * Farevarslingslys | 20. | * Kantskjærer, Opp/Ned |
| 7. | * Fjernlysbryter | 21. | **Sprinkler, dekk |
| 8. | * Parkeringslys/nærlysbryter | 22. | Vibrasjon, fremre/bakre vals |
| 9. | * Skiftebryter pivotstyring, På/Av | 23. | * Sprinkler timer |
| 10. | * Kontrollampe for valsposisjon | 24. | Amplitudevelger, Høy/Lav |
| 11. | * Voltmeter | 25. | Manuell/Automatisk sprinkler |
| 12. | * Hydraulikkoljetemperatur | 26. | Manuell/Automatisk vibrasjon |
| 13. | * Motoroljetemperatur | | |
| 14. | * Motorturtall/Vibrasjonsfrekvens | | |
- * = Tilbehør
** = Standard på kombi vals

Plasseringer - Betjeningspanel og betjeningsorganer

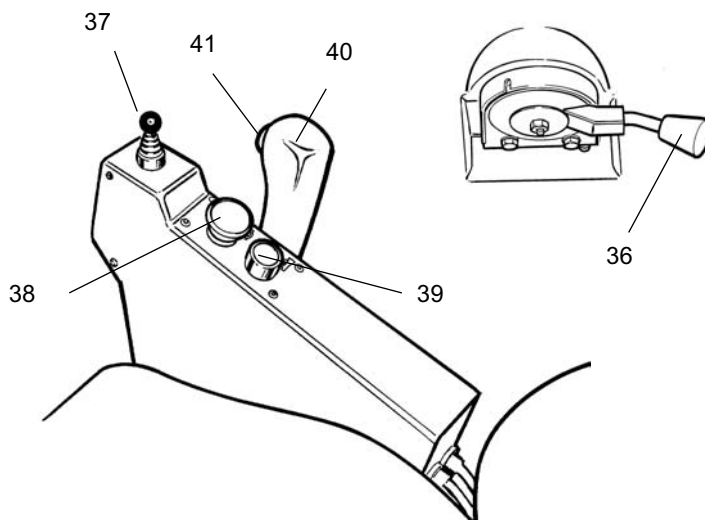
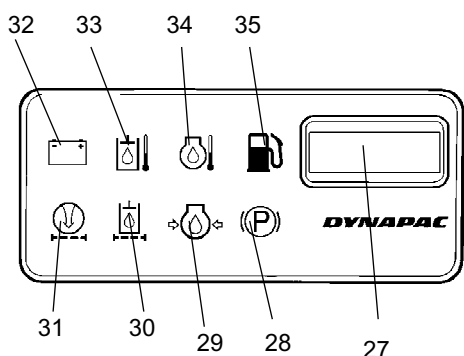























Fig. Betjeningspanel







- | | | | |
|-----|---------------------------------------|-----|----------------------------------|
| 27. | Timeteller | 34. | Varsellampe, motoroljetemperatur |
| 28. | Bremsevarsellampe | 35. | Varsellampe, drivstoffnivå |
| 29. | Varsellampe, motoroljetrykk | 36. | Turtallsregulator |
| 30. | Varsellampe, hydraulikkoljefilter | 37. | Joystick, pivotstyring |
| 31. | Varsellampe, luftfilter | 38. | Nød-/Parkeringsbremseknapp |
| 32. | Varsellampe, lading | 39. | Signalhorn |
| 33. | Varsellampe, hydraulikkoljetemperatur | 40. | Forover/Bakover-spak |
| | | 41. | Vibrasjon På/Av |

Funksjonsbeskrivelser

| Nr. | Betegnelsen | Symbol | Funksjon |
|-----|--------------------------------------|-------------|--|
| 1 | Startbryter | ○ ○ | Den elektriske kretsen er brutt. Alle instrumenter og elektriske betjeninger er forsynt med spenning. Aktivering av startmotor |
| 2 | Motorturtall | ○ | Motorturtallet vises i denne posisjonen |
| | Måling av vibrasjonsfrekvens, bryter | | I venstre posisjon blir frekvensen målt på bakre vals. I høyre posisjon blir frekvensen målt på fremre vals. |
| 3 | Arbeidslys bak, bryter | ☏ | Drei bryteren mot høyre for å tenne arbeidslyset. |

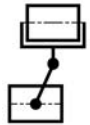
| Nr. | Betegnelse | Symbol | Funksjon |
|-----|--|---|--|
| 4 | Roterende varsellys, bryter |  | Drei bryteren mot høyre for å slå på det roterende varsellyset. |
| 5 | Retningsviserbryter |  | Drei mot venstre for å blinke mot venstre osv. Blinklysene er av i midtstillingen. |
| 6 | Farevarslingslys, bryter |  | Drei bryteren mot høyre for å slå på farevarslingslysene. |
| 7 | Fjern-/nærlys, bryter med kontrollampe |  | I høyre posisjon, bryteren lyser og fjernlyset er på. I venstre posisjon, nærlyset er på. |
| 8 | Arbeidslys foran, bryter |    | Lys av. Parkeringslys på Arbeidslys foran på |
| 9 | Pivotstyring, På/Av-bryter |   | I venstre posisjon er pivotstyringen slått av I høyre posisjon er pivotstyringen slått på |
| 10 | Kontrollampe for valsposisjon |   | Lampen angir når valsenes kanter ikke er på linje med hverandre. |
| 11 | Voltmeter |  | Viser spenningen i det elektriske systemet. Normalområde er 12-15 V. |
| 12 | Temperaturmåler, hydraulikkolje |  | Viser hydraulikkoljens temperatur. Normalt temperaturområde er 65 - 80 °C. Stopp motoren hvis måleren viser en temperatur høyere enn 85 °C. Finn feilen. |
| 13 | Temperaturmåler, motorolje |  | Viser motoroljens temperatur. Normal temperatur er ca. 95 °C. Stopp motoren hvis måleren viser en temperatur høyere enn 120 °C. Finn feilen. |
| 14 | Motorturtall / Frekvensmåler |  | Den indre skalaen viser det aktuelle motorturtallet. Den ytre skalaen viser vibrasjonsfrekvensen for den bakre eller den fremre valsene. |
| 15 | Hastighetsmåler |  | Den ytre skalaen viser hastigheten i km/t. Den indre skalaen viser hastigheten i mph. |
| 16 | Drivstoffmåler |  | Viser nivået i drivstofftanken. |
| 17 | Vannmåler |  | Viser nivået i den bakre vanntanken. |
| 18 | Vannmåler |  | Viser nivået i den fremre vanntanken. |
| 19 | Sprinkler, kantskjærer, bryter |   | I venstre posisjon er vanningen slått av. I høyre posisjon vannes kantskjærerskiven. |

| Nr. | Betegnelsen | Symbol | Funksjon |
|-----|---|---|--|
| 20 | Kantskjærer, Opp/Ned-bryter | | I venstre posisjon beveger kantskjæreren seg nedover. I midtposisjonen står kantskjæreren stille. I høyre posisjon beveger kantskjæreren seg oppover. |
| 21 | Sprinkler, dekk, bryter (bare kombiversjoner) | | I venstre posisjon er vanningen slått av. I høyre posisjon vannes dekkene. |
| 22 | Vibrasjon, fremre/bakre vals, bryter IKKE slå på denne bryteren mens bryteren (41) er på. | | I venstre posisjon er vibrasjon aktivert for den bakre valsen. I midtposisjonen er vibrasjon aktivert for begge valsene. I høyre posisjon er vibrasjon aktivert for den fremre valsen. |
| 23 | Sprinkler timer, bryter | | Bryteren har seks forskjellige posisjoner som styrer vannmengden som tilføres valsene. Den venstre posisjonen tilfører minst vann, den høyre mest. |
| 24 | Amplitude / Frekvensvelger, bryter | | I venstre posisjon oppnås lavt utslag/høy frekvens. I høyre posisjon oppnås høyt utslag/lav frekvens. |
| 25 | Vanning, bryter | MAN O AUTO | I venstre posisjon blir valsene vannet kontinuerlig. I midtposisjonen er vanningen slått av. I høyre posisjon bli vanningen slått automatisk på/av via forover/bakover-spaken når kjøretretningen endres. |
| 26 | Vibrasjonsinnstilling, bryter | MAN O AUTO | I venstre posisjon blir vibrasjonen slått på eller av med bryteren (41). I midtposisjonen er vibrasjonssystemet slått av. I høyre posisjon blir vibrasjonen slått på eller av automatisk via forover/bakover-spaken. |
| 27 | Timeteller | | Motorens gangtid vises i timer. |
| 28 | Bremsevarsellampe | | Lampen tennes når knappen for parkerings- eller nødbremsen blir trykket inn og bremsene er aktivert. |
| 29 | Varsellampe, oljetrykk | | Lampen tennes hvis motoroljetrykket er for lavt. Stopp motoren øyeblikkelig og finn feilen. |
| 30 | Varsellampe, hydraulikkoljefilter | | Hvis lampen tenner når motoren går på fullt turtall, må hydraulikkoljefilteret byttes. |
| 31 | Varsellampe, luftfilter | | Hvis lampen tenner når motoren går på fullt turtall, må luftfilteret rengjøres eller byttes. |
| 32 | Varsellampe, batterilading | | Hvis lampen tenner mens motoren går, lader ikke generatoren. Stopp motoren og finn feilen. |
| 33 | Varsellampe, hydraulikkoljetemperatur | | Hvis lampen tenner er hydraulikkoljen for varm. Ikke kjør valsen. Kjøøl ned oljen ved å la motoren gå på tomgang, og finn feilen. |

| Nr. | Betegnelsen | Symbol | Funksjon |
|-----|----------------------------------|---|--|
| 34 | Varsellampe, motoroljetemperatur |  | Hvis lampen tenner er motoren for varm. Stopp motoren øyeblikkelig og finn feilen. Det vises også til motorhåndboken. |
| 35 | Varsellampe, lavt drivstoffnivå |  | Når lampen tenner er det bare en liten drivstoffmengde på tanken. Fyll drivstoff så snart som mulig. |
| 36 | Turtallsregulator, motor | | I høyre posisjon går motoren på tomgang. I venstre posisjon går motoren på maks. turtall. |
| 37 | Pivotstyring, joystick |  | I venstre posisjon er den fremre valsens posisjonert til venstre for den bakre valsens. I midtposisjonen er begge valsene på linje. I høyre posisjon er den fremre valsens posisjonert til høyre for den bakre valsens. |
| 38 | Nødbrems / Parkeringsbrems |  | Trykk for å aktivere nødbremsene. Når maskinen står stille er parkeringsbremsen aktivert. Begge bremsene er frigjort når knappen er trukket ut. |
| 39 | Signalhorn, bryter |  | Trykk for å aktivere signalhornet. |
| 40 | Forover/Bakover-spak | | Spaken må stå i nøytral posisjon for å starte motoren. Motoren kan ikke startes hvis forover/bakover-spaken står i en annen posisjon. Forover/bakover-spaken styrer både valsens kjøreretning og kjørehastigheten. Når spaken føres fremover kjører valsens forover. Valsens hastighet er proporsjonal med spakens avstand fra nøytralposisjonen. Jo lenger spaken er fra nøytralposisjonen, desto høyere er hastigheten. |
| 41 | Vibrasjon På/Av, bryter |  | Trykk en gang og slipp for å slå på vibrasjonen, trykk en gang til for å slå av vibrasjonen. Ovenstående gjelder bare når bryter 26 står i venstre posisjon. |

Plasseringer - Instrumenter og Betjeningsorganer, førerhus

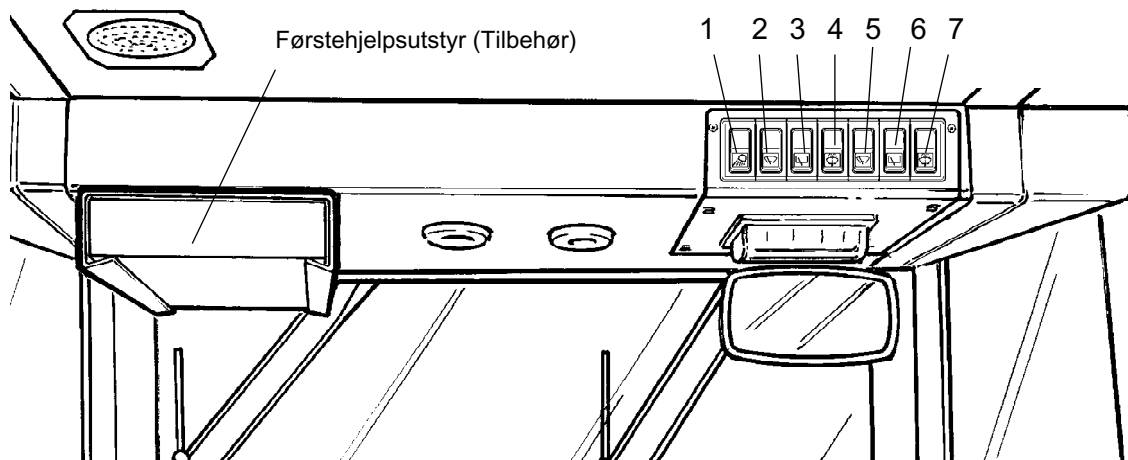

Fig. Førerhustak, front

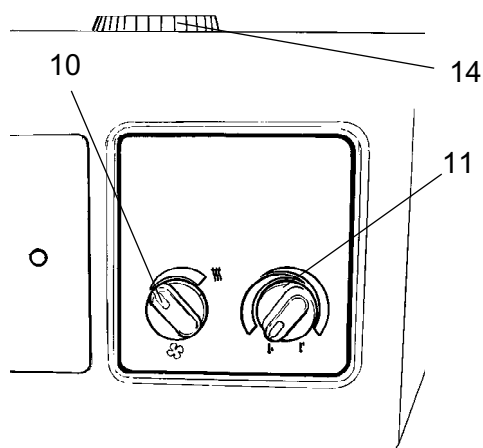

Fig. Førerhus bak, uten ACC

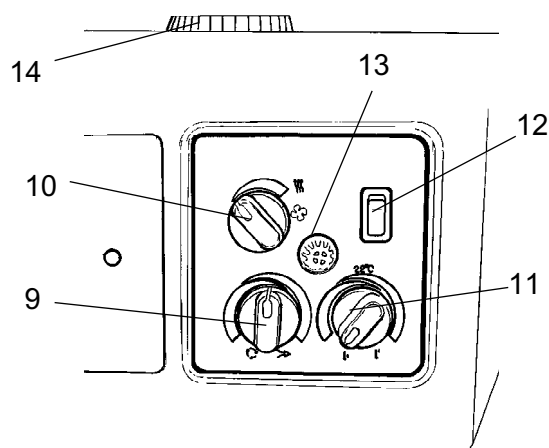

Fig. Førerhus bak, med ACC (Tilbehør)

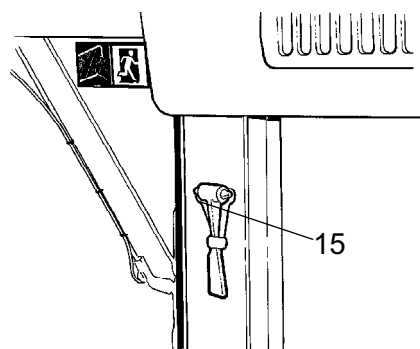











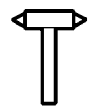

Fig. Bakre høyre førerhusbjelke

Funksjonsbeskrivelse for instrumenter og betjeningsorganer i førerhuset

| Nr. | Betegnelse | Symbol | Funksjon |
|-----|--------------------------------------|---|--|
| 1 | Arbeidslys, bryter |  | Trykk for å slå på de bakre arbeidslysene. |
| 2 | Fremre vindusvisker, bryter |  | Trykk for å aktivere den fremre vindusviskeren. |
| 3 | Bakre vindusvisker, bryter |  | Trykk for å aktivere den bakre vindusviskeren. |
| 4 | Fremre og bakre vindusspyler, bryter |  | Trykk på den øvre kanten for å aktivere de fremre vindusspylerne. Trykk på den nedre kanten for å aktivere de bakre vindusspylerne. |
| 5 | Vindusvisker fremre siderute, bryter |  | Trykk for å aktivere vindusviskeren på fremre siderute. |
| 6 | Vindusvisker bakre siderute, bryter |  | Trykk for å aktivere vindusviskeren på bakre siderute. |
| 7 | Vindusspylere sidevindu, bryter |  | Trykk på den øvre kanten for å aktivere de fremre sidevindusspylerne. Trykk på den nedre kanten for å aktivere de bakre sidevindusspylerne. |
| 8 | Sikringsboks |  | Inneholder sikringer for det elektriske systemet i førerhuset. |
| 9 | Luftsirkulasjon i førerhus, bryter |  | I venstre posisjon, maks. luftvolum blir resirkulert. I høyre posisjon, luftvolumet som blir resirkulert er minimalt. |
| 10 | Ventilasjonsvifte, bryter |  | I venstre posisjon er viften slått av. Drei knappen mot høyre for å øke luftmengden som føres inn i førerhuset. |
| 11 | Varmeapparat, betjening |  | Drei til høyre for å øke oppvarmingen. Drei til venstre for å redusere oppvarmingen. |
| 12 | Luftkondisjonering, bryter |  | Starter og stopper luftkondisjoneringen. |
| 13 | Temperaturføler | | Registrerer temperaturen i førerhuset. Må ikke tildekkes. |
| 14 | Defrosterdyse | | Vri dysen for å styre luftstrømmen. |
| 15 | Hammer for nødutgang |  | For å rømme førerhuset i en nødsituasjon, løsne hammeren og knus det BAKRE vinduet. |

Maskinbeskrivelse - Elektrisk system

Sikringer

Det elektriske justerings- og kontrollsystemet er avsikret med 24 sikringer, som er plassert i instrumentpanelet og i motorrommet.

De fire sikringsboksene (1) er plassert bak den nedre instrumentplaten, som løsnes ved at de fire hurtigsruene (2) vris en kvart omdreining mot urviseren.

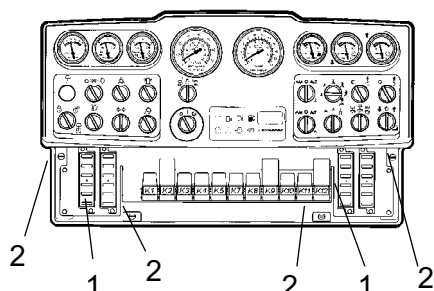

Fig. Instrumentpanel
 1. Sikringsboks
 2. Hurtigsruer

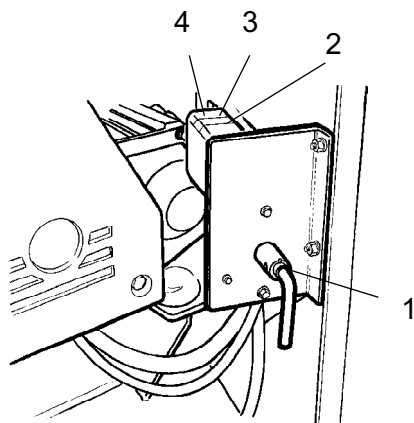

Fig. Batterirom
 1. Hovedbryter
 2. Sikring (30A), Motor/Instrumentpanel
 3. Sikring (40A), Arbeidslys alternativ sikring (50A), Kjørellys
 4. Sikring (70A), Førerhus

Sikringene i motorrommet er plassert ved siden av batteriskillebryteren.

Maskinen er utstyrt med et 12V elektrisk system og en vekselstrømsgenerator.



Kople til de riktige polaritetene (jord) til batteriet. Kabelen mellom batteriet og generatoren må ikke koples fra når motoren er i gang.

Sikringer

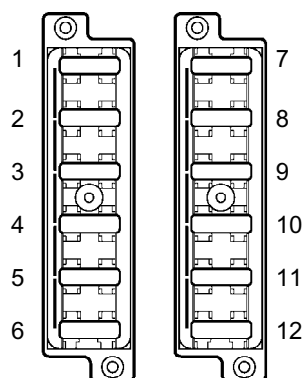

Figuren viser hvor sikringene er plassert.

Tabellen nedenfor angir sikringenes amperetall og funksjon. Samtlige sikringer er av flatstifttypen.

Fig. Sikringsboks, venstre og høyre side.

| Sikringsbokser, venstre side | | | Sikringsbokser, høyre side | | |
|-------------------------------------|---------------------------------|---------|-----------------------------------|--|------|
| 1. | Ledig | | 1. | Bremseventil, startrelé | 7,5A |
| 2. | Blinklys, hovedsikring | 10A | 2. | Vibrasjonsrelé, VBS | 10A |
| 3. | Venstre posisjonslys, bremselys | 7,5A | 3. | Indikatorpanel | 3A |
| 4. | Høyre posisjonslys | 5A | 4. | Signalhorn | 7,5A |
| 5. | Venstre blinklys, sideblinklys | 5A | 5. | Vibrasjon, AVC-relé | 7,5A |
| 6. | Høyre blinklys, sideblinklys | 5A | 6. | Roterende varsellys | 10A |
| 7. | Kjørellys/Arbeidslys høyre | 10A/20A | 7. | Sprinklerpumpe foran | 7,5A |
| 8. | Kjørellys/Arbeidslys venstre | 10A/20A | 8. | Sprinklerpumpe bak | 7,5A |
| 9. | Venstre hovedlys foran | 7,5A | 9. | Sprinklersystem, hovedsikring | 15A |
| 10. | Høyre hovedlys foran | 7,5A | 10. | Styring, offset opp/ned | 15A |
| 11. | Kantskjærer, sprinkler, opp/ned | 7,5A | 11. | Ryggealarm | 7,5A |
| 12. | Ledig | | 12. | Instrumenter, voltmeter, temperaturmåler, hastighetsmåler, turteller/frekvensmåler | 7,5A |

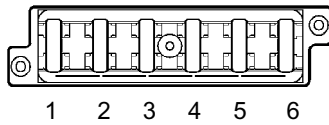

Fig. Sikringsboks i førerhustak

| | |
|---------------------------------|-----|
| 1. AC-kondensor | 20A |
| 2. Radio | 10A |
| 3. Lys | 15A |
| 4. AC-vifte | 25A |
| 5. Bakre vindusvisker/-spylere | 15A |
| 6. Fremre vindusvisker/-spylere | 15A |

Sikringer i førerhus

Det elektriske systemet i førerhuset har en separat sikringsboks som er plassert i den fremre høyre delen av førerhustaket.

Figuren viser sikringenes amperetall og funksjon.

Samtlige sikringer er av flatstifttypen.

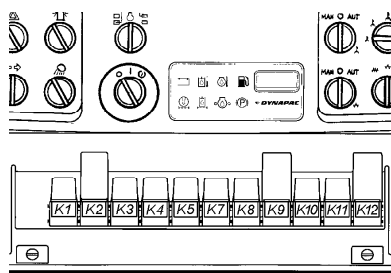

Fig. Instrumentpanel

Reléer

| | |
|-----|---------------|
| K1 | Lysreléer |
| K2 | Blinklys |
| K3 | Bremselys |
| K4 | Ryggealarm |
| K7 | Signalhorn |
| K8 | Sprinkler |
| K9 | Hovedrelé |
| K10 | AVC |
| K11 | Nøytralbryter |
| K12 | VBS-relé |

Kjøring - Starting

Før start

Hovedbryter - Slå på

Husk å utføre daglig vedlikehold. Det vises til vedlikeholdsinstruksjoner.

Batteriskillebryteren er plassert i motorrommet. Sett nøkkelen (1) i aktivert posisjon. Hele valsen har nå strømforsyning.



Motordekselet skal være ulåst under kjøring, slik at batterispenningen raskt kan brytes ved behov.

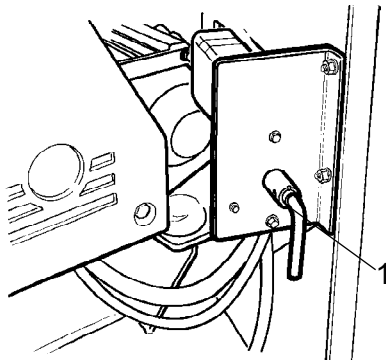

Fig. Batterirom (venstre motorromdør)
1. Hovedbryter

Styreenhet, førerstoel - Justering

Styreenheten har tre innstillingsmuligheter: skråkjøring, rundsvingning og rattstammevinkel.

For skråkjøring, løft den indre spaken (1), som frigjør sperren.

For rotasjon, løft den ytre spaken (2). Kontroller at styreenheten låser i stillingen før maskinen settes i drift.

Løsne låsespaken (3) for å justere rattstammen. Lås den i den nye posisjonen.

Førerstoelen har følgende innstillingsmuligheter: -

- Lengdejustering (4)
- Ryggstøtteinnstilling (5)
- Vektjustering (6)



Juster alle innstillingene når maskinen står stille.

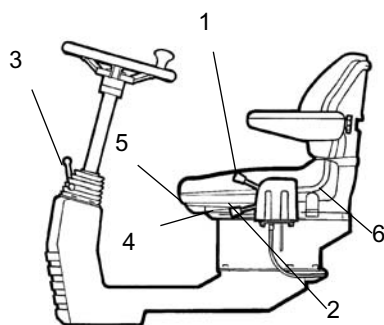

Fig. Førerplass

1. Låsespak - skråkjøring
2. Låsespak - rundsvingning
3. Låsespak - rattstammevinkel
4. Låsespak - lengdejustering
5. Håndtak - ryggstøtteinnstilling
6. Håndtak - vektjustering

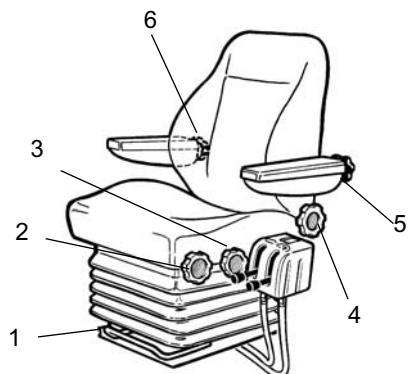

Fig. Førerstol

1. Håndtak - lengdejustering
2. Ratt - høydejustering
3. Ratt - sitteputehelning
4. Ratt - ryggstøtteinnstilling
5. Ratt - armstøttehelning
6. Ratt - korsryggstøtteinnstilling

Førerstol i førerhuset - Justering

Styreenheten har tre innstillingsmuligheter: skråkjøring, rundsvingning og rattstammevinkel.

Still inn førerstolen slik at sittestillingen blir bekvem og betjeningsorganene er lett tilgjengelige.

Førerstolen har følgende innstillingsmuligheter:

- Lengdejustering (1)
- Høydejustering (2)
- Sitteputehelning (3)
- Stolryggvinkel(4)
- Armstøttehelning
- Korsryggstøttejustering (6)



Kontroller alltid at stolen er i låst posisjon før kjøringen startes.

Parkeringsbrems - Kontroll



Kontroller at nød-/parkeringsbremseknappen (1) virkelig er trykket ned. Valsen kan begynne å rulle når motoren startes på skrått underlag, hvis parkeringsbremsen ikke er aktivert.

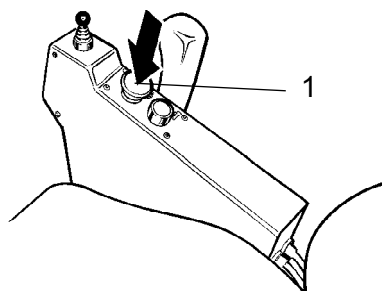

Fig. Betjeningspanel

1. Parkeringsbrems

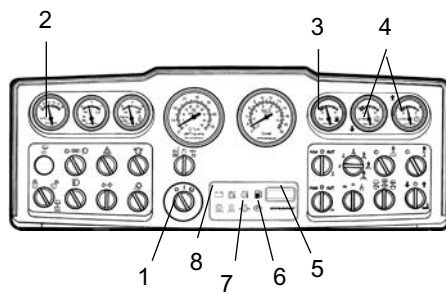

Fig. Instrumentpanel
 1. Startstrømbryter
 2. Voltmeter
 3. Drivstoffmåler
 4. Vannivåmåler

Instrumenter og lamper - Kontroll

Vri startnøkkelen (1) til midtposisjonen. Alle varsellamper skal lyse i ca. 5 sekunder og alarmen skal lyde. Kontroller at varsellampene lyser i hele denne perioden.

Kontroller at voltmeteret (2) viser minst 12 volt, og at de andre målerne (3, 4) viser utslag.

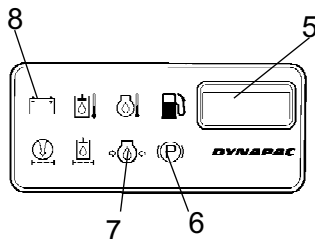

Fig. Betjeningspanel
 5. Driftstimeteller
 6. Bremselampe
 7. Oljetrykklampe
 8. Ladelampe

Kontroller at varsellampene for lading (8), oljetrykk (7) og parkeringsbrems (6) lyser.

Driftstimetelleren (5) registrerer det totale antallet timer motoren har vært i gang.

Interlock (Tilbehør)

Valsen kan utstyres med Interlock.

Motoren slår seg av etter 7 sekunder hvis man reiser seg fra førerstolen.

Motoren stopper uavhengig av om forover/ bakover-spaken står i fri- eller i kjøreposisjon.

Motoren stopper ikke hvis parkeringsbremsen er aktivert.

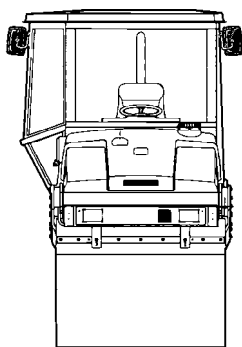

Fig. Sikt

Sikt

Kontroller at sikten, både fremover og bakover, er uten hindringer før start.

Alle vinduene i førerhuset skal være rene og bakspeilene skal være innstilt for god sikt bakover.

Førerplass

Hvis det er montert ROPS-bøyle (veltebeskyttelse), eller hvis det er førerhus på valse, skal det monterte setebeltet (1) alltid brukes, sammen med vernehjelm.

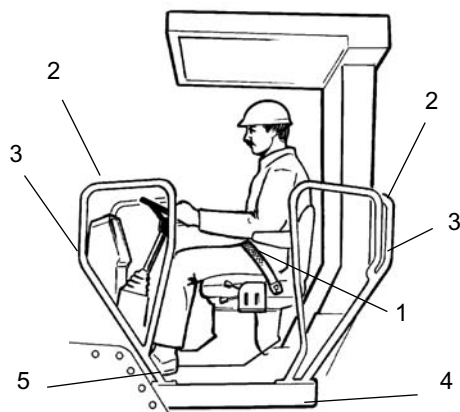

Fig. Førerplass

1. Setebelte
2. Vernerekkverk
3. Låsehåndtak
4. Gummielement
5. Sklibeskyttelse



Erstatt alltid setebeltet (1) med et nytt hvis det er slitt eller har vært utsatt for store påkjenninger.



Vernerekkverkene (2) rundt førerplassen er justerbare og kan stilles i indre eller ytre posisjon. Fell inn rekkverkene ved kjøring nær husvegger eller andre sidehinder.

Løsne låsehåndtaket (3) og still inn og lås rekkverkene i ønsket posisjon.



Kontroller at plattformens gummielementer (4) er i god stand. Slitte elementer reduserer komforten.



Kontroller at sklibeskyttelsen (5) på plattformen er i god stand. Bytt ut med nye hvis friksjonen er dårlig.



Hvis maskinen er utstyrt med førerhus, skal døren være lukket under kjøring.

Starting

Start av motoren

Still forover/bakover-spaken (1) i nøytral posisjon. Motoren kan ikke startes med spaken i andre posisjoner.

Still turtallsregulatoren (2) i posisjon for tomgang.

Still vibrasjonsbryteren (4) for manuell/automatisk vibrasjon i midtposisjonen (posisjon 0).

Vri startbryteren (3) mot høyre til den første posisjonen. En lampe i knappen blir tent. Når lampen slokker, vri bryteren til startposisjonen og slipp den straks motoren starter. Dette er spesielt viktig ved start av en kald motor.

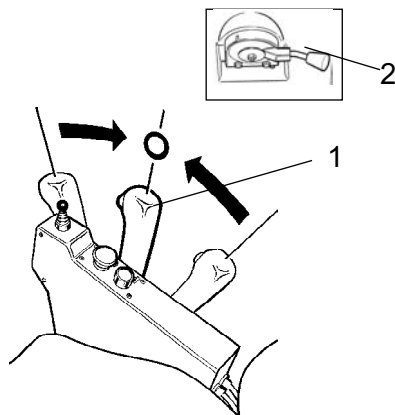

Fig. Betjeningspanel
 1. Forover/Bakover-spak
 2. Turtallsregulator



Ikke kjør startmotoren for lenge. Hvis motoren ikke starter med det samme, vent ca. ett minutt før du prøver igjen.

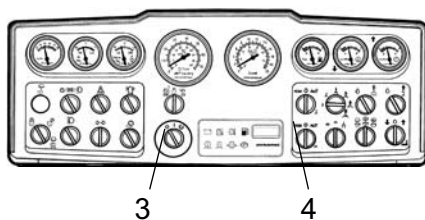

Fig. Instrumentpanel
 3. Startbryter
 4. Vibrasjonsbryter

La motoren gå på tomgang i noen minutter for å gå seg varm, lenger hvis omgivelsestemperaturen er under +10 °C.



Sørg for at det er god ventilasjon (avgassutsug) hvis motoren kjøres innendørs. Fare for karbonmonoksidforgiftning.

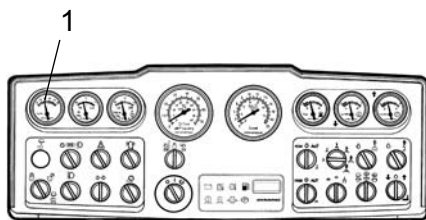

Fig. Instrumentpanel
1. Voltmeter

Mens motoren kjøres varm, kontroller at varsellampene for oljetrykk (3) og lading (2) er slukket, og at voltmeteret (1) viser 13-14 volt.

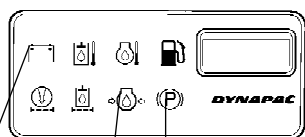

Fig. Instrumentpanel
2. Ladelampe
3. Oljetrykklampe
4. Bremselampe

Varsellampen (4) skal lyse.



Ved start og kjøring av en maskin som er kald, ikke glem at hydraulikkoljen også er kald og at bremselengden blir lengre enn normalt inntil maskinen har nådd normal driftstemperatur.



Ved all transport skal sidestilte valser være stilt i nøytral.

Drift - Kjøring

Kjøring av valsen

! *Maskinen skal under ingen omstendigheter kjøres fra bakken. Føreren skal sitte i førerstolen inne i maskinen ved all kjøring.*

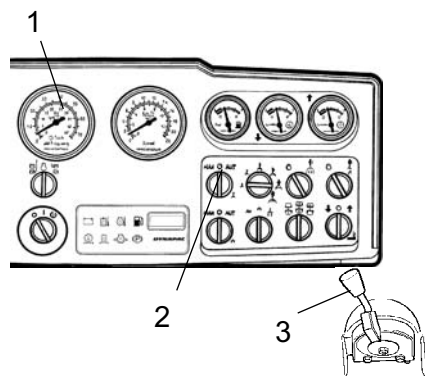

Fig. Instrumentpanel
 1. Turteller
 2. Bryter, sprinkler
 3. Turtallsregulator

Vri motorens turtallsregulator (3) og sperr den i arbeidsposisjonen.

Kontroller at styringen fungerer som forutsatt ved å dreie rattet en gang mot høyre og en gang mot venstre mens valsen står stille.

Ved pakking av asfalt, husk å slå på sprinklersystemet (2).

! *Kontroller at det ikke er hindringer i arbeidsområdet foran og bak valsen.*

! *Trekk opp nød-/parkeringsbremseknappen (1) og kontroller at varselampen for parkeringsbremsen ikke lyser. Vær forberedt på at valsen kan begynne å rulle, hvis den står i en helling.*

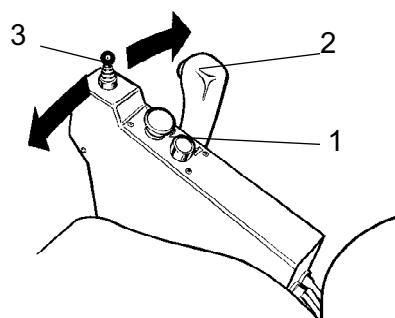

Fig. Betjeningspanel
 1. Parkeringsbrems kontroll
 2. Forover/Bakover-spak
 3. Pivotstyring, joystick (Tilbehør)

Beveg forover/bakover-spaken (2) forsiktig fremover eller bakover, avhengig av hvilken retning du ønsker å kjøre.

Hastigheten øker jo lengre man fører spaken bort fra nøytralposisjonen.

! *Hastigheten skal alltid styres med forover/bakover-spaken, aldri ved å justere motorens turtall.*

! *Kontroller nødbremsens funksjon ved å trykke ned nød-/parkeringsbremseknappen (1) når valsen går sakte forover.*

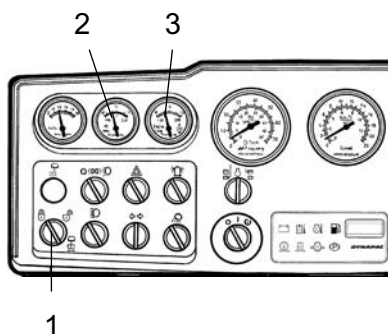

Fig. Instrumentpanel
 1. Pivotstyring, På/Av
 2. Hydraulikkoljetemperatur
 3. Motoroljetemperatur

Pivotstyring (Tilbehør)

Vri strømbryteren (1) til "ulåst" posisjon for å aktivere pivotstyringen. Bruk joysticken på betjeningspanelet for å betjene pivotstyringen.

Kontroller fra tid til annen under kjøringen at målerne (2) og (3) viser normale verdier.

Hvis det forekommer unormale verdier eller hvis alarmen lyder, stopp valsen øyeblikkelig og slå av motoren. Finn og reparer alle feil. Det vises også til vedlikeholdsinstruksjonene og motorhåndboken.

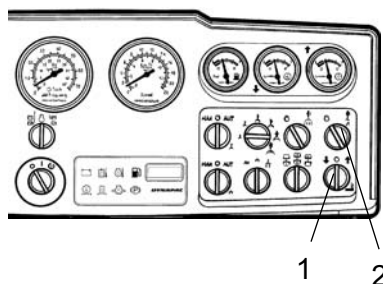

Fig. Skiftebryter
 1. Kantskjærer/-rull, Opp/Ned
 2. Sprinkler, kantskjærer/-rull

Kantskjæring (Tilbehør)

Hvis motoren er i gang og skiftebryteren (1) vris mot venstre, senkes kantskjæreren ned mot asfalten ved hjelp av en hydraulikkylinder. Vri skiftebryteren mot høyre for å løfte kantskjæreren tilbake til utgangsposisjonen.

En overstrømningsventil forhindrer at hydraulikksystemet blir overbelastet.

Føreren skal bruke et separat sprinklersystem som for å forhindre at det fester seg asfalt til kantskjærer/-rull. Dette systemet betjenes med en bryter (2). Vannte hentes fra den fremre vanntanken, som også brukes til den fremre valsens sprinklersystem.

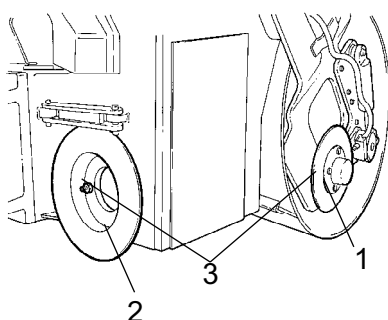

Fig. Bytte av verktøy
 1. Kantskjærer
 2. Kantrull
 3. Skruefeste

Føreren kan velge å bruke ett av de to verktøyene, kantskjæreren eller kantrullen. På figuren er kantskjæreren (1) vist i transportposisjonen. Kantrullen (2) kan enkelt bytte plass med kantskjæreren ved å løsne på skruefestet (3).

Drift - Vibrasjon

Manuell/Automatisk vibrasjon

Aktivering/deaktivering av manuell eller automatisk vibrasjon gjøres med bryteren (1).

I manuell posisjon aktiverer føreren vibrasjonen ved hjelp av bryteren (41) på forover/bakover-spaken.

I automatisk posisjon aktiveres vibrasjonen når den forhåndsinnstilte hastigheten er oppnådd. Vibrasjonen blir automatisk slått av når den laveste forhåndsinnstilte hastigheten er nådd.

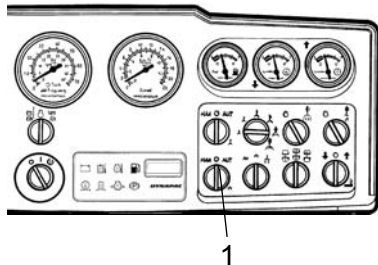

Fig. Instrumentpanel
1. Man/Auto-bryter

Manuell vibrasjon - Aktivering



Vibrasjonen må aldri aktiveres når valsen står stille. Dette kan skade både overflaten og maskinen.

Inn- og utkobling av vibrasjonene skjer med bryteren (1) på forsiden av forover/bakover-spaken.

Slå alltid av vibrasjonen før valsen stanser helt.

Ved pakking av tynne lag med asfalt maks. 50 mm tykke, oppnås best resultat ved bruk av vibrasjon med liten amplitude høy frekvens.

Motoren stopper ikke hvis parkeringsbremsen er aktivert.

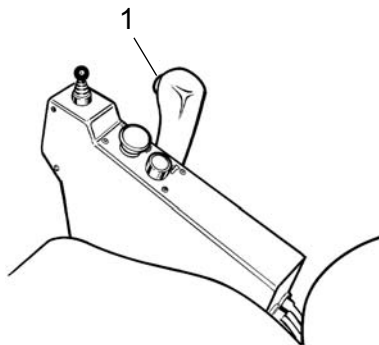

Fig. Betjeningspanel
1. Vibrasjon På/Av-bryter

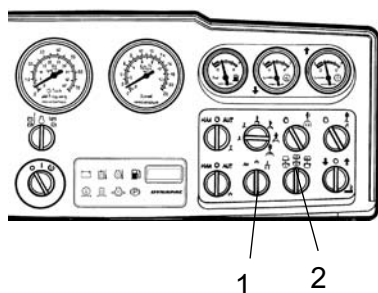

Fig. Instrumentpanel
1. Høy/Lav-bryter
2. Valsebryter

Utslag/frekvens - Justering



Amplitudeinnstillingen må ikke endres mens vibrasjonen er aktivert
 Slå av vibrasjonen og vent til vibrasjonen opphører før amplituden endres.

Det er tre innstillinger av valsens vibrasjon. Velg mellom innstillingene ved hjelp av bryteren (1).

Vri knappen til venstre for lav amplitude/høy frekvens, og til høyre for høy amplitude/lav frekvens.

Med strømbryteren (2) kan man velge vibrasjon på begge valsene eller bare på fremre eller bakre vals.

- I venstre posisjon aktiveres vibrasjon på den bakre valsen.
- I midtposisjonen aktiveres vibrasjon på begge valsene.
- I høyre posisjon aktiveres vibrasjon på den fremre valsen.

Kjøring - Stopping

Bremsing

Nødbrems

Bremsen blir normalt aktivert med forover/bakover-spaken. Det hydrostatiske giret retarderer og bremses valse når spaken føres mot nøytralposisjonen.

En skivebrems i hver valsmotor fungerer som nødbrems under kjøring og som parkeringsbrems når valse står stille.



For å bremse, trykk ned nød-/parkeringsbremseknappen (1), hold fast i rattet og vær forberedt på hurtig stopp.

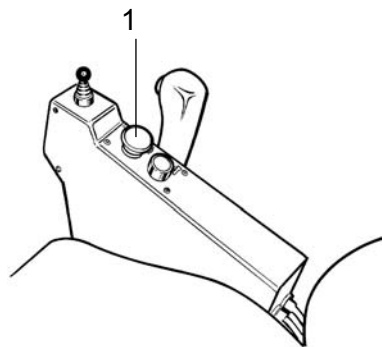

Fig. Betjeningspanel
1. Nødbrems/Parkeringsbrems-knapp

Etter bremsing settes forover/bakover-spaken tilbake i nøytral posisjon, og nød-/parkeringsbremseknappen trekkes opp.

Normal bremsing

Trykk på bryteren (1) for å slå av vibrasjonen.

Stans valse ved å sette forover/bakover-spaken (2) i nøytral posisjon.

Trykk alltid inn nød-/parkeringsbremseknappen (3) ved stopp på hellende underlag, også ved korte stopp.

Still motorens turtallsregulator tilbake på tomgang. La motoren gå noen minutter på tomgang for å kjøles ned.



Ved start og kjøring av en maskin som er kald, ikke glem at hydraulikkoljen også er kald og at bremselengden blir lengre enn normalt inntil maskinen har nådd normal driftstemperatur.

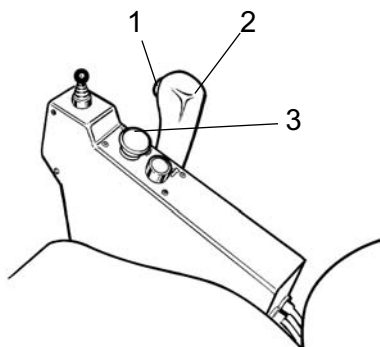

Fig. Betjeningspanel
1. Vibrasjon På/Av-bryter
2. Forover/Bakover-spak
3. Nød-/parkeringsbremseknapp

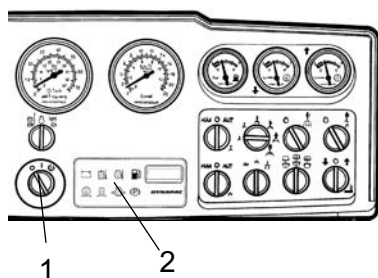

Fig. Instrumentpanel
1. Startbryter
2. Varsellampepanel

Avstenging

Kontroller instrumenter og varsellamper for å se om det indikeres noen feil. Slå av all belysning og andre elektriske funksjoner.

Vri startnøkkelen (1) til venstre til avstengingsposisjonen. På valser uten førerhus, fell over og lås instrumentbeskyttelsen.

Parkering

Blokkering av valsene



Forlat aldri maskinen med motoren i gang uten å trykke ned nød-/parkeringsbremseknappen.



Pass på at valse parkeres på et trafiksikkert sted, uten å hindre annen ferdsel. Blokker valsene hvis maskinen parkeres på hellende underlag.



Husk på frostfaren om vinteren. Tøm vanntanker, pumper og ledninger.

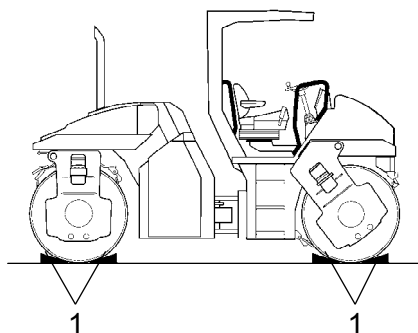

Fig. Oppstilling
1. Bremsblokker

Hovedbryter

Før valse forlates etter arbeidets slutt skal batteriskillebryteren (1) slås av og nøkkelen tas ut.

Dette hindrer utladning av batteriet og gjør det vanskeligere for uvedkommende å starte og kjøre maskinen. Lås dørene til motorrommet.

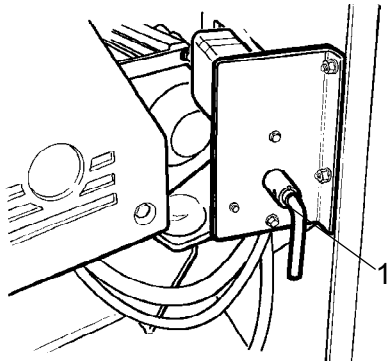

Fig. Batterirom (venstre motorromdør)
1. Batteriskillebryter

Langtidsoppstilling



Ved lengre oppstillingstid enn én måned skal instruksjonene nedenfor følges.

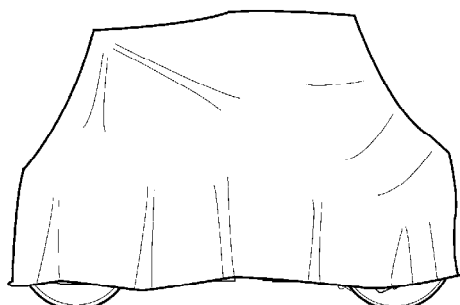

Fig. Beskyttelsespresenning

Disse tiltakene kan brukes for en oppstillingstid på inntil 6 måneder.

Før valsen tas i bruk igjen må punktene nedenfor som er merket * tilbakeføres til den stand de hadde før lagringen.

Motor

* Det vises til produsentens anvisninger i motorens instruksjonsbok som følger med valsen.

Batteri

* Demonter batteriet fra maskinen. Rengjør batteriet og kontroller at væsknivået er korrekt (se under overskriften "Hver 50. driftstime"), og gi batteriet vedlikeholdslading en gang hver måned.

Luftrensere, avgassrør

* Dekk til luftrenseren (se under overskriften "Hver 50. driftstime" eller "Hver 1000. driftstime") eller dens innløpsåpning med plast eller tape. Avgassrørets åpning må også dekkes til. Dette forhindrer at det trenger fuktighet inn i motoren.

Sprinklersystem

* Tøm vanntanken fullstendig (se under overskriften "Hver 2000. driftstime"). Tøm også alle slanger, filterhus og vannpumpen. Demonter samtlige sprinklermunnstykker (se under overskriften "Hver 10. driftstime").

Drivstofftank

Fyll drivstofftanken helt for å forhindre kondensdannelse.

Hydraulikkoljetank

Fyll hydraulikkoljetanken til øverste nivåmarkering (se under overskriften "Hver 10. driftstime").

Styresylinder, hengsler osv.

Smør styreleddets lagre og begge lagrene på styresylinderen med fett (se under overskriften "Hver 50. driftstime").

Smør inn styresylinderens stempelstang med konserveringsfett.

Smør hengslene på dørene til motorrommet og førerhuset med fett. Smør begge ender av forover/bakover-spaken (blanke deler) med fett (se under overskriften "Hver 500. driftstime").

Dekk

Kontroller at lufttrykket i dekkene er minst 200 kPa (2,0 kp/cm²).

Deksler, presenning

* Fell ned instrumentbeskyttelsesplaten over instrumentpanelet.

* Dekk over hele valsen med en presenning. Presenningen skal stoppe et stykke over bakken.

* Oppbevar om mulig valsen innendørs, helst i lokaler med jevn temperatur.

Diverse

Løfting

Låsing av styreledd



Ved start og kjøring av en maskin som er kald, ikke glem at hydraulikkoljen også er kald og at bremselengden blir lengre enn normalt inntil maskinen har nådd normal driftstemperatur.

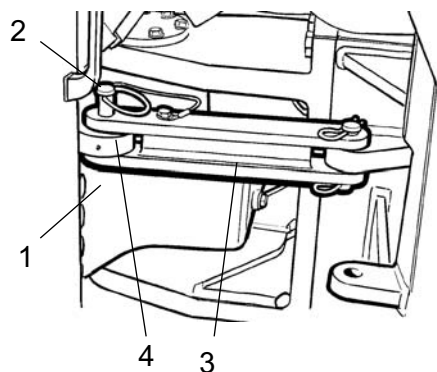

Fig. Styreledd i låst posisjon

- 1. Låsesplint
- 2. Låsetapp
- 3. Låsearm
- 4. Låseøre

Vri på rattet slik at maskinen står i posisjon for kjøring rett frem. Trykk ned nød-/ parkeringsbremsknappen.

Trekk ut den underste låsesplinten (1), som er utstyrt med en vaier. Trekk opp låsetappen (2), som også er utstyrt med en vaier.

Fell ut låsearmen (3) og plasser den over det øvre låseøret (4) på den bakre maskinrammen.

Monter låsetappen i hullet gjennom låsearmen og låseøret. Lås tappen i posisjon med låsesplinten (1).

Løfting av vals



Maskinens bruttvekt er angitt på løfteskiltet (1). Det vises også til Tekniske spesifikasjoner.

Vekt: se løfteskiltet på valse

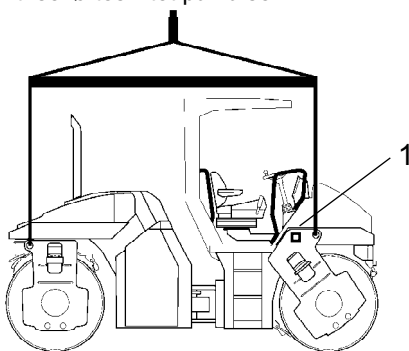

Fig. Vals klargjort for løfting

- 1. Løfteskilt



Løfteutstyr som kjettinger, stålvaier, stropper og løftekroker må være dimensjonert i henhold til gjeldende bestemmelser.



Ikke gå under hengende last! Kontroller at løftekrokkene er korrekt festet og sikret.

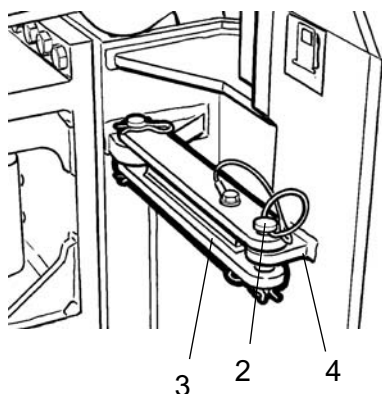

Fig. Styreledd i åpen posisjon
 2. Låsetapp
 3. Låsearm
 4. Låseøre

Opplåsing av styreleddet



Husk å demontere styreleddlåsen før kjøring.

Trekk ut den underste låsesplinten (1), som er utstyrt med en vaier. Trekk opp låsetappen (2), som også er utstyrt med en vaier.

Fell tilbake låsearmen (3) og sikre den i låseøret (4) med låsetappen (2).

Låseøret er plassert på den fremre maskinrammen.

Sleping

Valsen kan forflyttes inntil 300 meter, forutsatt at instruksene nedenfor blir fulgt.

Kortere sleping med motoren i gang



Trykk inn nød-/parkeringsbremseknappen, og stopp motoren inntil videre. Blokker valsene slik at maskinen ikke kan rulle.

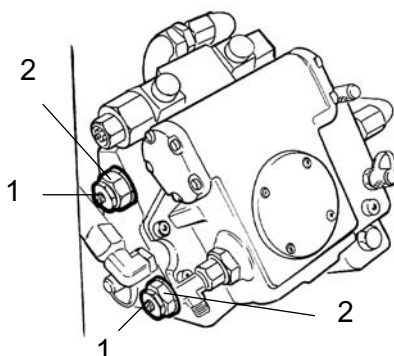

Fig. Fremdriftspumpe
 1. Slepeventil
 2. Flerfunksjonsventil

Åpne den høyre døren til motorrommet, slik at fremdriftspumpen blir tilgjengelig.

Skru begge slepeventilene (1) (de midtre sekskantmutrene) tre omdreininger mot urviseren, mens du holder igjen på flerfunksjonsventilen (2) (den nederste sekskantmutteren). Ventilene sitter på fremdriftspumpens venstre side.

Start motoren og la den gå på tomgang.

Valsen kan nå slepes og den kan også styres, hvis styresystemet er i orden.

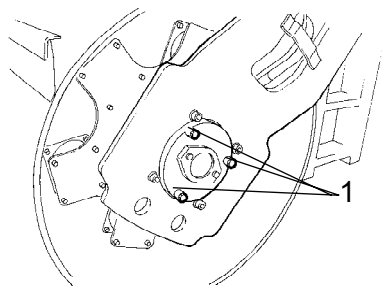

Fig. Valsdriftmotor
1. Plugg (x 3) for frigjøring av brems

Kortere sleping når motoren ikke fungerer



Blokker valsene slik at maskinen ikke kan rulle når bremsene løsnes mekanisk.

Åpne begge slepeventilene, som beskrevet ovenfor.

Skru ut de tre pluggene.

Skru inn hver sekskantskrue 1/2 omdreining. Pass på å skru inn like mye på hver skru. Dette er nødvendig for at ikke bremsestempelen skal kile seg fast. Fortsett å skru inn hver skrue ca. 1/2 omdreining inntil de når bunnen.

Trinnene som er beskrevet over må utføres på begge valsene,

Sleping av vals



Ved sleping/berging må valsen bremses av slepevognen. Bruk alltid slepestag, fordi valsen ikke har egen bremsevne.



Valsen må slepes langsomt (maks. 3 km/t) og kun over en kort strekning (maks. 300 m).

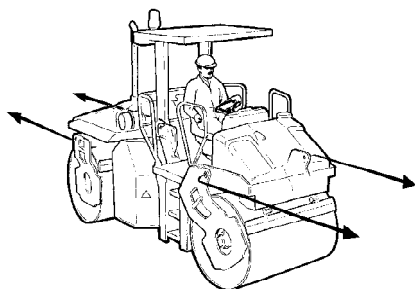

Fig. Sleping

Ved sleping/berging av en maskin må slepevognen være tilkopleet begge løftehullene.

Trekraften skal virke i maskinens lengderetning, som vist i figuren. Maks. total trekraft 130 kN.



Tilbakestill slepetiltakene som ble gjort på hydraulikkpumpen og/eller motoren.

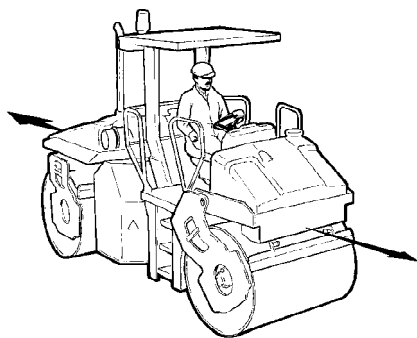

Fig. Trekkring

Trekkring

Valsen kan være utstyrt med en trekkring.

Trekkringen er ikke beregnet for bruk ved sleping/berging. Den er konstruert for å slepe tilhengere og andre gjenstander med en vekt på maks. 4 000 kg.

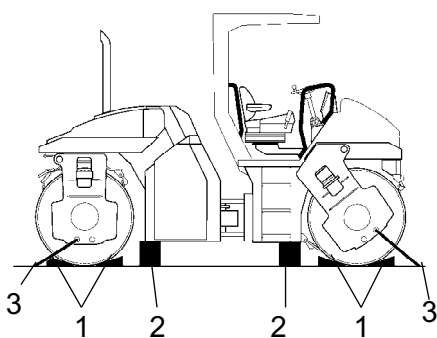

Fig. Transport av vals
1. Bremsblokker
2. Palling
3. Spennbånd

Vals klargjort for transport

! Lås styreledet før løfting og transport. Følg instruksjonene under de respektive overskriftene.

Blokker valsene (1) med bremsblokker som forankres i transportkjøretøyet.

Pall under valsrammen (2) for å unngå overbelastning av valsens gummielement ved fastspenningen.

Spenn fast valsene med spennbånd i alle de fire hjørnene; etiketter (3) viser festepunktene.

! Ikke glem å tilbake stille styreleddlåsen til åpen posisjon før valsene startes igjen.

Nedfellbart avgassrør (Tilbehør)

Valsen kan utstyres med et nedfellbart avgassrør.

! Før arbeid på det nedfellbare avgassrøret, forvisse deg om at det ikke er varmt. Vær forsiktig og bruk hansker.

! Ved opp- og nedfelling av avgassrøret er det fare for klemskader.

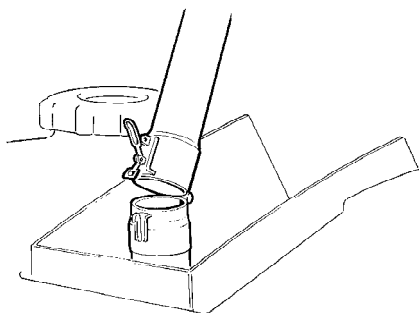

Fig. Nedfellbart avgassrør

Kjøreinstruksjoner - Sammendrag

1. **Følg maskinens SIKKERHETSFORSKRIFTER, slik det er gitt i Sikkerhetshåndboken.**
2. Forsikre deg om at alle instruksjonene i avsnittet om VEDLIKEHOLD er fulgt.
3. Vri hovedbryteren til posisjonen PÅ.
4. Sett forover/bakover-spaken i NØYTRAL-posisjonen.
5. Still bryteren for Manuell/Automatisk vibrasjon i posisjon 0.
6. Still turtallsregulatoren i posisjon for tomgang.
7. Start motoren og la den gå seg varm.
8. Still turtallsregulatoren i driftsposisjonen.
9. Sett nød-/parkeringsbremseknappen i uttrukket posisjon.



10. **Kjør valsen. Betjen forover/bakover-spaken med forsiktighet.**



11. **Test bremsene. Vær oppmerksom på at bremselengden er lengre hvis valsen er kald.**
12. Bruk vibrasjon bare når valsen er i bevegelse.
13. Kontroller at valsene vannes ordentlig når det er behov for dette.



14. **I EN FARESITUASJON:**
 - Trykk ned NØD-/ PARKERINGSBREMSEKNAPPEN.
 - Hold fast i rattet.
 - Vær forberedt på en bråstopp.
15. Ved parkering:
 - Trykk ned nød-/parkeringsbremseknappen.
 - Stans motoren og blokker valsene.
16. Ved løfting: - Det vises til det aktuelle avsnittet i Instruksjonsboken.
17. Ved sleping: - Det vises til det aktuelle avsnittet i Instruksjonsboken.
18. Ved transport: - Det vises til det aktuelle avsnittet i Instruksjonsboken.
19. Ved berging - Det vises til det aktuelle avsnittet i Instruksjonsboken.

Vedlikehold - Smøremidler og symboler













Bruk alltid smøremidler av høy kvalitet, og i anbefalte mengder. For mye fett eller olje kan gjøre at maskinen går varm, med rask slitasje som resultat.

| | | |
|--|-------------------------------------|---|
| | MOTOROLJE | Lufttemperatur -10 °C - +40 °C Shell Rimula Super 15W/40, API CH-4 eller tilsvarende. |
| | HYDRAULIKKOLJE | Air temp. -15 °C-+40 °C Shell Tellus TX68 eller tilsvarende. Lufttemp. over +40 °C Shell Tellus T100 eller tilsvarende. |
| | BIOLOGISK HYDRAULIKKOLJE | BP BIOHYD SE-S 46 Maskinen kan fra fabrikken være fylt med biologisk nedbrytbar olje. Ved bytte/etterfylling må det brukes tilsvarende oljetype. |
| | VALSOLJE | Lufttemp. -15 °C - +40 °C Mobil SHC 629 eller tilsvarende |
| | FETT | SKF LGHB2 (NLGI-Klass 2) eller tilsvarende for styreledet. Shell Retinax LX2 eller tilsvarende for andre smørepunkter. |
| | DRIVSTOFF | Se motorhåndboken. |
| | KJØLEMIDDEL | Glycoshell eller tilsvarende. (blandet 50/50 med vann) Frostsikker ned til ca. -37 °C. |



Ved kjøring under ekstremt høye eller lave omgivelsestemperaturer må det benyttes andre drivstoffer og smøremidler. Se kapittelet "Spesielle anvisninger" eller kontakt Dynapac.

Vedlikeholdssymboler

| | | | |
|--|--------------------------|---|----------------|
|  | Motor, oljenivå |  | Luftfilter |
|  | Motor, oljefilter |  | Batteri |
|  | Hydraulikkoljetank, nivå |  | Sprinkler |
|  | Hydraulikkolje, filter: |  | Sprinklervann |
|  | Vals, oljenivå |  | Gjenvinning |
|  | Smøreolje |  | Drivstoffilter |
|  | Kjølevæsknivå | | |

Vedlikehold - Vedlikeholdsprogram

Service- og vedlikeholdspunkter

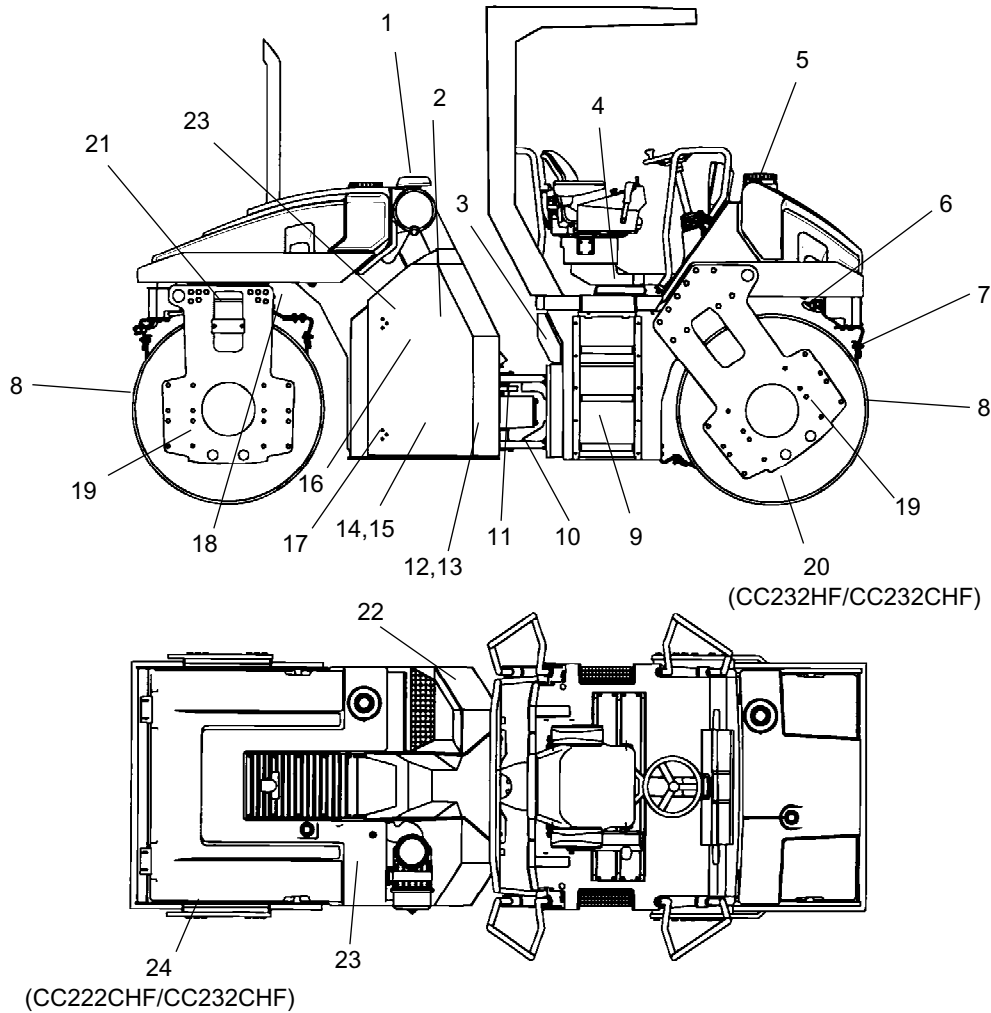

Fig. Service- og vedlikeholdspunkter

- | | | |
|--------------------------|-------------------------------|--------------------------|
| 1. Luftreenser | 9. Drivstofftank | 17. Hengsler |
| 2. Motorolje | 10. Styreledd | 18. Pivotsylinder |
| 3. Drivstoffpåfylling | 11. Styresylinder | 19. Gummielement |
| 4. Stollager | 12. Hydraulikkfilter | 20. Valser, smøring |
| 5. Vanntanker, påfylling | 13. Hydraulikkoljenivå | 21. Pivotlager |
| 6. Vanningssystem | 14. Hydraulikkolje, påfylling | 22. Batteri |
| 7. Skraper | 15. Hydraulikkjølertank | 23. Hydraulikkoljekjøler |
| 8. Valser | 16. Motor | 24. Dekk (Kombi) |

Generelt

Det periodiske vedlikeholdet skal første gang utføres etter det oppgitte antallet driftstimer. Bruk periodene for hver dag, hver uke osv. der hvor ikke driftstimer kan brukes.



Fjern alltid alt utvendig smuss før påfylling, eller ved kontroll av oljer og drivstoff, og ved smøring med fett eller olje.



For motoren gjelder også produsentens instruksjoner, som du finner i motorhåndboken.

Hver 10. driftstime (Daglig)

Se innholdsfortegnelsen for å finne sidenummeret til avsnittene det vises til!

| Pos. i fig. | Tiltak | Kommentar |
|-------------|---|-------------------|
| | Før dagens første start | |
| 2 | Kontroller oljenivået på motoren. | Se motorhåndboken |
| 13 | Kontroller oljenivået i hydraulikk tanken | |
| 9 | Fyll opp drivstoff tanken | |
| 5 | Fyll vanntankene | |
| 6 | Kontroller sprinklersystemet | |
| 6 | Nødvanning | |
| 7 | Kontroller skrapeinnstillingen | |
| | Prøv bremsene | |

Etter de FØRSTE 50 driftstimene

Se innholdsfortegnelsen for å finne sidenummeret til avsnittene det vises til!

| Pos. i fig. | Tiltak | Kommentar |
|-------------|---------------------------------|-------------------|
| 2 | Bytt motoroljen og oljefilteret | Se motorhåndboken |
| 16 | Bytt drivstoffilteret | Se motorhåndboken |
| 12 | Bytt hydraulikkoljefilteret | |

Hver 50. driftstime (hver uke)

Se innholdsfortegnelsen for å finne sidenummeret til avsnittene det vises til!

| Pos. i fig. | Tiltak | Kommentar |
|--------------------|--|------------------|
| 10 | Smør styreleddet | |
| 11 | Smør styresylinderens fester | |
| 18 | Smør arbeidssylinderen for pivotstyringen | Tilbehør |
| 1 | Kontroller/rengjør luftrenserens filterelement | Byttes ved behov |
| 22 | Kontroller batteriets væsknivå | |
| | Kontroller luftkondisjoneringen | Tilbehør |
| | Kontroller/smør kantskjæreren | Tilbehør |

Hver 250. driftstime (hver måned)

Se innholdsfortegnelsen for å finne sidenummeret til avsnittene det vises til!

| Pos. i fig. | Tiltak | Kommentar |
|--------------------|---------------------------------|-------------------|
| 16 | Rengjør motorens kjøleflenser | Se motorhåndboken |
| 23 | Rengjør hydraulikkoljekjøleren | Eller ved behov |
| | Kontroller luftkondisjoneringen | Tilbehør |

Hver 500. driftstime (hver tredje måned)

Se innholdsfortegnelsen for å finne sidenummeret til avsnittene det vises til!

| Pos. i fig. | Tiltak | Kommentar |
|-------------|---|-------------------|
| 8 | Kontroller oljenivået i valsene | |
| 21 | Smør pivotlagrene | Tilbehør |
| 19 | Kontroller gummielementer og skruforbindelser | |
| 14 | Kontroller hydraulikktankklokket/lufting | |
| 4 | Smør stollageret | |
| | Smør styrekjeden | |
| 17 | Smør hengsler og betjeningsorganer | |
| 2 | Bytt motoroljen og oljefilteret | Se motorhåndboken |
| 16 | Kontroller motorens kileremspenning | Se motorhåndboken |
| 16 | Bytt motorens forfilter | |

Hver 1000. driftstime (hvert halvår)

Se innholdsfortegnelsen for å finne sidenummeret til avsnittene det vises til!

| Pos. i fig. | Tiltak | Kommentar |
|-------------|--|-------------------|
| 16 | Kontroller motorens ventilkjøling | Se motorhåndboken |
| 16 | Kontroller motorens tannrem | Se motorhåndboken |
| 16 | Bytt drivstoffilteret og rengjør drivstoffpumpen | Se motorhåndboken |
| 12 | Bytt hydraulikkoljefilteret | |
| 1 | Bytt luftrenserens hovedfilter | |
| | Bytt friskluftfilter i førerhus | Tilbehør |

Hver 2000. driftstime (hvert år)

Se innholdsfortegnelsen for å finne sidenummeret til avsnittene det vises til!

| Pos. i fig. | Tiltak | Kommentar |
|--------------------|---|------------------|
| 15 | Bytt olje i hydraulikk tanken | |
| 8 | Bytt olje i valsene | |
| 9 | Tøm og rengjør drivstoff tanken | |
| 5 | Tøm og rengjør vanntankene | |
| 10 | Kontroller styreleddets tilstand | |
| | Foreta ettersyn av luftkondisjoneringen | Tilbehør |

Vedlikehold - 10 timer

Parker valsen på et horisontal underlag. Motoren skal være slått av og nød-/parkeringsbremsen aktivert ved alt kontroll- og justeringsarbeid på valsen, med mindre annet er angitt.

**Hydraulikk tank, Nivåkontroll - Påfylling**

Åpne høyre dør til motorrommet.

Kontroller at oljenivået ligger mellom maks.- og min.-merkene.

Etterfyll med hydraulikkolje i henhold til smøremiddelspesifikasjonen hvis nivået er for lavt.

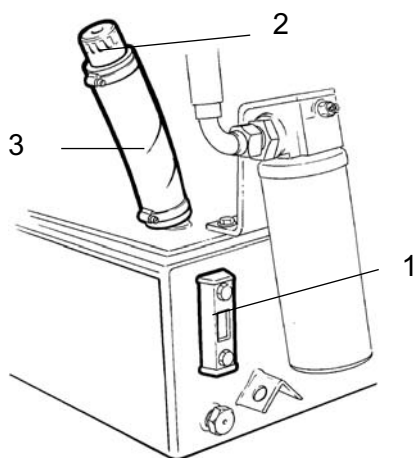

Fig. Hydraulikk tank
1. Oljenivåvindu
2. Påfyllingslokk
3. Påfyllingslange



Drivstofftank - Påfylling



Tank aldri mens motoren går. Ikke røyk, og unngå søl av drivstoff.

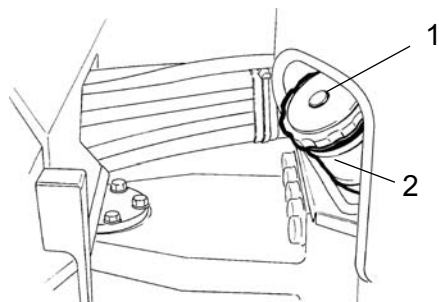

Fig. Drivstofftank
1. Tanklokk
2. Påfyllingsrør

Fyll opp drivstofftanken hver dag før arbeidsstart, eller fyll tanken ved arbeidets slutt. Skru av det låsbare tanklokket (1) og fyll på drivstoff til påfyllingsrørets nedre kant.

Tanken rommer 120 liter drivstoff. Se motorhåndboken for informasjon om drivstoffkvalitet.



Vanntanker - Påfylling



Skru av tanklokket (1) og fyll på rent vann. Ikke ta ut silen (2).

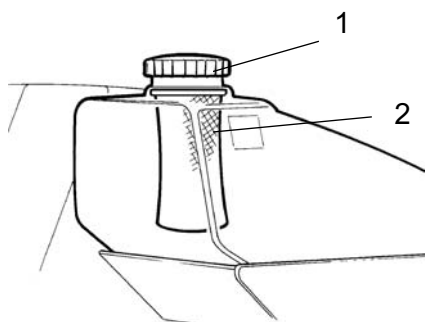

Fig. Bakre vanntank
1. Tanklokk
2. Sil

Fyll begge vanntankene. De rommer 365 liters hver.

For å gjøre det lettere å nå tanklokket er det et stigtrinn over batteriet, bak venstre motorromdør, samt et utfellbart stigtrinn på fremre venstre valsgaffel.



Eneste tilsetning: En liten mengde miljøvennlig frostvæske.



Sprinklersystem/Vals Kontroll

Start sprinklersystemet og kontroller at ingen munnstykker (1) er tette. Rengjør om nødvendig tette munnstykker, samt grovfilteret som er plassert ved vannpumpen (2). Se illustrasjonene.

Det er et pumpesystem under hver vanntank bak luken (2), som åpnes ved å vri hurtigskruene (3) en kvart omdreining mot urviseren. Luken låses ved å plassere skruene med sporene loddrett, og trykke rett inn.

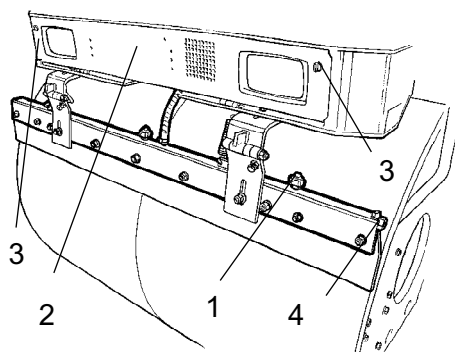

Fig. Fremre vals
 1. Munnstykke
 2. Pumpesystem/luke
 3. Hurtigskruer
 4. Avtappingsplugg

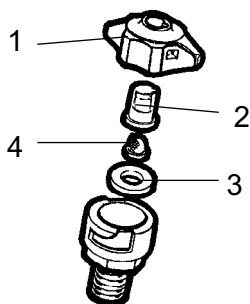

Fig. Munnstykke
 1. Hylse
 2. Munnstykke
 3. Pakning
 4. Finfilter

Sprinklersystem/Vals Rengjøring

Demonter det tette munnstykket for hånd.

Blås ren munnstykket (2) og finfilteret (4) med trykkluft. Monter eventuelt reservedeler og rengjør de tette delene ved en senere anledning.

Etter kontroll og eventuell rengjøring startes systemet for å kontrollere at det fungerer.



Bruk vernebriller ved arbeid med trykkluft.

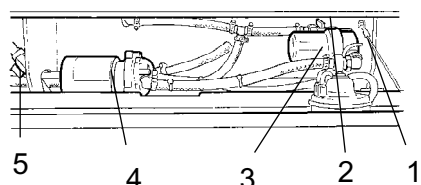

Fig. Pumpesystem
 1. Grovfilter
 2. Stoppekran
 3. Filterhus
 4. Vannpumpe
 5. Tappekran

Ved rengjøring av grovfilteret (1) skal man lukke stoppekranen (2) og åpne filterhuset (3).

Rengjør filteret og filterhuset. Kontroller at gummipakningen i filterhuset er hel.

Etter kontroll og eventuell rengjøring startes systemet for å kontrollere at det fungerer.

Det er plassert en tappekran (5) i den venstre delen av pumpesystemets rom. Denne brukes til å tømme både tanken og pumpesystemet.



Nødvanning

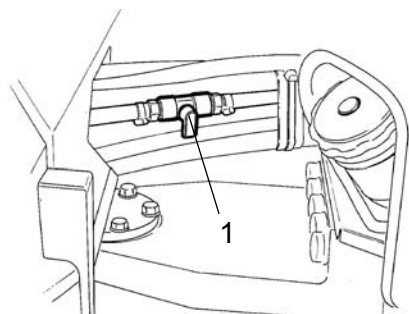

Fig. Midtledd
1. Stoppekran

Hvis en av vannpumpene stopper, kan man fremdeles holde sprinklersystemet i drift med den gjenværende pumpen, men med redusert kapasitet.

For drift med bare en pumpe åpnes stoppekranen (1) på vannslangen ved midtleddet. Lukk stoppekranen (2) på grovfilteret ved den pumpen som har stoppet, se forrige figur.

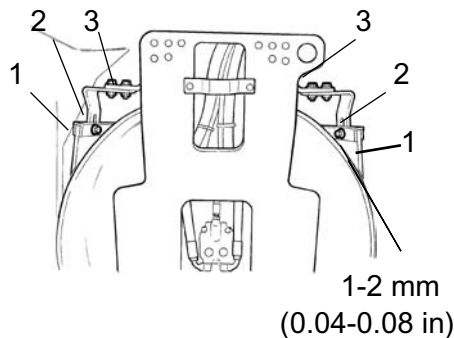

Fig. Bakre valsskraper
1. Skrapeblad
2. Justeringsskruer
3. Justeringsskruer

Skrapeer, faste
Kontroll - Justering

Kontroller at skrapene ikke har skader. Juster skrapene slik at de ligger 1-2 mm fra valsen. For spesielle asfaltmasser kan man oppnå bedre resultater hvis skrapebladene (1) ligger lett mot valsene.

Det kan samle seg asfaltrester på skrapen, noe som kan påvirke anleggskraften.

Løsne skruene (2) for å justere skrapebladet opp eller ned. Ved å løsne skruene (3) kan skrapebladet justeres for høyere eller lavere anleggstrykk mot valsen.

Ikke glem å trekke til samtlige skruer etter utført justering.



Bremser - Kontroll



Kontroller bremsefunksjonen på følgende måte:

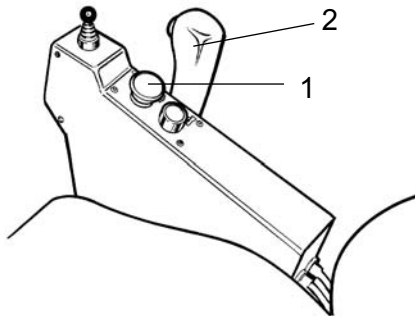

Fig. Betjeningspanel
 1. Nød-/Parkeringsbremseknapp
 2. Forover/Bakover-spak

Kjør valsen **langsomt** fremover.

Trykk ned nød-/parkeringsbremseknappen (1).
 Bremsevarsellampen på instrumentpanelet skal bli tent, og valsen skal stanse.

Etter bremsekontrollen setter du forover/bakover-spaken (2) i nøytral posisjon.

Trekk opp nød-/parkeringsbremseknappen.

Valsen er nå klar for kjøring.

Skraper, fjærende (Tilbehør) Kontroll

Kontroller at skrapene ikke har skader.

Fjærende skraper trenger ingen justering, siden fjærkraften gir skrapen riktig anleggskraft.

Det kan samle seg asfaltrester på skrapen, noe som kan påvirke anleggskraften. Rengjør ved behov.



Ved transportkjøring skal skrapene felles vekk fra valsen.

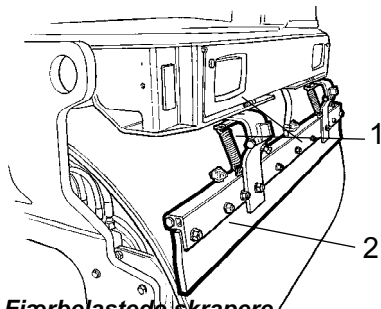

Fig. Fjærbelastede skrapere
 1. Fjærmekanisme
 2. Skrapeblad

Vedlikehold - 50 timer

! *Parker velsen på et horisontal underlag. Motoren skal være slått av og nød-/parkeringsbremsen aktivert ved alt kontroll- og justeringsarbeid på velsen, med mindre annet er angitt.*

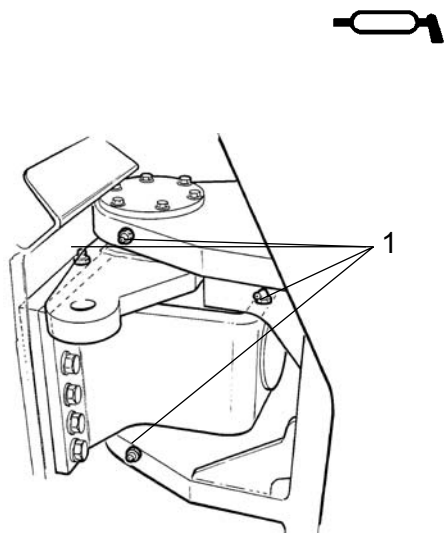

Fig. Høyre side av styreledd
1. Smørenipler

Styreledd - Smøring

! *Ingen skal oppholde seg i nærheten av styreleddet når motoren går. Det er fare for klemming når styringen betjenes. Trykk ned nød-/parkeringsbremseknappen før smøring.*

Vri rattet til fullt utslag mot venstre. Alle fire smøreniplene (1) er nå tilgjengelige fra maskinens høyre side.

Tørk ren smøreniplene (1). Smør hver nippel med fem pumpeslag fra håndfettpressa. Kontroller at fettene trenger inn i lagrene. Hvis fettene ikke trenger i lagrene, kan det være nødvendig å avlaste trykket på midtleddet med en jekk, og så gjenta smøringen.

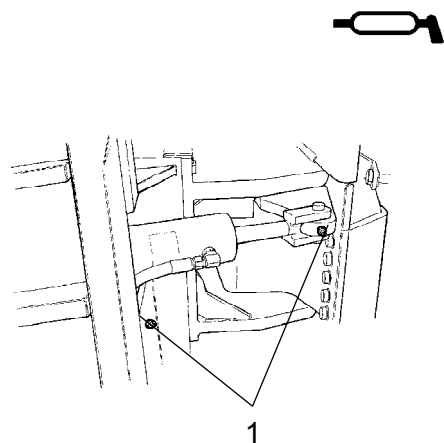
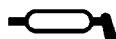

Fig. Venstre side av styreledd
1. Smørenipler

Styresylinder - Smøring

Vri rattet tilbake slik at maskinen står i posisjon for kjøring rett frem. De to smøreniplene (1) på styresylinderen er nå tilgjengelige fra maskinens venstre side.

Tørk ren niplene (1) og smør hver nippel (1) med tre pumpeslag fra håndfettpressa.



Pivotsylinder (Tilbehør) - Smøring

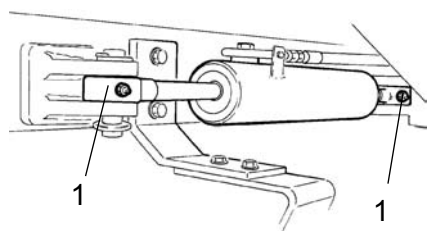

Fig. Pivotsylinder
1. Smørenipler



Ingen skal oppholde seg bak valsen når motoren er i gang. Det er fare for å bli klemt når valsen flyttes.

Still bakre valse i posisjon for venstresving. To smørenipler (1) på cylinderen er nå tilgjengelige fra maskinens høyre side.

Tørk ren niplene og smør hver nippel (1) med tre pumpeslag fra håndfettpressa.



Luftrensers
Kontroll - Rengjøring



Bytt eller rengjør luftrenserens hovedfilter når varselampen på betjeningspanelet lyser ved fullt motorturtall.

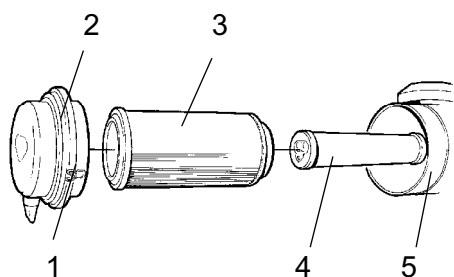

Fig. Luftrensers
1. Låseklaffer
2. Deksel
3. Hovedfilter
4. Sikkerhetsfilter
5. Filterhus

Løsne de tre låsebøylene (1), trekk av dekslet (2) og trekk ut hovedfilteret (3).

Ikke ta ut sikkerhetsfilteret (4).

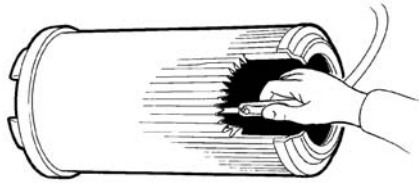

Fig. Hovedfilter

Hovedfilter - Rengjøring med trykkluft

For rengjøring av hovedfilteret, bruk trykkluft med et maksimalt trykk på 5 bar. Blås opp og ned langs papirbrettene på filterets innside.

Hold munnstykket minst 2-3 cm fra papirbrettene, slik at papiret ikke blir revet i stykker av lufttrykket.



Bruk vernebriller ved arbeid med trykkluft.

Tørk ren innsiden av dekselet (2) og filterhuset (5). Se foregående illustrasjon.



Kontroller at slangeklemmene mellom filterhus og innsugingsslange er trukket til, og at slangene er hele. Kontroller hele slangesystemet, helt frem til motoren.



Bytt hovedfilter etter maksimalt fem rengjøringer.

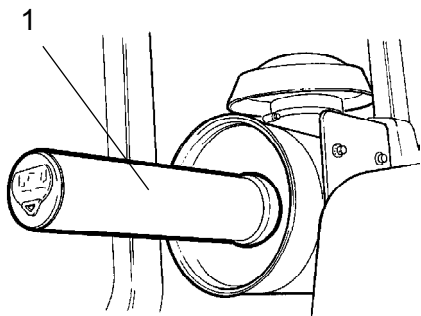

Fig. Luftfilter
1. Sikkerhetsfilter

Sikkerhetsfilter - Bytte

Bytt ut sikkerhetsfilteret med et nytt etter hvert 5. bytte eller rengjøring av hovedfilteret.

Sikkerhetsfilteret kan ikke rengjøres.

Ved bytte av sikkerhetsfilter (1) trekkes det gamle filteret ut av holderen og et nytt settes inn, og luftrenseren monteres igjen i omvendt rekkefølge.

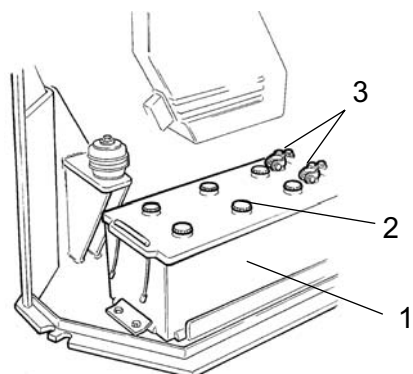

Fig. Batterirom
 1. Batteri
 2. Cellelokk
 3. Kabelsko

Batteri
Kontroll av væsknivå



Bruk aldri åpen flamme når væsknivået kontrolleres. Det dannes eksplosiv gass når generatoren lader batteriet.

Åpne venstre dør til motorrommet. Vri begge hurtigskrueene på platen over batteriet en kvart omdreining mot urviseren, og fell ut platen.



Bruk vernebriller. Batteriet inneholder etsende syre. Skyll med vann ved eventuell kroppskontakt med syren.



Ved demontering av batteriet skal den negative polklemmen alltid løsnes først. Ved montering av batteriet skal alltid plusskabelen monteres først.

Kabelskoene skal være rene og godt trukket til. Korroderte kabelsko rengjøres og smøres inn med syrefri vaselin.

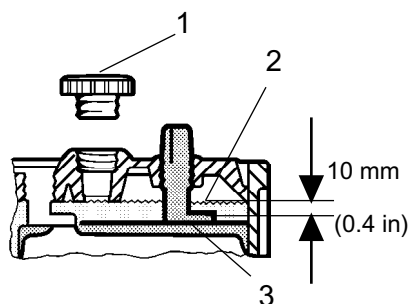

Fig. Væsknivå i batteri
 1. Cellelokk
 2. Elektrolyttnivå
 3. Plate

Battericelle
Væsknivå

Ta av cellelokket og kontroller at væsknivået står ca. 10 mm over platene. Kontroller nivået i samtlige celler. Hvis nivået er lavere skal det etterfylles med destillert vann til riktig nivå.

Hvis lufttemperaturen er under frysepunktet skal motoren kjøres en stund før batteriet etterfylles med destillert vann. Ellers er det fare for at batterivæsken fryser.

Kontroller at ventilasjonshullene i cellelokkene ikke er tette, og sett lokkene tilbake på plass.



Ta vare på det gamle batteriet ved bytte. Batteriet inneholder miljøfarlig bly, som skader miljøet.



Før det utføres el-sveising på maskinen skal batteriets jordkabel løsnes, og deretter samtlige elektriske tilkoblinger til generatoren.



Luftkondisjonering (Tilbehør)

- Kontroll



Arbeid aldri under valsen når motoren i gang. Parker valsen på et horisontal underlag, blokker hjulene og trykk ned parkeringsbremseknappen.

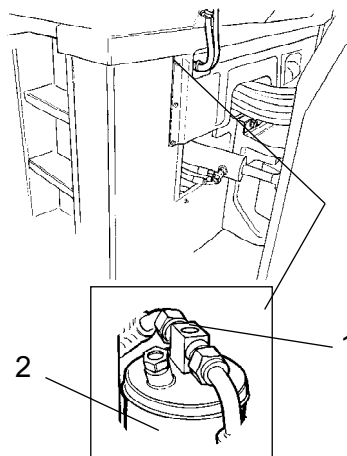

Fig. Tørkefilter
1. Inspeksjonsglass
2. Filterholder

Med enheten i drift, kontroller ved hjelp av inspeksjonsglasset (1) at det ikke er bobler å se på tørkefilteret.

Drei valsens styring til fullt utslag mot høyre, for å få bedre tilgang til tørkefilteret.



Trykk alltid ned parkeringsbremseknappen.

Filter er plassert på venstre side under førerhuset, og er synlig der hvor slangene passerer inn under gulvet i førerhuset, se illustrasjonen.

Hvis det er synlige bobler i inspeksjonsglasset, er dette et tegn på at kjølemediumnivået er for lavt. Slå av enheten, for den kan bli skadet hvis den kjøres med for lavt kjølemediumnivå. Etterfyll kjølemedium.



Luftkondisjonering (Tilbehør)

- Rengjøring

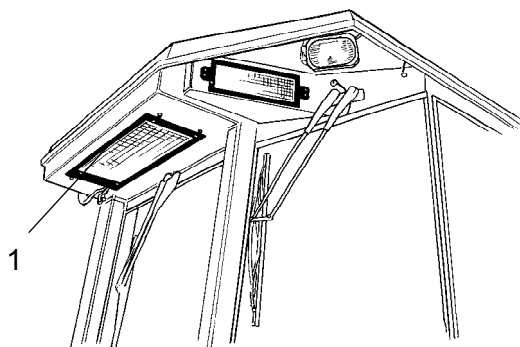

Fig. Førerhus
1. Kondensorelement

Hvis kjølekapasiteten er merkbart redusert, rengjør kondensorelementet (1) som er plassert på førerhusets bakkant. Rengjør også kjøleenheten i førerhuset.

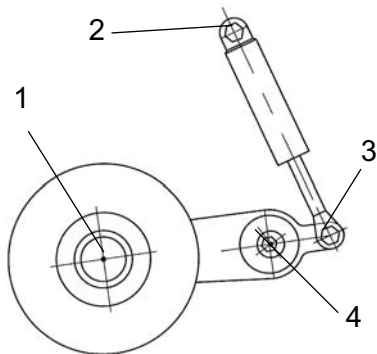
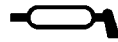

Fig. Fire smørepunkter for smøring av kantskjærere

Kantskjærer (Tilbehør) - Smøring



For betjening av kantskjæreren vises det til avsnittet om kjøring.

Smør de fire punktene som er angitt på figuren.

Det skal alltid smøres med fett, se smøremiddelspesifikasjonen.

Smør samtlige lagersteder, fem pumpeslag med håndfettpressa.

Vedlikehold - 250 timer

! *Parker velsen på et horisontal underlag. Motoren skal være slått av og nød-/parkeringsbremsen aktivert ved alt kontroll- og justeringsarbeid på velsen, med mindre annet er angitt.*



**Hydraulikkoljekjøler
Nivåkontroll - Etterfylling**

Hydraulikkoljekjøleren blir tilgjengelig når den høyre døren til motorrommet åpnes.

Kontroller at det er uhindret luftpassasje gjennom kjøleren. Nedsmussete kjølere blåses rene med trykkluft eller vaskes med høytrykksspyler.

Blås luft eller spyl vann gjennom kjøleren i motsatt retning av kjøleluften.

! *Bruk vernebriller ved arbeid med trykkluft eller høytrykksspyling.*

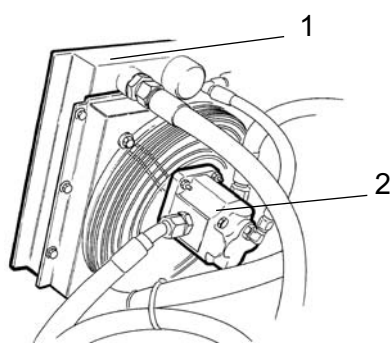

Fig. Hydraulikkoljekjøler
1. Kjøler
2. Viftemotor

! Utvis forsiktighet ved høytrykksspyling. Ikke hold munnstykket for nær kjøleren.

**Luftkondisjonering (Tilbehør)
- Kontroll**

Kontroller kjølemediumslanger og tilkoplinger, og kontroller at det ikke finnes tegn til oljefilm som kan indikere lekkasje av kjølemedium.

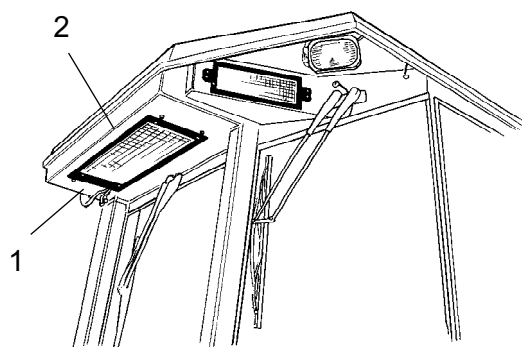

Fig. Luftkondisjonering
1. Kjølemediumslanger
2. Kondensorelement

Vedlikehold - 500 timer

! *Parker valsen på et horisontal underlag. Motoren skal være slått av og nød-/parkeringsbremsen aktivert ved alt kontroll- og justeringsarbeid på valsen, med mindre annet er angitt.*

! *Sørg for at det er god ventilasjon (avgassutsug) hvis motoren kjøres innendørs. Fare for karbonmonoksidforgiftning.*

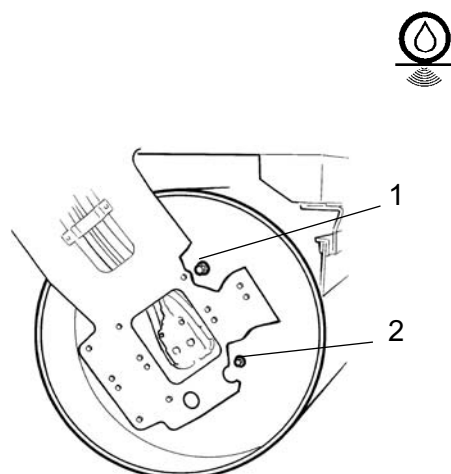

Fig. Vals, vibrasjonsside
1. Påfyllingsplugg
2. Nivåplugg

Vals - oljenivå Kontroll - påfylling

Still valsen med påfyllingspluggen (1), den store pluggen, på det høyeste punktet i rotasjonen.

Tørk rent rundt nivåpluggen (2), den lille pluggen, og skru den ut.

Kontroller at oljenivået når opp til hullets underkant. Etterfyll med ny olje vis nivået er lavt. Bruk olje som spesifisert i smøremiddelspesifikasjonen.

Når påfyllingspluggen fjernes, fjern eventuelle metallrester fra magneten. Kontroller at pluggpakningene er hele, og bytt dem ut hvis de er skadet.

Sett inn pluggene igjen og kontroller at de er tette ved å kjøre en strekning og kontrollere på nytt.

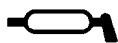

Pivotlager (Tilbehør) - Smøring

Smør hver nippel (1) med fem pumpeslag fra håndfettpressa.

Bruk fett som spesifisert i smøremiddelspesifikasjonen.

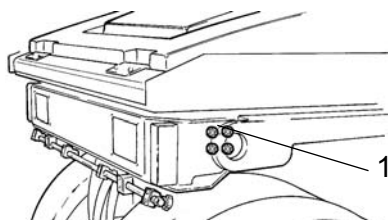

Fig. Bakre vals
1. Smørenipler x 4

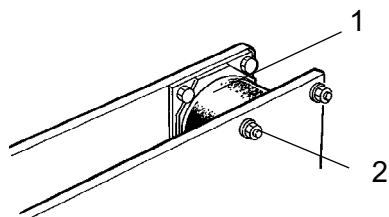

Fig. Vals, vibrasjonsside
 1. Gummielement
 2. Festeskruer

**Gummielementer og festeskruer
 Kontroll**

Kontroller samtlige gummielementer (1). Bytt alle elementer hvis mer enn 25 % av antallet på en side av valsen har sprekker som er dypere enn 10–15 mm.

Bruk et knivblad eller en annen spiss gjenstand som hjelp ved kontrollen.

Kontroller også at festeskruene (2) er trukket til.



Hydraulikk tanklokk - Kontroll

Åpne den høyre døren til motorrommet.

Skru av tanklokket og kontroller at det ikke er tett. Det må være fri luftpassasje gjennom lokket i begge retninger.

Hvis en av retningene er blokkert skal filteret rengjøres med litt diesololje og blåses med trykkluft til fri passasje er gjenopprettet. Bytt eventuelt ut lokket med et nytt.



Bruk vernebriller ved arbeid med trykkluft.



Fig. Motorrom høyre side
 1. Tanklokk



**Motor
Oljeskift**

Tappepluggen for motorolje er plassert ved batteriet, bak venstre dør til motorrommet.

Tapp av oljen når motoren er varm. Sett et kar som rommer minst 15 liter under tappepluggen.



Utvis stor forsiktighet ved tapping av motorolje. Bruk hansker og vernebriller.

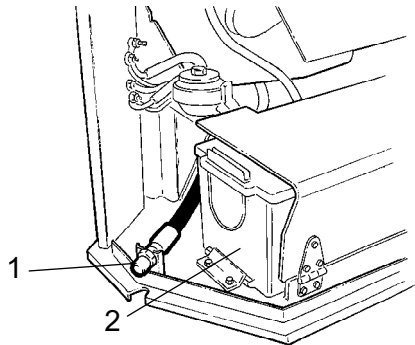

Fig. Motorrom venstre side
1. Tappeplugg
2. Batteri

Skru ut tappepluggen (1). La all oljen renne ut, og sett deretter inn pluggen igjen.



Samle opp oljen og lever den til et miljødeponi.

Fyll på ny motorolje. For riktig oljekvalitet, se smøremiddelspesifikasjonen eller motorhåndboken.

Kontroller med peilepinnen at motorens oljenivå er riktig. Se motorhåndboken for detaljer.



**Motor forfilter
Bytte**

Løsne slangeklemmene (2) med et skrujern.



Demonter forfilteret (1) og lever det til et miljødeponi. Dette er engangsfilter som ikke kan rengjøres.

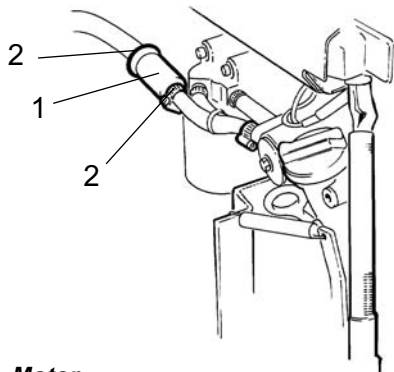

Fig. Motor
1. Forfilter
2. Slangeklemmer

Monter nytt forfilter og trekk til slangeklemmene.

Start motoren og kontroller tettheten ved forfilteret.

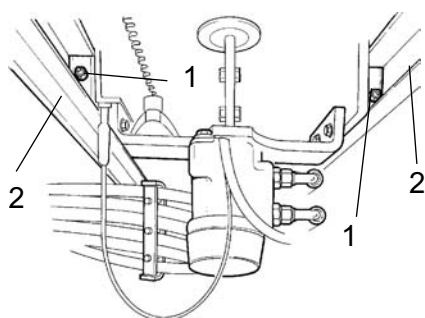

Fig. Stollager, underside
 1. Smørenipler
 2. Glideskinner

Stollager - Smøring

Demonter begge trinnene under førerplattform. For maskiner utstyrt med førerhus, demonter ett trinn på en side og dekkplaten på den andre siden.

Smør stolens glideskinner (2) for sidegang. Det er fire smørenipler (1), to er tilgjengelig fra hver side. Alle skal smøres med fem pumpeslag fra håndfettpressa.

Smør også mekanismen for låsing av stolen, både for sidegang og rotasjon. Bruk motor- eller valsolje.



Hvis stolen begynner å bli treg å justere bør den smøres oftere.

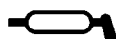

Stollager - Smøring



Husk at kjedet er en vital del av styringsmekanismen.

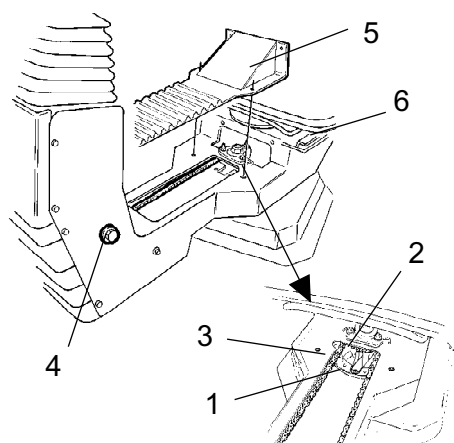

Fig. Stollager
 1. Smørenippel
 2. Tannhjul
 3. Styrekjede
 4. Justeringsskrue
 5. Deksel
 6. Glideskinner

Ta av dekselet (5) slik at smørenippelen (1) blir tilgjengelig. Smør førerstolens dreielager med tre pumpeslag fra håndfettpressa.

Smør også stolens glideskinner (6) med fett.

Rengjør og smør kjedet (3) mellom stolen og rattstammen, bruk fett.

Hvis kjedet har slakk ved tannhjulet (2), løsne skruene (4) og flytt rattstammen fremover. Trekk til skruene og kontroller kjedespenningen.



Hvis stolen begynner å bli treg å justere bør den smøres oftere enn det som er angitt her.

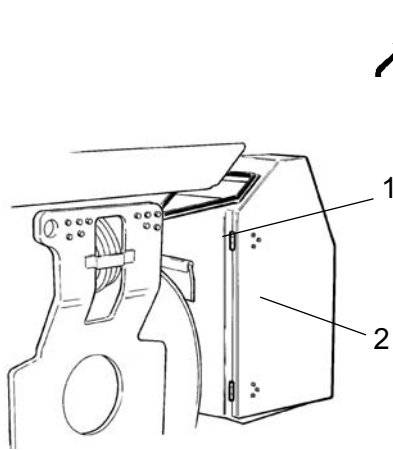

Fig. Motorrom
1. Hengsler
2. Instrumentkabler

Hengsler, kontroller - Smøring

Smør begge hengslene (1) på dørene til motorrommet til fettene trenger inn i hengslet.

Hvis maskinen har førerhus skal dørhengslene smøres på samme måte.

Smør også hengslene på fremre og bakre lyskasterluke med noen dråper olje.

Smør forover/bakover-spakens kabler ved hydraulikkpumpens reguleringsarm. Ha noen dråper olje i spakdekselets munning.

Vedlikehold - 1000 timer

Parker velsen på et horisontal underlag. Motoren skal være slått av og nød-/parkeringsbremsen aktivert ved alt kontroll- og justeringsarbeid på velsen, med mindre annet er angitt.



Sørg for at det er god ventilasjon (avgassutsug) hvis motoren kjøres innendørs. Fare for karbonmonoksidforgiftning.

**Hydraulikkfilter****Bytte**

Demonter forfilteret (1) og lever det til et miljødeponi. Dette er et engangsfilter som ikke kan rengjøres.

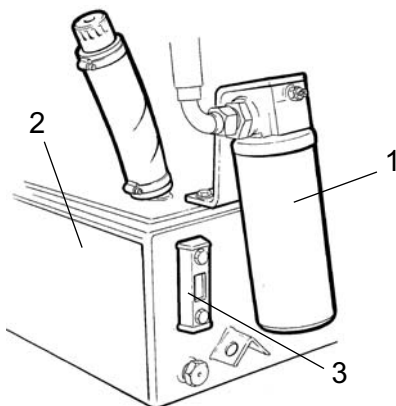

Fig. Hydraulikktank
1. Hydraulikkoljefilter
2. Tank
3. Nivåvindu

Rengjør filterholderens tetningsflate nøye.

Stryk et tynt lag ny hydraulikkolje på tetningen til det nye filteret.

Skru på filteret for hånd, først til filterets tetning ligger i kontakt mot filterfestet. Vri deretter ytterligere $\frac{1}{2}$ omdreining.

Kontroller hydraulikkoljenivået gjennom nivåvindu (3) og etterfyll ved behov. Se under overskriften "Hver 10. driftstime" for mer informasjon.

Start motoren og kontroller at det er tett rundt filteret.



Luftfilter - Utskifting

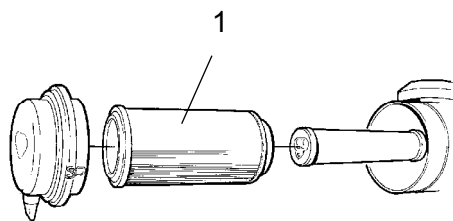

Fig. Luftfilter
1. Hovedfilter

Bytt luftrensersens hovedfilter (1) selv om det ennå ikke er rengjort fem ganger, se under overskriften "Hver 50. driftstime" for informasjon om filterbytte.



Hvis filteret ikke byttes når det er tett, ryker det av motoren, og den har mindre effekt. Det er også stor skade for motorskader.



Luftkondisjonering (Tilbehør) Friskluftfilter- Bytte



Bruk en gardintrapp for å komme til filteret (1).

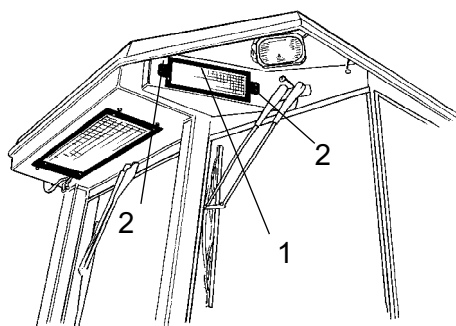

Fig. Førerhus
1. Friskluftfilter (x2)>BR/> 2.
Skruer (x2)

Det er to friskluftfiltre (1), ett på hver side av førerhuset.

Skru ut skruene (2) og ta av hele holderen. Ta ut filteret og erstatt det med et nytt filter.

Det kan være nødvendig å bytte filteret oftere hvis maskinen arbeider i støvfylte omgivelser.

Vedlikehold - 2000 timer

Parker velsen på et horisontal underlag. Motoren skal være slått av og nød-/parkeringsbremsen aktivert ved alt kontroll- og justeringsarbeid på velsen, med mindre annet er angitt.



Sørg for at det er god ventilasjon (avgassutsug) hvis motoren kjøres innendørs. Fare for karbonmonoksidforgiftning.

**Hydraulikk tank
Oljeskift**

Utvis stor forsiktighet ved tapping av væsker og oljer. Bruk hansker og vernebriller.

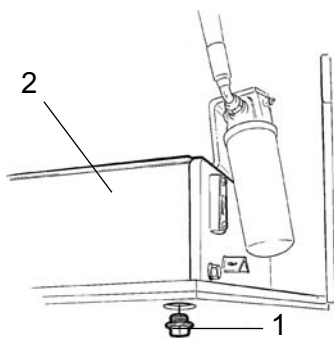

Fig. Motorrom høyre side
1. Tappeplugg
2. Hydraulikk tank

Sett et kar som rommer minst 50 liter under tappepluggen.

Skrut ut tappepluggen (1). La all oljen renne ut, og sett deretter inn pluggen igjen.



Samle opp oljen og lever den til et miljødeponi.

Fyll på ny hydraulikkolje. Det vises til smøremiddelspesifikasjonen for informasjon om kvalitet.

Bytt hydraulikkoljefilteret som beskrevet under overskriften "Hver 1000. driftstime".

Start motoren og kjør de ulike hydraulikkfunksjonene. Kontroller oljenivået i tanken og etterfyll ved behov.



Vals - Oljeskift

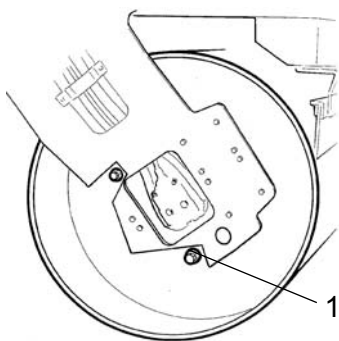

**Fig. Vals vibrasjonsside
1. Tappeplugg**



Utvis stor forsiktighet ved tapping av væsker og oljer. Bruk hansker og vernebriller.

Still valsen slik at tappepluggen (1), den store pluggen, kommer på det laveste punktet i rotasjonen.

Sett et kar som rommer minst 20 liter under tappepluggen.

Skru ut tappepluggen (1). La all oljen renne ut, og sett deretter inn pluggen igjen.



Samle opp oljen og lever den til et miljødeponi.

Se under overskriften "Hver 500. driftstime" ved oljepåfylling.



**Drivstofftank
- Rengjøring**

Tanken rengjøres enklest når den er nesten tom.

Pump opp eventuelt bunnslam med en egnet pumpe, for eksempel en oljelensepumpe.



Samle opp alt innholdet i et kar og lever den til et miljødeponi.



Husk på brannfaren ved håndtering av drivstoff.

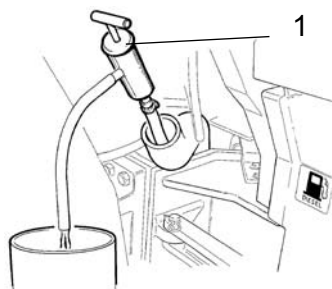

**Fig. Drivstofftank
1. Oljelensepumpe**



Drivstofftanken er laget av plast (polyetylen) og er gjenvinnbar.



Vanningssystem

- Tapping



Husk på frostfaren om vinteren. Tøm tanken, pumpen og ledningene, eller bland inn miljøvennlig frostvæske i vannet.

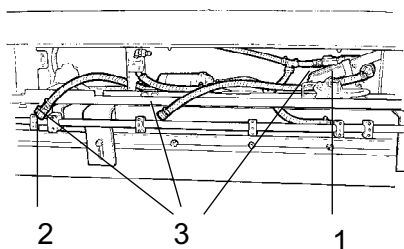

Fig. Pumpesystem

1. Filterhus
2. Tappekran
3. Hurtigkoblinger

Det er enklest å tømme tankene ved å skru av filterhuset (1) og kople fra slangene ved å løsne hurtigkoblिंगene (3).

Det er også en tappekran (rød firkant) under hver vanntank.

Vannpumpen tømmes ved å åpne tappekransen (2).



Vanntank - Rengjøring

Rengjør tankene med vann tilsatt et egnet rengjøringsmiddel for plastflater.

Monter filterhuset (1) eller tappepluggen (2). Fyll tanken med vann og kontroller tettheten.

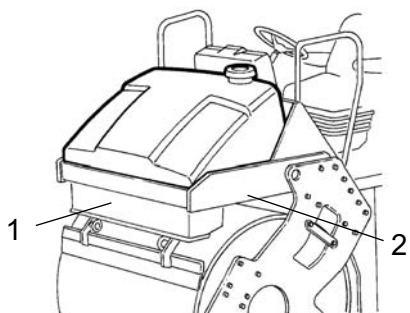

Fig. Vanntank

1. Pumpesystem
2. Tappeplugg



Vanntankene er laget av plast (polyetylen) og er gjenvinnbar.

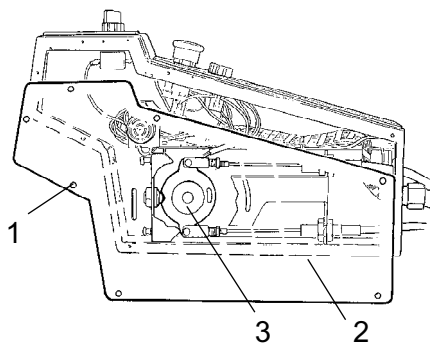
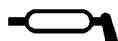

Fig. Forover/Bakover-spak

- 1. Skruer
- 2. Plate
- 3. Kamskive

Forover/Bakover-spak - Smøring

Skru av skruene (1) og fjern platen (2).

Smør glideflaten på kamskiven (3) med fett.

Monter platen (2) på nytt med skruene (1).

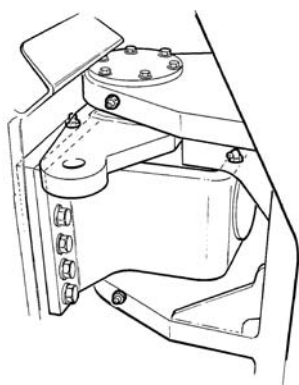

Fig. Styreledd

Styreledd - Kontroll

Kontroller styreleddet med tanke på fysiske skader eller sprekker.

Kontroller og trekk til alle løse bolter.

Kontroller også med tanke på treghet og slark i styreleddet.



**Luftkondisjonering (Tilbehør)
- Ettersyn**

Regelmessig inspeksjon og vedlikehold er nødvendig for å sikre tilfredsstillende langtidsdrift.

Rengjør kondensorelementet (1) for støv ved hjelp av trykkluft. Blås ovenfra og nedover.

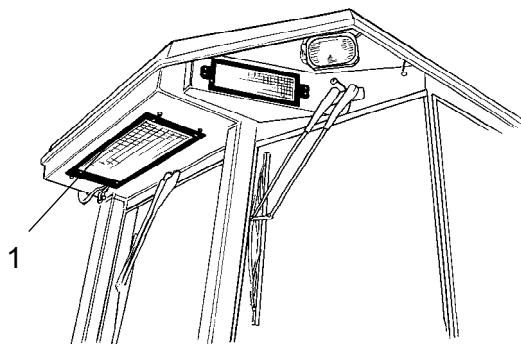

Fig. Førerhus
1. Kondensorelement



Luftstrålen kan skade ribbene på elementene hvis den er for sterk.



Bruk vernebriller ved arbeid med trykkluft.

Kontroller at kondensorelementet er godt festet.

Rengjør kjøleenheten og kjøleelementet (1) for støv ved hjelp av trykkluft.

Kontroller og beskytt systemets slanger mot gnisseskader. Kontroller at dreneringen fra kjøleenheten er fri for hindringer, slik at det ikke samler seg kondensvann inne i enheten.

Kontroller drenasjen ved å trykke sammen ventilene (2) som er plassert under førerhuset.

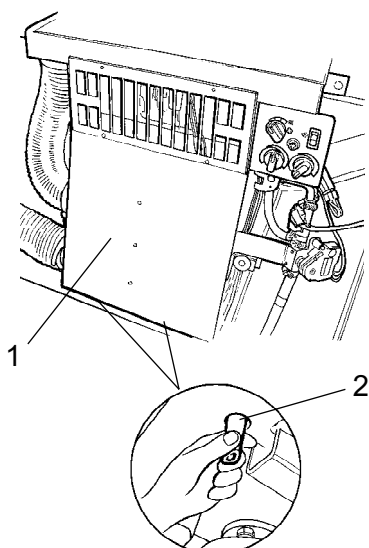

Fig. Luftkondisjonering
1. Kjøleelement
2. Avtappingsventil (x2)

**Luftkondisjonering (Tilbehør)
- Tørkefilter - Inspeksjon**

Med enheten i drift, kontroller ved hjelp av inspeksjonsglasset (1) at det ikke er bobler å se på tørkefilteret.

Drei valsens styring til fullt utslag mot høyre, for å få bedre tilgang til tørkefilteret.



Arbeid aldri under valsen når motoren i gang. Parker valsen på et horisontal underlag, blokker hjulene og trykk ned parkeringsbremsknappen.

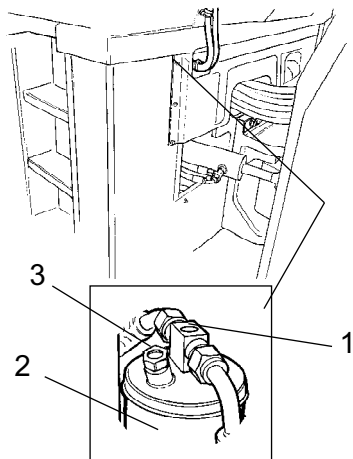

Fig. Tørkefilter
1. Inspeksjonsglass
2. Filterholder

Filteret er plassert på venstre side under førerhuset, og er synlig der hvor slangene går inn under gulvet i førerhuset, se fig.

Hvis det er bobler å se i inspeksjonsglasset er dette et tegn på at mengden med kjølemedium er for liten. Slå av enheten, for den kan bli skadet hvis den kjøres med for lavt kjølemediumnivå. Etterfyll kjølemedium.

Kontroller fuktighetsindikatoren (3). Den skal være blå. Hvis den er beige må tørkepatronen byttes av en autorisert serviceleverandør.



Alt arbeid på kjølemediumpretsen skal utføres av autoriserte leverandører.

**Luftkondisjonering (Tilbehør)
- Kompressor - Inspeksjon**

Kontroller kompressorfestene. Den er montert på motoren, innenfor venstre dør til motorrommet.

Enheden bør om mulig kjøres i minst fem minutter hver uke, for å sikre smøringen av gummipakningene i systemet.

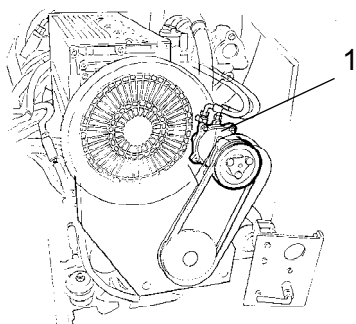

Fig. Venstre side av motorrommet
1. Kompressor

DYNAPAC

Dynapac Compaction Equipment AB
Box 504, SE-371 23 Karlskrona, Sweden

DYNAPAC

Dynapac Compaction Equipment AB
Box 504, SE-371 23 Karlskrona, Sweden