

说明手册

ICC422-2CN1.pdf

操作与维护

振动式压路机

CC422

引擎

Cummins 4B TAA 3.9

序列号

42520800 -



Dynapac CC422 为 10 吨级振动式压路机，带有联结关节转向、传动和制动装置，双轮振动。

目录

导言	1
安全 - 一般说明	3
安全 - 操作时	5
安全 (选配)	7
特别说明	9
技术规范 - 噪音/振动/电气	13
技术规范 - 尺寸	15
技术规范 - 重量和容积	17
技术规范 - 生产能力	19
技术规范 - 综合	21
压路机铭牌 - 标识	23
压路机说明 - 标志牌	25
压路机说明 - 仪表/控件	29
压路机说明 - 电气系统	37
操作 - 启动	41
操作 - 驾驶	47
操作 - 振动	49
操作 - 停止	51
长期停车	53
其他	55
操作说明 - 概述	59
维护 - 滑润剂和符号	61
维护 - 维护计划	63
维护 - 10 小时	69
维护 - 50 小时	75
维护 - 250 小时	81
维护 - 500 小时	85
维护 - 1000 小时	91
维护 - 2000 小时	95

导言

警告标志



警告！危险或危险操作标记。
无视警告将威胁人身安全或导致严重受伤。



注意！危险或危险操作标记。
无视警告将导致机器损坏或财产损失。

安全信息



所有压路机操作人员都必须仔细阅读随车安全手册。
严格按照安全说明操作。
不得将安全手册带离压路机。



建议操作人员仔细阅读手册上的安全说明。
严格按照安全说明操作。
确保可以方便地取阅本手册。



在启动机器或进行任何维护之前，
必须阅读整个手册内容。



压路机在室内工作时应保证良好通风（风扇排风）。

概述

本手册内容包含压路机的操作和维护说明。

压路机须进行良好保养以发挥其最佳性能。

应保持机器清洁，从而尽可能早发现诸如泄漏、螺栓及连接松动等情况。

每天在启动前须检查机器。对机器进行全面检查以及及时发现有无泄漏或其他故障。

检查压路机下的地面情况。发生泄漏时在地上比在机器上更容易发现。



环境保护！ 请勿随意排放机油、
燃油或其他对环境有害的物质。
必须将废旧滤芯、
放出的机油和残余燃油送交专门机构进行环保处理。

本手册包含压路机的定期维护说明。



有关引擎的说明，请参见制造商的引擎手册。

安全 - 一般说明

(也可参见安全手册)



1. 操作人员在启动压路机之前必须熟悉“操作”部分的内容。
2. 确保遵循“维护”部分的内容。
3. 只有具有操作经验或是经过培训的操作人员才允许操作压路机。压路机上不允许携带无关人员。操作压路机时必须保持就座。
4. 决不允许在压路机需要调整或维修时进行操作。
5. 只有在压路机静止时才能上下机器。请使用机器上的拉手和护栏。上下机器时必须用三点支撑 (双脚和单手或单脚和双手) 。
6. 压路机在非安全路面上操作时必须使用 ROPS (倾翻保护结构) 。
7. 在急转弯处须慢速行驶。
8. 尽可能避免横过坡道。在坡道上应直上直下行驶。
9. 在靠近边缘或孔洞作业时，应确保至少 2/3 的钢轮宽度位于已经压实的地面上。
10. 确保压路机在行进的前后方向、地面及上方没有任何障碍。
11. 在不平整的地面上操作时应倍加小心。
12. 使用附带的安全装置。在装有 ROPS 的机器上必须系好安全带。
13. 保持压路机清洁。及时清理操作平台上附着的污垢或油泥。保持所有标记和标志牌的清洁、清晰。
14. 燃油补给之前的安全事项：
 - 关掉引擎
 - 禁止吸烟
 - 机器附近无明火
 - 给油箱加油的喷嘴应先接地以避免出现火花
15. 在维修或保养之前：
 - 滚筒/钢轮以及刮板下面必须塞上楔块
 - 必要时锁住铰接装置
16. 如果噪音水平超过 85 分贝(A)，建议使用听力保护装置。噪音大小取决于压路机作业时的路面材料。
17. 不得对压路机进行任何可能影响安全的改动或调整。只有经过戴纳派克公司的书面认可后才能对压路机进行改动。
18. 在液压油达到正常工作温度之前应避免使用压路机。液压油温度很低时，其制动距离要比正常情况下长。请参考“停车”部分中的操作说明。

安全 - 操作时

边缘作业

在道路边缘作业时，钢轮至少 2/3 的部分必须位于坚实的地面上。

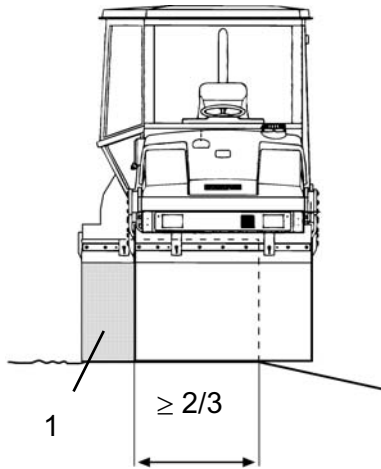

图：边缘作业时的钢轮位置
1. 枢轴转向

 使用枢轴转向装置时，只允许有一个钢轮进入图中所示的位置。另一个钢轮必须与地面全部接触。

 注意，压路机转向时重心会外移。例如，向左转向时重心将右移。

坡道

这是当机器静止时在坚硬平坦的表面所测得的角度。

转向角度为零，振动档关闭且所有油箱已注满。

必须注意，松软路面、转向、振动、行进中以及重心提升等情况都会导致压路机在小于此指定坡度时发生倾覆。

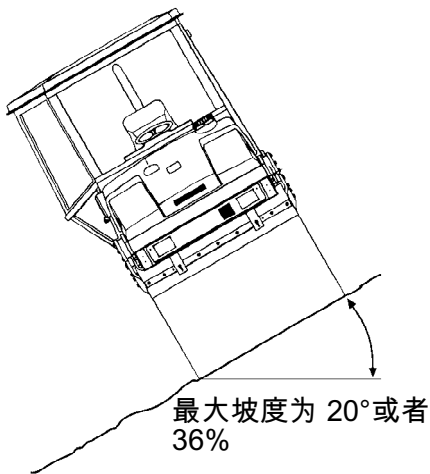

图：坡道作业

 在出现紧急情况从驾驶室逃离时，取下右后方柱子上的锤子，然后将后窗玻璃击碎。

 建议在坡道上或非安全路况下操作时使用 ROPS (翻倒保护装置) 或者带 ROPS 的驾驶室。

 尽可能避免横过坡道，而应在坡道上直上直下行驶。

安全 (选配)

空调 (选配)

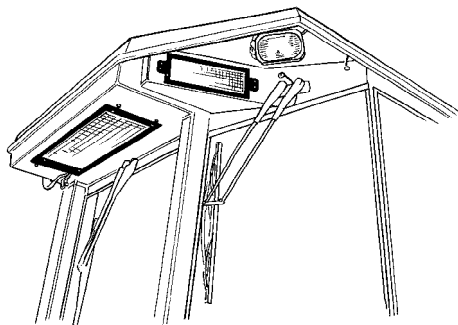

系统中含有加压制冷剂。
禁止将制冷剂释放于大气当中。



制冷剂回路操作只能由指定公司进行。



冷却系统已进行加压。
不正当操作可导致人员严重受伤。
不得拆卸或松动软管接头。



系统需加注制冷剂时，
必须由指定人员使用指定制冷剂进行。
请参阅技术规范。

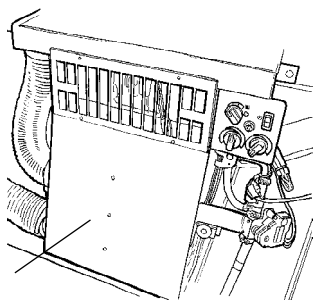

图：空调
1. 驾驶室冷却系统

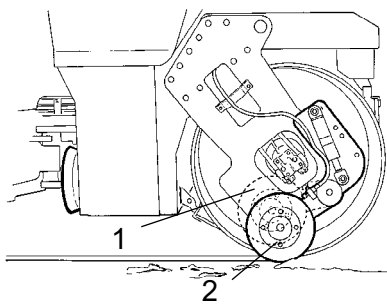

图：裁边机/边缘压辊
1. 运输位置
2. 操作位置

裁边机/边缘压辊 (选配)



操作人员必须确保机器操作时现场无人。



裁边机由旋转组件组成，注意不得将其碾碎。



使用后即使工具回到运输位置 (1)。

特别说明

标准滑润剂及其他推荐使用的油液

出厂前，压路机的各个系统和组件均已根据滑润剂规范的要求添加了油和液体。其适用环境温度为 -15°C 到 $+40^{\circ}\text{C}$ (5°F - 104°F)。

 生物液压油的最高工作温度为 $+35^{\circ}\text{C}$ (95°F)。

更高环境温度，超过 $+40^{\circ}\text{C}$ (104°F)

如果压路机在较高的环境温度下工作，但不超过 $+50^{\circ}\text{C}$ (122°F)，建议采取以下措施：

柴油机在此温度下使用常规机油仍可运转。然而，其他部件必须使用下列油品：

液压系统 - Shell Tellus TX100 矿物油或类似产品。

温度

温度限制适用于标准压路机。

如果压路机配有辅助设备，如降噪装置，则在较高环境温度下需更加小心监控。

高压清洗

不得直接喷到电子元件上。

 不得高压冲洗仪表板。

 不得使用可导致电子元件损坏的清洁剂，或具有导电性的清洁剂。

 当引擎舱内配有电子操作杆及配套程序箱时，不得对其进行高压冲洗或水洗。仅需将其拭净即可。

用塑料袋罩在燃油加油盖上并用橡皮带扎紧。这是为了避免高压水进入加油盖上的透气孔。一旦进水将导致故障，例如堵塞滤清器。

 切勿将水枪直接对准燃油油箱盖喷射。使用高压水枪时应特别注意。

防火

一旦机器失火，请使用 ABE 级干粉灭火器。

也可以使用 BE 级二氧化碳灭火器。

翻倒保护装置 (ROPS)，配有 ROPS 的驾驶室



如果机器配有翻倒保护装置 (ROPS 或配有 ROPS 的驾驶室)，则不得在其中进行焊接或钻孔作业。



切勿尝试修复损坏的倾翻保护结构或防护驾驶室。必须更换新的倾翻保护结构或防护驾驶室。

电池处理



卸下电池时，必须先断开负极缆线。



安装电池时，必须先连接正极缆线。



请按环保要求妥善处理旧电池。
电池含有有害的铅。



请勿使用快速充电器为电池充电。
这会缩短电池使用寿命。

助推启动



请勿将负极缆线接到无电电池的负极上。
一旦出现火花，
将会点燃电池周围生成的氢氧气体。



检查助推启动电池，
其电压须与无电电池的电压相同。

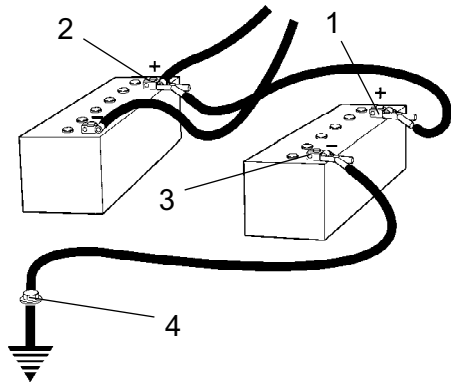

图：助推启动

关闭点火装置和所有耗电设备。关闭提供助推启动电源的机器上的引擎。

首先将助推启动电池的正极 (1) 连接到物电电池的正极 (2)。然后将助推启动电池的负极 (3) 连接到电池电量不足的机器上的相应螺栓 (4) 或吊环等处。

启动提供电源的机器的引擎。让它运转一段时间。然后启动另一台机器。按相反的顺序断开缆线的连接。

技术规范 – 噪音/振动/电气

振动 - 操作人员位置
(ISO 2631)

振动是按照欧盟市场上装备的机器以 EU 2000/14/EC 标准中规定的工作周期在软聚合物材料上测量的。测量时开启振动，操作人员座椅处于运输位置处。

全车振动测量结果低于 2002/44/EC 标准中规定的作用值 m/s^2 。(极限值为 $1.15 m/s^2$)

手、臂部位的振动测量结果也低于上述标准中规定的作用值 $2.5 m/s^2$ 。(极限值为 $5 m/s^2$)

噪音级别

噪音级别是按照欧盟指令 2000/14/EC (针对投放欧洲市场的机器) 中规定的操作循环在软质聚合材料上测量的。测量时开启振动功能，操作人员座椅位于运输位置处。

保证的声功率级别， L_{WA}	108 dB (A)
操作人员耳边 (平台) 的声压级别， L_{pA}	- dB (A)
操作人员耳边 (驾驶室) 的声压级别， L_{pA}	- dB (A)

电气系统

机器按照 EN 13309:2000“工程机械”中的规定对机器进行了电磁兼容性测试。

技术规范 - 尺寸

尺寸，侧视图

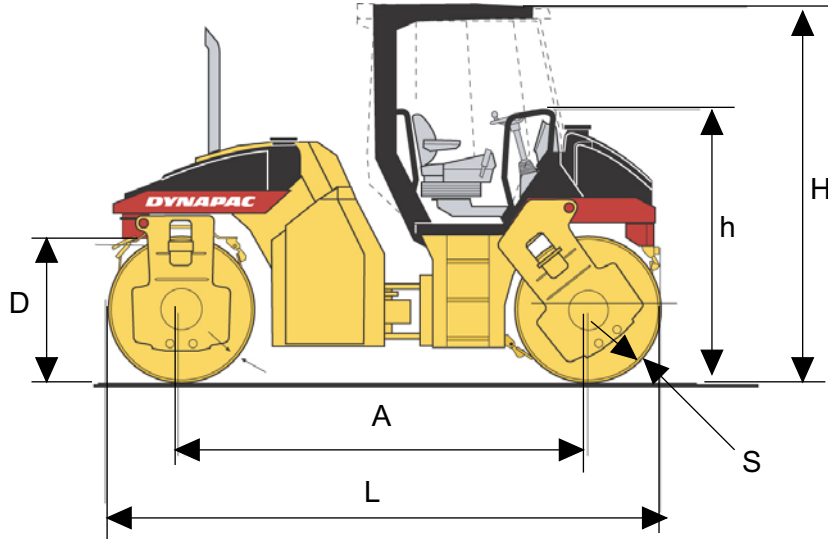

尺寸	mm	in
A	3650	144
D	1300	51
h	2170	85
H	2970	117
L	4950	195
S	18	0.71

尺寸，俯视图

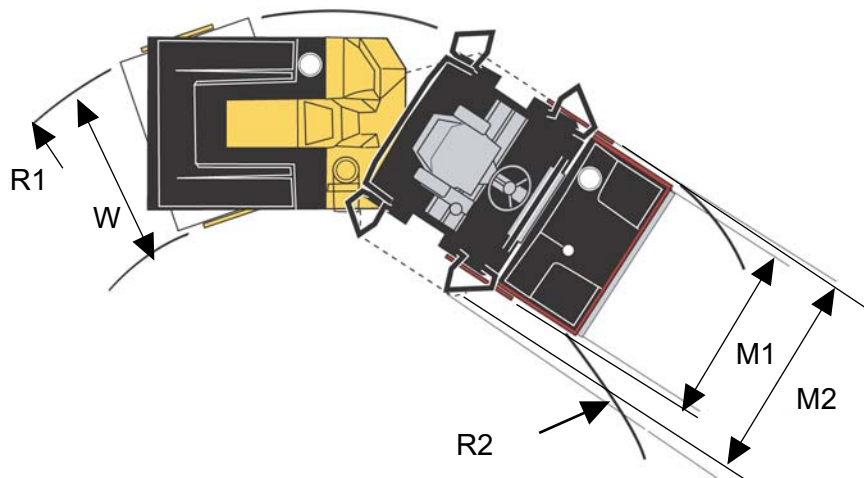

尺寸	mm	in
M1	1810	71
M2	2025	80
R1:带偏心轮	5380	212
R2:带偏心轮	3170	125
R1:无偏心轮	7210	284
R2:无偏心轮	5530	218
W	1680	66

技术规范 - 重量和容积

重量

不带 ROPS 的工作重量	10.000 kg	22,046 lbs
带有 ROPS 的工作重量 (EN500)	10.400 kg	22,928 lbs
带有驾驶室的工作重量	10.400 kg	22,928 lbs

液仓容积

钢轮	14 升	14.8 夸脱
液压油箱	40 升	42.3 夸脱
燃油箱	200 升	52.8 加仑
乳液箱	- 公升/箱	-
水箱 (前)	485 公升/箱	128.1 加仑
水箱 (后)	485 公升/箱	128.1 加仑
柴油引擎, 油	11 升	11.6 qts
冷却剂	7,9 升	8.4 夸脱
泵齿轮	0,8 升	1.1 夸脱

技术规范 - 生产能力

夯实数据

静线压力，前轮	30,7 kg/cm	171.9 pli
静线压力，后轮	31,2 kg/cm	174.7 pli
高振幅	0,9 mm	0.034 in
低振幅	0,4 mm	0.017 in
振动频率，高振幅	51 Hz	3060 vpm
振动频率，高振幅 (CE-2006)	50 Hz	3000 vpm
振动频率，低振幅	51 Hz	3060 vpm
振动频率，低振幅 (CE-2006)	50 Hz	3000 vpm
离心力，高振幅	145 kN	32,510 lb
离心力，低振幅	72 kN	16,220 lb

推进

速度范围	0-11	km/h	0-7	mph
爬坡能力 (理论值)	42	%		

技术规范 - 综合

引擎

厂商/型号	Cummins 4BTAA 3.9-C	
功率 (SAE J1995)	93 kW	125 hp
引擎转速	2200 rpm	

电气系统

电池	12V 170Ah	
交流发电机	12V 95A	
熔断器	请参见电气系统 - 熔断器	

紧固扭矩

紧固扭矩单位为 Nm，采用扭力扳手，镀锌螺栓上油。

强度等级

M - 螺纹	8.8	10.9	12.9
M6	8,4	12	14,6
M8	21	28	34
M10	40	56	68
M12	70	98	117
M16	169	240	290
M20	330	470	560
M24	570	800	960
M30	1130	1580	1900
M36	1960	2800	-

ROPS - 螺栓

螺栓尺寸：	M24 (PN 903792)
强度等级：	10.9
紧固扭矩：	800 Nm (Dacromet 处理)



ROPS 紧固用的螺栓必须保持干燥。

液压系统

开启压力	MPa	Psi
传动系统	42.0	6,100
供应系统	2,4	350
振动系统	35.0	5,100
控制系统	20.0	2,900
制动器分离器	1.5	220

自动温控装置 (ACC) (选配)

本手册所述系统为 ACC 式 (自动温控式) , 即 : 当驾驶室门窗关闭时保持恒温的系统。

冷却剂名称:HFC-R134:A

首次加注时冷却剂重量 : 1600 克

压路机铭牌 - 标识

车架上的产品识别码

机器 PIN (产品识别码) (1) 印在前车架的右边

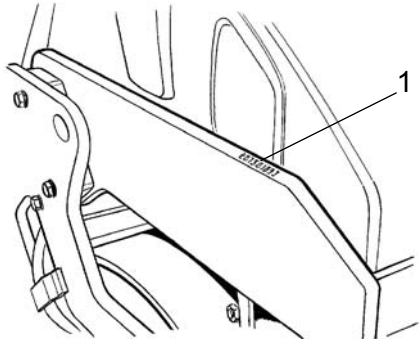

图：前车架上的 PIN

机器铭牌

机器类型铭牌 (1) 附着在后车架的左前侧，在转向接头附近。

铭牌上详细说明了制造商名称和地址、机器类型、PIN、产品标识号 (序列号)、工作重量、引擎功率和制造时间。(出口到欧盟以外国家的机器没有 CE 标志，有时也没有制造年份。)

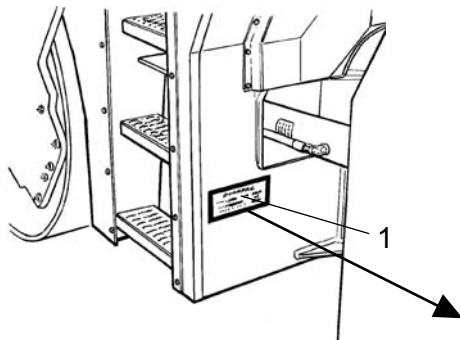

图：操作平台
1. 机器铭牌



订购备件时请注明机器的 PIN。

引擎铭牌

引擎铭牌 (1) 粘贴于引擎左侧燃油泵下方。查看铭牌时，请揭掉引擎舱左侧顶部的金属盖。铭牌详细说明了引擎类型、序列号和引擎规格。订购备件时请注明引擎的序列号。请参见引擎手册。

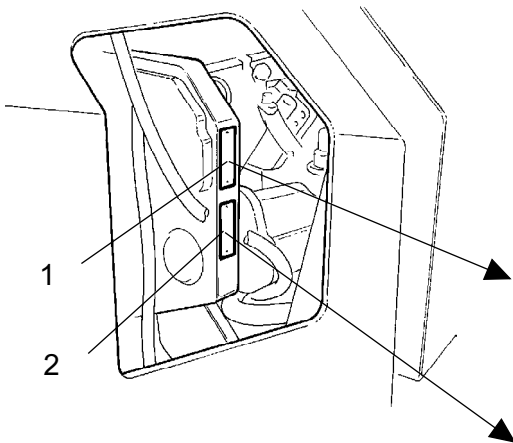

图：引擎
1. 类型铭牌
2. EPA 铭牌 (USA)

Cummins Engine Company, Inc. Columbus, Indiana 47202-3005	C.I.D./L 275/4.5	CPL 8204	Engine Serial No. xxxxxxxx
	Family 4CEXL0275A4C		Cust. Spec. SO 41506
e 11'97/88gs*2002/88*0230*00 <small>Warning: Injury may result and warranty is voided if fuel rate, rpm or altitude exceed published maximum values for this model and application.</small>	Valve lash cold	Inch 0.10 Int. 0.20 MM .254 Int. .506	Engine Model B4.5-C Timing-TDC B4.5-C Fuel rate at rated HP 83 mm ³ /st
Date of MFG Made in Great Britain. XX XX XX	Firing Order 1-3-4-2	Rated HP/KW 90/74 at 2200 RPM	FR 91170 Low idle RPM 900 ± 300

IMPORTANT ENGINE INFORMATION
 This engine conforms to YYYY U.S. EPA
 and California regulations for
 heavy duty non-road compression
 ignition diesel cycle engines as
 applicable.
**THIS ENGINE IS CERTIFIED TO OPERATE
 ON DIESEL FUEL**
 3935108

压路机说明 - 标志牌

位置 - 标志牌

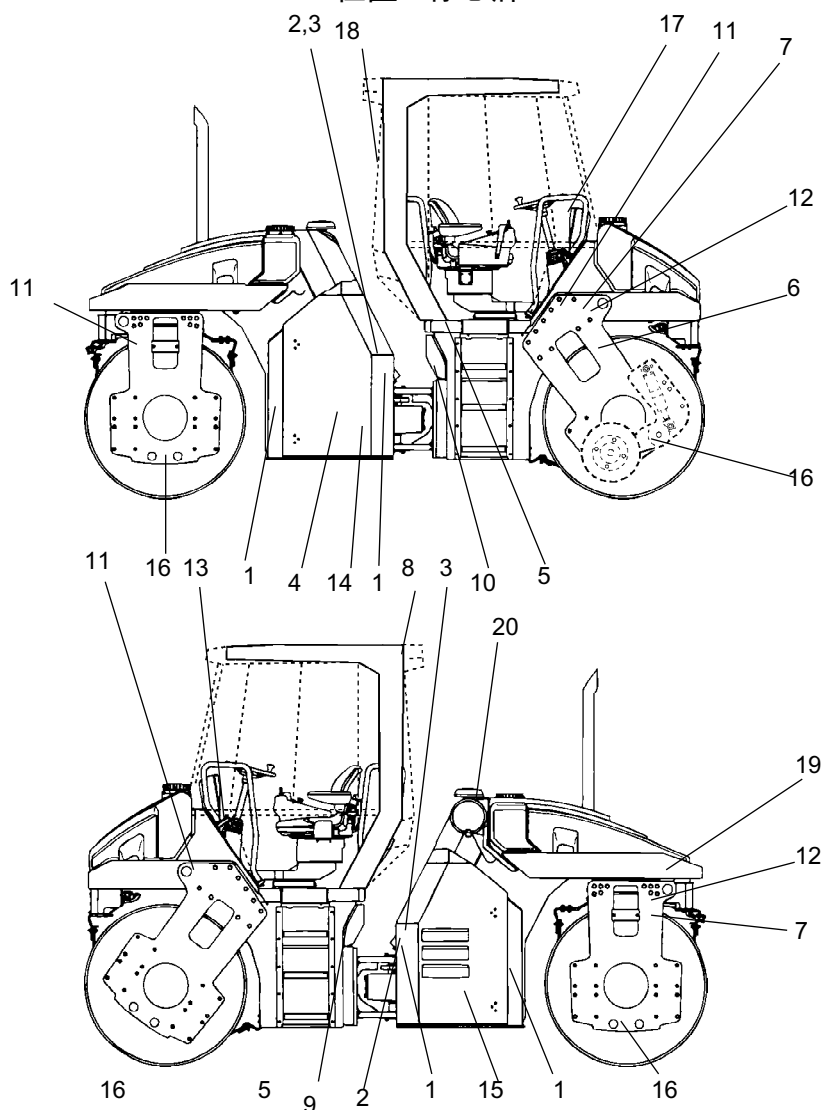

图：位置、标志牌和标记

- | | |
|--------------|-------------------------|
| 1. 警告，碾压区域 | 11. 吊装点 |
| 2. 警告，引擎旋转件 | 12. 吊装铭牌 |
| 3. 警告，表面高温 | 13. 手册盒 |
| 4. 警告，制动器分离器 | 14. 液压油 |
| 5. 警告，说明手册 | 15. 电池分隔器开关 |
| 6. 警告，裁边机 | 16. 锁定点 |
| 7. 警告，锁定 | 17. 警告标志 |
| 8. 警告，有毒气体 | 18. 紧急出口 |
| 9. 噪音功率级别 | 19. 轮胎气压 (仅适用于 Combi 机) |
| 10. 柴油 | 20. 警告，启动气体 |



安全标志牌

903422

- 挤压区域，铰接装置/钢轮。

必须与挤压区域保持安全距离。

(压路机上装有转向轴的两个挤压区域)

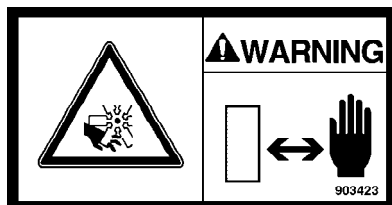

903423

- 引擎旋转件警告。

请将手远离危险区域。

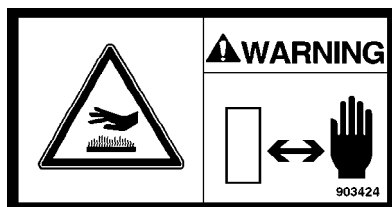

903424

- 引擎室表面高温警告。

请将手远离危险区域。

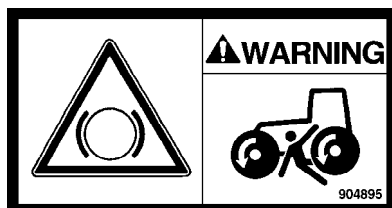

904895

- 刹车分离

刹车分离前，请参阅《牵引》一节。

当心不要被碾压。

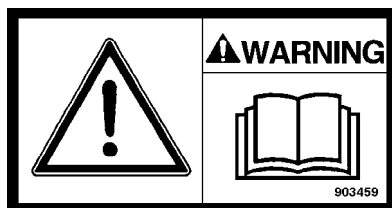

903459

- 说明手册

操作人员在操作机器前必须仔细阅读安全、操作和维护说明。

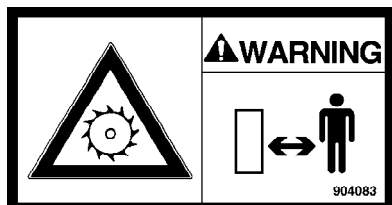

904083

- 裁边机 (选配)

旋转零件警告

必须与碾压区域保持安全距离。

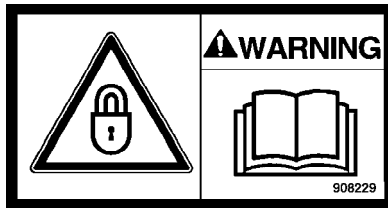

908229
- 锁定

起吊时必须锁住铰接装置。
请阅读说明手册。

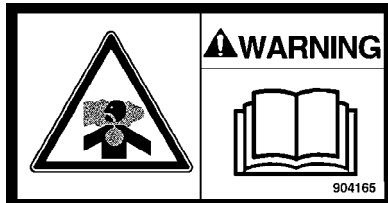

904165
- 有毒气体 (配件 , 自动温控装置)

参阅说明手册。



791642
- 启动气体

不得使用启动气体。

信息标志牌

噪音功率级别

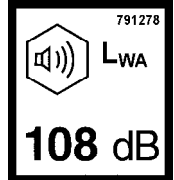

柴油



吊装点

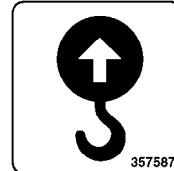

吊装铭牌

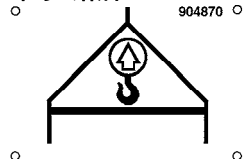

手册盒

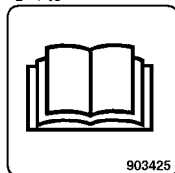

主开关

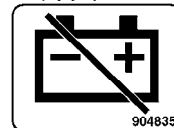

液压油



生物性液压油

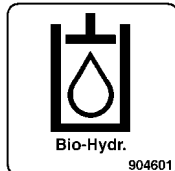

锁定点

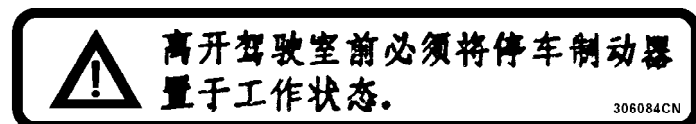
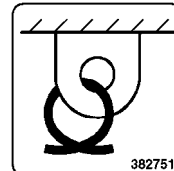

紧急出口



压路机说明 - 仪表/控件

位置 - 仪表和控件

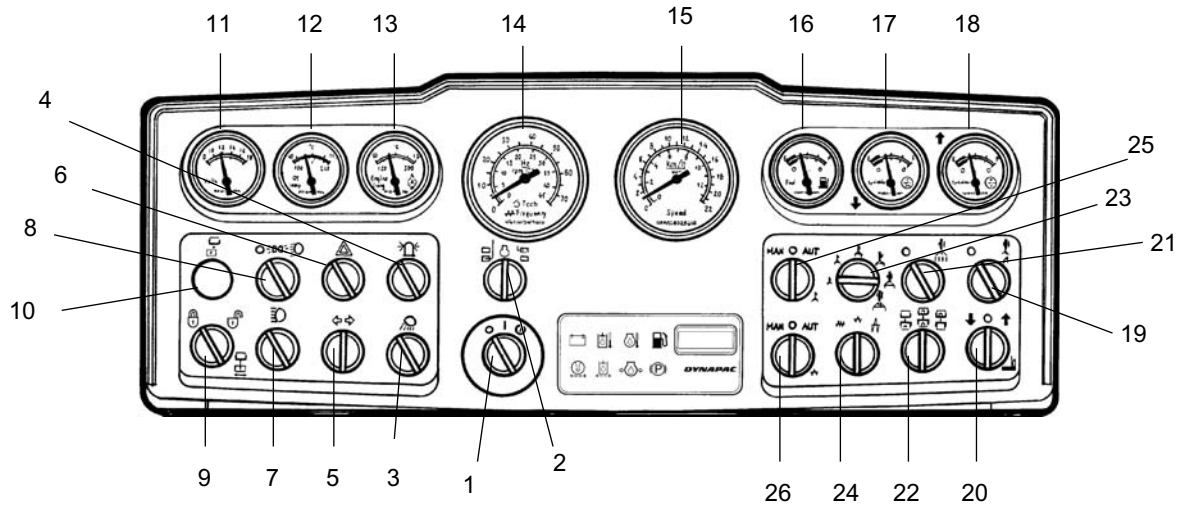

图：仪表和控制面板

- | | | | |
|-----|-----------------|-----|------------|
| 1. | 启动器开关 | 15. | * 速度计 |
| 2. | * Rpm/频率调节器 | 16. | 油量表 |
| 3. | * 工作照明 | 17. | * 液位计，后水箱 |
| 4. | * 危险警告信标灯 | 18. | * 液位计，前水箱 |
| 5. | * 方向指示灯开关 | 19. | * 洒水装置，裁边机 |
| 6. | * 危险警示灯 | 20. | * 裁边机，上/下 |
| 7. | * 远光灯开关 | 21. | 洒水装置，轮胎 |
| 8. | * 驻车/近光灯开关 | 22. | 振动开关，前/后轮 |
| 9. | * 切换开关，枢轴转向，开/关 | 23. | * 洒水计时器 |
| 10. | * 控制灯，车轮位置 | 24. | 振幅调节器，高/低 |
| 11. | * 伏特计 | 25. | 手动/自动洒水装置 |
| 12. | * 液压油温度 | 26. | 手动/自动振动开关 |
| 13. | * 引擎润滑油温度 | | |
| 14. | * 引擎转速/振动频率 | | |
- * = 选配
** = Combi 压路机标准件

位置 - 控制面板和控件

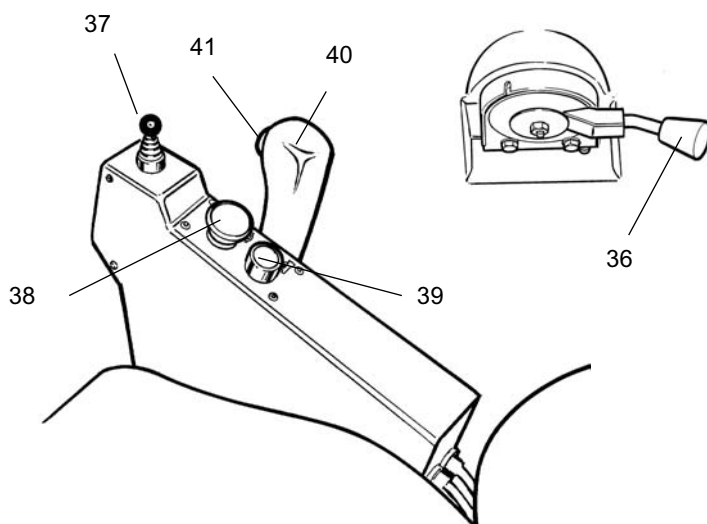
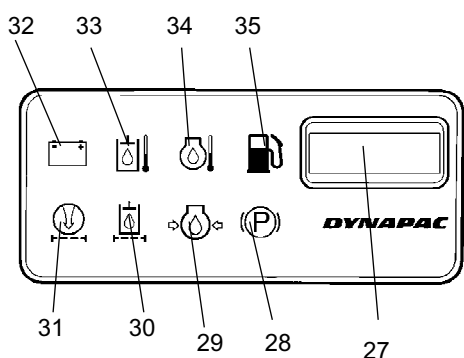





图：控制面板





- | | | | |
|-----|-----------|-----|-------------|
| 27. | 小时计 | 34. | 警示灯，引擎润滑油温度 |
| 28. | 制动警示灯 | 35. | 警示灯，燃油油位 |
| 29. | 警示灯，油压 | 36. | 引擎转速控制 |
| 30. | 警示灯，液压过滤器 | 37. | 控制杆，枢轴转向装置 |
| 31. | 警示灯，空气过滤器 | 38. | 紧急/驻车制动手柄 |
| 32. | 警示灯，充电 | 39. | 喇叭 |
| 33. | 警示灯，液压温度 | 40. | 前进/后退档杆 |
| | | 41. | 振动开关 |

功能说明

No	名称	符号	功能
1	启动器开关	○ ○	切断电路。 所有仪表和电控装置均已通电。 启动电动机已发动。
2	引擎转速 振动频率测量仪，开关	○ ○	引擎当前转速在此位置显示。 在左侧位置，测量后轮频率。 在右侧位置，测量前轮频率。
3	后工作照明，开关	☹	向右侧拨动开关，打开工作照明。
4	危险警告信标灯，开关	☹	向右侧拨动开关，打开危险警告信标灯。

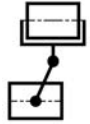
No	名称	符号	功能
5	方向指示灯, 开关		向左侧拨动开关, 打开方向指示灯。 将开关拨至中间位置, 关闭方向指示灯。
6	危险警告信标灯, 开关		向右侧拨动开关, 打开危险警告信标灯。
7	配有控制灯的远光/近光灯开关		向右侧拨动开关, 打开开关灯与远光灯。 向左侧拨动开关, 打开近光灯。
8	前侧工作照明, 开关		关闭照明灯。 打开驻车灯 打开前侧工作照明
9	枢轴转向开关		位于左侧位置时, 枢轴转向开关关闭 位于右侧位置时, 枢轴转向开关打开
10	控制灯, 车轮位置		控制灯指示车轮不平衡。
11	伏特计		显示电气系统电压。 正常范围为 12-15 伏。
12	温度计, 液压油		显示液压油温度 正常温度范围为 65°-80°C (149°-176°F)。 如果温度计显示温度超过 85°C (185°F), 须停止引擎运行。并查找故障。
13	温度计, 引擎润滑油		显示引擎润滑油温度。 正常温度约为 95°C (194°F)。 如果温度计显示温度超过 120°C (248°F), 须停止引擎运行。找出故障。
14	引擎转速/频率计		内侧刻度显示的是引擎的当前转速。 外侧刻度显示的是前/后轮的振动频率。
15	速度计		外侧刻度所显示的速度单位为 km/h。 内侧刻度显示的速度单位为 mph。
16	油量表		显示油箱中的油位。
17	水位计		显示后水箱的水位。
18	水位计		显示前水箱的水位。
19	洒水装置, 裁边机, 开关		将开关调至左侧, 关闭洒水。 将开关调至右侧, 对裁边机圆盘洒水。
20	裁边机, 上/下开关		开关位于左侧时, 裁边机向下移动。 开关位于中间位置时, 裁边机停止运行。 开关位于右侧时, 裁边机向上移动。

No	名称	符号	功能
21	洒水装置、轮胎、开关 (仅适用于 Combo 机)	 	开关位于左侧时，关闭洒水。 开关位于右侧时，对轮胎洒水。
22	振动装置、前/后轮、开关 在开关 (41) 亮起时打开此开关。	  	开关位于左侧时，后轮振动被激活。 位于中间位置时，两侧钢轮振动被激活。 开关位于右侧时，前轮振动被激活。
23	洒水器定时器、开关		开关设有六个定时器位置，控制对钢轮的输水量。 从左向右，输水量依次增多。
24	振幅/频率调节器，开关	 	左侧位置为振幅低，但频率高。 左侧位置为振幅高，但频率低。
25	洒水，开关	MAN O AUTO 	位于左侧时，持续洒水。 位于中间位置时，关闭洒水。 位于右侧位置时， 随着行驶方向的改变，通过前进/后退档杆开关洒水装置。
26	振动设置，开关	MAN O AUTO 	位于左侧时，利用开关 (41) 打开/关闭振动装置。 位于中间位置时，振动系统被关闭。 位于右侧位置时，振动由前进/后退档控制自动关闭。
27	小时计		引擎运行时间以小时为单位。
28	制动警示灯		当按下停车/紧急制动手柄及使用刹车时，警示灯亮起。
29	警示灯，油压		引擎中的润滑压力过低时此灯将亮起。 应立即关闭引擎并找出故障。
30	警示灯，液压油过滤器		如果引擎全速运行时警示灯亮起， 则必须更换液压油滤清器。
31	警示灯，空气滤清器		如果引擎全速运行时警示灯亮起， 则必须清洁或更换空气滤清器。
32	警示灯，电池充电		如果引擎运行时警示灯亮起，说明交流发电机未在充电。 停止引擎运行，查出故障原因。
33	警示灯，液压油温度		如果警示灯亮起，说明液压油过热。 不得驾驶压路机。怠速运转引擎使油液冷却， 然后找出故障。
34	警示灯，引擎机油温度		如果警示灯亮起，说明引擎过热。 应立即关闭引擎并找出故障。 同时请参见引擎手册。

No	名称	符号	功能
35	警示灯，燃油油位低		当警示灯亮起时，说明存油量不足。应尽快加油。
36	引擎转速控件，引擎		位于右侧时，引擎怠速运转。 位于左侧时，引擎转速达到最高。
37	枢轴转向装置，控制杆		位于左侧时，前轮位于后轮左侧。 位于中间位置时，车轮平衡。 位于右侧时，前轮位于后轮右侧。
38	紧急制动/停车制动		按下该按钮可激活紧急制动。 压路机静止时激活驻车刹车。 向外拉出时，释放两个制动。
39	喇叭，开关		按动喇叭，喇叭鸣叫。
40	前进/后退档杆		启动引擎前，档杆必须位于空档。 当前进/后退档杆位于其他位置时，不得启动引擎。 前进/后退档杆控制压路机的行驶方向与速度。 向前推动档杆，压路机前进。 压路机运行速度与档杆和空档之间的距离成正比。 档杆距离空档越远，则车速越高。
41	振动开关		按一次后释放，可开启振动，再按一次振动关闭。 上述操作仅适用于开关 (26) 位于左侧位置时。

位置 - 仪表与控件，驾驶室

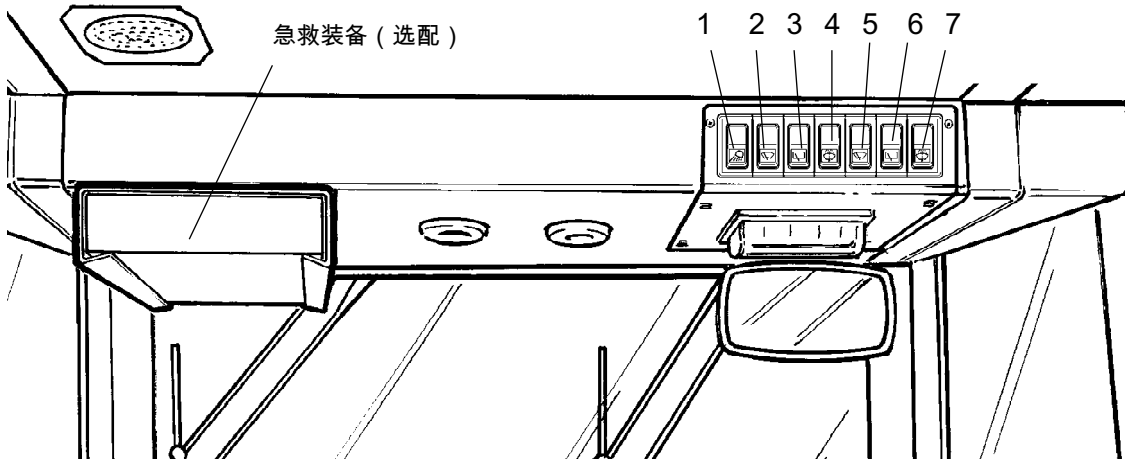

图：驾驶室车顶 (前侧)

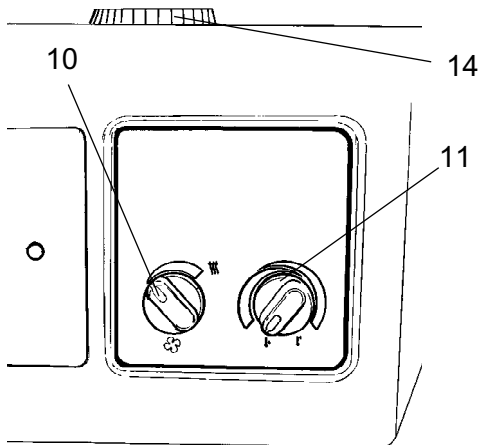

图：驾驶室后部 (不带自动温控装置)

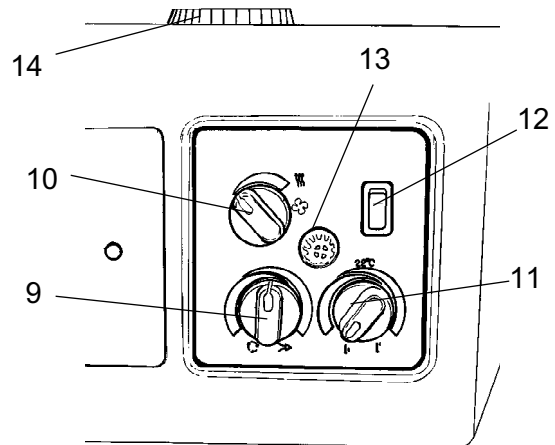



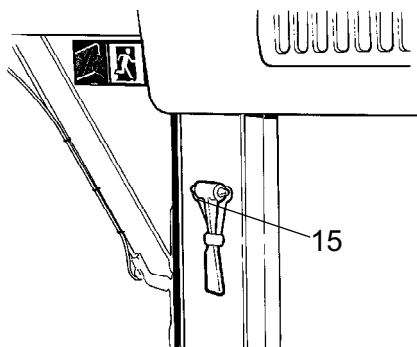











图：驾驶室后部 (带有自动温控装置-选配)



图：驾驶室右后方柱子

驾驶室内仪表与控件功能说明

No	名称	符号	功能
1	工作照明, 开关		按下该开关, 可打开工作照明开
2	前窗雨刷, 开关		按下后, 可启动前窗雨刷。
3	后窗雨刷, 开关		按下后, 可启动后窗雨刷。
4	前、后窗雨刷开关		按动上边, 可启动前窗雨刷。 按动下边, 可启动后窗雨刷。
5	前侧窗雨刷, 开关		按动后, 可启动前侧窗雨刷。
6	后侧窗雨刷, 开关		按动后, 可启动后侧窗雨刷。
7	侧窗雨刷, 开关		按动上边, 可启动前侧窗雨刷。 按动下边, 可启动后侧窗雨刷。
8	熔断器盒		包含驾驶室内电气系统的熔断器。
9	驾驶室空气循环系统, 开关		开关位于左侧时, 空气循环量最大。 开关位于右侧时, 空气循环量最小。
10	换气扇, 开关		位于左侧时, 换气扇关闭。 向右侧旋动旋钮增加进气量。
11	暖气控件		向右侧旋动旋钮, 提高温度。 向左侧旋动旋钮, 降低温度。
12	空调, 开关		启动及关闭空调。
13	温度传感器		记录驾驶室内温度。切勿覆盖。
14	除霜器喷嘴		转动喷嘴调节气流方向。
15	紧急逃离专用锤		出现紧急情况从驾驶室逃离时, 解下此锤并将窗击碎。

压路机说明 - 电气系统

继电器

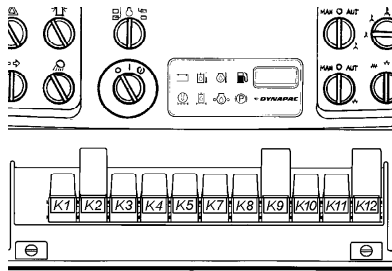

图：仪表板

- K1 光控继电器
- K2 方向指示灯
- K3 刹车灯
- K4 倒车警报器
- K7 喇叭
- K8 洒水器
- K9 主继电器
- K10 AVC
- K11 空档开关
- K12 VBS 继电器

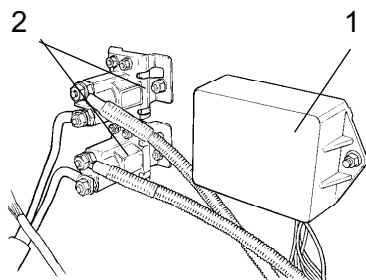

图：引擎舱（左侧）
1. 预热控制装置
2. 加热继电器

引擎预热控制装置与继电器位于左侧引擎舱门后部，在正对后轮的舱壁上。

熔断器

电器管控系统由位于引擎舱内仪表板下方的 24 只熔断器保护。

四个熔断盒 (1) 位于仪表板下部的后面，将四枚速装螺钉 (2) 逆时针拧动 1/4 圈后可将其打开。

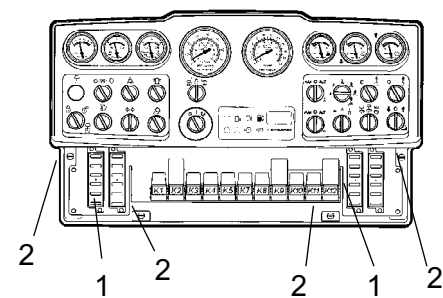

图：仪表板
1. 熔断盒
2. 速装螺钉

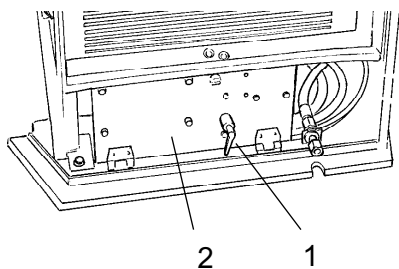

引擎舱内的熔断器与电池隔离开关并列排放。

压路机配有 12V 电气系统与交流发电机。



将电池正确接入两极（地线）。在引擎运转时，不得拆除电池与交流发电机之间的导线。

图: 电池仓
1. 电池隔离开关
2. 主熔断器板

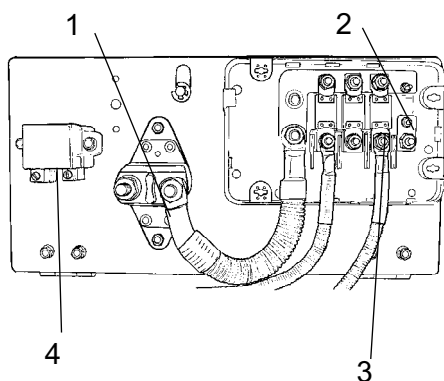

主熔断器板位于左侧引擎舱门的后部。

如需对主熔断器与启动继电器进行操作，可将舱门向前弯折。

图：主熔断器板
1. 电池隔离开关
2. 主熔断器，驾驶室/标准用电 (100A)
3. 预热，引擎 (125A)
4. 启动继电器

熔断器

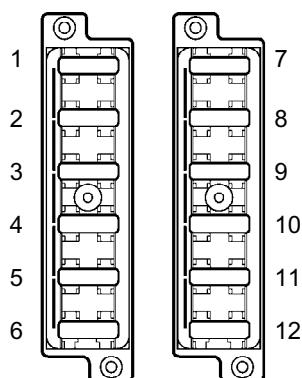

图：熔断器盒
左侧与右侧

图中所示为熔断器的位置。

下表列出了熔断器的额定电流和功能。所有熔断器均为平扣式熔断器。

熔断器盒 (左侧)			熔断器盒 (右侧)		
1.	空槽		1.	制动阀, 启动继电器	7.5A
2.	方向指示灯, 主熔断器	10A	2.	振动继电器, VBS	10A
3.	左位置灯, 刹车灯	7.5A	3.	指示灯板	3A
4.	右位置灯	5A	4.	喇叭	7.5A
5.	左方向指示灯, 侧部中继器	5A	5.	振动, AVC 继电器	7.5A
6.	右方向指示灯, 侧部中继器	5A	6.	危险警告信标灯	10A
7.	行驶灯/右侧工作照明	10A/20A	7.	洒水器泵 (前)	7.5A
8.	行驶灯/左侧工作照明	10A/20A	8.	洒水器泵 (后)	7.5A
9.	左前侧头灯	7.5A	9.	洒水系统, 主熔断器	15A
10.	右前侧头灯	7.5A	10.	转向, 偏心 (上/下)	15A
11.	裁边机, 洒水器, 上/下	7.5A	11.	倒车警报器	7.5A
12.	空槽		12.	仪表, 伏特计, 温度计, 速度计, 转速表/频率计	7.5A

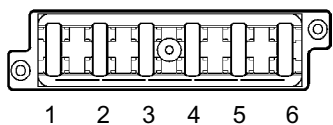

图：驾驶室车顶熔断器盒

- | | |
|-------------|-----|
| 1. 交流电冷凝器 | 20A |
| 2. 收音机 | 10A |
| 3. 照明 | 15A |
| 4. 交流电风扇 | 25A |
| 5. 后窗雨刷/刮水器 | 15A |
| 6. 前窗雨刷/刮水器 | 15A |

驾驶室内主熔断器

驾驶室电气系统在驾驶室车顶右前侧有一个单独的熔断器盒。

图中所示为熔断器的额定电流和功能。

所有熔断器均为平扣式熔断器。

操作 - 启动

启动之前

主开关 - 打开开关

切记进行日常维护。请参阅维护说明。

主开关位于引擎机舱内。转动钥匙 (1) 至“开”位置。整个压路机就会通电。



操作时必须打开引擎盖锁，以便必要时可以迅速断开电池连接。

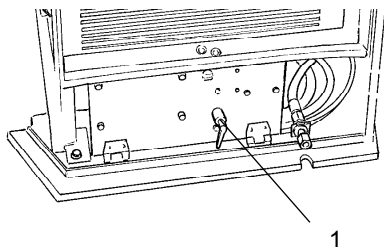

图：引擎舱
1. 电池隔离开关

控制装置，操作人员座椅 - 调整

控制装置包括三种调节方式：横向移动、旋转与转向柱角度

横向移动时，抬起内杆 (1) 松开捕捉器。

旋转时，抬起外杆 (2)。操作机器前，务必确保控制装置为锁定状态。

松开锁杆 (3) 调节转向柱。锁定于新位置。

按下列步骤调节座位：- 长度调整 (4)
- 靠背倾斜 (5)
- 重量调整 (6)



当机器静止时，调整所有设置。

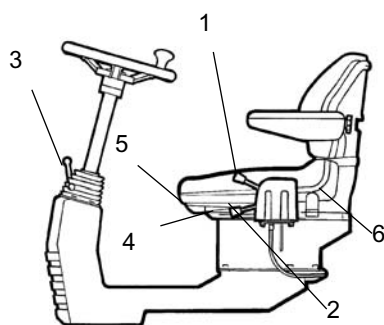

图：操作人员位置
1. 锁杆- 横向移动
2. 锁杆- 旋转
3. 锁杆- 转向柱角度
4. 锁杆- 长度调整
5. 锁杆- 靠背倾斜
6. 锁杆- 重量调整

驾驶室操作人员座椅 - 调整

控制装置包括三种调节方式：横向移动、旋转与转向柱角度。

调整操作人员座椅，使姿势舒适且容易触及控制装置。

按下列步骤调节座位：

- 长度调整 (1)
- 高度调整 (2)
- 座垫倾斜 (3)
- 靠背倾斜 (4)
- 扶手倾斜 (5)
- 护腰调整 (6)

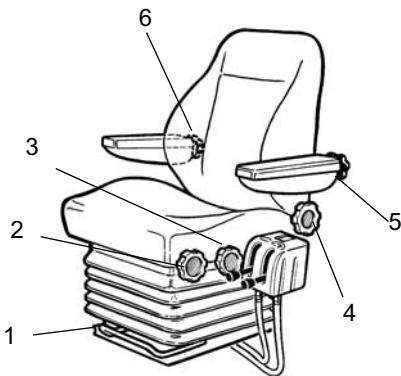

图：操作人员座椅
 1. 座椅杆 - 长度调整
 2. 转轮 - 高度调整
 3. 转轮 - 座垫倾斜
 4. 转轮 - 靠背倾斜
 5. 转轮 - 扶手倾斜
 6. 转轮 - 护腰调整



启动压路机前，应始终确保座椅为锁定状态。

停车制动 - 检验



请确保紧急制动/停车制动手柄 (1) 处于按下位置。
 如果未使用停车制动，
 在坡道上启动引擎时压路机会滑动。

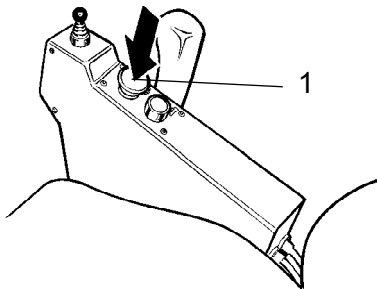

图：控制面板
 1. 停车制动控制

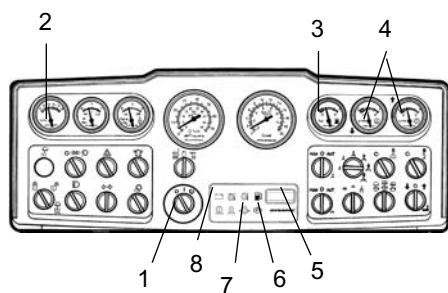

图：仪表板
1.启动器开关
2.伏特计
3.油量表
4.水位表

仪表和警示灯 - 检查

将启动器开关 (1) 转到中间位置。所有的警示灯应持续亮起约 5 秒钟并且警报器会发出鸣叫。请确保警示灯始终处于工作状态。

检查并确认伏特计 (2) 读数至少为 12 伏，其他表 (3, 4) 显示读数。

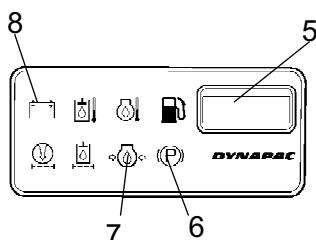

图：控制面板
5.小时计
6.刹车灯
7.油压警示灯
8.充电警示灯

检查并确认充电警示灯 (8)、油压警示灯 (7) 和刹车灯 (6) 处于工作状态。

小时计 (5) 记录并显示引擎运转的小时总数。

联锁 (选配)

压路机可配有联锁功能。

如果操作人员离开座位超过 7 秒钟，引擎将自动关闭。

无论前进/后退档杆是否位于空档或是行驶位置，引擎将停止工作。

如果停车制动处于激活状态，则引擎不会关闭。

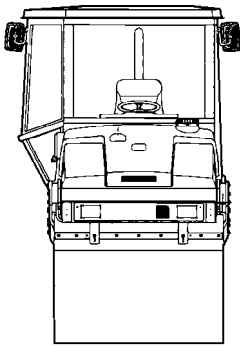

图：视镜

视镜

行驶前，请确认视镜前后移动不受阻。

驾驶室内所有玻璃必须洁净，且后视镜位置适宜。

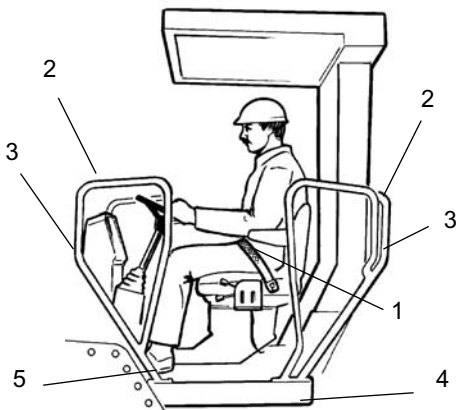

图：操作人员位置

- 1. 安全带
- 2. 防护栏
- 3. 锁扭
- 4. 橡胶件
- 5. 防滑保护装置

操作人员位置

如果压路机安装有翻倒保护装置 (ROPS) 或驾驶室，应始终系上所提供的安全带 (1) 并戴上安全帽。



如果安全带出现磨损或承受过较大拉力，则必须更换安全带 (1)。



操作人员位置周围的防护栏 (2) 可以调节，可装在内部或外部。当靠墙或其他障碍物行驶时，请缩收栏杆。

松开锁钮 (3)，调节栏杆位置后重新将其锁定。



检查平台上的橡胶件 (4) 是否完好无损。橡胶件磨损后，其舒适度将会降低。



确保平台上的防滑装置 (5) 处于良好状态。如果防滑性欠佳，请更换防滑装置。



如果压路机配有驾驶室，确保运行时驾驶室门为关闭状态。

启动

启动引擎

使前进/后退档杆 (1) 位于空档位置。只有在档杆处于空档时才能启动引擎。

将引擎转速控制 (2) 置于怠速位置

将手动/自动振动开关 (20) 置于中间位置 (“0”处)。

将启动开关 (3) 转到 1 号位的右侧位置。旋钮灯亮起。当灯熄灭时，将旋钮旋至起始位置，并在引擎启动时立即松开。此操作在压路机冷启动时尤为重要。

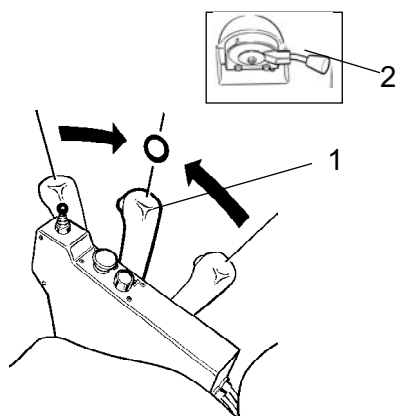

图：控制面板
1.前进/后退档杆
2.引擎转速控制



请勿让启动电机长时间运转。
如果引擎没有立即启动，请稍等一分钟后再试。

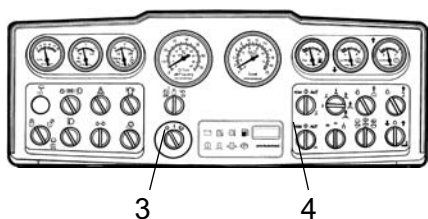

图：仪表板
3.启动器开关
4.振动开关

使引擎怠速运转几分钟以便预热，如果环境温度低于 +10°C (50°F) 则需要延长怠速运转时间。



如果引擎在室内运转，
必须确保通风（排风）状况良好。
注意防止一氧化碳中毒。

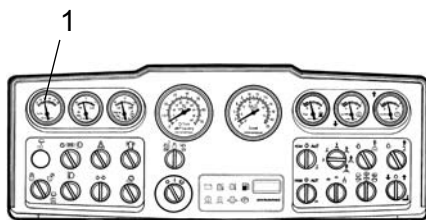

图：仪表板
1.伏特计

引擎预热时，检查并确保油压 (3) 与充电 (2) 警示灯并未亮起，并且伏特计 (1) 显示读数为 13-14 伏。

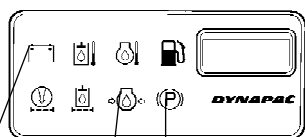

图：仪表板
2.充电警示灯
3.油压警示灯
4.刹车灯

刹车灯 (4) 应保持亮起。



冷启动并驾驶机器时，液压油也处于低温状态，这将导致制动距离比正常情况下要长，直到机器达到工作温度。



在整个运输过程中需确保钢轮处于空档。

操作 - 驾驶

操作压路机



任何情况下都不得站在地面上操作机器。
在整个操作过程中，操作人员必须坐在座位上。

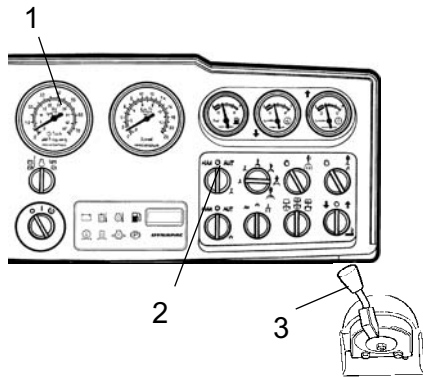

图：仪表板
1. 转速表
2. 开关，洒水装置
3. 引擎转速控制开关

旋动引擎转速控制开关 (3) 并将其锁定于工作位置。

在压路机静止时向左右各打一次方向盘，检查转向是否正常。

在沥青路面上作业时，注意要开启洒水系统 (2)。



确保压路机前后区域无障碍。



拉出紧急制动/停车制动手柄 (1)，
检查并确认停车制动警示灯熄灭。
如果压路机位于坡道上，需做好准备，防止下滑。

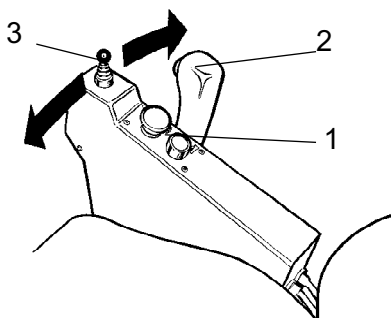

图：控制面板
1. 停车制动控制
2. 前进/后退档杆
3. 枢轴转向装置，控制杆 (选配)

根据所需行驶方向小心前后推动前进/后退档杆 (2)。

档杆距空档位置越远，行驶速度越快。



必须使用前进/后退档杆控制速度，
切勿通过改变引擎转速的办法进行控制。



在压路机低速前行时按下紧急制动/停车制动手柄 (1)，
测试紧急制动效果。

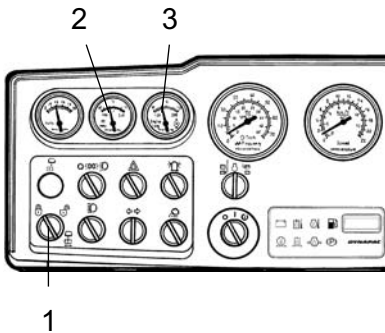

图：仪表板
 1. 枢轴转向装置开关
 2. 液压油温度
 3. 引擎润滑油温度

枢轴转向装置 (选配)

将开关 (1) 转至解锁位置可以激活枢轴转向装置。使用控制面板上的操纵杆可以操作枢轴转向装置。

行驶时，须时常检查表 (2) 与表 (3) 读数是否正常。

如果显示非正常值或者报警器鸣叫，应立即停下压路机并关闭引擎。检查并修复故障。同时请参阅维护说明及引擎手册。

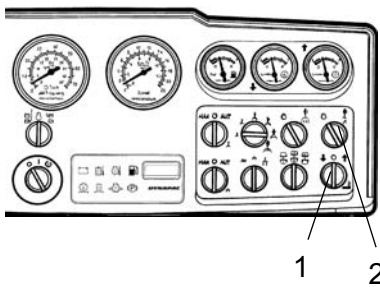

图：切换开关
 1. 裁边机/压路机，上/下
 2. 洒水装置，裁边机/压路机

裁边设备 (选配)

如果引擎运行时切换开关 (1) 转至左侧位置，则使用液压缸使裁边机降至沥青表面。将切换开关转至右侧可以使工具升回原位。

旁通阀可避免液压过量负载。

操作人员可使用独立的洒水系统，以免沥青粘至裁边机/压路机。使用开关 (2) 对系统进行操作。从供前轮洒水系统使用的前水箱中取水。

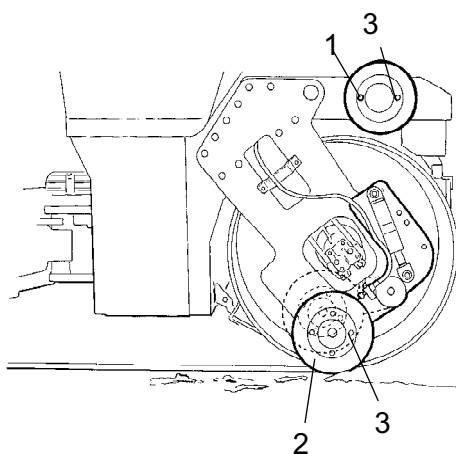

图：更换工具
 1. 边缘压辊
 2. 裁边机
 3. 螺栓接头

操作人员可选择使用裁边机和边缘压辊这两个工具中的任何一个。图中所示裁边机 (1) 处于运输位置。将螺栓接头 (3) 拧下，即可换上边缘压辊 (2)。

操作 - 振动

手动/自动振动

使用开关 (1) 可以激活或取消手动或自动振动。

在手动位置时，操作人员必须使用前进/后退档杆上的开关 (41) 来激活振动功能。

在自动位置时，当达到预设速度时会自动激活振动功能。而当速度降到预设的最低速度时会自动取消振动功能。

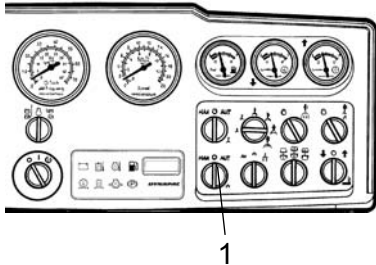

图：仪表板
1.手动/自动开关

手动振动 - 开启

! 切勿在压路机静止时激活振动功能。否则会损坏路面和机器。

使用前进/后退档杆上的开关 (1) 可以激活或取消振动功能。

压路机停止前必须关闭振动功能。

碾压厚度不超过 50 毫米的沥青层时，低振幅且高频率的振动可取得最佳效果。

停车制动启动后，引擎将无法停止。

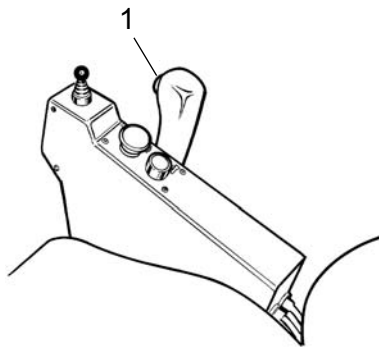

图：控制面板
1.振动开启/关闭开关

振幅/频率 - 切换

! 振动启用时，不得更改振幅设置。更改振幅前，关闭振动开关并等候振动停止。

钢轮振动设置分为三种。使用开关 (1) 切换设置。

将手柄转至左侧为低振幅/高频率，转至右侧为高振幅/低频率。

使用开关 (2) 可选择两轮振动或前/后轮振动。

- 开关转至左侧时后轮振动启用。

- 中间位置为启用两轮振动。

- 开关转至右侧时前轮振动启用。

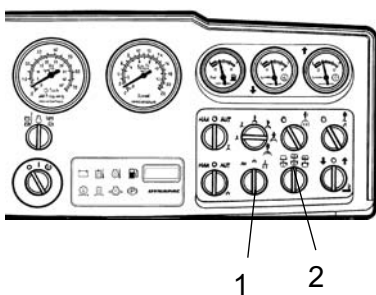

图：仪表板
1.高/低开关
2.钢轮开关

操作 - 停止

制动

紧急制动

通常使用前进/后退档杆来激活制动。将档杆推向空档时，静液压传动装置会使压路机减速。

压路机每个钢轮马达内都有一个制动盘，行驶中可用作紧急制动，停止时则用作停车制动。

 制动时，按下紧急制动/停车制动手柄 (1)，紧握方向盘，做好急停准备。

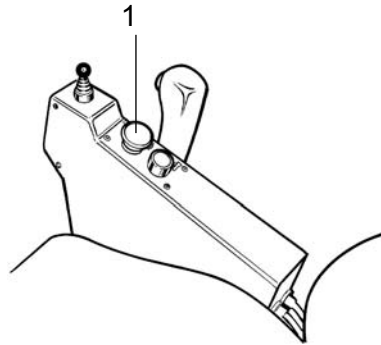

图：控制面板
1. 紧急制动/停车制动手柄

制动后，将前进/后退档杆返回到空档，并拉起紧急制动/停车制动手柄。

正常制动

按下开关 (1)，关闭振动。

将前进/后退档杆 (2) 推至空档，停下压路机。

在坡道上停车时，即使只是短暂停车，也必须按下紧急制动/停车制动手柄 (3)。

将引擎转速控制调回怠速档。让引擎怠速运转一段时间以便冷却。

 冷启动并驾驶机器时，液压油也处于低温状态，这将导致制动距离比正常情况下要长，直到机器达到工作温度。

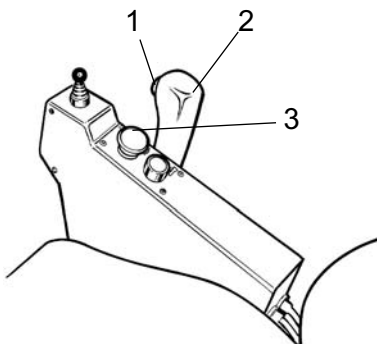

图：控制面板
1. 振动开启/关闭
2. 前进/后退档杆
3. 紧急制动/停车制动手柄

关闭

检查仪表和警示灯是否出现故障指示。关闭全部照明及其他电气功能。

向左转动启动器开关 (1) 至关闭位置。对于敞开式压路机，须盖上并锁好仪表盖。

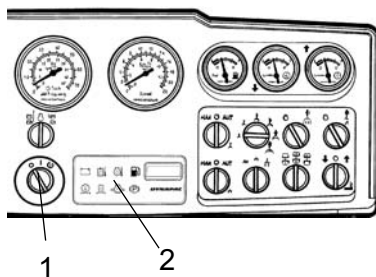

图：控制面板
1. 启动器开关
2. 警示灯面板

停车

为钢轮垫楔块



除非按下紧急制动/停车制动手柄，
否则切勿在引擎运转时下车。



确保压路机停靠在安全的地方，不妨碍他人使用道路。
在坡道上停车时应为钢轮垫好楔块。



注意防止冬季发生冻结。请排空水管和水箱。

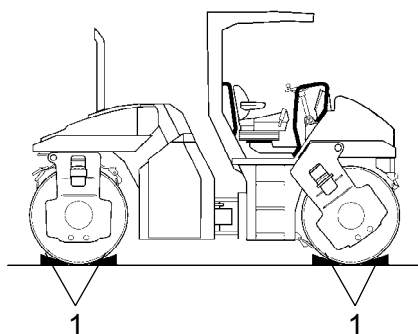

图：定位
1.楔块

主开关

完成一天的作业离开压路机时，应将主开关 (1) 转至切断位置并拔下手柄。

这样可以防止电池放电以及未经允许随意开动机器。锁上引擎舱门。

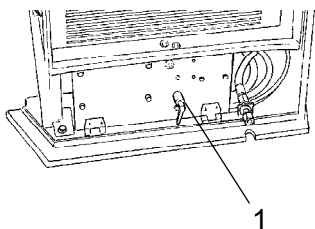

图：引擎舱
1.电池隔离开关

长期停车

 长期停车 (超过一个月) 时应注意以下事项:

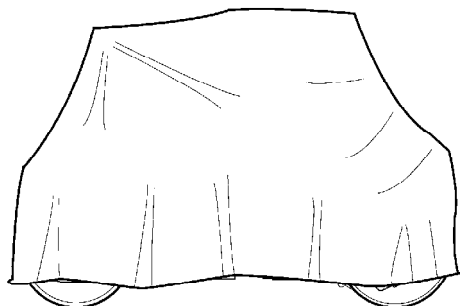

图例：压路机防护罩

停车在 6 个月以内时应采取以下措施:

在恢复使用压路机前，加星号 * 的部分必须恢复到存放之前的状态。

引擎

* 查阅随车附送的制造商引擎手册。

电池

* 取下压路机电池。清洁电池，检查电解液位是否正确（参见“每工作 500 小时”标题下的内容），每月对电池进行点滴式充电一次。

空气滤清器，排气管

* 用塑料或胶带包裹空气滤清器或其进气口（参见“每操作 50 小时”或“每操作 1000 小时”标题下的内容）。同时包好排气管。目的是避免湿气侵入引擎。

洒水系统

* 完全排空水箱（参见“每工作 2000 小时”标题下的内容）。排空所有软管、滤水器和水泵。卸下所有洒水喷口（参见“每工作 10 小时”标题下的内容）。

燃油箱

将燃油箱完全装满以防止出现凝结。

液压油箱

将液压油箱加油到最高油位（参见“每工作 10 小时”标题下的内容）。

转向助力油缸、联结关节等

使用油脂对转向接头轴承及转向助力油缸上的两轴承进行润滑（参见“每操作 50 小时”标题下的内容）。

为转向助力油缸活塞涂上保护油脂。

为引擎舱门及驾驶室铰链涂上油脂。为前进/后退控件的端头（光亮部分）涂上油脂（参见“每操作 500 小时”标题下的内容）。

遮盖，防水油布

* 盖上仪表板。

* 用防水油布盖住整个压路机。防水油布和地面之间必须留有空隙。

* 如果可能，将压路机存放于室内，最好置于恒温的建筑物内。

其他

吊装

锁定联结关节



吊装压路机前必须锁定联结关节避免不慎倾翻。

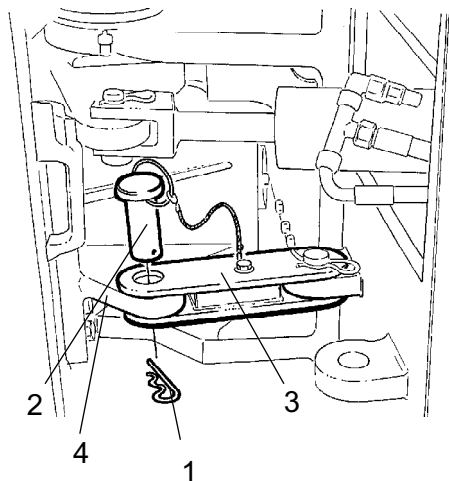

将方向盘转到正前方位。按下紧急制动/停车制动手柄。

拔出最下方接有电线的开口销 (1)。拔出接有电线的定位销 (2)。

折开压块 (3) 并将其固定于位于后机架上的上方闭锁凸耳 (4)。

图：处于锁定位置的联结关节

- 1. 开口销
- 2. 定位销
- 3. 压块
- 4. 闭锁凸耳

将定位销套入压块与闭锁凸耳的孔中。使用开口销 (1) 将定位销紧固。

重量：请参考压路机上的
吊装铭牌

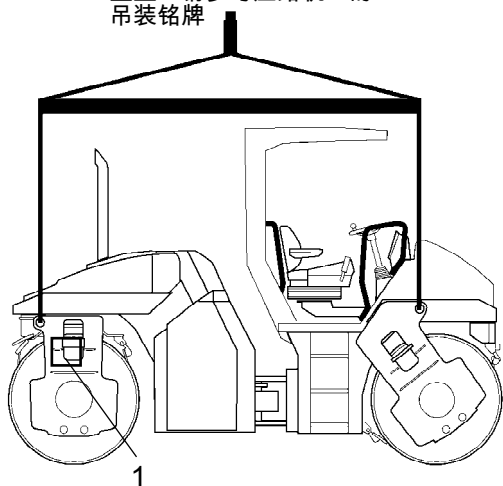

图：待吊装压路机

- 1. 吊装铭牌

吊装压路机



吊装铭牌 (1) 上说明了机器的总重量。
另请参考技术规范。



铁链、钢索、
皮带和吊钩等吊装设施的规格必须根据吊装设备的相关安全规则进行选定。



注意与吊装机器保持安全距离！确保吊钩安全可靠。

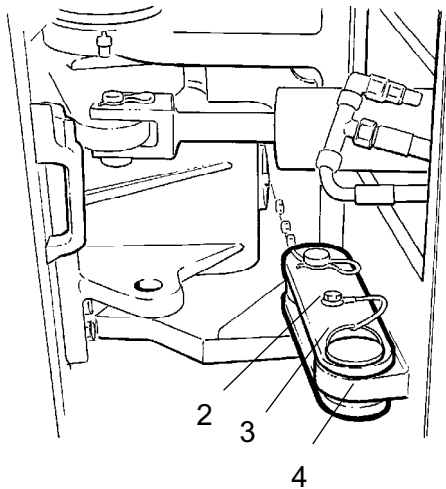

图：敞开位置的联结关节
2. 定位销
3. 压块
4. 闭锁凸耳

联结关节解锁



注意，操作之前必须解锁。

将压块 (3) 折回，并使用定位销 (2) 将其固定于闭锁凸耳 (4) 中。闭锁凸耳 (4) 位于牵引机机架上。

牵引

按照下列说明，可将压路机牵引达 300 米 (1000 ft)。

引擎运转时短程牵引



按下紧急制动/停车制动手柄，临时关闭引擎。
为钢轮垫好楔块，防止压路机滚动。

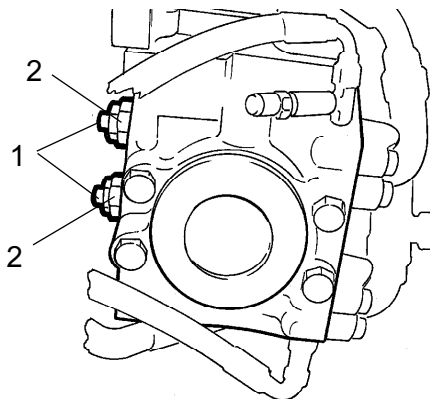

图：推进泵
1. 牵引阀
2. 多功能阀

打开引擎舱右门后可看到推进泵。

将多功能阀 (2) (最下方六角螺帽) 固定原位的同时，逆时针旋转两牵引阀 (1) (位于中间的六角螺帽) 三圈。阀位于推进泵左侧。

启动引擎，并使其怠速运转。

现在可以牵引压路机，如果其转向系统可正常工作，还可进行转向操作。

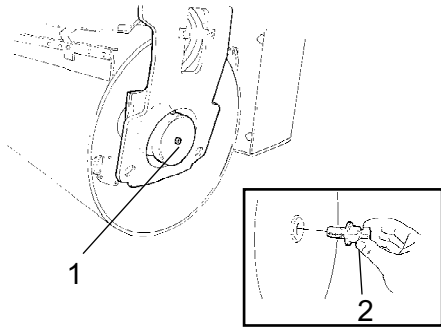

图：钢轮推进电机
1. 中心塞
2. M16x100，垫圈与螺帽

引擎停机时短程牵引



为钢轮垫好楔块，防止制动机械分离时压路机滚动。

首先，按照上述方法 1 打开牵引阀。

按下中心塞 (1) 查看制动分离情况。

两枚制动分离螺钉 (M16x100) 紧固于液压油箱。(位于压路机右侧引擎舱内。)

一边使螺钉固定不动，一边拧入 M16 螺钉并将螺帽拧紧。

牵引压路机



牵引/修复时，压路机必须由拖车制动。由于压路机此时没有制动，因此必须使用牵引杆。



压路机必须慢速短距离牵引，最大牵引距离为 300 米 (1000 尺)，最高时速为 3 公里/小时 (2 英里/小时)。

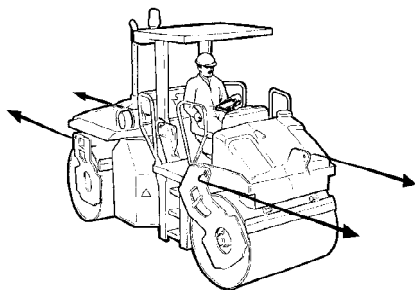

图：牵引

牵引/修复压路机时，牵引装置必须连接到两个吊装孔上。

牵引力应与压路机的纵轴平行，如图所示。最大牵引力为 190 kN (42.725 lbf)。



液压泵与/或电机的牵引准备工作相反。

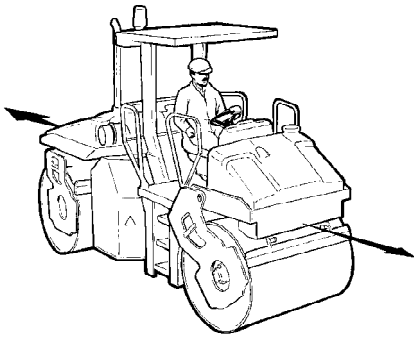

图：拖车眼

拖车眼

压路机可安装拖车眼。

拖车眼不作为牵引/修复使用。拖车眼适用于重量不超过 4,000 kg (8,850 lbs) 的拖车及其他被拖物。

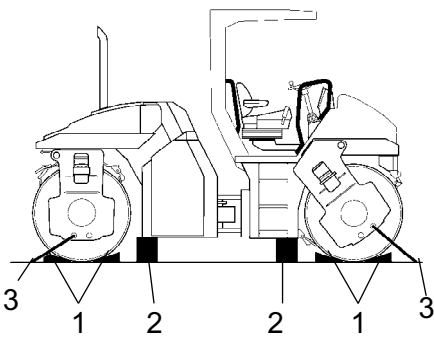

图：定位
1. 楔块
2. 垫块
3. 皮带

待运输压路机



吊装和运输之前必须锁定联结关节。
按照相关标题下的说明进行操作。

为钢轮垫好楔块 (1) 并将楔块固定在运输车上。

在钢轮底座上垫木块，以防止扎带扎紧时造成钢轮橡胶悬挂系统超载。

用扎带 (3) 将压路机在四角处固定住；标志牌说明了固定点位置。



注意，
使用压路机前必须将联结关节恢复到解锁状态。

可折叠排气管 (选配)

压路机可配备可折叠排气管。



开始操作可折叠排气管前，须确保其冷却。小心操作，并戴上手套。

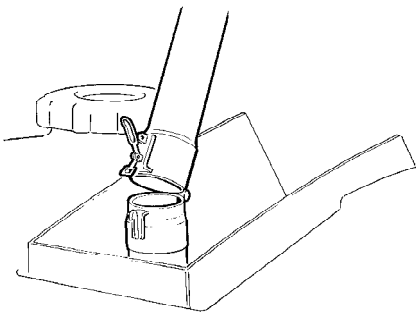

调整排气管高度时防止其被碾碎。

图：可折叠排气管

操作说明 - 概述



1. 按照安全手册中的安全说明操作
2. 确保遵循“维护”章节中的所有要求。
3. 将主开关转到“开”位置。
4. 将前进/后退档杆推至空档，停下压路机。
5. 将手动/自动振动开关置于 0 位置。
6. 将引擎转速控制开关置于怠速位置。
7. 启动引擎进行预热。
8. 将引擎转速控制开关置于操作位置。
9. 将紧急制动/停车制动手柄置于拉出位置。



10. 开动压路机。小心操作前进/后退档杆。



11. 测试制动。注意，如果压路机未预热，制动距离将加长。









12. 仅在压路机开动时才使用振动功能。
13. 进行洒水作业时需检查钢轮上是否全部洒上水。



14. 出现紧急情况时
 - 按下紧急制动/停车制动手柄。
 - 握紧方向盘。
 - 身体做好急停准备。
15. 驻车时
 - 按下紧急制动/停车制动手柄。
 - 关闭引擎，为钢轮垫好楔块。
16. 吊装时：- 参考说明手册中的相关章节。
17. 牵引时：- 参考说明手册中的相关章节。
18. 运输时：- 参考说明手册中的相关章节。
19. 修复时 - 参考说明手册中的相关章节。



维护 - 润滑剂和符号

! 必须按要求使用相应数量的高质量润滑剂。润滑剂添加过多会导致过热，从而加速磨损。

	引擎润滑油	气温 -15°C - +50°C (5°F-122°F) Shell Rimula Super 15W/40 , API CH-4 或同等产品。
	液压油	气温 -15°C - +40°C (5°F-104°F) Shell Tellus TX68 或同等产品。 气温 +40°C 以上。(104°F) Shell Tellus T100 或同等产品。
	生物性液压油	BP BIOHYD SE-S 46 出厂时机器可能已经添加了生物降解油。 更换或加油时必须使用相同的油品。
	钢轮润滑油	气温 -15°C - +40°C (5°F-104°F) Mobil SHC 629 或同等产品。
	油脂	铰接接头专用 SKF LGHB2 (NLGI-Klass 2) 或同等产品。 其他需涂抹油脂位置专用的 Shell Retinax LX2 或同等产品。
	燃油	参见引擎手册。
	润滑油	气温 -15°C - +40°C (5°F-104°F) Shell Spirax AX 80W/9 , API GL-5 或同等产品。 气温 0°C (32°F) - +40°C (104°F) 以上。 Shell Spirax AX 85W/140 , API GL-5 或同等产品。
	冷却剂。	GlycoShell 或同等产品 (含水比例为 50%)。 防冻保护温度约为 -37°C (-34.6°F)。

! 在超高温和超低温环境中操作时需要使用其他燃油和润滑剂。
请参见“特殊说明”或向戴纳派克公司咨询。

维护符号

	引擎，油位		空气滤清器
	引擎，机油滤清器		电池
	液压油箱，油位		洒水装置
	液压油，过滤器		洒水装置水位
	钢轮，油位		循环再生
	润滑油		燃油过滤器
	冷却剂液位		泵齿轮，油位
	气压		洒水装置，轮胎

维护 - 维护计划

保养与维护部位

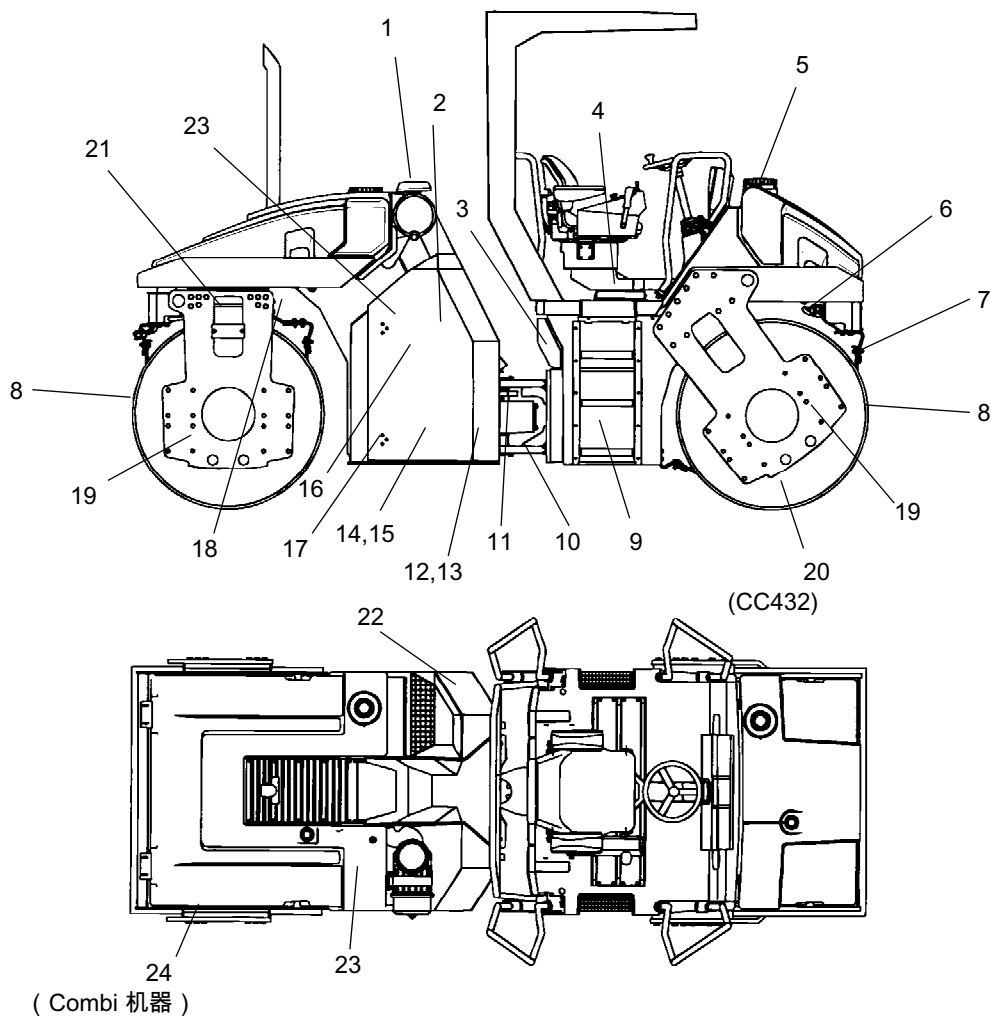

图：保养与维护部位

- | | | |
|------------|--------------|------------|
| 1. 空气滤清器 | 9. 燃料箱 | 铰链 |
| 2. 引擎润滑油 | 10. 转向接头 | 枢轴缸 |
| 3. 加油口 | 11. 转向助力油缸 | 橡胶件 |
| 4. 座椅轴承 | 12. 液压过滤器 | 泵齿轮 |
| 5. 水箱, 注水口 | 13. 液压油位 | 枢轴轴承 |
| 6. 洒水系统 | 14. 液压油, 加油口 | 电池 |
| 7. 刮板 | 15. 液压油箱 | 液压油冷却器 |
| 8. 钢轮 | 16. 引擎 | 轮胎 (Combi) |

综述

达到规定时间后应定期进行维护。 如果无法按照规定的小时数进行维护，可以采用每日、每周维护。

 检查机油、燃油或添加润滑剂时应先清除附着的污物。

 查阅制造商引擎手册中的说明。

每工作 10 小时 (每天)

请根据目录查阅相应页码!

在图例中的位置	措施	说明
	当天第一次启动前	
2	检查引擎润滑油的油位	请参考引擎手册
23	检查引擎冷却剂液位	请参考引擎手册
13	检查液压油箱的油位	
9	燃油补给	
5	水箱加水	
6	检查洒水系统	
6	紧急洒水	
7	检查刮板设置	
	测试制动	

第一次工作 50 小时后

请根据目录查找相应页码！

在图例中的位置	措施	说明
2	更换引擎润滑油和机油滤清器	请参考引擎手册
16	更换燃油过滤器	请参考引擎手册
12	更换液压油过滤器	

每工作 50 小时 (每周)

请根据目录查阅相应页码 !

在图例中的位置	措施	说明
10	为转向接头涂抹油脂	
11	为转向助力油缸托座涂上油脂	
18	为枢轴转向装置的专用操作缸涂抹油脂	选配
1	检查/清洁空气滤清器的过滤组件	按照需要进行更换
24	检查轮胎气压 (combi)	
20	检查泵齿轮的润滑油油位	
	检查交流电	选配
	检查/润滑裁边机	选配

每工作 250 小时 (每月)

请根据目录查阅相应页码 !

在图例中的位置	措施	说明
22	清洁液压油冷却器/水冷却器	或按需求清洁
21	检查电池电解液位	请参考引擎手册
	检查交流电	选配

每工作 500 小时 (每三个月)

请根据目录查阅相应页码 !

在图例中的位置	措施	说明
16	更换引擎润滑油滤清器	请参考引擎手册
2	更换引擎润滑油及其滤清器	请参考引擎手册
8	检查钢轮中的油位	
21	润滑枢轴轴承	选配
19	检查橡胶元件与螺栓接头	
14	检查液压油箱盖/透气口	
17	润滑铰链与控件	
4	为座椅轴承涂抹油脂	
	为转向链涂抹油脂	
16	更换引擎预过滤器	

每工作 1000 小时 (每六个月)

请根据目录查阅相应页码 !

在图例中的位置	措施	说明
16	检查引擎阀间隙	请参考引擎手册
16	检查引擎传送带传动系统	请参考引擎手册
12	更换液压油过滤器	
1	更换空气滤清器中的主过滤器	
24	更换泵齿轮润滑油	
	更换驾驶室内的空气滤清器	
8	更换钢轮润滑油 (HF 系列)	

每工作 2000 小时 (每年)

请根据目录查阅相应页码！

在图例中的位置	措施	说明
15	更换液压油	
8	更换钢轮中的润滑油	
9	排空并清洁燃油箱	
5	排空并清洁水箱	
	润滑前进/后退档杆	
10	检查联结关节的状况	
	全面检修空调	可选
	检查压缩机	可选
	检查干燥过滤器	可选

维护 - 10 小时

 将压路机停在平地上。
如果没有另行规定，在进行检查和调整时，
应关闭引擎并施加紧急制动/停车制动。



水箱 - 加水

 旋下水箱盖 (1) 并添加清洁的水。切勿拆下滤网 (2)。

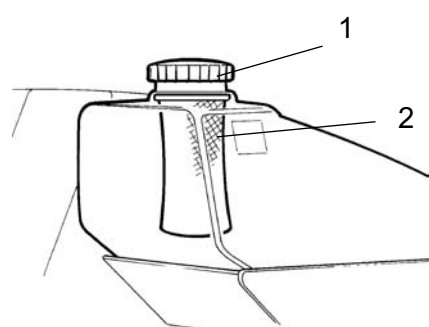

图：后水箱
1. 水箱盖
2. 滤网

装满两个水箱。每个水箱容量为 485 升 (128.1 加仑)。

为便于触摸到水箱盖，可使用引擎舱左门后侧电池上方的梯子或者左前轮叉上的折叠梯。

 唯一允许使用的添加剂：可以添加少量环保型防冻剂 (Combo 型号可使用切削液)。



柴油引擎 - 检查油位

量油计位于引擎右舱门后面。

 拆卸量油计时，小心不要触碰引擎热烫部位或散热器，
以免烫伤。

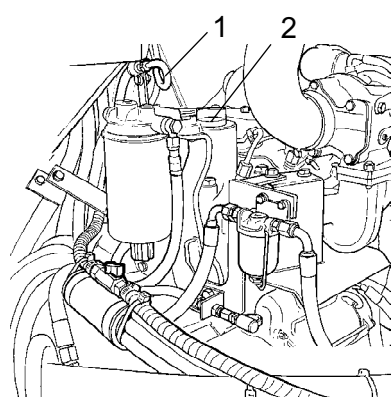

图：引擎舱
1. 量油计
2. 油帽

量油计位于液压泵上方引擎较窄的一侧。

向上拔起量油计 (1) 后检查位于上方标记与下方标记间的油位情况。

有关详情，请参考引擎手册。



紧急洒水

如果其中一个水泵停止运行，则其余水泵仍维持洒水系统运转，但功率降低。

如果仅运行一个水泵，则需要打开位于联结关节旁水管上的截止阀 (1)。关闭已停止运行的水泵旁边的粗滤器截止阀 (2)，请参见前图。

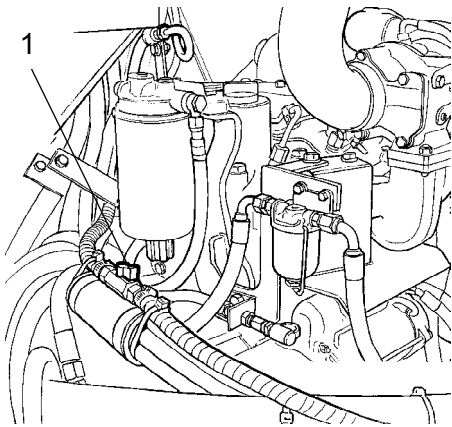

图：引擎机舱，右侧
1.截止阀



燃油箱 - 加油



禁止在引擎运转时补给燃油。禁止吸烟，并避免燃油溢出。

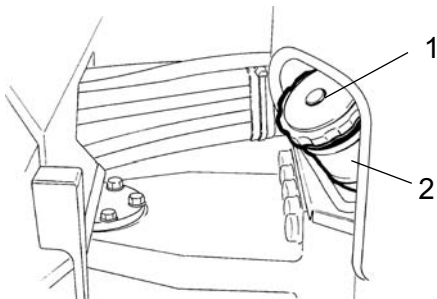

图：燃油箱
1.油箱盖
2.加油管

每天工作之前必须进行燃油补给，或在结束工作后灌满油箱。拧开上锁式油箱盖 (1) 并添加燃油至加油管较低边缘。

油箱可以储存 200 公升 (52.8 加仑) 燃油。关于柴油油号，请参见引擎手册。



洒水装置/钢轮
检查

启动洒水装置，并确保喷嘴 (1) 未堵塞。必要时，清洗水管 (2) 附近已堵塞的喷嘴及粗滤网。如图所示。

在位于水泵系统盖 (2) 后水箱下有一个水泵系统，逆时针旋转速装螺钉 (3) 1/4 圈可将其打开。关上盖时，使螺孔与螺钉垂直然后将螺钉推入。

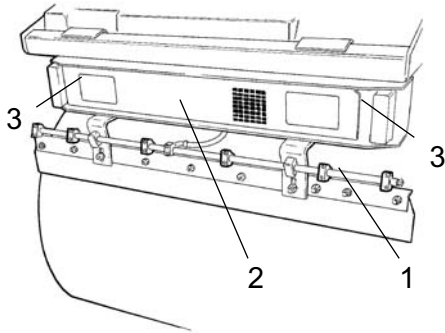

图：后钢轮
1. 喷嘴
2. 泵系统/盖
3. 速装螺钉

清洗粗滤器 (1) 时，首先关闭截止阀 (2)，然后拆下过滤器壳体 (3)。

清洗过滤器与过滤器壳体。检查过滤器壳体内部的橡胶垫圈是否完好无损。

检查及进行必要清洗后，启动系统并检查运行是否正常。

排水阀 (5) 位于泵系统的左侧。此操作可用于排空水箱与泵系统。

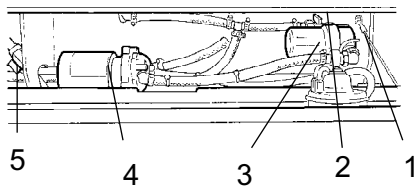

图：泵系统
1. 粗滤器
2. 截止阀
3. 过滤器壳体
4. 水泵
5. 排水阀

洒水系统/钢轮
清洁

手动拆下堵塞喷嘴。

使用压缩空气将喷嘴 (2) 与细滤器 (4) 吹净。或者可在安装替换件时及时清洁已堵塞的零件。

检查及进行必要清洗后，启动系统并检查运行是否正常。



压缩空气作业时 应佩带护目镜。

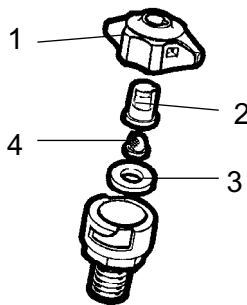

图：喷嘴
1. 套管
2. 喷嘴
3. 密封件
4. 细滤器



冷却剂液位 - 检查

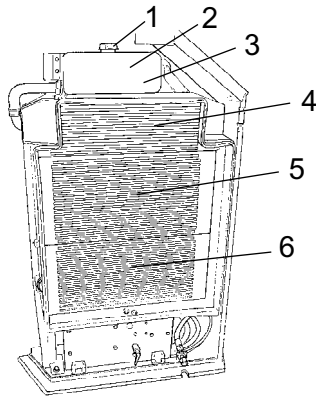

检查冷却剂液面是否位于最大与最小标记之间。



引擎发烫需打开散热器盖时应倍加小心。
请佩带防护手套和护目镜。

加满水与防冻剂调和比为 1 : 1 的混合液。参见本说明书与引擎手册中的润滑规范。



每隔 1 年清洗一次系统并更换冷却剂。
同时检查散热器空气是否畅通。

图：散热器

- 1. 油帽
- 2. 视窗/最大高度
- 3. 视窗/最小高度
- 4. 冷风机
- 5. 水冷却器
- 6. 液压油冷却装置

刮板，安装

检查 - 设置

确保刮板完好无损。调整刮板，使其距离钢轮 1-2 毫米 (0.04-0.08 英寸)。对于特殊沥青复合物,最好使刮片 (1) 略向钢轮倾斜。

残余沥青会聚集在刮板上，从而影响触点压力。

松动螺钉 (2) 垂直调整刮片高度。松动螺钉 (3) 调整刮片对钢轮的触点压力。

切记在调整后拧紧所有螺钉。

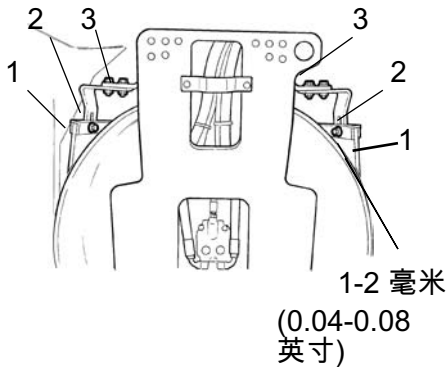

图：后钢轮刮板

- 1. 刮片
- 2. 调整螺钉
- 3. 调整螺钉

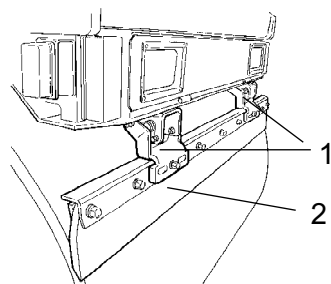

图：弹力刮板
1. 弹簧装置
2. 刮片

刮板，带弹簧（选配）

检查

确保刮板完好无损。

无需调节弹力刮板，因为弹力可自动调节触点压力。

残余沥青会聚集在刮板上，从而影响触点压力。必要时进行清洁。



运输行驶过程中，刮板必须从钢轮处收回。



制动 - 检查



按照以下各项对制动进行检查：

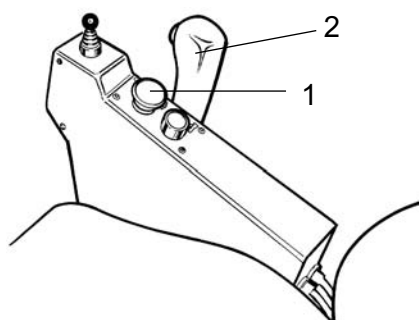

图：控制面板
1. 制面紧急制动/停车制动手柄
2. 前进/后退手档

驾驶压路机前行。

按下紧急制动/停车制动手柄 (1)。仪表板警示灯应亮起时，应停下压路机。

测试完制动后，将前进/后退档杆 (2) 置于空档。

拉起紧急制动/停车制动手柄。

此时压路机准备就绪。



液压油箱 - 检查油位

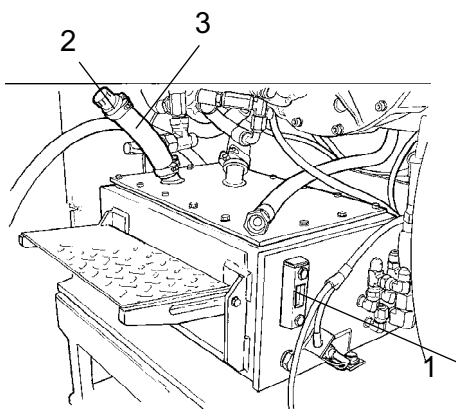

打开右侧引擎舱门。

将压路机停在平地上，然后检查视窗 (1) 的油位是否介于最高与最低标记之间。如果油位过低，请注满润滑剂规范中指定类型的液压油。

图：液压油箱
1. 油位视窗
2. 加油管
3. 油帽

维护 - 50 小时

 将压路机停在平地上。
如果没有另行规定，在进行检查和调整时，应关闭引擎并施加紧急制动/停车制动。

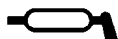

转向接头 - 润滑

 引擎运行过程中，任何人不得靠近转向接头。操作转向装置时存在被碾压危险。润滑前，按下紧急制动/停车制动手柄。

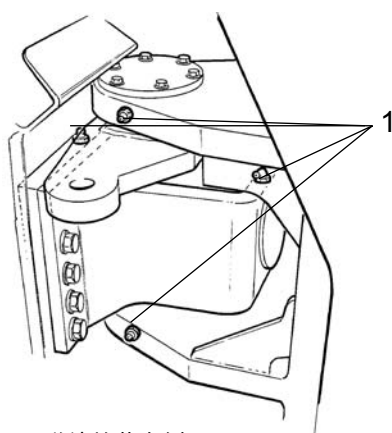

图：联结关节右侧
1.油嘴

将方向盘向左打满。所有四个油嘴 (1) 位于压路机右侧。

将油嘴 (1) 拭净。使用手动注油枪对准每个油嘴按动五下。确保油脂渗入轴承内。如果油脂未渗入轴承内，必须使用千斤顶释放联结关节压力，然后重复注油程序。

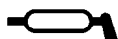

转向助力油缸 - 润滑

将方向盘转回到正前方。现在可以从机器左侧接近转向助力油缸上的两个油嘴 (1)。

将油嘴 (1) 拭净，然后使用手动注油枪对准每个油嘴 (1) 按动三下。

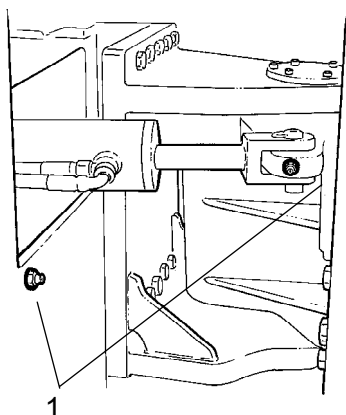

图：联结关节的左侧
1.油嘴

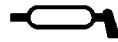

枢轴缸 (选配) - 润滑

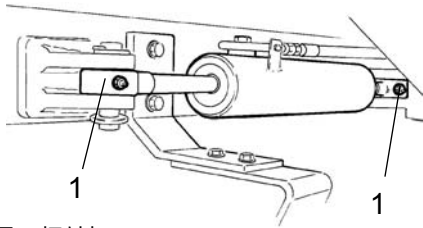

图：枢轴缸
1.油嘴



引擎运转时，任何人不得站在钢轮后。
防止钢轮运行时被碾压。

转动后钢轮，使其位于左转弯位置。现在可以从机器右侧接近转向助力油缸上的两个油嘴 (1)。

将油嘴 (1) 拭净，然后使用手动注油枪对准每个油嘴 (1) 按动三下。



空气滤清器
检查 - 清洁



如果引擎以最高速度运行时控制面板上的警示灯亮起，则必须更换或清洗液压油滤清器。

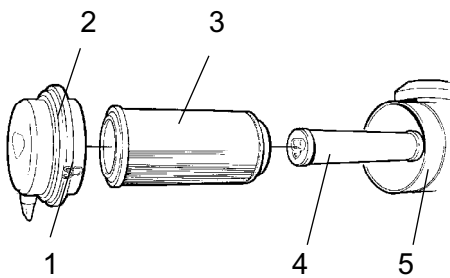

图：空气滤清器
1.锁片
2.盖子
3.主滤器
4.备用滤器
5.滤器壳体

松开三个锁片 (1) 后拆下盖子 (2) 并取出主滤器 (3)。

切勿取出备用滤器 (4)。



主滤器
- 使用压缩空气清洁

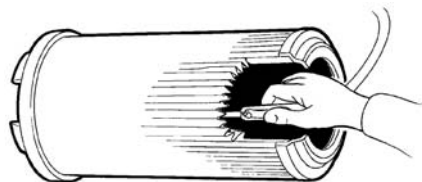

图：主滤器

清洁空气滤清器时，使用最大压力为 5 巴的压缩空气。沿滤器内侧的皱纸上下吹气。

使喷嘴距离皱纸至少 2-3 厘米 (0.8-1.2 英寸) 远，避免气压造成纸撕裂。



进行压缩空气作业时，应佩戴护目镜。

将盖子 (2) 和滤器壳体 (5) 内部擦净。如前图所示。



检查滤器壳体与吸管之间的软管夹密封是否严密，且软管是否完好无损。检查引擎之前的整个软管系统。



经过 5 次或 5 次以上的清洁后要更换主滤器。



备用滤器 - 更换

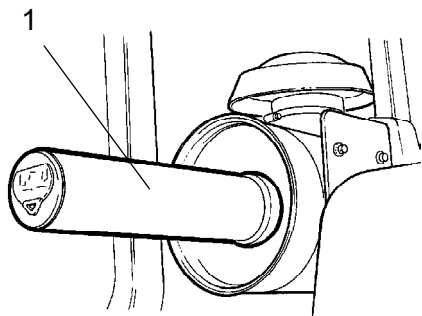

图：空气滤清器
1. 备用滤器

每更换或清洗主滤器五次之后，更换一次备用滤器。

不可清洗备用滤器。

更换备用滤器 (1) 时，首先将旧滤器从承座中取出，然后插入新的滤器并按相反顺序重新装上空气滤清器。



泵传动 - 油位，检查 - 补充

将压路机停在平地上。



检查油位时，需关闭引擎并确保已启用停车制动。

打开引擎舱右门并将量油计 (1) 拧下。

油位应位于量油计底边上两标记之间处。

需要时，注满润滑油，请参见“润滑剂规范”。

确保量油计与齿轮壳间的橡胶垫圈完好，然后将量油计拧紧。

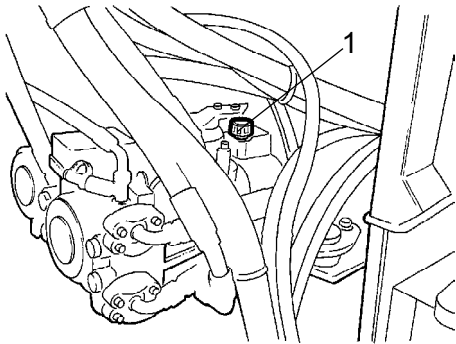

图：泵齿轮
1.量油计



空调 (选配)

- 检查



引擎运行时，切勿在压路机下作业。

将压路机停在平地上，
为钢轮垫好楔块并按下停车制动手柄。

运行该装置时，通过视窗 (1) 检查并确认干燥过滤器无明显气泡。

将压路机转向装置向右侧打满，更便于操作干燥过滤器。



始终按下停车制动手柄。

过滤器位于驾驶室下方左侧，可在驾驶室地面下软管入口处看到，如图所示。

如果透过视窗可看到气泡，则说明制冷剂液面过低。此时应关闭装置，避免因制冷剂量不足造成装置损坏。将制冷剂注满。

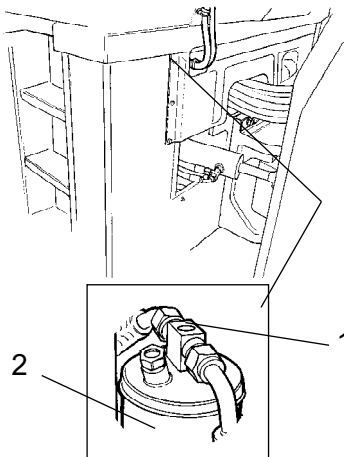

图：干燥过滤器
1.视窗
2.过滤器承座



空调 (选配)
- 清洁

当制冷性能明显下降时，清洁位于驾驶室后侧的冷凝器配件 (1)。同时还需清洁驾驶室內的制冷装置。

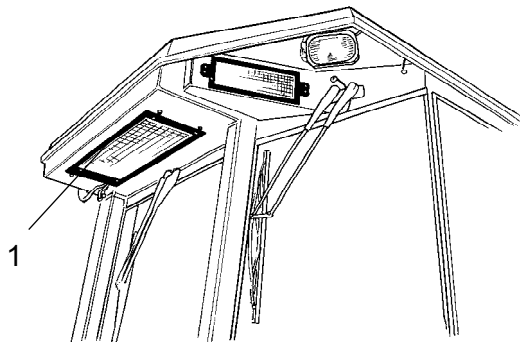

图：驾驶室
1. 冷凝器配件

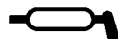

裁边机 (选配)
- 润滑



有关裁边机的操作方法，请参见“操作”章节内容。

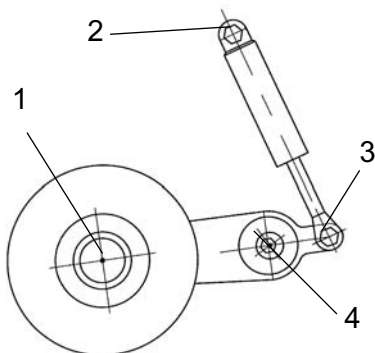

图：润滑裁边机的四个涂油部位

对图中所示的四个部位涂油。

油脂应始终仅用作润滑 (参见“润滑”规范)。

使用手动注油枪对准所有轴承点按动五下。

维护 - 250 小时



将压路机停在平地上。
如果没有另行规定，在进行检查和调整时，
应关闭引擎并施加紧急制动/停车制动。



液压油冷却器
检查 - 清洁

水与液压油冷却器可当左侧引擎舱门打开时看到。

确保冷却器气流畅通。使用压缩空气将污浊的冷却器吹净或者使用高压净水器将其冲净。

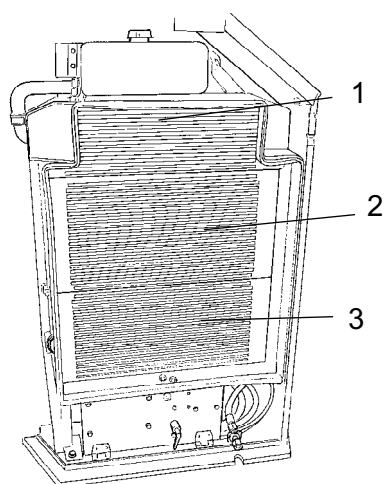

图：冷却器
1.冷风机
2.水冷却器
3.液压油冷却器



使用高压水龙时须当心。
切勿使喷嘴距离冷却器过近。



进行压缩空气或高压水龙作业时应佩带护目镜。

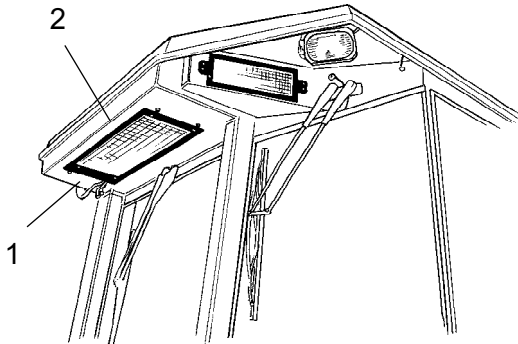

图：空调
1.制冷剂软管
2.冷凝器配件

空调 (选配)
- 检查

检查制冷剂软管及连接，并确保未发现制冷剂泄漏所产生的油膜。



电池 - 检查电解液位



图:电池仓
1.电池
2.电瓶盖
3.电线护套
4.把手

打开引擎舱左门。

将位于散热器后部地面上的电池取出。

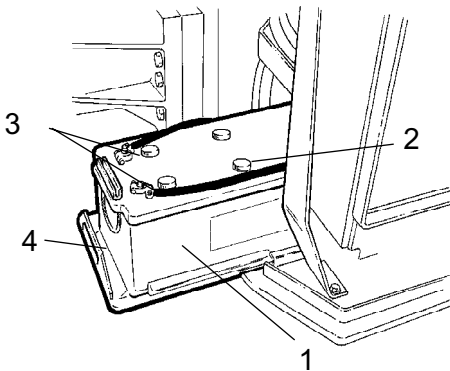

佩带护目镜。电池含有腐蚀性酸液。
当接触到腐蚀酸后，用清水冲洗。



检查电解液高度时，确保周围无明火。
交流发电机充电时可生成爆炸性气体。



断开电池连接时，必须先断开负极电线。
安装电池时，必须先连接正极电线。

电线护套应保持洁净且牢固。如果电线护套被腐蚀，则需在清洁后涂抹无酸凡士林。



**电池仓
电解液位**

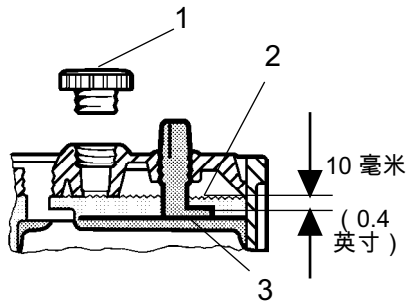

拆下电瓶仓盖，检查极板上的电解液位是否约为 10 毫米 (0.4 英寸)。检查所有电池的电解液位。如果液位低于此高度，使用蒸馏水使其达到此高度。

如果环境温度低于凝固点，则在加注蒸馏水之前使引擎运行一段时间。否则电解液会出现冷冻现象。

检查电池盖通风孔是否堵塞，如堵塞需重装。



使用后的电池应妥善弃置。电池中含铅，可对环境构成污染。

图：电池内的电解液位

- 1. 电池仓盖
- 2. 电解液位
- 3. 极板



对压路机进行电焊作业前，首先拆接电池地线，然后断开与交流发电机的所有连接。

维护 - 500 小时

 将压路机停在平地上。
如果没有另行规定，在进行检查和调整时，应关闭引擎并施加紧急制动/停车制动。

 如果在室内运转引擎，必须确保良好的通风（排风）状况。注意防止一氧化碳中毒。



钢轮 - 油位
检查 - 填充

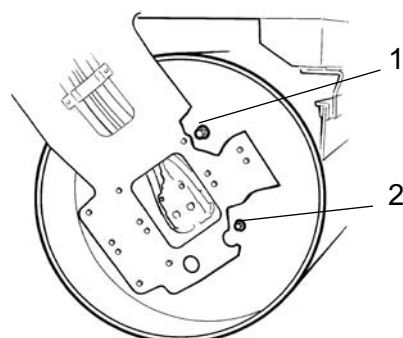

图：钢轮，振动侧
1. 油帽
2. 油位塞

将安装有油帽 (1) (大号塞) 的压辊位于旋转的最高点。

将油位塞 (2) (小号塞) 周围擦净然后，将油位塞拔除。

确保油位位于油孔的底边。如果油位过低，则加注新油。使用润滑油规范中所指定的机油。

拆除油帽时，将粘附于油帽磁铁上的金属擦掉。确保插塞密封件完好无损，否则需进行更换。

重新安装插塞后，运行压路机检查其密封效果，然后进行重新检查。

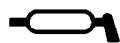

枢轴轴承 (选配) - 润滑

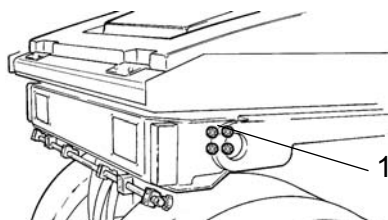

图：后钢轮
1.4 个油嘴

使用手动注油枪对准每个油嘴 (1) 按动五下。

使用润滑油规范中所指定的油脂。

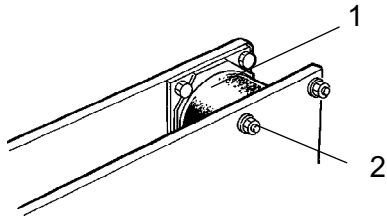

图：钢轮，振动侧视图
1. 橡胶件
2. 止动螺钉

**橡胶件与安装螺钉
检查**

检查所有橡胶件 (1)。如果钢轮一侧 25 % 以上的橡胶件出现深度为 10-15 毫米 (0.39-0.59 英寸) 的裂缝，则需要更换所有的橡胶件。

请使用刀片或带尖物体检查。

同时检查止动螺钉 (2) 是否紧固。



液压油箱盖 - 检查

打开右侧引擎舱门。

旋开油箱盖，确保没有被堵塞。油帽必须保持空气双向畅通。

如果任一方向空气流通受阻，则使用少量柴油进行清洁，并使用压缩空气吹气直至障碍物被清除，或者更换新油帽。



压缩空气作业时，应佩戴护目镜。

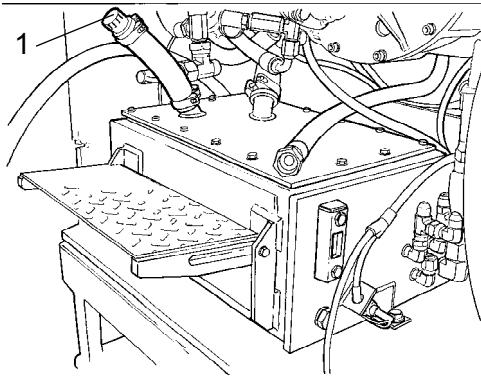

图：引擎舱，右侧
1. 油箱盖

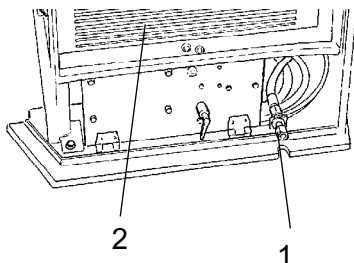

图：引擎舱，左侧
1. 机油排管
2. 散热器

引擎 换油

引擎机油排放塞位于左侧引擎舱门与电池并排的位置。

排油前，使发动机预热。

在排放塞下安装一个容量至少为 15 公升（4 加仑）的容器。



排放引擎机油时一定要格外小心。
请佩戴防护手套和护目镜。

拧下排油塞 (1)。清空所有机油后，重新安上插塞。

灌满新机油。关于正确的机油牌号，请参见润滑油规范或引擎手册。

检查量油计以确保引擎油位正确。有关详情，请参考引擎手册。

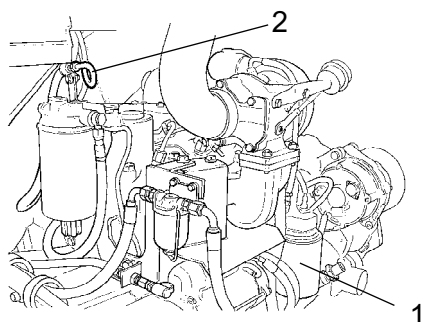

图：引擎舱，右侧
1. 滤油器
2. 量油计

引擎 更换滤油器

检查量油计 (2) 以确保引擎机油位适宜。有关详情，请参考引擎手册。

通过右侧引擎舱门可以很轻松地打开滤油器 (1)。

有关滤器更换内容，请参照引擎手册。

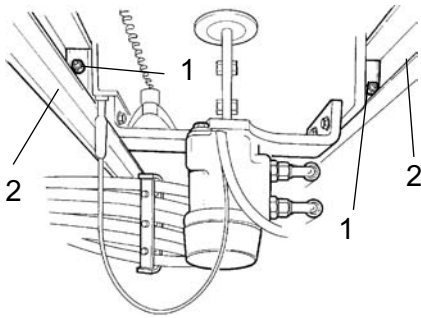

图：座椅轴承，底侧
1.油嘴
2.滑杆

座椅轴承 - 润滑

将操作平台下方的两个梯子取下。对于装配有驾驶室的压路机，拆下一侧的梯子和另外一侧的盖板。

对横向移动的座椅滑杆 (2) 进行润滑。有四个润滑剂注口 (1)，每侧各两个。使用手动注油枪对准各注口按动五下。

另外还需对横向移动和转动座椅的锁定装置进行润滑。使用引擎机油或钢轮机油。



如果调节时座椅不灵活，则应经常对其进行润滑。

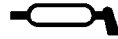

座椅轴承 - 润滑



切记转向链为转向装置的必备零件。

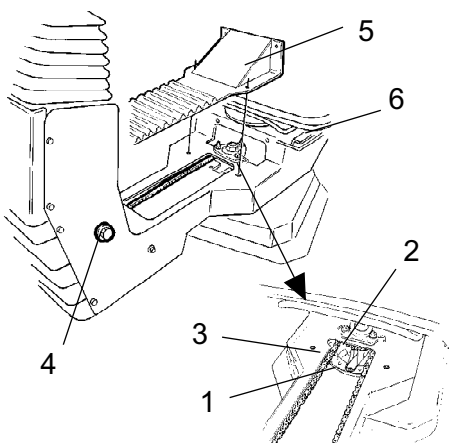

图：座椅轴承
1.润滑剂注口
2.扣链齿轮
3.转向链
4.调节螺钉
5.盖子
6.杆

拆下盖子 (5) 后可找到润滑剂注口 (1)。使用手动注油枪对准操作人员座椅旋转轴承按动三下进行润滑。

同时对滑杆 (6) 注油。

对座椅与转向柱之间的转向链 (3) 进行清洁后注油。

如果扣链齿轮 (2) 上的转向链过松，将螺钉 (4) 松动，然后向前移动转向柱。将螺钉拧紧后检查转向链的张力。



如果调节时座椅不灵活，应更加频繁地对其进行润滑。

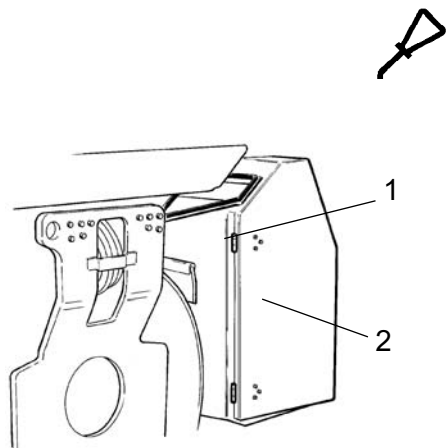

图：引擎舱
1. 铰链
2. 操纵索

铰链，控件
- 润滑

对引擎舱门上的两个铰链 (1) 进行润滑，直至油脂渗入其中。

如果压路机配有驾驶室，则按照同样方法对驾驶室门上的铰链进行润滑。

还应使用数滴润滑油对前、后灯罩上的铰链进行润滑。

对与液压泵控制臂平行的前进/后退控制索进行润滑。对控件套管开口涂抹几滴润滑油。



引擎燃油过滤器 - 更换/清洁

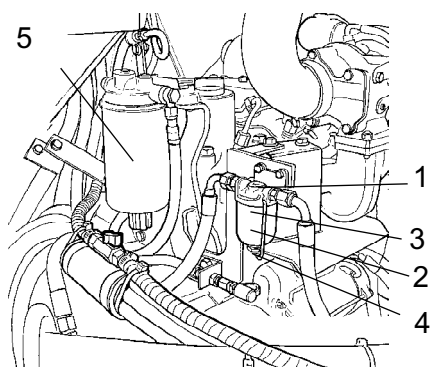

图：引擎
1. 预过滤器
2. 玻璃容器
3. 滤网
4. 螺母
5. 燃油过滤器

预过滤器，拧下螺钉 (1) 后将玻璃容器 (2) 取下。

拆下滤网 (3) 并使用非易燃化学剂对其进行清洁。将滤网与容器装回。

更换燃油过滤器。参见引擎手册说明。

启动引擎并检查预过滤器是否泄漏。

维护 - 1000 小时



将压路机停在平地上。
如果没有另行规定，在进行检查和调整时，
应关闭引擎并施加紧急制动/停车制动。



如果在室内运转引擎，
必须确保良好的通风（排风）状况。
注意防止一氧化碳中毒。



液压过滤器
更换



取下过滤器 (1)，送交专门部门处理。
这是一次性过滤器，不能清洁后再使用。

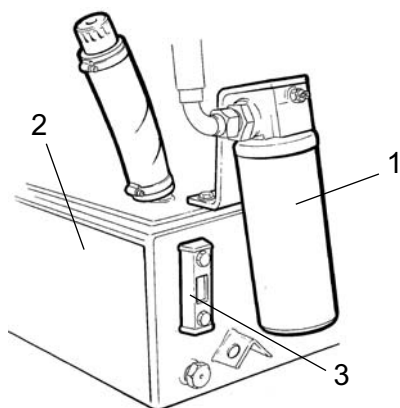

图：液压油箱
1. 液压过滤器
2. 油箱
3. 视窗

彻底清洁过滤器承座封接面。

在新过滤器的橡胶垫圈上薄薄抹上一层液压油。

首先用手旋入过滤器，直到垫圈和过滤器基座接触为止。然后再旋半圈。

通过视窗 (3) 检查油位。必要时进行加油。参见“每工作 10 小时”标题下的内容。

启动引擎并检查过滤器是否泄漏。



空气滤清器 - 更换

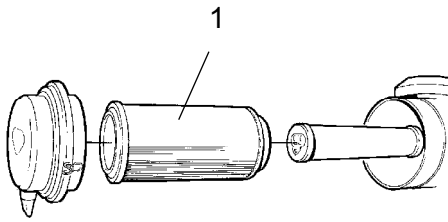

图：空气滤清器
1.主滤器

即使当空气滤清器主滤器清洁次数未达到五次，仍需对其进行更换。有关过滤器更换说明，请参见“每操作 50 小时”标题下的内容。



如果未更换堵塞的过滤器，则废气将会变黑，引擎功率将会下降。同时还有可能导致引擎严重受损。



泵驱动 - 换油

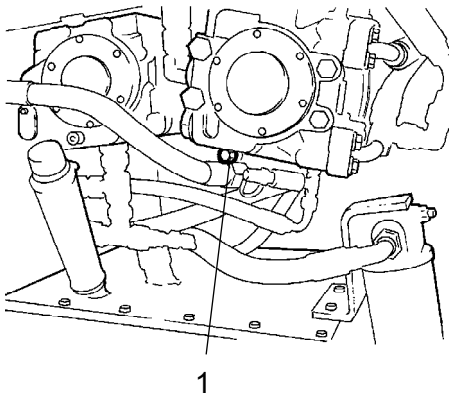

图：泵齿轮
1.排放塞



排放热废油或废液时必须小心。请佩带防护手套和护目镜。

取一个容器盛装已使用过的液体。容器的容量应至少为 1.5 公升。

拧下排放塞 (1) 和量油计 (参见“每操作 50 小时”标题下的内容)，便于液体流出。

将附着在具有磁性的排放塞上的残留金属擦净，重新装上排放塞与密封件。

齿轮箱容积为 0.8 公升。加油时，请参见“每操作 500 小时”标题下的内容。



空调 (选配)
新鲜空气滤清器 - 更换



要触及过滤器 (1) 时，请使用四角梯。

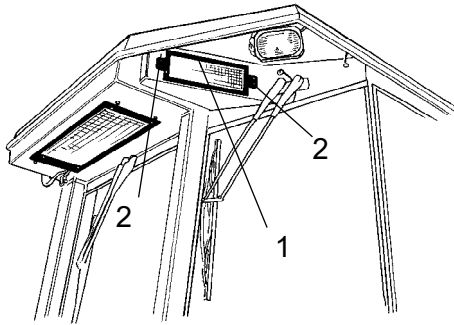

有两个空气滤清器 (1)，分别位于驾驶室两侧。

旋下螺钉 (2) 后拆下整个承座。拆下过滤器丝套后更换新过滤器。

如果压路机在粉尘环境下作业，则需提高过滤器的更换频率。

图：驾驶室
1.新鲜空气滤清器 (2 个)
2.螺钉 (2 个)

维护 - 2000 小时

 将压路机停在平地上。
如果没有另行规定，在进行检查和调整时，
应关闭引擎并施加紧急制动/停车制动。

 如果在室内运转引擎，
必须确保良好的通风（排风）状况。
注意防止一氧化碳中毒。



液压油箱
更换液压油

 排放废油或废液时必须小心。
请佩带防护手套和护目镜。

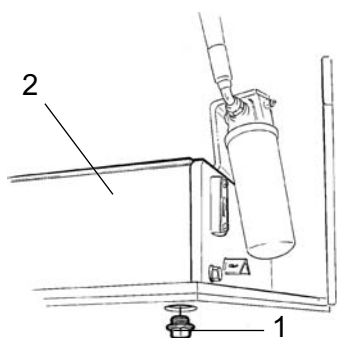

图：引擎机舱，右侧
1. 排放塞
2. 液压油箱

在排放塞下安装一个容量至少为 50 公升（13.2 加仑）
的容器。

拧下排放塞 (1)。清空所有液体后，重新安上排放塞。
请将排出的液体进行适当处理。



加满新的液压油。关于牌号信息，请参见润滑油规范。

按照“每工作 1000 小时”标题下的说明更换液压油
过滤器。

启动引擎，操作液压功能。检查油位，必要时进
行加油。



钢轮 - 换油

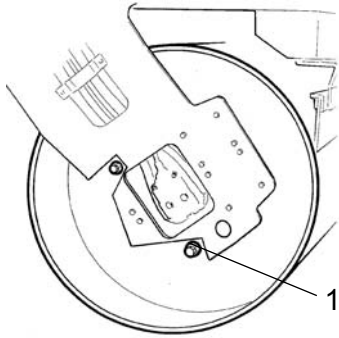

图：钢轮，振动侧视图
1.排放塞



排放液体时必须小心。请佩带防护手套和护目镜。

使压路机的排放塞 (1) (大号塞) 位于钢轮旋转时的最低位置。

在排放塞放置一个容量至少为 20 公升 (5.3 加仑) 的容器。

拆下排放塞 (1)。清空所有机油后，重新安上排放塞。



请将排出的机油进行适当处理。

有关加油的说明，请参见“每工作 500 小时”标题下的内容。



燃料箱
- 清洁

油箱将要排空时最容易进行清洁。

使用适当的泵 (如排油泵) 将箱底的沉积物抽出。



将燃油与沉淀物收集在一个容器中，然后送交妥善处理。



处理燃油时应注意防火。



燃油箱是由塑胶 (聚乙烯) 制成，可回收再利用。

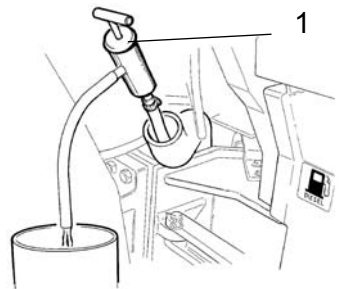

图：燃油箱
1.排油泵



洒水系统

- 排水



注意防止冬季发生冻结。将水箱、水泵和管路排空或在水中添加防冻液。

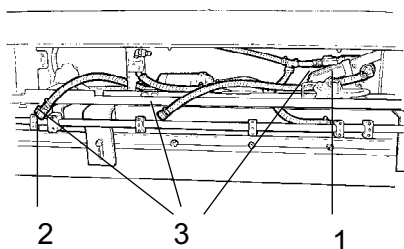

图：泵系统
1. 滤器壳体
2. 排水阀
3. 快速连接器

最简单的水箱排水方法是，拧下快速连接器 (3) 将滤器壳体 (1) 拆下及断开软管连接。

每个水箱下还有一个排水阀 (红色正方形)。

打开排水阀 (2) 排出水泵中的水。



水箱 - 清洁

用水冲洗水箱，并用适用于塑料表面的洗涤剂进行清洁。

重新安装滤器壳体 (1) 或 排放塞 (2)。灌满水后检查是否漏水。

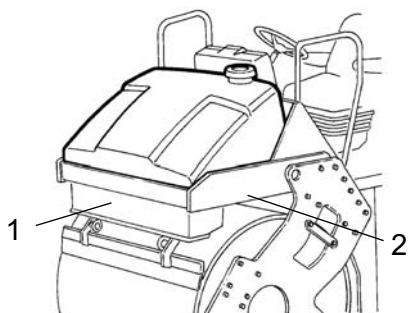

图：水箱
1. 泵系统
2. 排放塞



水箱是由塑胶 (聚乙烯) 制成，可回收再利用。

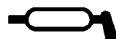

前进/后退档杆
- 润滑

拧下螺丝 (1) 后拆下挡板 (2)。
在盘形凸轮 (3) 的接触表面上涂油。
使用螺钉 (1) 重新装上挡板 (2)。

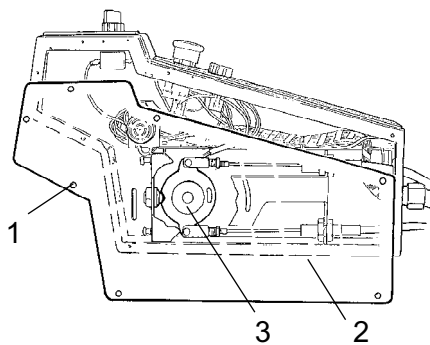

图：前进/后退档杆
1.螺钉
2.挡板
3.盘形凸轮

转向接头 - 检查

检查转向接头是否损坏或出现裂缝。
检查并上紧松动的螺栓。
同时检查转向接头是否僵硬或过于松懈。

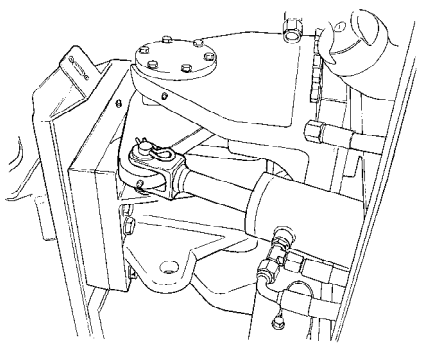

图：转向接头



空调 (选配)

- 全面检修

例行检查与维护是确保机器长期运转良好的必要条件。

使用压缩空气将冷凝器配件 (1) 中的所有灰尘清除掉。自上而下进行操作。

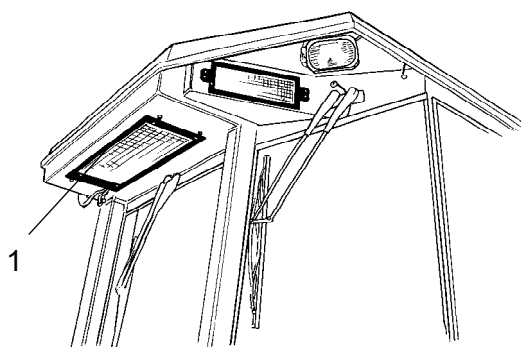

图：驾驶室
1. 冷凝器配件



如果气流过大会造成配件凸缘损坏。



进行压缩空气作业时应佩带护目镜。

检查冷凝器配件安装件。

使用压缩空气清洗制冷装置与制冷件 (1) 中的所有灰尘。

检查系统软管是否有裂缝。确保制冷装置排水通畅，避免装置内出现凝结现象。

拧动操作人员驾驶室底部的排放阀 (2) 以检查排水是否畅通。

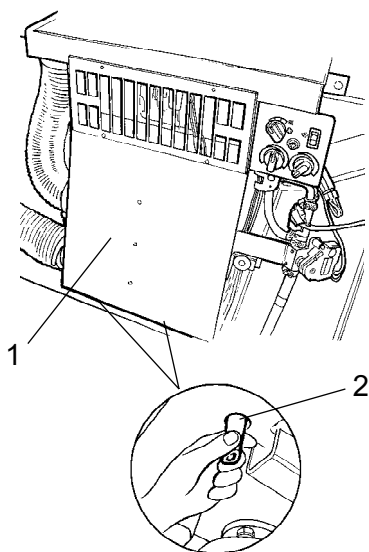

图：空调
1. 制冷件
2. 排放阀 (2 个)

空调 (选配)
干燥过滤器 - 检查

运行该装置时，通过视窗 (1) 检查并确认干燥过滤器无明显气泡。

为更好地操作干燥过滤器，可将压路机转向装置向右侧打满。



引擎运行时，切勿在压路机下作业。
将压路机停在平地上，
为钢轮垫好楔块并按下停车制动手柄。

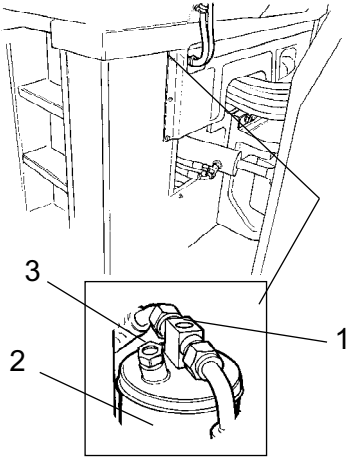

图：干燥过滤器
1. 视窗
2. 过滤器承座

过滤器位于驾驶室下方左侧，可在驾驶室地面下软管入口处看到。如图所示。
如果透过视窗可看到气泡，则说明制冷剂液面过低。此时应关闭装置，避免因制冷剂量不足造成装置损坏。加注制冷剂。

检查湿度指示器 (3)。它应为蓝色。如果为米黄色，则应更换干燥机内滤筒，此操作应由指定维修公司进行。



除指定公司之外，任何人不得维修制冷回路。

空调 (选配)
压缩机 - 检查

检查压缩机安装件。若要触及这些部件，需首先拆下位于平台下方驾驶室旁的梯子。

如有可能，此装置每周应至少运行五分钟，以确保系统内橡胶垫圈的润滑效果。

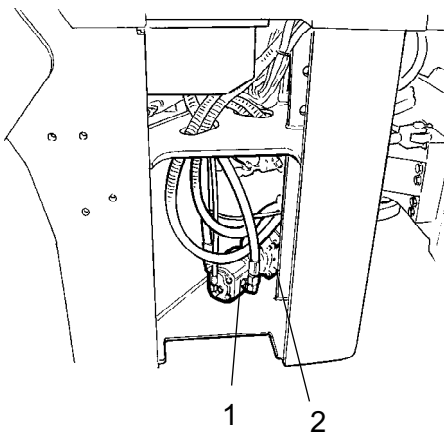

图：压缩机
1. 液压电动机
2. 压缩机

DYNAPAC

Dynapac Compaction Equipment AB
Box 504, SE-371 23 Karlskrona, Sweden

DYNAPAC

Dynapac Compaction Equipment AB
Box 504, SE-371 23 Karlskrona, Sweden