

Manuel d'instructions

ICC800-1FR2.pdf
Conduite et entretien

Rouleau vibrant
CC800

Moteur
Perkins 403C-11

Numéro de série
***89130024* -**



Le Dynapac CC800 est un rouleau vibrant dans la catégorie 1,5 tonne, à articulation centrale, avec freinage et vibration sur les deux cylindres.

Table des matières

Introduction	1
Sécurité - Instructions générales	3
Sécurité - lors de la conduite	5
Instructions spéciales.....	7
Caractéristiques techniques - Bruit/vibrations/électriques	11
Caractéristiques techniques - Dimensions.....	13
Caractéristiques techniques - Poids et volumes	15
Caractéristiques techniques - Capacité de travail.....	17
Caractéristiques techniques - Généralités	19
Plaque signalétique engin - Identification	21
Description de la machine - Autocollants.....	23
Description de la machine - Instruments/Dispositifs de commande	27
Description de la machine - Système électrique.....	31
Conduite - Démarrage	33
Fonctionnement - Conduite.....	39
Conduite - Vibration	41
Conduite - Arrêt.....	43
Immobilisation prolongée	47
Divers.....	49
Remorquage/Dépannage.....	51
Instruction de conduite - Résumé	55
Entretien - Lubrifiants et symboles.....	57
Entretien - Schéma d'entretien	59
Entretien - 10h	65
Entretien - 50h	71
Entretien - 250h	73
Entretien - 500 h	77
Entretien - 1000h	81
Entretien - 2000h	83

Introduction

Symboles d'avertissement



AVERTISSEMENT ! Indique un risque ou un comportement imprudent pouvant provoquer des blessures graves ou mortelles si cet avertissement n'est pas respecté.



ATTENTION ! Indique un risque ou un comportement imprudent pouvant provoquer des dommages matériels, aux machines ou aux biens, si cet avertissement n'est pas respecté.

Informations de sécurité



Le manuel de sécurité livré avec la machine doit être lu par tous les conducteurs du rouleau. Toujours respecter les consignes de sécurité. Avoir toujours le manuel à portée de main.



Nous recommandons au conducteur de lire attentivement les consignes de sécurité de ce manuel. Toujours respecter les consignes de sécurité. S'assurer que ce manuel est toujours à portée de main.



Lire intégralement le manuel avant de mettre la machine en marche et d'effectuer les travaux d'entretien.



S'assurer d'une bonne ventilation (extraction d'air par ventilation) si le moteur Diesel tourne dans un local clos.

Généralités

Ce manuel contient des instructions sur la conduite et l'entretien de la machine.

La machine doit être entretenue correctement pour des performances optimales.

La machine doit être maintenue en état de propreté pour pouvoir détecter le plus tôt possible les fuites éventuelles, les boulons et les raccords desserrés.

Inspecter chaque jour la machine avant de démarrer.

Inspecter entièrement la machine pour détecter toute fuite éventuelle ou autre anomalie.

Examiner le sol sous la machine. Les fuites se détectent plus facilement au sol que sur la machine elle-même.



PENSEZ À L'ENVIRONNEMENT ! Ne pas jeter d'huiles, de carburant et autres produits nocifs pour l'environnement, directement dans la nature. Toujours mettre au rebut les filtres usagés, l'huile de vidange ou l'éventuel surplus de carburant dans des containers respectueux de l'environnement.

Ce manuel contient les directives d'entretien qui seront normalement assurées par l'opérateur.



Des instructions supplémentaires pour le moteur sont disponibles dans le manuel du moteur du constructeur.

Sécurité - Instructions générales

(Voir également le manuel de sécurité)



1. **Le conducteur doit parfaitement connaître le contenu de la section CONDUITE avant de démarrer le rouleau.**
2. **S'assurer que toutes les instructions figurant dans la section ENTRETIEN ont été suivies.**
3. **Seuls des opérateurs spécialement formés et/ou expérimentés sont habilités à conduire le rouleau. Aucun passager n'est autorisé à bord du rouleau. Toujours se tenir assis dans le siège de l'opérateur en cours de conduite.**
4. **Ne jamais conduire un rouleau qui a besoin d'être réglé ou réparé.**
5. **Monter et descendre du rouleau uniquement lorsqu'il est immobile. Utiliser les poignées et la main courante. Pour monter et descendre, il est toujours recommandé d'avoir « trois points d'appui » : deux pieds et une main, ou un pied et deux mains en contact avec la machine.**
6. **Le dispositif de protection contre le retournement (ROPS = Roll Over Protective Structures) doit toujours être utilisé lorsque la machine se trouve sur une surface dangereuse.**
7. **Rouler lentement dans les virages serrés.**
8. **Éviter de conduire de biais dans les pentes. Conduire dans le sens de l'inclinaison, vers le haut ou vers le bas.**
9. **S'assurer que les 2/3 au moins de la largeur du rouleau se trouvent sur le revêtement déjà compacté en cas de conduite près de bords ou de trous.**
10. **S'assurer qu'il n'y a pas d'obstacles dans le sens de la marche, sur le sol, devant ou derrière le rouleau, ou en l'air.**
11. **Conduire encore plus prudemment sur terrain inégal.**
12. **Utiliser l'équipement de sécurité fourni. Sur les machines équipées de ROPS, toujours utiliser la ceinture de sécurité.**
13. **Tenir le rouleau en bon état de propreté. Ôter immédiatement toute salissure ou graisse de la plate-forme du conducteur. Les plaques signalétiques et les autocollants doivent être en permanence propres et lisibles.**
14. **Mesures de sécurité préalables au remplissage de carburant :**
 - Couper le moteur
 - Éviter de fumer
 - Éviter toute flamme vive à proximité de la machine
 - Mettre le bec du tuyau de remplissage à la masse contre le réservoir pour éviter la formation d'étincelles

15. **Avant les réparations ou la révision :**
 - Placer des cales contre les cylindres / les roues et sous la lame à égaliser.
 - Bloquer au besoin l'articulation centrale
16. **Si le niveau sonore dépasse 85 dB(A), des protections auditives sont recommandées. Le niveau sonore peut varier suivant la nature du sol sur lequel la machine est utilisée.**
17. **N'effectuer aucune altération ou modification sur le rouleau risquant d'en compromettre la sécurité. Des modifications ne peuvent être apportées qu'après l'autorisation écrite de Dynapac.**
18. **Ne pas utiliser le rouleau tant que l'huile hydraulique n'a pas atteint sa température de fonctionnement normale. Les distances de freinage peuvent être allongées lorsque l'huile est froide. Voir les instructions de conduite figurant dans la section ARRÊT.**

Sécurité - lors de la conduite**Conduite le long des bords**

En conduisant le long des bords, les 2/3 au moins de la largeur du cylindre doivent reposer sur la surface déjà compactée.

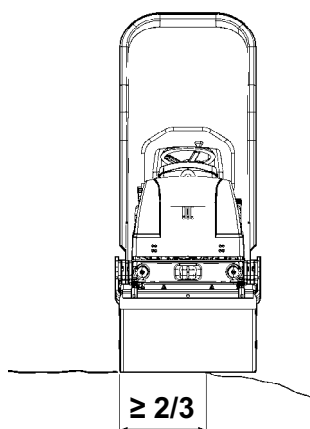
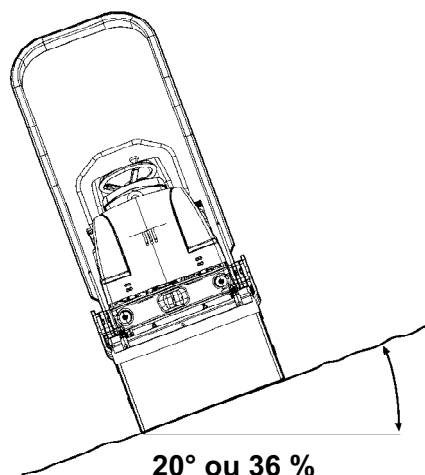

Fig. Position du cylindre pour la conduite le long des bords



Ne pas oublier que le centre de gravité de la machine se déplace vers l'extérieur lorsque l'on tourne le volant. Par exemple, vers la droite quand on tourne le volant à gauche.



**20° ou 36 %
maximum**

Fig. Conduite sur pentes

Inclinaison

Cet angle a été calculé sur une surface plane et dure, l'engin étant immobilisé.

L'angle de braquage était de zéro, les vibrations étaient coupées et tous les réservoirs étaient remplis.

Toujours tenir compte du fait que les sols meubles, les manoeuvres de conduite, l'activation des vibrations, la vitesse de conduite et l'augmentation du centre de gravité peuvent entraîner le retournement de la machine, même en cas d'inclinaison moindre que celles indiquées.



Il est recommandé de toujours utiliser ROPS (dispositif de protection contre le retournement) dans la conduite en pente ou sur un sol meuble.



Éviter de conduire le long d'inclinaisons latérales. Pour les travaux sur des pentes, conduire plutôt dans le sens de l'inclinaison, vers le haut ou vers le bas.

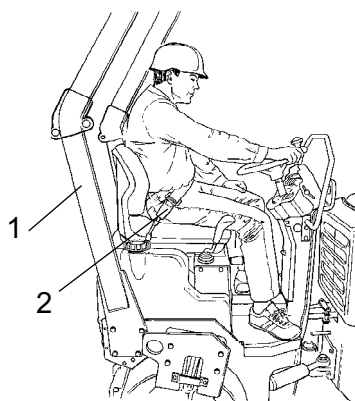

Fig. Station assise
1. ROPS
2. Ceinture de sécurité

Station assise

Toujours se tenir assis dans le siège de l'opérateur en cours de conduite. Si l'opérateur se dresse pendant la conduite, un son se fait entendre. Au bout de 3 secondes, les freins sont actionnés et le moteur s'arrête. Se préparer à un arrêt brusque.



Toujours accrocher la ceinture de sécurité, si le rouleau en est équipé. Si la ceinture de sécurité n'est pas utilisée, le conducteur risque d'être projeté à l'extérieur de la machine et se retrouver sous celle-ci en cas de retournement du rouleau.

La ceinture de sécurité fait partie du matériel standard sur les rouleaux équipés du dispositif de protection contre le retournement (ROPS) (1).



Le dispositif ROPS doit toujours être déplié lors de la conduite des machines munies de ROPS pliables

Instructions spéciales

Huiles standard et autres huiles recommandées

À la sortie d'usine, les divers systèmes et composants sont remplis d'huiles répondant aux spécifications de graissage. Celles-ci sont utilisables à des températures de -10°C à + 40°C.



Pour l'huile hydraulique biologique, la température maximale doit être de +35 °C.

Températures plus élevées, supérieures à +40°C

En cas de conduite à des températures plus élevées, tout en ne dépassant pas +50°C, suivre les recommandations suivantes :

Le moteur diesel résiste à cette température avec l'huile normale. Les autres composants doivent toutefois utiliser les huiles suivantes :

Le système hydraulique avec de l'huile minérale Shell Tellus TX100 ou équivalente.

Températures

Les limites de températures concernent les versions standard de rouleaux.

Les rouleaux équipés de matériels en option, tels les amortisseurs de bruits, peuvent nécessiter des précautions particulières à des températures élevées.

Nettoyage sous haute pression

Ne pas pulvériser directement sur les composants électriques ou les tableaux de bord.

Lors du nettoyage, placer autour du bouchon du réservoir, un sachet en plastique serré avec un caoutchouc. Ceci empêche l'eau sous haute pression de pénétrer dans les événements du bouchon de réservoir. Cela peut causer des fonctionnements défectueux tels que le bouchage des filtres.



Lors des nettoyages de la machine, ne jamais diriger le jet d'eau directement vers le bouchon du réservoir. Cela est particulièrement important en utilisant un nettoyeur à haute pression.

Mesures anti-incendie

Si la machine prend feu, utilisez un extincteur à poudre de type ABE.

Il est aussi possible d'utiliser un extincteur à gaz carbonique, de type BE.

Arceau de protection (ROPS), cabine de sécurité

Ne jamais effectuer d'opérations de soudure ou de perçage, quelles qu'elles soient, sur l'arceau de protection (ROPS, Roll Over Protective Structure) ou la cabine de sécurité.



Ne jamais tenter de réparer un arceau ou une cabine endommagé. Il faut les remplacer par des neufs.

Manipulation de la batterie

Pour démonter la batterie, toujours déconnecter d'abord le câble négatif.



Lors du montage de la batterie, toujours connecter le câble positif en premier.



Mettre au rebut les batteries usagées d'une façon respectueuse de l'environnement. Les batteries contiennent du plomb toxique.



Ne pas utiliser de chargeur rapide pour recharger la batterie. Cela peut limiter la durée de vie de la batterie.

Démarrage assisté

Ne pas connecter le câble négatif à la borne négative de la batterie à plat. Une étincelle peut enflammer le gaz détonant formé autour de la batterie.



Vérifier que la tension de la batterie de secours soit la même que celle de la batterie à plat.

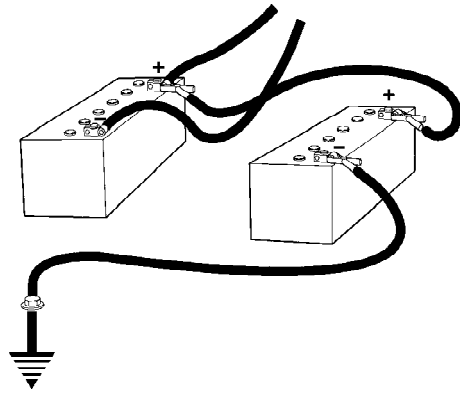

Fig. Démarrage assisté

Couper le contact et mettre hors tension tous les équipements électriques. Couper le moteur sur la machine assurant l'assistance au démarrage.

Connecter en premier, la borne positive de la batterie de secours à la borne positive de la batterie à plat. Connecter ensuite la borne négative de la batterie de secours à, par exemple, un boulon ou un crochet du dispositif de levage du moteur, sur la machine avec la batterie à plat.

Démarrer le moteur sur la machine assurant l'assistance au démarrage. Laisser-le tourner pendant un certain temps. Essayer à présent de démarrer l'autre machine. Déconnecter les câbles dans l'ordre inverse.

**Caractéristiques techniques -
Bruit/vibrations/électriques****Vibrations - Siège du conducteur
(ISO 2631)**

Les niveaux de vibration sont mesurés conformément au cycle opérationnel décrit dans la Directive européenne 2000/14/EC sur les machines équipées pour le marché de l'UE, avec les vibrations activées, sur un matériel en polymère tendre et avec le siège du conducteur en position de transport.

Les vibrations mesurées sur le corps entier sont en deçà de la valeur d'action située à 0,5 m/s² telle que spécifiée dans la directive 2002/44/EC. (La limite est à 1.15 m/s²)

Les vibrations de la main/du bras étaient aussi en deçà du niveau d'action de 2.5 m/s² indiqué dans la même directive. (La limite est à 5 m/s²)

Niveau sonore

Le niveau sonore est mesuré conformément au cycle opérationnel décrit dans la Directive européenne 2000/14/EC sur les machines équipées pour le marché de l'UE, sur un matériel en polymère tendre avec les vibrations activées, et le siège du conducteur en position de transport.

Niveau de puissance sonore garanti, L_{wA} 103 dB (A)

Niveau de pression acoustique à l'oreille de l'opérateur (plate-forme), L_{pA} 88 dB (A)

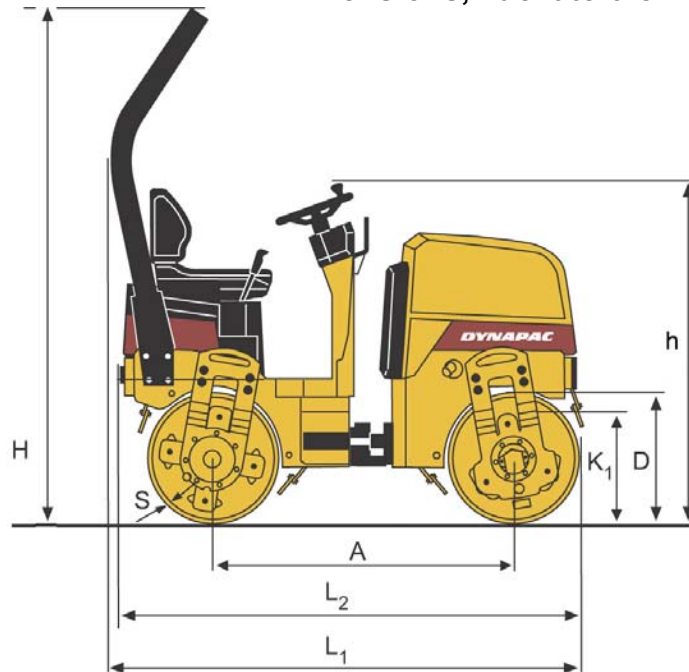
**Caractéristiques techniques -
Dimensions****Dimensions, vue latérale**

Dimensions	mm	pouce
A	1350	53
D	588	22
H	2300	91
h	1520	60
K	465	18
L ₁	2095	82
L ₂	2040	80
S	15	0.6

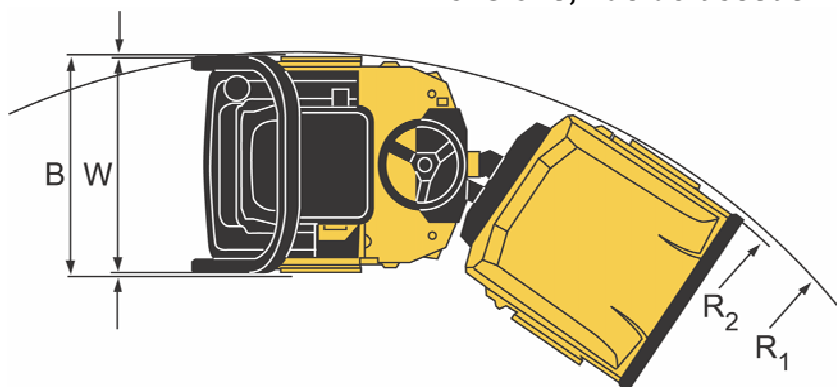
Dimensions, vue de dessus

Dimensions	mm	pouce
B	870	34
R2	2650	104
R1	2610	103
W	800	31

Caractéristiques techniques - Poids et volumes**Volumes**

Cylindre	3,5 litres	3,7 qts
Réservoir hydraulique	12 litres	3,2 gal
Réservoir de carburant	23 litres	6,0 gal
Réservoir à émulsion	- litres/réservoir	-
Réservoir d'eau	110 litres/réservoir	29 gal
Moteur	4,7 litres	5,0 qts

Poids

Poids en ordre de marche avec ROPS (EN500) *Avec poids de lestage maximal	1560	1600* kg	3,432 livres
--	------	----------	--------------

Caractéristiques techniques - Capacité de travail**Compactage**

Charge linéaire statique, avant	9.5 kg/cm	53.2 pli
Avec poids de lestage maximal	10 kg/cm	56 pli
Charge linéaire statique, arrière	10 kg/cm	56 pli
Avec poids de lestage maximal	10 kg/cm	56 pli
Amplitude	0.4 mm	0.02 pouce
Fréquence de vibration	70 Hz	4200 rpm
Force centrifuge	17 kN	3825 lb

Propulsion

Plage de vitesse	0-9	kph	0-6	mph
Capacité de montée (théorique)	40	%		

**Caractéristiques techniques -
Généralités****Moteur**

Constructeur/Modèle	Perkins 403C-11	
Puissance	17,3 kW	23,5 HP
Régime moteur	2600 rpm	

Système électrique

Batterie	12V 60Ah	
Alternateur	14V (40A)	
Fusibles	Voir la section Système électrique - fusibles	

Couples de serrage

Couples de serrage en Nm avec vis galvanisées huilées en utilisant une clé dynamométrique.

CLASSE DE RÉSISTANCE

M - filetage	8.8	10.9	12.9
M6	8,4	12	14,6
M8	21	28	34
M10	40	56	68
M12	70	98	117
M16	169	240	290
M20	330	470	560
M24	570	800	960
M30	1130	1580	1900
M36	1960	2800	-

ROPS - boulons

Dimensions des boulons : M12 (PN 508063)

Classe de résistance : 8.8

Couple de serrage : 70 Nm



Les boulons de ROPS doivent être serrés secs.

Système hydraulique

Pression d'ouverture	MPa
Système d'entraînement	27,0
Système d'alimentation	2,0
Système de vibration	22,0
Systèmes de direction	7,0
Neutralisation des freins	2,0

Plaque signalétique engin - Identification

Plaque signalétique engin

La plaque signalétique engin (1) est fixée à la partie arrière du cadre, côté droit, près de l'articulation centrale.

Sur la plaque, figurent le nom et l'adresse du constructeur, le type de machine, le numéro d'identification de produit PIN (numéro de série), le poids en ordre de marche, la puissance du moteur et l'année de construction. Les marquages CE et l'année de construction peuvent être omis sur les machines livrées aux marchés hors UE.

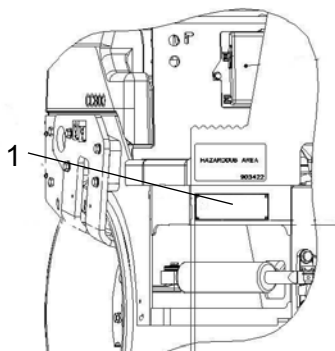

**Fig. Plate-forme du conducteur, côté droit
1. Plaque signalétique engin**



Lors des commandes de pièces détachées, toujours indiquer le numéro de série PIN de la machine.

Numéro d'identification du produit sur le cadre

Le numéro d'identification produit (PIN) de l'engin (1) est gravé sur le bord droit du cadre avant.

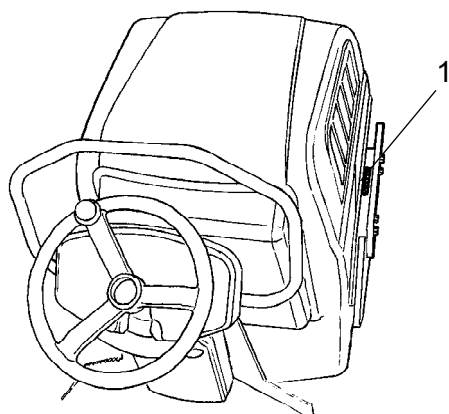

Fig. Numéro PIN sur le châssis avant

Plaques signalétiques moteur

Sur la plaque figurent le type de moteur, le numéro de série et les caractéristiques du moteur.

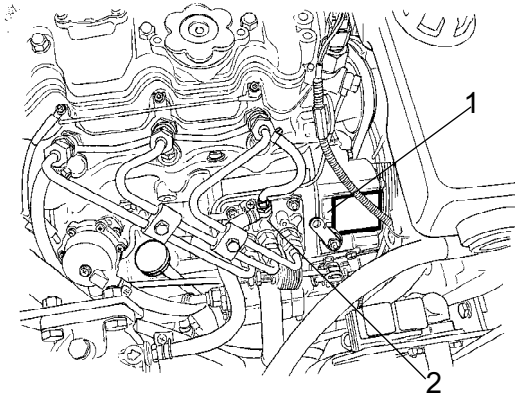

Fig. Moteur
1. Plaque EPA (USA)
2. Plaque type

IMPORTANT ENGINE INFORMATION	
 Perkins	PERKINS SHIBAURA ENGINE LTD
ENGINE FAMILY	3H3XL1 13SLV
ENGINE TYPE HH25/2800	DISPL 1.131L
ADVERTISED POWER 17.3 kW at 2600 rpm	
THE ENGINE CONFORMS TO 2003 U.S. EPA AND CALIFORNIA REGULATIONS FOR OFF ROAD COMPRESSION IGNITION ENGINES	
DIESEL FUEL ONLY	
INLET/EXH VALVE CLEARANCE 0.2mm COLD	
LOW IDLE 825 - 1400 rpm	
ADJUST IDLE SPEED WITH ENGINE AT NORMAL OPERATING TEMPERATURE, ACCESSORIES OFF AND TRANSMISSION IN NEUTRAL	
TUNE-UP BY AUTHORIZED SHOP ONLY	
EC NRMM No xxxxxxxxxxxxxxxxxxxx	
403C-11	190360220

Fig. Plaque EPA

La plaque signalétique du moteur (2) est fixée à la partie supérieure du moteur.

 Perkins	TYPE
○	○
LIST NO	SERIAL NO TYPE

Fig. Plaque type

Indiquer le numéro de série du moteur lorsque vous commandez des pièces de rechange. Voir aussi le manuel du moteur.

**Description de la machine -
Autocollants****Emplacement - autocollants****Fig. Emplacement, autocollants et plaques**

- | | |
|---------------------------------------|-----------------------------------|
| 1. Avertissement, risque d'écrasement | 8. Point de levage |
| 2. Attention, Pièces rotatives | 11. Niveau de l'huile hydraulique |
| 3. Avertissement, levage. | 12. Point de fixation |
| 4. Autocollant de sécurité | 13. Autocollants d'instructions |
| 5. Attention, Surfaces brûlantes | 14. Casier du manuel |
| 6. Étiquette de levage | 15. Manuel de sécurité |
| 7. Carburant Diesel | |

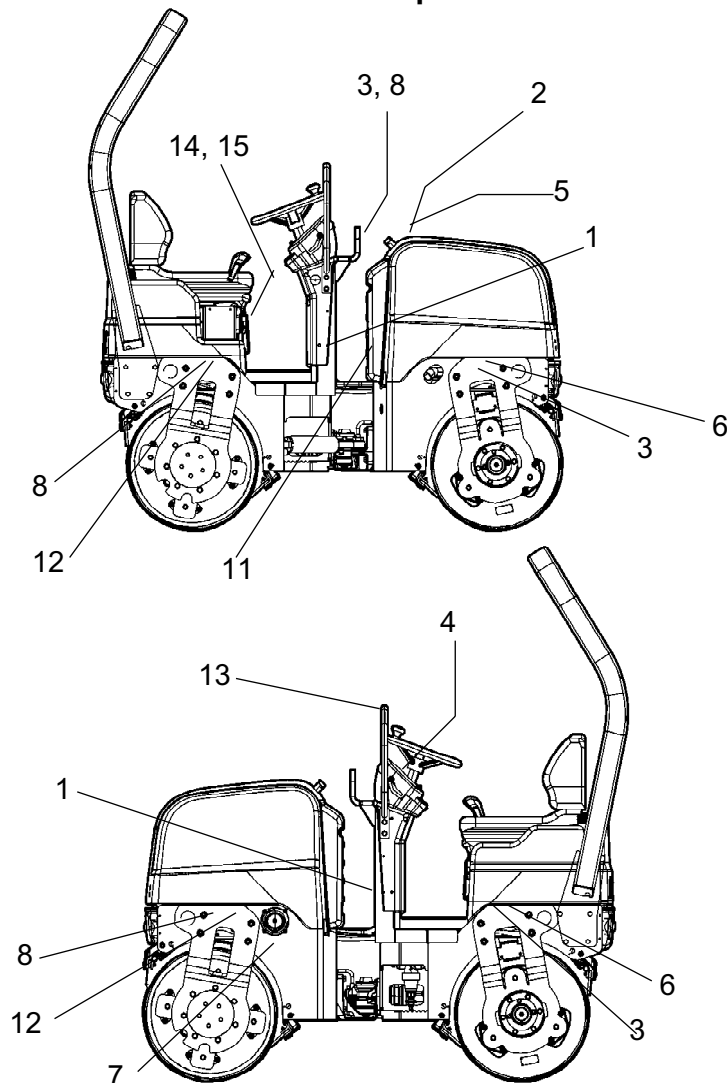
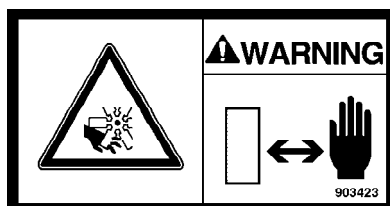
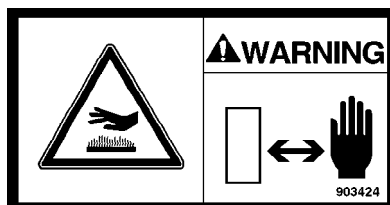
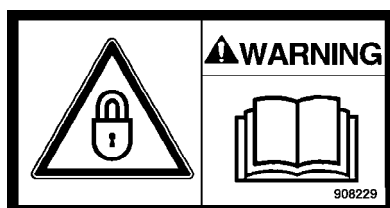
**Autocollants de sécurité****903422****- Zone d'écrasement, articulation/cylindre.****Garder une distance raisonnable de la zone d'écrasement.***(Deux zones d'écrasement sur machine pourvue de pivot d'articulation centrale)***903423****- Attention aux pièces rotatives.****Tenir les mains à une distance prudente de la zone à risque.****903424****- Attention aux surfaces brûlantes dans le compartiment moteur.****Tenir les mains à une distance prudente de la zone à risque.****903459****- Manuel d'instructions****L'opérateur doit lire avec soin les instructions de sécurité, de conduite et d'entretien avant d'utiliser la machine.****908229****- Blocage****L'articulation centrale doit être bloquée durant le levage.****Lire le manuel d'instructions.**

Autocollants d'information

Niveau de puissance sonore

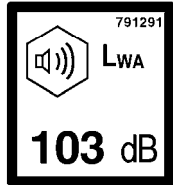

Carburant Diesel



Point de levage



Étiquette de levage

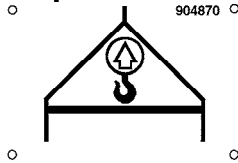

Casier du manuel

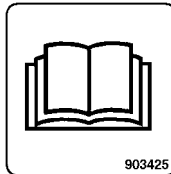

Interrupteur général

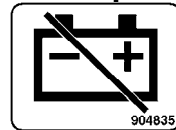

Niveau de l'huile hydraulique

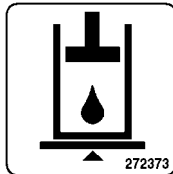

Huile bio-hydraulique

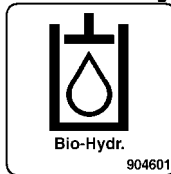

Point de fixation

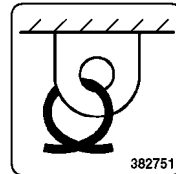

**Description de la machine -
Instruments/Dispositifs de commande****Emplacements - Instruments et dispositifs de
commande**

Fig. Instruments et tableau de bord

- | | | | |
|-----|------------------------------|-----|--|
| 12. | Asperseur manuel/automatique | 17. | Gyrophare |
| 13. | Temporisateur d'arrosage | 18. | Clignotants |
| 14. | Feux de route | 19. | Avertisseur sonore |
| 15. | Éclairage de chantier | 20. | Vibrations manuelles/automatiques |
| 16. | Clignotants de détresse | 21. | Sélecteur de vibrations cylindre avant/arrière |
| | | 22. | Panneau de commande |

Emplacements - Tableau de bord et dispositifs de commande

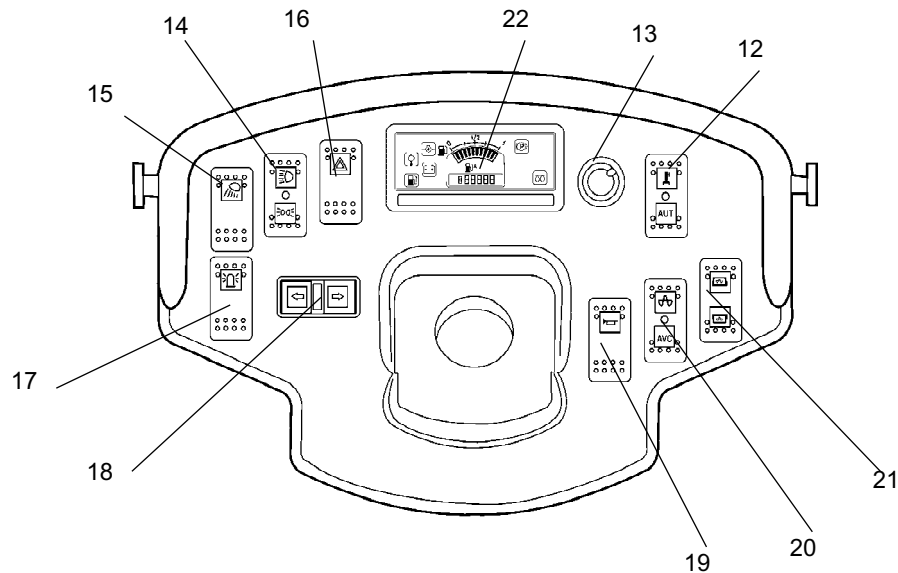
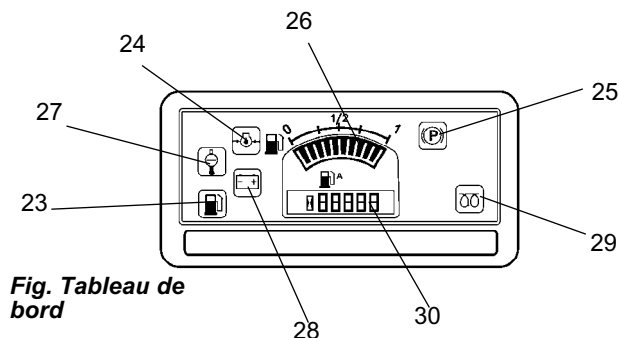

Fig. Tableau de bord

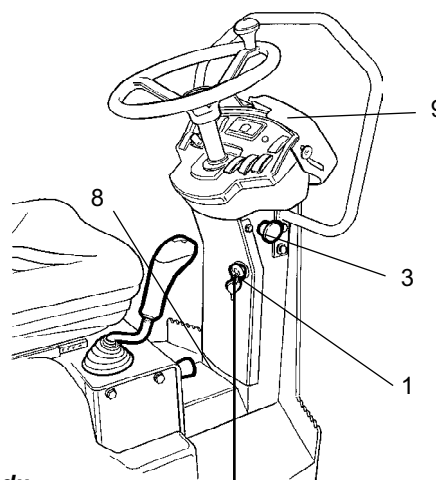

Fig. Siège du conducteur

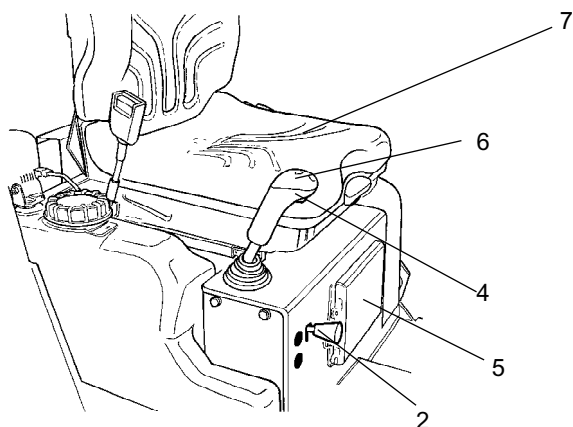
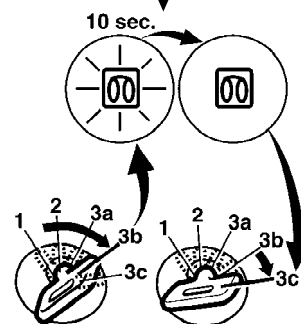

Fig. Position du conducteur













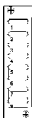









- 1 Interrupteur de démarrage
- 2 Réglage régime moteur
- 3 Frein de secours
- 4 Vibration Marche/Arrêt
- 5 Casier du manuel
- 6 Sélecteur du sens de marche
- 7 Commutateur de siège
- 8 Boîtier à fusibles
- 9 Cache de protection des instruments

- 23 Faible niveau de carburant
- 24 Réglage pression d'huile, moteur
- 25 Frein de stationnement
- 26 Niveau de carburant
- 27 Température de l'eau, moteur
- 28 Batterie/charge
- 29 Bougie de préchauffage
- 30 Horomètre

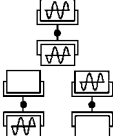
Description de fonctions

N°	Désignation	Symbole	Fonction
1.	Interrupteur de démarrage		Positions 1-2 : Position d'arrêt, la clé peut être retirée. Position 3a : Tous les instruments et commandes électriques sont sous tension.

N°	Désignation	Symbole	Fonction
			Position 3b : Préchauffage. Maintenir l'interrupteur de démarrage dans cette position jusqu'à ce que le témoin s'éteigne. Le démarreur est actionné à la position suivante.
			Position 3c : Activation du démarreur.
2.	Réglage régime moteur		Soulever le levier de manoeuvre et le relâcher dans la gorge à gauche pour régler la vitesse moteur sur la vitesse de fonctionnement. Pour sélectionner la vitesse au ralenti, déplacer le levier vers la droite et vers le bas.
3.	Arrêt d'urgence		Une pression et cela actionne le frein d'urgence. Le frein est actionné et le moteur est coupé. Se préparer à un arrêt brusque.
4.	Vibrations Activées/Désactivées. Commutateur		Appuyer une fois et relâcher pour activer les vibrations. Appuyer à nouveau pour désactiver les vibrations.
5.	Casier du manuel		Soulever et ouvrir le haut du compartiment pour accéder aux manuels.
6.	Sélecteur du sens de marche		Le moteur ne peut démarrer que lorsque le levier est au point mort. Le moteur ne démarrera pas si le levier de manoeuvre AV/AR n'est pas au point mort. Le sens de marche et la vitesse du rouleau se réglent à l'aide du levier de manoeuvre AV/AR. Si le levier est poussé vers l'avant, le rouleau va vers l'avant, etc. La vitesse du rouleau est proportionnelle à la distance du levier à partir du point mort. Plus cette distance est grande, plus la vitesse est élevée.
7.	Commutateur de siège		Toujours se tenir assis dans le siège de l'opérateur en cours de conduite. Si l'opérateur se dresse pendant la conduite, un son se fait entendre. Au bout de 3 secondes, les freins sont actionnés et le moteur s'arrête.
8.	Boîte à fusibles (sur le levier de commande)		Contient les fusibles du système électrique. Voir la rubrique Système électrique pour la description des fonctions des fusibles.
9.	Cache de protection des instruments		Rabattu sur le protège-instruments pour protéger les instruments des intempéries et du sabotage. Verrouillable
12.	Asperseur, interrupteur	 	En position enfoncée, l'alimentation d'eau vers le cylindre est activée.
		AUTO	Arrosage désactivé En position enfoncée, l'alimentation d'eau vers le cylindre est activée par le levier de manoeuvre avant/arrière. Le débit de l'eau est réglé à l'aide du temporisateur d'aspersion (13)
13.	Temporisateur d'aspersion (en option)		Réglage progressif du débit de l'eau de 0 à 100 %. Fonctionne uniquement lorsque AUTO (12.) est enfoncée.

N°	Désignation	Symbole	Fonction
14.	Feux de route, commutateur (en option)		Les feux de route s'allument lorsque la position supérieure est enfoncée. Les feux de stationnement s'allument lorsque la position inférieure est enfoncée.
15.	Phares de chantier commutateur (en option)		En position enfoncée, les phares de chantier s'allument
16.	Signaux de détresse, commutateur (en option)		En position enfoncée, les signaux de détresse s'allument
17.	Gyrophare, interrupteur		En position enfoncée, le phare de danger s'allume
18.	Clignotants, manette (en option)		Lorsqu'elle est enfoncée à gauche, les clignotants gauches s'allument etc. Sur la position milieu, la fonction est arrêtée.
19.	Avertisseur sonore, interrupteur		Enfoncer pour actionner l'avertisseur sonore.
20.	Commutateur à commande MAN/AUTO des vibrations	  AVC	En position supérieure, les vibrations sont activées/désactivées à l'aide du commutateur sur le levier de manoeuvre avant/arrière. La fonction est activée à l'aide du commutateur. En position médiane, le système de vibration est entièrement coupé. En position inférieure, les vibrations sont activées/désactivées automatiquement à l'aide du levier de manoeuvre avant/arrière.
21.	Sélecteur de vibrations cylindre avant/arrière, commutateur (en option)		Dans la position enfoncée avant, les vibrations sont activées sur le cylindre avant. En position médiane, les vibrations sont activées sur les deux cylindres. Dans la position enfoncée arrière, les vibrations sont activées sur le cylindre arrière.
22.	Panneau de commande		
23.	Lampe témoin, bas niveau de carburant		La lampe s'allume lorsque le niveau de carburant dans le réservoir est faible.
24.	Lampe témoin, pression d'huile		Cette lampe s'allume si la pression d'huile de lubrification du moteur est trop basse. Couper immédiatement le moteur et chercher l'erreur.
25.	Lampe témoin, frein de stationnement		Le témoin s'allume quand le frein de stationnement est actionné.
26.	Niveau de carburant		Indique le niveau de carburant dans le réservoir diesel.
27.	Lampe témoin, température de l'eau		La lumière s'allume lorsque la température de l'eau est trop élevée.
28.	Lampe témoin, chargement de batterie		Si la lampe s'allume quand le moteur diesel est en marche, l'alternateur ne charge pas. Couper le moteur diesel et chercher l'erreur.
29.	Lampe témoin, bougie de préchauffage		Le témoin doit s'éteindre avant que l'interrupteur de démarrage soit placé en position 3c pour activer le démarreur.
30.	Horomètre		Indique le nombre d'heures pendant lesquelles le moteur a tourné.

Description de la machine - Système électrique

Fusibles

La figure indique la position des fusibles.

Le tableau ci-dessous indique l'ampérage et la fonction des fusibles. Tous les fusibles sont à broche plate.

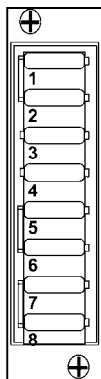

Fig. Boîtier de fusibles

Fusibles dans le boîtier à fusibles

1.	Tableau de bord ECU, asperseur	20A	5.	Gyrophare	10A
2.	Klaxon, alternateur	15A	6.	Clignotants	10A
3.	Clignotants droits, répéteurs latéraux	5A	7.	Phares auxiliaires de courte portée, feux de chantier phare principal avant	15A
4.	Clignotants gauches, répéteurs latéraux	5A	8.	Phares auxiliaires de courte portée, feux de position, feux de freinage, phares de chantier arrière, éclairage de la plaque	15A

Relais

- | | | |
|----|-----|------------------------|
| 1. | K1 | Démarrage |
| 2. | K5 | Bougie de préchauffage |
| 3. | K9 | Clignotants |
| 4. | K10 | Éclairage de frein |

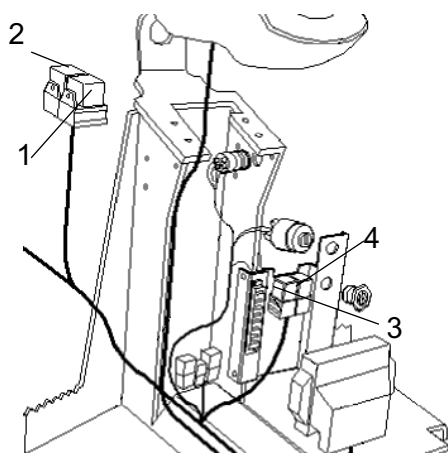

Fig. Levier de commande

Conduite - Démarrage

Avant démarrage

Interrupteur général - Activé - En option

Ne pas oublier d'effectuer un entretien quotidien. Voir les consignes d'entretien.

L'interrupteur général est placé dans le compartiment moteur. Mettre la clé (1) en position marche. Le rouleau est maintenant tout entier alimenté.



Le capot du moteur doit être ouvert pendant le fonctionnement de la machine, pour pouvoir rapidement couper le courant de batterie si nécessaire.

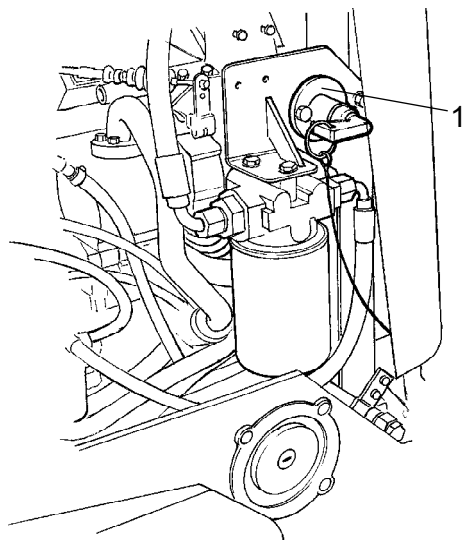

Fig. Côté gauche du moteur
1. Interrupteur général

Siège du conducteur - Réglage

Régler le siège du conducteur pour que la position soit confortable et pour mettre les commandes à portée de main.

Différents réglages possibles du siège :

- Inclinaison du dossier rembourré (1)
- Réglage de la longueur des jambes (2)
- Réglage du poids (3)



Fig. Position du conducteur
1. Inclinaison du dossier rembourré
2. Réglage de la longueur des jambes
3. Réglage du poids

Pour régler le poids. Le poids est augmenté en poussant le levier vers le bas jusqu'à l'obtention du poids désiré. Pour réduire le poids, pousser le levier vers le bas jusqu'à la position la plus basse et relâcher. Le siège est maintenant réglé sur le poids minimum.

Instruments et lampes - Contrôle

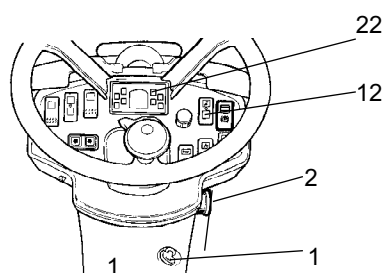

Fig. Tableau de bord
 1. Commutateur de démarrage
 2. Frein à main
 12. Commutateur, arrosage
 22. Panneau d'avertissement



Veiller à ce que le frein d'urgence ait bien été tiré. Quand le rouleau est au point mort ou qu'il n'y a aucune charge sur le siège du conducteur, la fonction de frein automatique est activée.

Tourner l'interrupteur (1) en position 3a.

Vérifier que les lampes témoins s'allument dans le panneau d'avertissements (22).

Régler le commutateur d'aspersion (12) en position de marche et vérifier que le système fonctionne.

Frein de stationnement - Contrôle



Veiller à ce que le bouton d'arrêt d'urgence (1) soit tiré. Le rouleau ne peut pas démarrer si ce bouton est enfoncé.

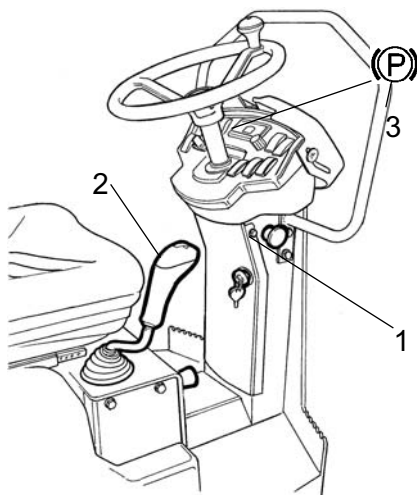

Fig. Tableau de bord
 1. Frein de secours
 2. Commande de marche avant/arrière
 3. Témoin de frein de stationnement

Démarrer le rouleau. Contrôler que le témoin du frein de stationnement (3) s'allume. Conduire le rouleau lentement en avançant et vérifier que le frein de stationnement ne s'éteint pas. Quand le levier de manoeuvre avant/arrière est au point mort et que l'opérateur se lève, le témoin du frein de stationnement doit s'allumer.

Verrouillage de sécurité

Le rouleau est équipé d'un dispositif de verrouillage.

Si le conducteur se relève de son siège alors que le levier de manoeuvre avant/arrière est en position de conduite, l'engin s'arrête et le moteur diesel se coupe au bout de 3 secondes. Se préparer à un arrêt brusque.

Le verrouillage n'est pas activé si le levier de manoeuvre avant/arrière est au point mort.

Position du conducteur

 **Remplacer la ceinture de sécurité (1) si elle est usagée ou si elle a subi de très fortes contraintes.**

 Ne jamais utiliser les leviers de manoeuvre avant/arrière comme poignée pour monter ou descendre du rouleau.

 S'assurer que les plots élastiques (4) de la plate-forme sont intacts. Car si les plots sont usés, le confort en souffre.

 **S'assurer que la protection anti-dérapante (5) sur la plate-forme est en bon état. La remplacer par une neuve si la friction anti-dérapage est insuffisante.**

 **Les machines équipées de ROPS pliables doivent toujours être utilisées avec le dispositif ROPS bloqué et en position soulevée.**

 **Toujours vérifier le verrouillage de sécurité avant de faire fonctionner la machine. L'opérateur s'en assure en se levant du siège conformément aux instructions mentionnées dans la partie intitulée Verrouillage. Voir ci-dessous.**

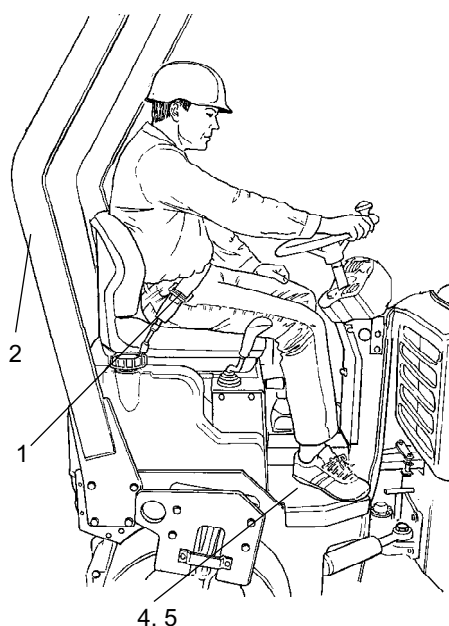

Fig. Siège du conducteur
 1. Ceinture de sécurité
 2. ROPS
 4. Élément en caoutchouc
 5. Protection antidérapante

Si le rouleau est équipé d'un ROPS (Roll Over Protective Structure), toujours mettre la ceinture de sécurité (1) fournie et porter un casque de protection.

Démarrage

Démarrage du moteur

Veiller à ce que le frein de secours (3) soit tiré.

Mettre la commande de marche AV/AR (6) en position neutre. Le moteur ne peut démarrer que lorsque le levier est au point mort.

Mettre l'interrupteur de vibration (20) manuelle/automatique en (position O).

A des températures chaudes, régler le contrôle de la vitesse moteur (2) sur le ralenti (tout à gauche).

En cas de démarrage à froid, régler le contrôle de la vitesse moteur sur la vitesse maximale. Préchauffage : Mettre la clé en position II. Lorsque le voyant (29) s'est éteint, après 10 secondes environ. Tourner l'interrupteur de démarrage (1) vers la droite. Lâchez l'interrupteur de démarrage dès que le moteur a démarré .



Ne pas utiliser le démarreur trop longtemps. Si le moteur ne démarre pas, attendre une minute environ avant de réessayer.

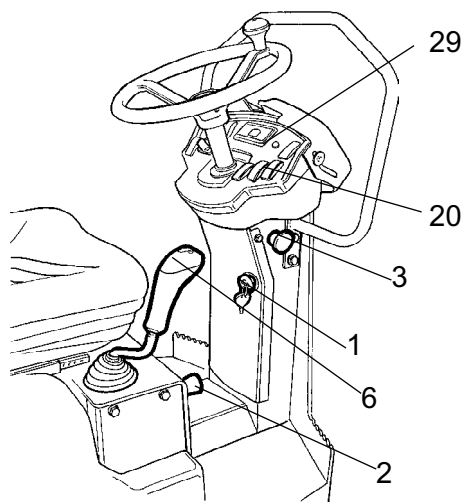

Fig. Panneau de commande

- 1. Commutateur de démarrage
- 2. Contrôle de la vitesse moteur
- 3. Freins d'urgence
- 6. Levier de manoeuvre avant/arrière
- 20. Interrupteur de vibrations man/auto
- 29. Voyant de préchauffage

Laisser le moteur tourner au ralenti pendant quelques minutes, plus longtemps si la température extérieure est inférieure à +10 C (50 F)

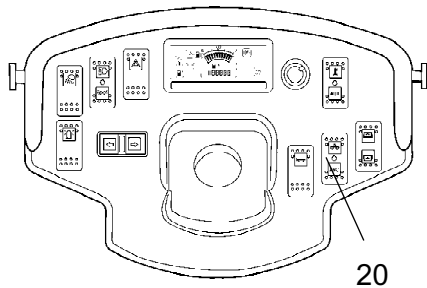

Fig. Tableau de bord
20. Interrupteur de vibrations

Vérifier tout en faisant tourner le moteur, que le témoin pour la pression d'huile (24) et le témoin de charge (28) s'éteignent.

La lampe témoin (25) doit rester allumée.



En cas de démarrage et de conduite avec un engin froid, ne pas oublier que l'huile hydraulique est également froide et que les distances de freinage sont plus longues que lorsque l'huile a atteint sa température normale de fonctionnement.

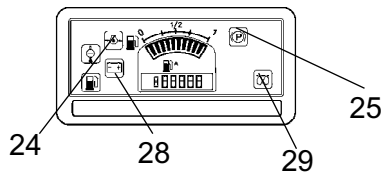

Fig. Panneau de commande
28. Témoin de charge
24. Témoin de pression d'huile
25. Témoin de freinage
29. Voyant de la bougie de préchauffage



S'assurer d'une bonne ventilation (extraction) si le moteur tourne dans un local clos. Risque d'intoxication par le monoxyde de carbone.

Fonctionnement - Conduite

Conduite du rouleau

! *Ne jamais, sous aucun prétexte, conduire l'engin à partir du sol. Pour conduire, l'opérateur doit toujours être assis sur son siège.*

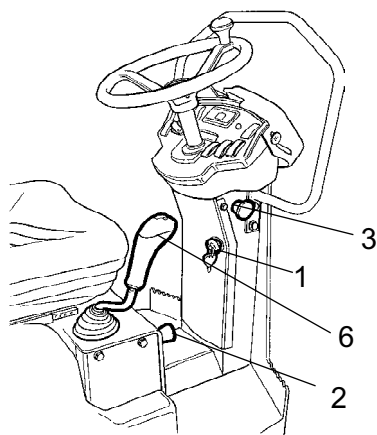

Fig. Tableau de bord

1. Commutateur de démarrage
2. Contrôle de la vitesse moteur
3. Freins d'urgence
6. Levier de manoeuvre avant/arrière

Tourner le réglage de régime moteur vers le haut (2) et le verrouiller dans sa position de travail.

Lorsque le rouleau est immobile, vérifier que la direction fonctionne en tournant le volant une fois à droite puis une fois à gauche.

Pour le compactage des enrobés, ne pas oublier d'activer le système d'arrosage (5).

! *S'assurer que la zone de travail, devant et derrière le rouleau, est libre.*

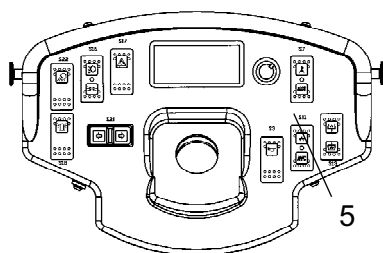

Fig. Tableau de bord

5. Commutateur d'aspersion.

Pousser ou tirer prudemment vers soi la commande de marche avant/arrière (6) suivant le sens de marche choisi.

Plus le levier s'éloigne de la position point mort, plus la vitesse augmente.

! *Toujours régler la vitesse avec la commande de marche avant/arrière, jamais avec le régime du moteur.*

! *Pour vérifier le bon fonctionnement du frein de secours, appuyer sur le bouton de frein de secours (3) pendant que le rouleau avance lentement. Se préparer à un arrêt brusque. Le moteur sera coupé et les freins actionnés.*

Vérifier pendant la conduite que les témoins d'avertissement ne s'allument pas.

Verrouillage de sécurité

Le rouleau est équipé d'un dispositif de verrouillage.

Si le conducteur se relève de son siège alors que le levier de manoeuvre avant/arrière est en position de conduite, l'engin s'arrête et le moteur diesel se coupe au bout de 3 secondes. Se préparer à un arrêt brusque.

Le verrouillage n'est pas activé si le levier de manoeuvre avant/arrière est au point mort.

Conduite - Vibration

Vibration manuelle/automatique

L'interrupteur (20) permet de choisir la mise en marche/ l'arrêt manuels ou automatiques.

En position manuelle, le conducteur doit activer les vibrations à l'aide de l'interrupteur(4) sur la partie basse du manche du levier de manoeuvre avant/arrière (6).

En position automatique, la vibration est activée quand la vitesse pré réglée est atteinte. De même, l'arrêt se produit automatiquement dès que la vitesse minimale est atteinte..

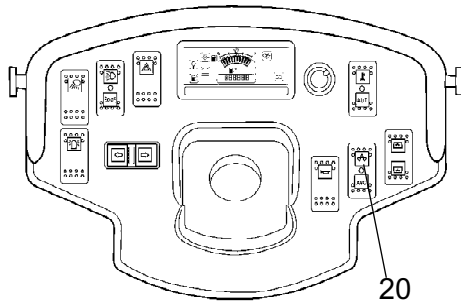

Fig. Tableau de bord
20. Interrupteur Man/Aut.

Vibration manuelle - Activation



Les vibrations ne doivent pas être activées lorsque le rouleau est immobile. Sinon, cela peut endommager le revêtement et la machine.

L'enclenchement et le déclenchement des vibrations s'effectuent à l'aide de l'interrupteur (4) sur la partie basse du levier de manoeuvre avant/arrière.

Toujours couper la vibration avant que le rouleau ne s'arrête complètement.

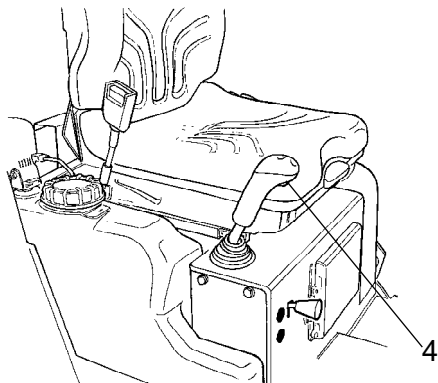

Fig. Levier de manoeuvre avant/arrière
4. Interrupteur, vibrations
activées/désactivées

Conduite - Arrêt

Freinage

Frein de secours

Le freinage s'effectue normalement avec la commande avant/arrière. La transmission hydrostatique freine le rouleau quand on met la commande au point mort.

Il existe également un frein dans chaque moteur du cylindre qui agit comme un frein de secours pendant la conduite.



Pour freiner, appuyer sur le bouton de frein de secours (3), tenir fermement le volant et se préparer à un arrêt brusque. Le moteur s'arrête.

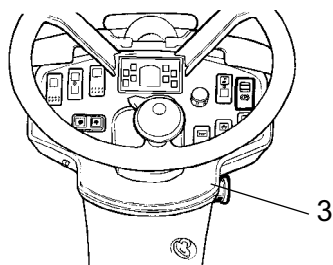

Fig. Tableau de bord
3. Bouton du frein de secours

Après freinage, remettre la commande de marche avant/arrière au point mort, et tirer sur le bouton de frein de secours. Redémarrer le moteur.

Freinage normal

Appuyer sur l'interrupteur (4) pour couper les vibrations.

Pour arrêter le rouleau, mettre la commande de marche avant/arrière (6) au point mort.

Remettre le contrôle de la vitesse moteur (2) au ralenti. Laisser le moteur tourner pendant quelques minutes au ralenti pour le refroidir. Couper le moteur sur la machine en utilisant la clé.



En cas de démarrage et de conduite avec un engin froid, ne pas oublier que l'huile hydraulique est également froide et que les distances de freinage sont plus longues que lorsque l'huile a atteint sa température normale de fonctionnement.

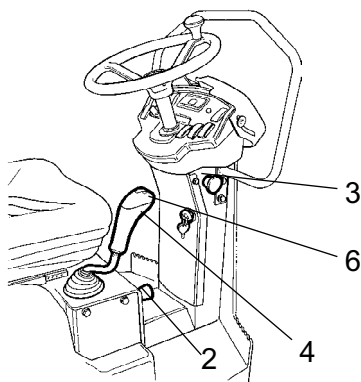

Fig. Panneau de commande
2. Contrôle de la vitesse moteur
3. Freins de secours/stationnement
4. Vibrations activées/désactivées
6. Levier de manoeuvre avant/arrière

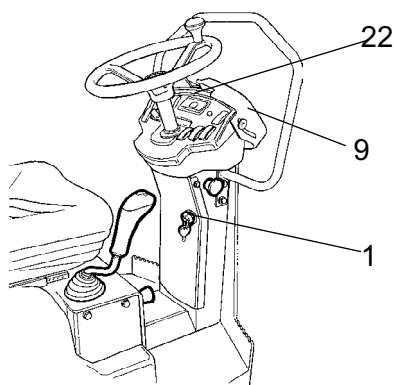

Fig. Tableau de bord
 1. Commutateur de démarrage
 9. Cache de protection des instruments
 22. Panneau pour témoins d'avertissement

Arrêt

Vérifier les instruments et les lampes témoin pour détecter toute anomalie éventuelle. Éteindre l'éclairage et les autres fonctions électriques.

Tourner l'interrupteur de démarrage (1) vers la gauche en position d'arrêt 1. Avant de laisser le rouleau, rabattre et verrouiller la plaque de protection des instruments (22).

Stationnement

Blocage des rouleaux



Ne jamais descendre de la machine lorsque le moteur est en marche, sauf si le levier de manoeuvre avant/arrière est au point mort, et vérifier que le témoin de frein de stationnement est activé lorsque le conducteur se dresse.



Veiller à garer le rouleau dans un endroit sans danger pour les autres usagers de la route. Si le rouleau est stationné sur une surface inclinée, bloquer les cylindres en direction de cette surface.



Ne pas oublier le risque de gel en hiver. Vider les réservoirs d'eau et les canalisations.

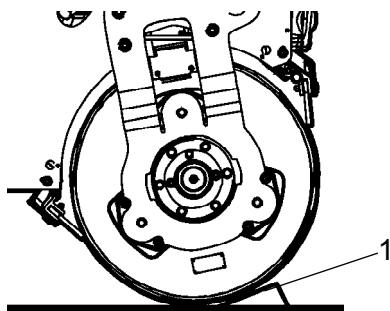

Fig. Installer
 1. Cales

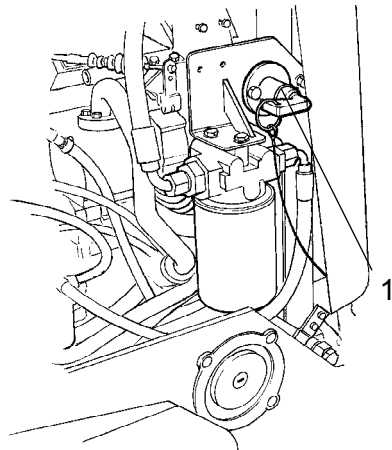

Fig. Espace batterie
1. Interrupteur général

Commutateur - En option

À la fin de la séance de travail, désactiver le coupe-batterie (1) et retirer la clé.

Ceci afin d'empêcher le déchargement de la batterie et rendre plus difficile le démarrage et la conduite de l'engin par des personnes non habilitées. Fermer aussi le capot du moteur à clé.

Immobilisation prolongée



En cas de remisage de plus d'un mois, suivre les instructions suivantes.

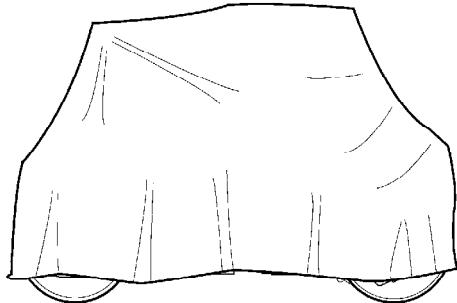

Fig. Rouleau protégé contre les intempéries

Ces mesures concernent les remisages d'une durée allant jusqu'à six mois.

Avant de réutiliser le rouleau, passer en revue les points ci-dessous marqués d'une *.

Moteur

* Voir les instructions du constructeur dans le manuel du moteur, livré avec le rouleau.

Batterie

* Enlever la batterie de la machine, nettoyer, graisser les connecteurs de câbles (pôles) et procéder à une charge d'entretien de la batterie une fois par mois. Mis à part cela, la batterie est sans entretien.

Épurateur d'air, tuyau d'échappement

* Recouvrir le filtre à air (voir rubrique « Toutes les 50 heures de marche » et la rubrique « Toutes les 1000 heures de marche ») ou son ouverture avec du plastique ou du ruban adhésif. Recouvrir également l'orifice du tuyau d'échappement. Cela empêche l'humidité de pénétrer dans le moteur.

Système d'arrosage

* Vider complètement l'eau du réservoir d'eau (voir la rubrique « Toutes les 2000 heures de marche »). Vider tous les tuyaux, le corps de filtre, et la pompe à eau. Enlever toutes les buses d'arrosage (voir la rubrique « Toutes les 10 heures de marche »).

Réservoir de carburant

Remplir complètement le réservoir de carburant pour empêcher la formation d'eau de condensation..

Réservoir hydraulique

Remplir le réservoir hydraulique jusqu'au repère de niveau supérieur (voir rubrique « Toutes les 10 heures de marche »).

Vérin de direction, charnières, etc.

Graisser le piston du vérin de direction avec de la graisse de conservation.

Graisser les charnières de portières du compartiment moteur. Graisser les deux extrémités de la commande avant/arrière (pièces lisses) (voir la rubrique « Toutes les 500 heures de marche »).

Capots, bâche

* Replier le protège-instruments sur le tableau de bord.

* Recouvrir tout le rouleau d'une bâche. Un espace doit être laissé entre la bâche et le sol.

* Si possible, remiser le rouleau à l'intérieur, de préférence dans un local à température constante.

Divers

Levage

Verrouillage de l'articulation de direction

Tourner le volant de manière à placer la machine en marche avant droite.

Arrêter la machine. Actionner le frein d'urgence.

Tirer la tige de blocage (1), tourner le bras de verrouillage (2) vers le châssis avant, fixer le bras de verrouillage sur la moitié du châssis avant en insérant le boulon d'arrêt (3) à travers le crochet dans le châssis avant et le bras de verrouillage.

Bloquer la position du bras de verrouillage en réajustant la tige de blocage (1).

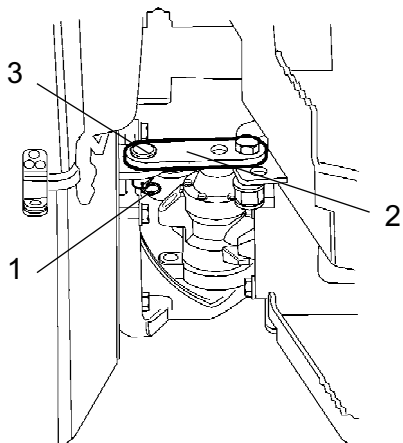

Fig. Articulation centrale
 1. Goupille fendue
 2. Bras de verrouillage
 3. Boulon d'arrêt

Poids : voir l'étiquette de levage sur le rouleau

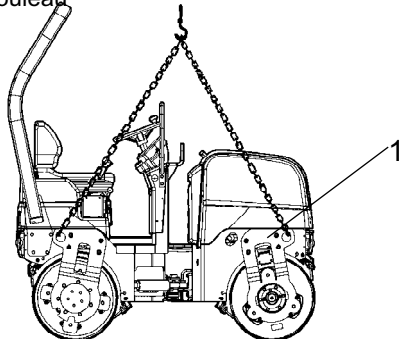

Fig. Rouleau prêt au levage
 1. Étiquette de levage

Levage du rouleau



Le poids brut de la machine est indiqué sur la plaque de levage (1). Voir aussi les caractéristiques techniques.



Les équipement de levage tels que chaînes, câbles d'acier, sangles et crochets doivent correspondre aux dimensions spécifiées dans les règlements de sécurité pour les équipements de levage.



Ne pas circuler sous des charges suspendues. Veiller à ce que les crochets des dispositifs de levage soient bien fixés.

Déverrouillage de l'articulation de direction

Ne pas oublier de déverrouiller l'articulation de direction avant de démarrer.

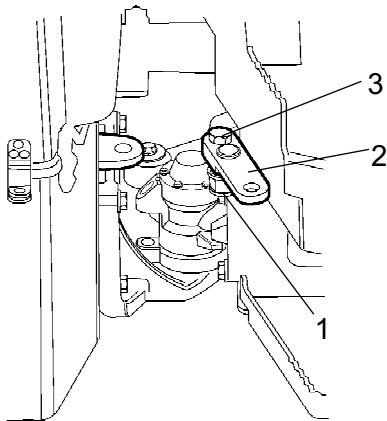

Tirer la tige de blocage (1), tourner le bras de verrouillage (2) vers le châssis arrière, fixer le bras de verrouillage en insérant le boulon d'arrêt (3) à travers le crochet dans le châssis arrière et le bras de verrouillage. Insérer la broche de verrouillage.

Fig. Articulation

- 1. Tige de blocage**
- 2. Bras de verrouillage**
- 3. Boulon d'arrêt**

Remorquage/Dépannage

Remorquage du rouleau



Couper le moteur diesel. Actionner le frein d'urgence. Bloquer le cylindre avec des cales pour empêcher l'engin de rouler lorsque les freins sont desserrés.



Les freins de chaque moteur à propulsion doivent être desserrés mécaniquement, de la façon décrite ci-dessous, avant de remorquer le rouleau.

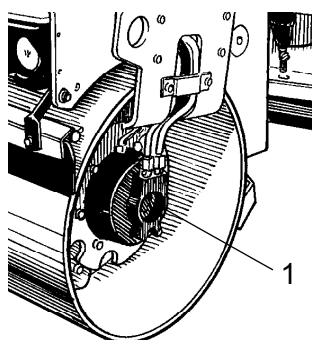

Fig. Cylindre
1. Moteur à propulsion, situé devant, à gauche et à l'arrière, à droite.

Desserrage des freins mécaniques

1. Enlever les 2 obturateurs (191),
2. Serrer les vis (192) en serrant les ressorts ensemble (193) pour les forcer dans le filet interne du piston de frein (107) jusqu'à ce que la tête de vis (192) vienne en contact avec le bloc de soupape (041).
3. Continuer à serrer les deux vis (192) de façon alternée, un petit peu chaque fois de façon à ce que le piston de frein (107) se relâche (visser 2 tours environ).

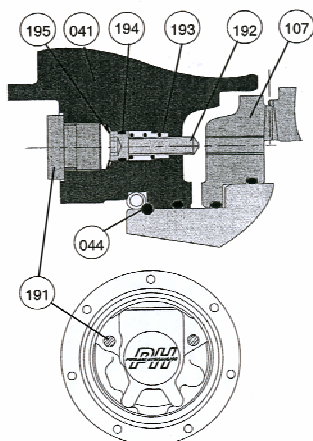

Fig. Desserrage des freins mécaniques



Serrer les vis (192) trop fort peut endommager le mécanisme interne



La machine doit être démarrée avec les freins réactivés.

Réactiver les freins mécaniques

Desserrer les deux vis (192) entièrement, puis mettre les obturateurs (191).

Couples de serrage

Vis (192)

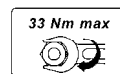

Obturateurs (191)

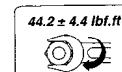

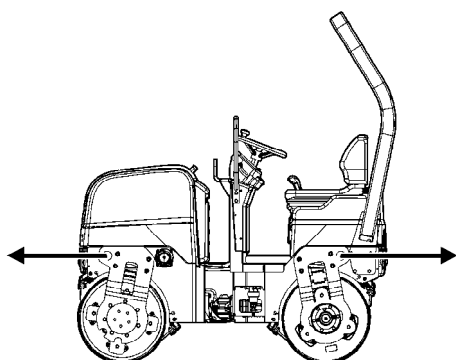

Fig. Remorquage du rouleau

Remorquage/dépannage



Une barre de remorquage doit être utilisée lors du remorquage car le rouleau n'a pas de freins et il ne peut être ralenti et arrêté que par le véhicule le remorquant.



Le rouleau doit être remorqué lentement, à la vitesse maximale de 3 km/h (2 mph) et uniquement sur des distances courtes, 300 m max. (330 yards).

En cas de remorquage/dépannage d'un engin, il faut raccorder le dispositif de remorquage aux deux points de levage. Appliquer la force de traction dans le sens longitudinal de la machine, voir figure. La force de remorquage totale maximale 50.8 kN, 25.4 kN par fourche.



Recommencer les étapes effectuées pour le remorquage telles que décrites dans les instructions de remorquage à la page précédente.

Transport



Verrouiller l'articulation de direction avant le levage et le transport. Suivre les instructions figurant sous chaque titre.

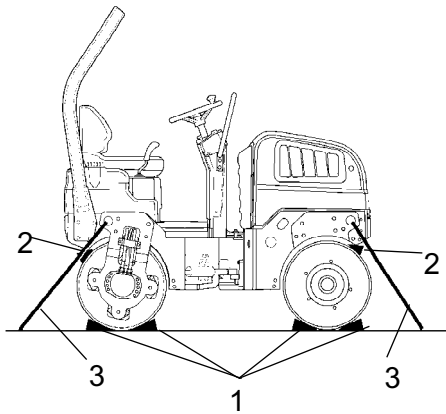

Fig. Préparation

- 1. Cales**
- 2. Coins en bois**
- 3. Sangles de serrage**

Rouleau prêt au transport

Bloquer les cylindres avec des cales (1) fixées au véhicule de transport.

Placer les coins en bois (2) entre le cylindre et le cadre pour éviter de surcharger les éléments en caoutchouc du rouleau lors du serrage.

Arrimer le rouleau avec des sangles (3) placées aux quatre coins. Des autocollants indiquent les points de fixation.



Ne pas oublier de remettre le verrouillage de l'articulation de direction en position ouverte avant de redémarrer le rouleau.

Instruction de conduite - Résumé

1. **Suivre les INSTRUCTIONS DE SÉCURITÉ dans le manuel de sécurité.**
2. S'assurer que toutes les instructions figurant dans la section ENTRETIEN ont été suivies.
3. Mettre le coupe-batterie en position MARCHE.
4. Mettre la commande de sens de marche avant/arrière au POINT MORT.
5. Mettre le commutateur de vibration Manuelle/Automatique en position 0.
6. Régler le moteur à la vitesse maximale.
7. Mettre le frein d'arrêt d'urgence en position tirée.
8. Mettre le moteur en marche et chauffer le moteur.
9. Mettre le réglage de régime en position de travail.



10. **Conduire le rouleau. Manier la commande de sens de marche avant/ arrière avec précaution.**



11. **Vérifier les freins, conduire lentement. Ne pas oublier que la distance de freinage est plus longue si le rouleau est froid.**

12. Utiliser les vibrations uniquement lorsque le rouleau est en mouvement.

13. S'assurer que les cylindres sont correctement arrosés, si besoin est.



14. **EN CAS DE DANGER :**
 - Appuyer sur le **BOUTON DU FREIN DE SECOURS**
 - Tenir fermement le volant.
 - Se préparer à un arrêt brusque. Le moteur s'arrête.

15. Stationnement : - Couper le moteur et bloquer les cylindres.

16. En cas de levage : - Se reporter à la section appropriée dans le Manuel d'instructions.







17. En cas de remorquage : - Se reporter à la section appropriée dans le Manuel d'instructions.

18. En cas de transport : - Se reporter à la section appropriée dans le Manuel d'instructions.

19. En cas de dépannage - Se reporter à la section appropriée dans le Manuel d'instructions.













Entretien - Lubrifiants et symboles

 Toujours utiliser des lubrifiants de haute qualité dans les quantités recommandées. Une trop grande quantité de graisse ou d'huile peut entraîner un échauffement qui cause une usure rapide.

	HUILE MOTEUR	Tempér. de l'air -10°C-+40°C Shell Rimula TX SAE 15W/40 ou huile équivalente API CF-4/SG (CD/CE)
	HUILE HYDRAULIQUE	Temp. de l'air -10°C-+40°C Shell Tellus TX68 ou équivalente. Temp. de l'air au-dessus de +40°C Shell Tellus TX100 ou équivalente
 Bio-Hydr.	HUILE HYDRAULIQUE BIOLOGIQUE	BP BIOHYD SE-S 46 La machine peut avoir été remplie en usine avec de l'huile biodégradable. Pour le remplacement/ remplissage, utiliser une qualité d'huile équivalente.
	HUILE DE CYLINDRE	Temp. de l'air -15°C-+40°C (5°F-104°F) Cylindre arrière : Shell Spirax AX 80W/90 ou équivalente Cylindre avant : Shell Spirax AX 80W/90 ou équivalente.
	CARBURANT	Voir manuel du moteur.
	LIQUIDE DE REFROIDISSEMENT	Glycoshell ou équivalent. (mélangé 50/50 avec de l'eau) Protégeant contre le gel jusqu'à -41°C environ.

 La conduite par une température ambiante extrême, haute ou basse, exige d'autres carburants ou lubrifiants. Se reporter à la rubrique « Instructions spéciales » ou consulter Dynapac.

Symboles d'entretien

	Niveau d'huile à moteurs		Filtre à air
	Filtre à huile à moteurs		Batterie
	Niveau réservoir d'huile hydraulique		Arroseur
	Filtre à huile hydraulique		Eau d'arrosage
	Cylindre, niveau d'huile		Recyclage
	Huile de graissage		Filtre à carburant
	Niveau du liquide de refroidissement		

Entretien - Schéma d'entretien

Entretien et points d'entretien

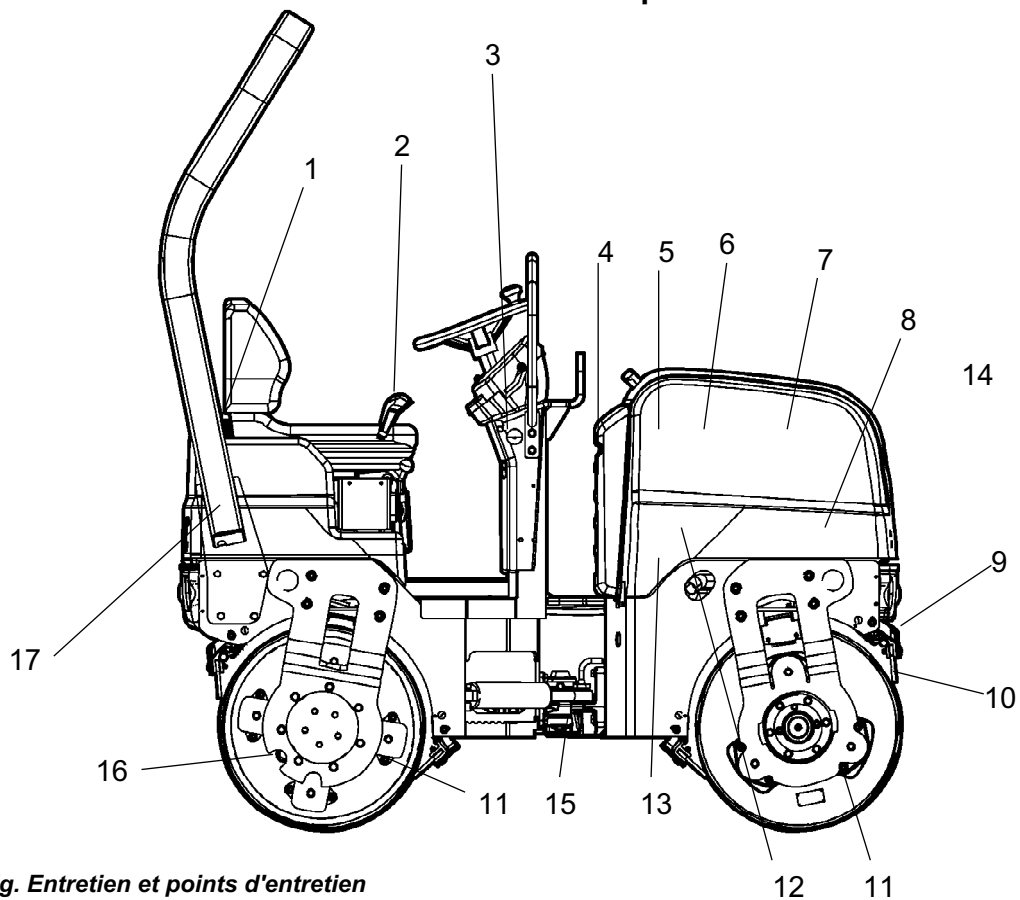

Fig. Entretien et points d'entretien

- | | | |
|--|----------------------------------|---|
| 1. Réservoir d'eau, remplissage | 7. Épurateur d'air | 13. Huile hydraulique, remplissage |
| 2. Sélecteur du sens de marche | 8. Batterie (sans entretien) | 14. Réservoir de carburant, remplissage |
| 3. Frein de secours | 9. Arroseur | 15. Articulation de direction |
| 4. Refroidisseur/radiateur du fluide hydraulique | 10. Raclours | 16. Cylindres, remplissage d'huile |
| 5. Courroie d'alternateur | 11. Plots élastiques | 17. ROPS |
| 6. Moteur | 12. Filtre du fluide hydraulique | 17. ROPS |

Généralités

L'entretien périodique doit être effectué après le nombre d'heures de marche indiqué. Utiliser les périodes journalières, hebdomadaires, etc. lorsque le nombre d'heures ne peut pas être utilisé.



Toujours enlever les saletés avant le remplissage ou le contrôle des niveaux d'huiles et de carburant, et avant de lubrifier avec de la graisse ou de l'huile.



Le manuel du moteur comporte des instructions de maintenance et d'entretien supplémentaires, spécifiques pour le moteur diesel.



Lorsque des heures de marche et des intervalles de temps sont à la fois spécifiés, l'entretien doit être effectué au point dans le temps survenant en premier.

Toutes les 10 heures de marche (Chaque jour)

Voir le sommaire pour trouver le numéro de page des sections auxquelles il est fait référence !

Pos. dans fig.	Action	Remarque
	Avant le premier démarrage de la journée	
6	Vérifier le niveau d'huile dans le moteur	Voir le manuel du moteur
13	Vérifier le niveau d'huile dans le réservoir hydraulique	
4	Vérifier le niveau du liquide de refroidissement	
14	Faire le plein de carburant	
1	Remplir les réservoirs d'eau	
9	Vérifier le système d'arrosage	
4	Contrôler la libre circulation d'air de refroidissement	
10	Vérifier le réglage des raclours	
	Vérifier les témoins lumineux	
6	Purger si nécessaire le séparateur d'eau	
7	Vérifier l'indicateur de filtre à air	

Après les PREMIÈRES 50 heures de marche

Voir le sommaire pour trouver le numéro de page des sections auxquelles il est fait référence !

	Action	Remarque
6	Remplacer le filtre à carburant	Voir le manuel du moteur
6	Remplacer l'huile pour moteur et le filtre à huile	Voir le manuel du moteur
12	Remplacer le filtre à huile hydraulique	

Toutes les 50 heures de marche (chaque semaine)

Voir le sommaire pour trouver le numéro de page des sections auxquelles il est fait référence !

Pos. dans fig.	Action	Remarque
3	Vérifier les freins	
7	Vider les capteurs de poussières du filtre à air	

Toutes les 250 heures de marche (chaque mois)

Voir le sommaire pour trouver le numéro de page des sections auxquelles il est fait référence !

Pos. dans fig.	Action	Remarque
7	Nettoyer la cartouche filtrante du filtre à air, vérifier que les tuyaux et connecteurs sont serrés	
4	Nettoyer l'extérieur du faisceau de radiateur.	Dans les environnements poussiéreux, selon les besoins.
2	Vérifier la lubrification des commandes et pivots	Lubrifier si nécessaire
5	Vérifier l'état et la tension de la courroie du ventilateur	Remplacer si nécessaire

Toutes les 500 heures de marche (Chaque année)

Voir le sommaire pour trouver le numéro de page des sections auxquelles il est fait référence !

Pos. dans fig.	Action	Remarque
7	Remplacer la cartouche filtrante du filtre à air, vérifier que les tuyaux et connecteurs sont serrés	
6	Remplacer le filtre à carburant	Voir le manuel du moteur
6	Remplacer l'huile pour moteur et le filtre à huile	Voir le manuel du moteur
4	Vérifier le point de congélation du liquide de refroidissement. Remplacer le liquide de refroidissement tous les deux ans.	
16	Contrôler le niveau d'huile dans les cylindres	
13	Vérifier le bouchon/aération du réservoir d'huile hydraulique	

Toutes les 1000 heures de marche (Chaque année)

Voir le sommaire pour trouver le numéro de page des sections auxquelles il est fait référence !

Pos. dans fig.	Action	Remarque
12	Remplacer le filtre à huile hydraulique	
6	Vérifier les jeux de soupapes du moteur	Voir le manuel du moteur
5	Remplacer la courroie du ventilateur	Voir le manuel du moteur

Toutes les 2000 heures de marche (Chaque année)

Voir le sommaire pour trouver le numéro de page des sections auxquelles il est fait référence !

Pos. dans fig.	Action	Remarque
13	Remplacer l'huile du réservoir d'huile hydraulique	
6	Remplacer la soupape de respiration du moteur	Voir le manuel d'instructions du moteur.
16	Changer l'huile dans les cylindres	
1	Purger et nettoyer le réservoir à eau	
14	Vider et nettoyer le réservoir à carburant	
15	Vérifier l'état de l'articulation de direction	

Entretien - 10h

**Placer le rouleau sur une surface plane.
Pendant le contrôle et le réglage, le moteur doit être coupé et le bouton d'arrêt d'urgence activé, sauf indication contraire.**



S'assurer que le capot du moteur est entièrement ouvert lorsqu'un travail est effectué sous le capot.

**Moteur diesel Contrôle de niveau d'huile**

Ouvrir la serrure du capot du moteur et rabattre le capot en avant.

Vérifier le niveau d'huile en utilisant la jauge d'huile (1). Le niveau doit être entre les marques. Si le niveau est proche de la marque inférieure, remplir avec de l'huile moteur neuve à travers le bouchon du réservoir (2). Voir dans la rubrique Lubrifiants le niveau d'huile approprié.



Ne jamais trop remplir d'huile car cela peut endommager le moteur.

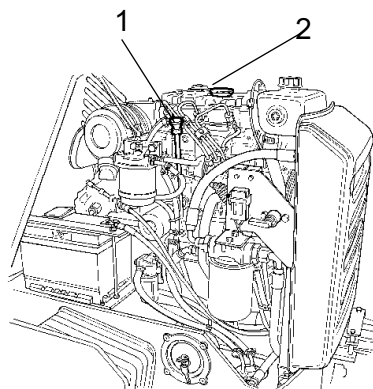

Fig. Moteur

- 1. Jauge d'huile**
- 2. Bouchon du réservoir**



Vérifier - Système de refroidissement

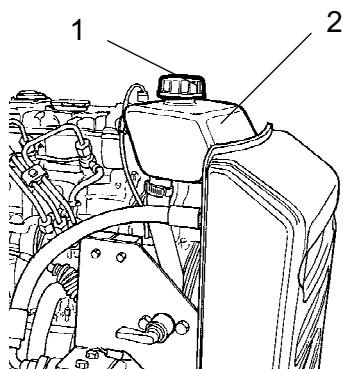

Fig. Système de refroidissement
1. Bouchon du réservoir
2. Marques de niveau

Vérifier que tous les tuyaux/connecteurs de tuyaux sont intacts et bien serrés. Remplir de liquide de refroidissement selon les indications spécifiées dans les caractéristiques des lubrifiants.



Faire très attention à l'ouverture du bouchon du radiateur pendant que le moteur est chaud. Porter des gants et des lunettes protectrices.



Vérifier aussi le point de congélation. Remplacer le liquide de refroidissement tous les deux ans.



Réservoir hydraulique, Contrôle de niveau - Remplissage

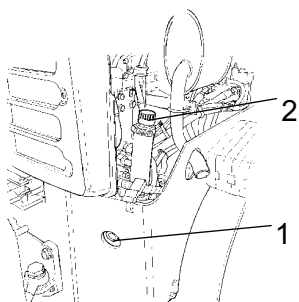

Fig. Réservoir hydraulique
1. Voyant
2. Goulot de remplissage

Nettoyer le voyant (1). Vérifier que le niveau du fluide se situe entre les marques max. et min. Remplir, selon les besoins, d'huile hydraulique neuve à travers le goulot de remplissage (2).

Voir dans la rubrique Lubrifiants le niveau de fluide approprié.



Réservoir d'eau - Remplissage



Dévisser le bouchon de réservoir (1) et remplir d'eau propre.

Remplir le réservoir d'eau, il contient 110 litres.



Seul ajout : Une petite quantité d'antigel écologique.

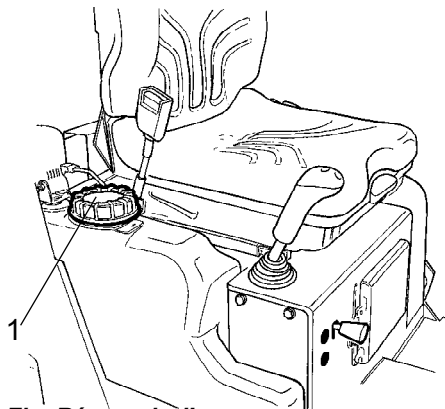

Fig. Réservoir d'eau
1. Bouchon de réservoir



Système d'asperseur - Contrôle, nettoyage

Vérifier que les trous dans les buses d'aspersion (1) ne sont pas bouchés. Nettoyer si nécessaire.

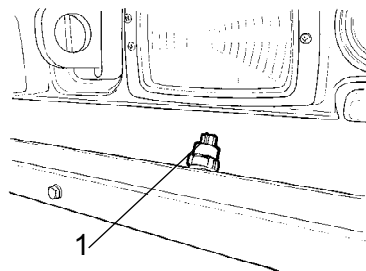

Fig. Système d'asperseur
1. Buses d'aspersion



Système d'asperseur - Contrôle, nettoyage

Vérifier que le filtre à eau (1) n'est pas bloqué. Nettoyer si nécessaire. Nettoyer le filtre à eau en dévissant la section inférieure du filtre et nettoyer la crépine et le boîtier de crépine. Remonter les pièces en sens inverse.

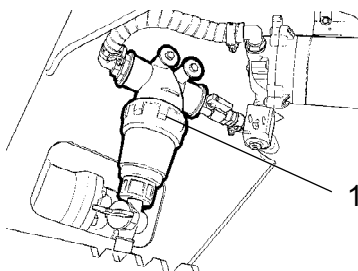

Fig. Baie sous le sol
1. Filtre à eau

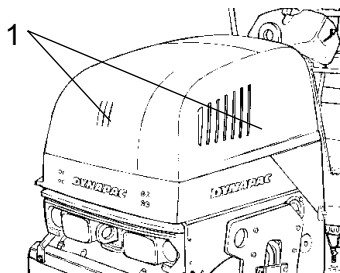

Fig. Capot de moteur
1. Air de refroidissement grille/moteur

Circulation d'air - Contrôle

Vérifier que la circulation d'air vers le moteur à travers la grille du capot du moteur n'est pas obstruée.

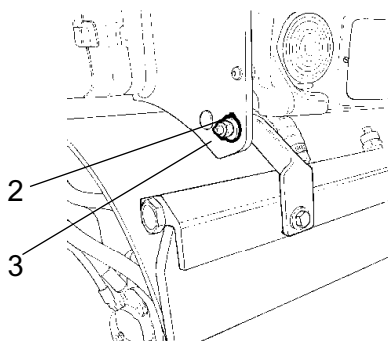

Fig. Raclours avant en position de transport
2. Contre-écrou
3. Plaque de montage

Grattoirs - Vérifier, réglage

S'assurer que les raclours ne sont pas endommagés. Régler les grattoirs si nécessaire de la façon suivante :

Pour une application plus ferme du raclour, défaire le contre-écrou (2) et le régler jusqu'à obtention de l'application voulue.

Bloquer le réglage en serrant le contre-écrou contre le support de montage (3).

Ajuster la pression sur les deux supports du grattoir.

Pour régler une pression de grattoir plus basse, régler dans le sens inverse de celui ci-dessus.

Témoins lumineux - Vérifier

Vérifier le fonctionnement des témoins lumineux sur le panneau de commande.

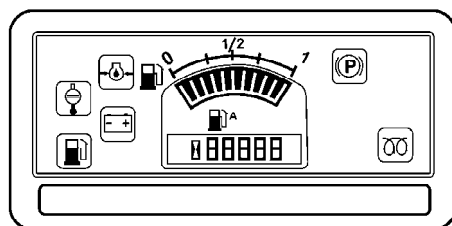

Fig. Panneau de commande.



Vérifier - Vidange - séparateur d'eau

Dévisser la coupelle (2) et la vider.



Déposer le liquide drainé dans un centre de traitement des déchets.

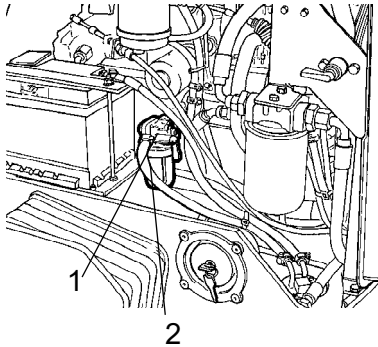

Fig. Séparateur d'eau
1. Séparateur d'eau
2. Coupelle



Indicateur de filtre à air

Si l'indicateur (1) sur le filtre à air est rouge, le capteur de poussière du filtre à air (2) doit être vidé. Le capteur de poussière est vidé en appuyant sur les soufflets en caoutchouc avec les doigts. Vérifier également si les tuyaux d'air sont intacts.

Nettoyer le filtre à air lorsqu'il est utilisé dans des environnements extrêmement poussiéreux.

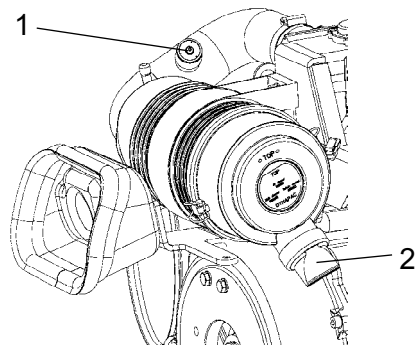

Fig. Filtre à air
1. Indicateur
2. Sac de poussière



Remplissage de carburant

Faire le plein du réservoir chaque jour avant de commencer à travailler. Ouvrir le bouchon du réservoir et remplir à travers le tuyau de remplissage (1).



Ne jamais procéder au remplissage quand le moteur est en marche. Ne pas fumer et éviter de répandre du carburant.



Arrêter le moteur. Appuyer le pistolet de ravitaillement pendant le remplissage contre le tuyau de remplissage (1) pour faire un court-circuit

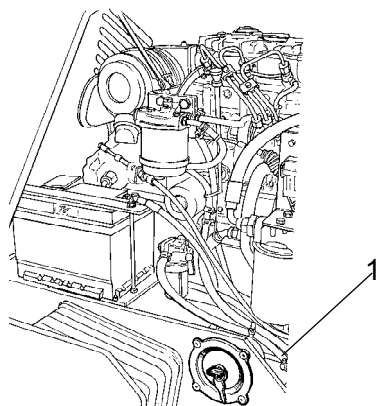



Fig. Côté gauche
1. Tuyau de remplissage/bouchon

Le réservoir contient 23 litres de carburant.

Entretien - 50h

 **Placer le rouleau sur une surface plane.**
Pendant le contrôle et le réglage, le moteur doit être coupé et le bouton d'arrêt d'urgence activé, sauf indication contraire.

 **S'assurer que le capot du moteur est entièrement ouvert lorsqu'un travail est effectué sous le capot.**

 Après les 50 premières heures de marche, les filtres à huile doivent être changés.



Freins - Contrôle

 **Contrôler le fonctionnement des freins en procédant comme suit :**

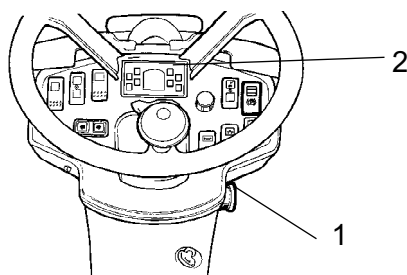

Fig. Tableau de bord
1. Bouton d'arrêt d'urgence
2. Témoin de frein de stationnement

Conduire le rouleau en avançant lentement. Tenir fermement le volant et se préparer à un arrêt brusque.

Appuyer sur le bouton du frein de secours (1). Le rouleau va s'arrêter brusquement et le moteur va être coupé.

Après le contrôle du fonctionnement des freins, ramener le sélecteur de marche AV/AR au point mort.

Tirer le bouton du frein de secours (1). Démarrer le moteur.

Le rouleau est maintenant prêt à conduire.

Voir aussi la section dans le manuel de conduite.

Filtre à air - vidage

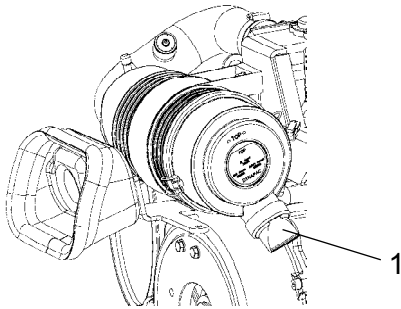



Fig. Filtre à air
1. Capteur de poussière

Vider le capteur de poussière du filtre à air (1) en appuyant sur les soufflets en caoutchouc avec les doigts. Vérifier également que les tuyaux d'air sont intacts.

Nettoyer le filtre à air lorsqu'il est utilisé dans des environnements extrêmement poussiéreux.

Voir aussi la section dans le manuel de conduite.

Entretien - 250h

 **Placer le rouleau sur une surface plane. Pendant le contrôle et le réglage, le moteur doit être coupé et le bouton d'arrêt d'urgence activé, sauf indication contraire.**

 **S'assurer que le capot du moteur est entièrement ouvert lorsqu'un travail est effectué sous le capot.**



Filtre à air - Nettoyage - Remplacer

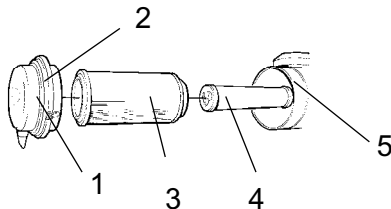

Fig. Filtre à air
 1. Loquets
 2. Couvercle
 3. Filtre principal
 4. Filtre de secours
 5. Boîtier du filtre

Nettoyer le filtre à air. Enlever le filtre principal (3) en ouvrant les loquets (1), et ensuite le couvercle (2).

Vérifier que la cartouche filtrante n'est pas endommagée. Nettoyer la cartouche en la frappant contre la main ou un autre objet mou.

Puis nettoyer en soufflant avec de l'air comprimé (5 bars max.) de l'intérieur du filtre. Nettoyer aussi le boîtier du filtre (5) et le couvercle (2).

 **Remplacer la cartouche filtrante après 5 nettoyages ou plus souvent.**

**Refroidisseur de fluide hydraulique -
Nettoyage**

Nettoyer les brides de refroidissement du refroidisseur de fluide hydraulique, idéalement avec de l'air comprimé. Nettoyer le refroidisseur en soufflant de l'air de l'intérieur vers l'extérieur.



Toujours porter des lunettes de protection en travaillant avec l'air comprimé.

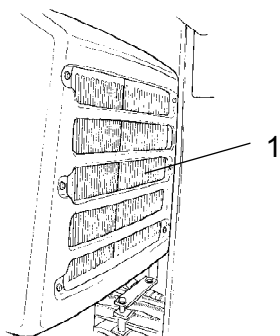

Fig. Compartiment moteur
1. Refroidisseur de fluide hydraulique



**Commandes/joints Avant/Arrière - Contrôle et
lubrification**

Enlever le bouchon de vidange (1). Vérifier la friction des commandes avant/arrière. Les vis à friction doivent être réglées pour que le levier de manoeuvre avant/arrière reste dans la position dans laquelle il est ajusté pendant le fonctionnement de la machine. La « position 0 » des commandes est déterminée par une vis qui est attachée à la gorge sur l'arbre entre les commandes.

Si les commandes commencent à être dures après une période d'utilisation plus longue, lubrifier les commandes par les paliers et le câble de commande à l'aide de quelques gouttes d'huile.

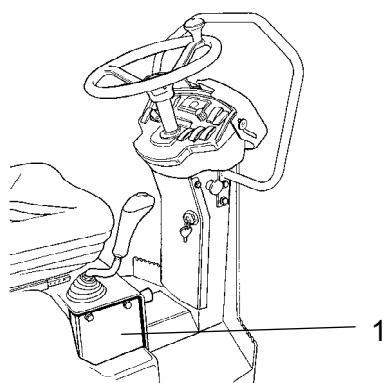

Fig. Levier de manoeuvre avant/arrière
1. Plaque



Si le levier de commande avant/arrière est toujours dur une fois les réglages ci-dessus effectués, lubrifier l'autre extrémité du câble de contrôle avec quelques gouttes d'huile. Le câble se trouve en haut de la pompe à propulsion.

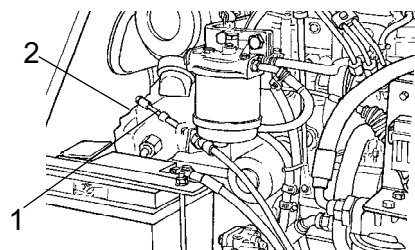

Fig. Compartiment moteur
1. Câble des commandes Av/Ar
2. Pompe à propulsion

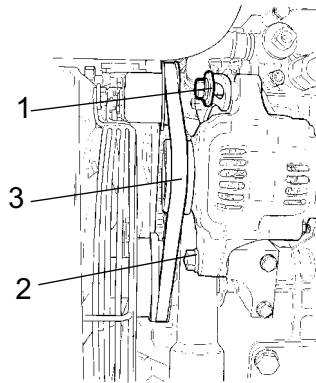

Fig. Alternateur vu de face
1. Vis de montage
2. Vis de montage
3. Courroie d'alternateur

Courroie d'alternateur - Contrôle de la tension - Remplacer



Couper le moteur, mettre l'engin hors tension et activer le bouton du frein de secours.

Si la courroie d'alternateur (3) peut être enfoncée à la main autour de 10 mm dans une position à mi-chemin entre les poulies, sa tension est correcte. Si la courroie a besoin d'être resserrée, procédez comme suit.

Dévisser les deux vis creuses à tête hexagonale (1) et (2).

Appuyer sur l'alternateur pour corriger la tension de la courroie, selon le procédé décrit ci-dessus.

Serrer d'abord la vis (1) puis la vis (2). Vérifier la tension de la courroie après resserrage.

Remplacer la courroie d'alternateur lorsqu'elle est usagée ou au plus tard toutes les 1000 heures de marche.

Entretien - 500 h

**Placer le rouleau sur une surface plane.
Pendant le contrôle et le réglage, le moteur doit être coupé et le bouton d'arrêt d'urgence activé, sauf indication contraire.**



S'assurer que le capot du moteur est entièrement ouvert lorsqu'un travail est effectué sous le capot.

**Pompe externe - pour drainer les fluides hydrauliques/le réservoir à carburant**

La pompe fonctionne avec de l'huile hydraulique et du carburant diesel.



La pompe ne doit pas tourner à sec. Elle a besoin de liquide pour la lubrification

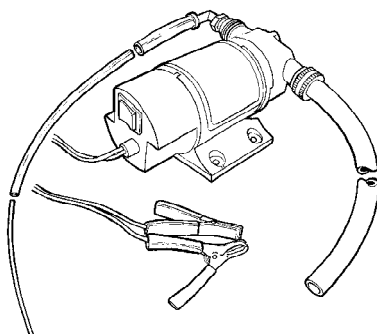

Fig. Pompe de drainage externe

La pompe peut pomper les fluides dans deux trous selon la position du commutateur de démarrage. Les tuyaux peuvent aussi être commutés à l'aide d'un adaptateur.

Si la pompe ne commence pas à tirer dans un délai de 20 secondes, vérifier les connexions. Les anomalies résultant d'un fonctionnement à sec ne sont pas couvertes par la garantie.

Remplir l'orifice d'aspiration sur la pompe de 30 ml de liquide pour réduire le fonctionnement à sec.



Filtre à air - Nettoyage - Remplacer

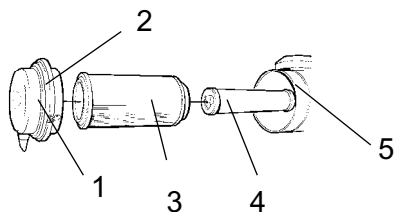

Fig. Filtre à air
 1. Loquets
 2. Couvercle
 3. Filtre principal
 4. Filtre de secours
 5. Boîtier du filtre

Nettoyer le filtre à air. Enlever le filtre principal (3) en ouvrant les loquets (1), et ensuite le couvercle (2).

Vérifier que la cartouche filtrante n'est pas endommagée. Nettoyer la cartouche en la frappant contre la main ou un autre objet mou.

Puis nettoyer en soufflant avec de l'air comprimé (5 bars max.) de l'intérieur du filtre. Nettoyer aussi le boîtier du filtre (5) et le couvercle (2).

! Remplacer la cartouche filtrante après 5 nettoyages ou plus souvent.



Réservoir hydraulique - Contrôle/évacuation d'air

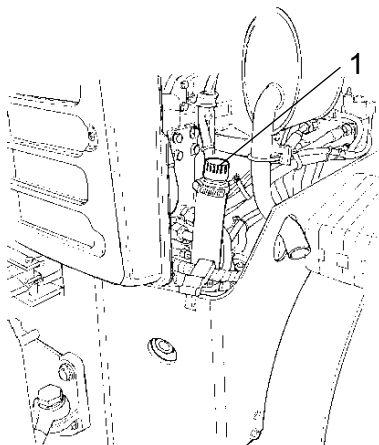

Fig. Compartiment moteur, côté droit
 1. Réservoir hydraulique - bouchon

Dévisser et s'assurer que le bouchon du réservoir n'est pas bloqué. L'air doit pouvoir circuler librement par le bouchon dans les deux sens.

Si la circulation est bouchée dans un sens, nettoyer avec de l'huile diesel et sécher à l'air comprimé jusqu'à ce que le passage soit libre, ou remplacer le bouchon par un neuf.

! **Toujours porter des lunettes de protection en travaillant avec l'air comprimé.**



Huile pour moteur et filtre à huile - Changer

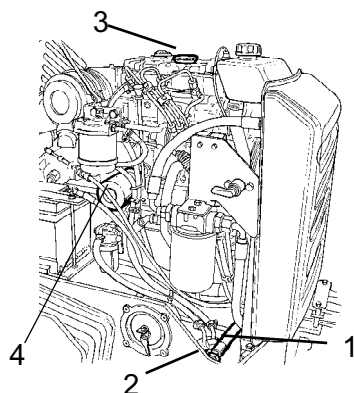

Fig. Compartiment moteur, côté gauche

- 1. Tuyau de vidange**
- 2. Bouchon**
- 3. Bouchon du réservoir**
- 4. Filtre à huile**

Faire tourner le moteur jusqu'à ce qu'il chauffe avant de vidanger l'huile.



Couper le moteur et activer le bouton du frein de secours.



Être très prudent lors de la vidange de liquides et d'huiles. Porter des gants et des lunettes protectrices.

Poser un récipient d'une contenance d'au moins 5 litres sous le bouchon de vidange (2).

Dévisser le bouchon du réservoir d'huile (3) et dévisser le bouchon (2) à l'extrémité du tuyau de vidange (1). Laisser toute l'huile du moteur s'écouler.



Déposer l'huile drainée dans un centre spécial de traitement des déchets.



Voir le manuel d'instructions du moteur pour des instructions détaillées et savoir quand changer l'huile et les filtres.

Enlever le filtre à huile (4) et monter un nouveau filtre.

Récupérer toute quantité répandue.

Monter le bouchon de vidange (2) à l'extrémité du tuyau.

Remplir d'huile de moteur neuve. Voir dans la rubrique Lubrifiants le niveau d'huile approprié. Monter le bouchon du réservoir (3) et vérifier que le niveau d'huile est correct en utilisant la jauge d'huile.

Démarrer le moteur et le laisser tourner au ralenti quelques minutes. Pendant ce temps, vérifier que le filtre à huile ne présente pas de fuites.

Couper le moteur, attendre une minute environ et contrôler le niveau d'huile. Ajouter de l'huile si nécessaire.



Vérifier - Système de refroidissement

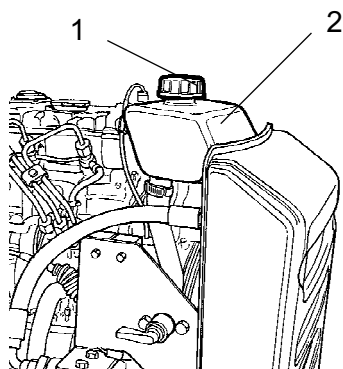

Fig. Système de refroidissement
 1. Bouchon du réservoir
 2. Marques de niveau

Vérifier que tous les tuyaux/connecteurs de tuyaux sont intacts et bien serrés. Remplir de liquide de refroidissement selon les indications spécifiées dans les caractéristiques des lubrifiants.



Faire très attention à l'ouverture du bouchon du radiateur pendant que le moteur est chaud. Porter des gants et des lunettes protectrices.



Vérifier aussi le point de congélation. Remplacer le liquide de refroidissement tous les deux ans.



Cylindre - Contrôle du niveau d'huile

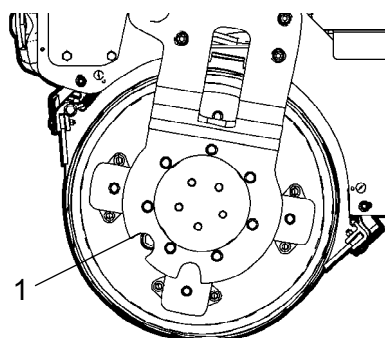

Fig. Cylindre, côté conduite
 1. Bouchon de remplissage d'huile

Placer le rouleau sur une surface plane et conduire le rouleau lentement jusqu'à ce que le bouchon de remplissage d'huile (1) se trouve au milieu du cran profilé en demi-cercle dans la suspension du cylindre.



Arrêter le moteur, couper le contact et appuyer sur le bouton de frein de secours/stationnement .

Dévisser le bouchon et vérifier que le niveau d'huile atteint le bord inférieur du trou. Si nécessaire, remplacer le liquide hydraulique. Voir dans la rubrique Lubrifiants le niveau de fluide approprié.

Nettoyer le bouchon magnétique (1) de toute particule métallique et revisser le bouchon.

Entretien - 1000h



Placer le rouleau sur une surface plane. Pendant le contrôle et le réglage, le moteur doit être coupé et le bouton d'arrêt d'urgence activé, sauf indication contraire.



S'assurer que le capot du moteur est entièrement ouvert lorsqu'un travail est effectué sous le capot.



Filtre du fluide hydraulique - Changer



Enlever le filtre (1) et le déposer dans un centre spécial de traitement des déchets. C'est un modèle jetable qui ne peut être réutilisé.

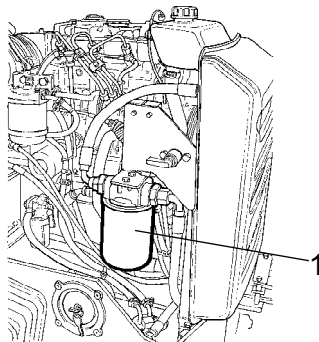

**Fig. Compartiment moteur, côté gauche
1. Filtre du fluide hydraulique**

Nettoyer soigneusement la surface d'étanchéité du porte-filtre.

Enduire d'une fine couche d'huile hydraulique propre le caoutchouc d'étanchéité du filtre neuf.

Visser le filtre manuellement, d'abord jusqu'à ce que l'étanchéité du filtre entre en contact avec la fixation du filtre. Puis serrer à nouveau d'un demi tour.



Ne pas trop serrer. Cela peut endommager le joint étanche.

Démarrer le moteur et vérifier l'étanchéité au pourtour du filtre.

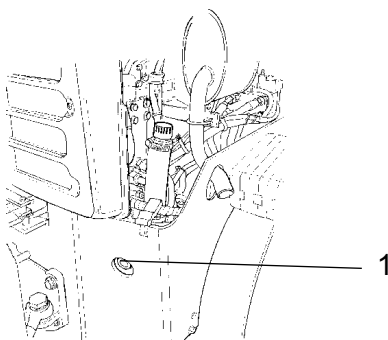

**Fig. Compartiment moteur, côté droit
1. Voyant**

Vérifier le niveau d'huile hydraulique dans le voyant (1) et remplir si besoin est. Voir la rubrique Toutes les 10 heures de marche.

**Courroie d'alternateur - Contrôle de la tension
- Remplacer**

Couper le moteur, mettre l'engin hors tension et activer le bouton du frein de secours.

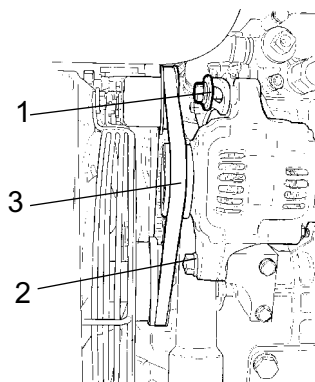

Fig. Alternateur vu de face
1. Vis de montage
2. Vis de montage
3. Courroie d'alternateur

Dévisser les deux vis creuses à tête hexagonale (1) et (2). Enlever l'ancienne courroie d'alternateur et la remplacer par une neuve

Appuyer de part en part de l'alternateur pour corriger la tension de la courroie d'alternateur d'après les mesures indiquées ci-dessous.

Si la courroie d'alternateur (3) peut être enfoncée à la main de 10 mm environ à mi-chemin entre les poulies, sa tension est correcte.

Serrer d'abord la vis (1) puis la vis (2). Vérifier la tension de la courroie après resserrage.

Entretien - 2000h

 **Placer le rouleau sur une surface plane. Pendant le contrôle et le réglage, le moteur doit être coupé et le bouton d'arrêt d'urgence activé, sauf indication contraire.**

 **S'assurer que le capot du moteur est entièrement ouvert lorsqu'un travail est effectué sous le capot.**



Cylindre - Changement de l'huile

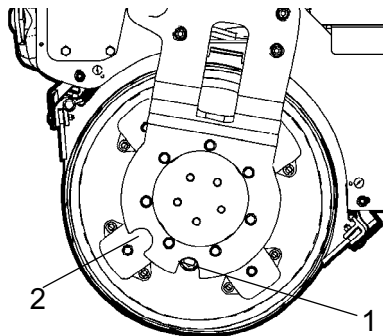



Fig. Cylindre, côté vibrations
1. Bouchon d'huile(1) en position pour vidanger l'huile.
2. La position du bouchon d'huile pour le contrôle des niveaux et le remplissage.

Placer le rouleau sur une surface plane et conduire le rouleau lentement jusqu'à ce que le bouchon (1) se trouve en position inférieure.

 **Couper le moteur, mettre l'engin hors tension et activer le bouton du frein de secours.**

Placer sous le bouchon un récipient d'une contenance d'au moins 5 litres.

Dévisser le bouchon (1) et laisser l'huile s'écouler.

 **Déposer l'huile drainée dans un centre spécial de traitement des déchets.**

Compléter avec de l'huile neuve en position. 2. Voir « Toutes les 500 heures de marche » pour le remplissage d'huile.



Réservoir d'eau - Nettoyage



Ne pas oublier le risque de gel en hiver. Purger le réservoir, la pompe et les conduites d'eau.

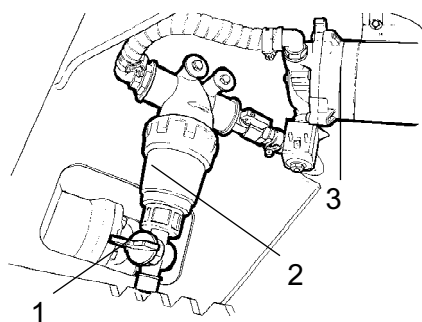

Fig. Baie sous le sol
 1. Robinet de drainage
 2. Filtre à eau
 3. Pompe à eau

Vider le réservoir par le robinet de drainage (1) le long du filtre.

Nettoyer les réservoirs avec de l'eau, ajouter un détergent adéquat pour les surfaces en plastique.

Nettoyer le filtre à eau (2). Remplir le réservoir d'eau et vérifier les fonctions d'aspersion.



Les réservoirs d'eau sont en plastique (polyéthylène) et sont recyclables.



Réservoir de carburant - Nettoyage

Vider le réservoir pour le nettoyer plus facilement.

Pomper les dépôts de fond à l'aide d'une pompe externe. Voir les instructions sur la pompe externe.

Pour enlever tout dépôt de fond supplémentaire, remplir le réservoir de deux litres de diesel et les pomper en utilisant la pompe externe.



Récupérer dans un container d'une contenance de 28 litres au moins et remettre dans un centre spécial de traitement des déchets.

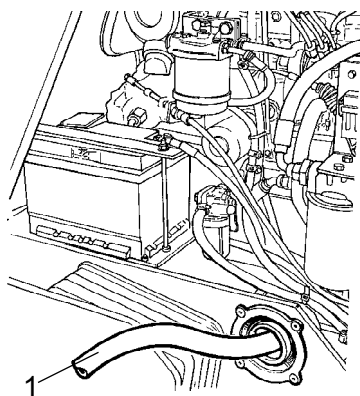

Fig. Réservoir de carburant
 1. Tuyau de la pompe externe



Faire attention au risque d'incendie en manipulant le carburant.



Le réservoir de carburant est en plastique (Polyéthylène) et est recyclable.

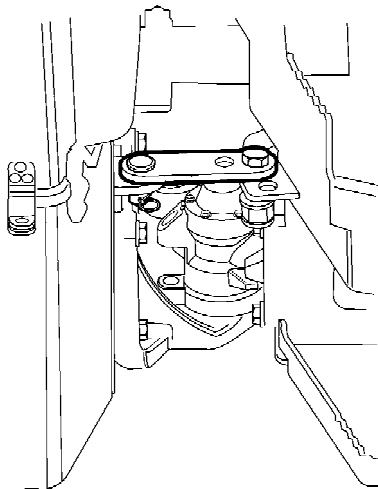

Fig. Articulation de direction

Articulation centrale - Contrôle

S'assurer que l'articulation de direction ne présente pas de dommages physiques ou de fissures.

Vérifier et resserrer les écrous desserrés.

S'assurer qu'il n'y a pas de coincement ou de jeu.



Pompe externe - pour drainer les fluides hydrauliques/le réservoir à carburant



La pompe fonctionne avec de l'huile hydraulique et du carburant diesel.



La pompe ne doit pas tourner à sec. Elle a besoin de liquide pour la lubrification

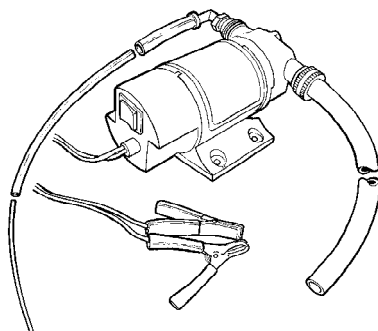

Fig. Pompe de drainage externe

La pompe peut pomper les fluides dans deux trous selon la position du commutateur de démarrage. Les tuyaux peuvent aussi être commutés à l'aide d'un adaptateur.

Si la pompe ne commence pas à tirer dans un délai de 20 secondes, vérifier les connexions. Les anomalies résultant d'un fonctionnement à sec ne sont pas couvertes par la garantie.

Remplir l'orifice d'aspiration sur la pompe de 30 ml de liquide pour réduire le fonctionnement à sec.



Réservoir hydraulique - remplacement de fluide

Utiliser une pompe de drainage externe lors du drainage/vidage du réservoir hydraulique.



Risque de brûlures si l'on vidange de l'huile chaude.

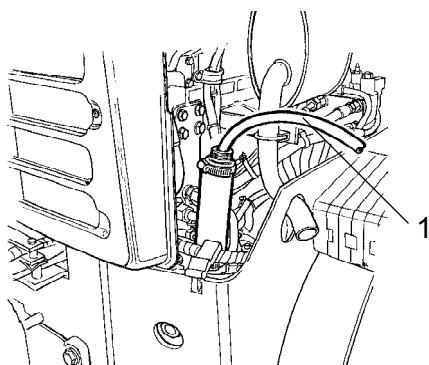

Fig. Réservoir hydraulique
1. Drainage

Dévisser le bouchon du réservoir. Placer le tuyau le plus mince de la pompe dans l'orifice de drainage/remplissage sur le réservoir hydraulique. Placer l'autre tuyau dans un réceptacle de drainage.



Utiliser un réceptacle avec une contenance d'au moins 15 litres.

Démarrer la pompe pour qu'elle pompe l'huile du réservoir. Voir les instructions sur la pompe externe.

Vérifier que le tuyau de la pompe arrive au fond du réservoir hydraulique pour assurer le drainage d'un maximum de liquide.

Sécher le réservoir hydraulique et remettre le bouchon du réservoir.



Récupérer l'huile et la déposer dans un centre spécial de traitement des déchets.

Remplacer le filtre du fluide hydraulique selon les instructions indiquées à la rubrique « Toutes les 1000 heures de marche ».

Démarrer le moteur et activer les différentes fonctions hydrauliques. Vérifier le niveau dans le réservoir et remplir au besoin.

DYNAPAC

Dynapac Compaction Equipment AB
Box 504, SE-371 23 Karlskrona, Sweden

DYNAPAC

Dynapac Compaction Equipment AB
Box 504, SE-371 23 Karlskrona, Sweden