

CC 421 tillhör familjen CC 42 och är en 10-tons midjestyrd tandemvält med vibrering och framdrivning på båda valsarna.

CC 421 är en produktionsvält som hjälper Er att få ekonomi på alla typer av packningsarbeten som bärlager, förstärkningslager, slitlager och beläggningar. Den är också mycket väl lämpad för packning till föreskriven densitet av bitumen- eller cement-stabiliserade material.

Det är CC 421 grundversion som beskrivs i denna instruktion. Önskas information om tillbehören finns de beskrivna separat.

SKÖTSEL

CC421

VIBRATIONSVÄLT

M-232-3SE, December 1994

Dieselmotor:
Deutz F6L 912
Cummins 6 BT 5.9

Instruktionen gäller från
PIN (S/N) *58010001*

BEHÅLL HANDBOKEN
FÖR FRAMTIDA BRUK

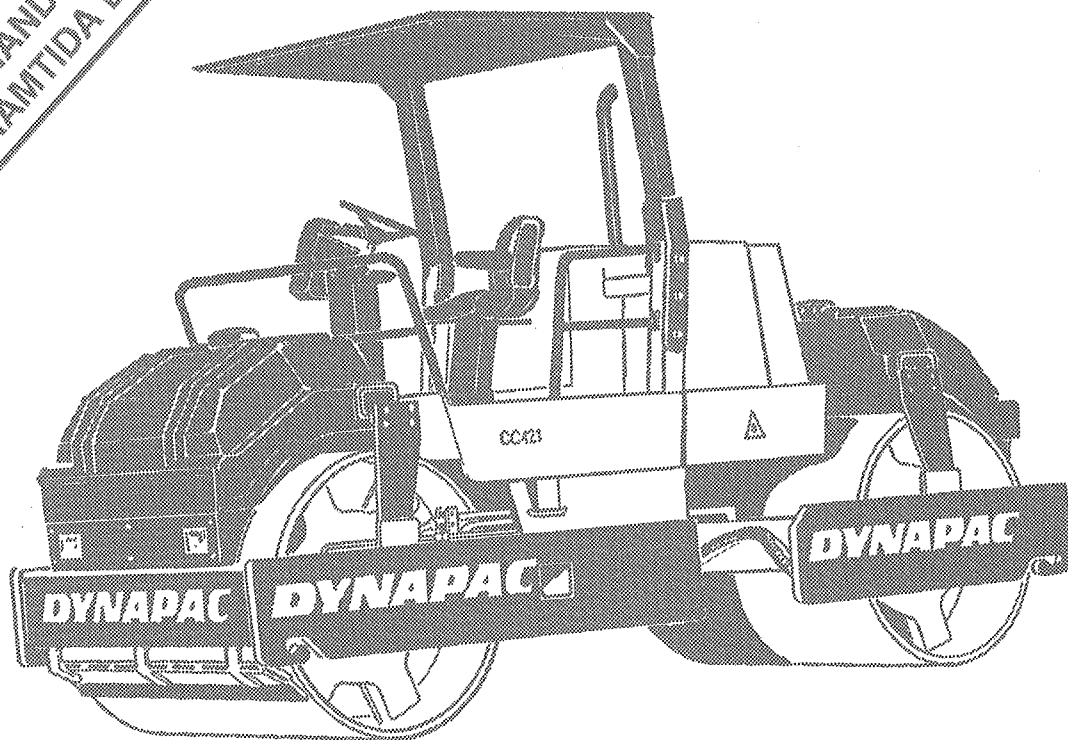

DYNAPAC
DYNAPAC HEAVY EQUIPMENT AB

Box 504 • 371 23 KARLSKRONA • SVERIGE
Tel. +46 455-627 00 • Telex 43041 dynkar s
Fax. +46 455-627 30

Reservation för ändringar

INNEHÅLL

	Sida
Smörjmedel, symboler	3
Övriga symboler	3
Specifikationer	4, 5
Skötselschema	6, 8
Skötselåtgärder	7, 9
Var 10:e drifttimme (dagligen)	7, 10, 11, 12
Var 50:e drifttimme (varje vecka)	7, 13, 14, 15, 16
Var 250:e drifttimme (varje månad)	9, 17, 18, 19
Var 1000:e drifttimme (varje halvår)	9, 20
Var 2000:e drifttimme (varje år)	9, 21, 22
Långtidsuppställning	23
Speciella anvisningar	24
Elsystem, säkringar	25

VARNINGSSYMBOLER



Säkerhetsinstruktion–Personlig säkerhet.



Speciell uppmärksamhet–Maskin- eller komponent-skada

ALLMÄNT



Läs igenom hela handboken innan skötsel-arbetet påbörjas.



Sörj för god ventilation (utsug) om Diesel-motorn körs inomhus

Det är viktigt att välten sköts på rätt sätt för att fungera tillfredsställande. Den skall hållas ren, så att eventuella läckage och lossnande bultar och anslutningar kan upptäckas i tid.

TÄNK PÅ MILJÖN! Låt inte oljor, bränslen och andra miljöfarliga ämnen hamna i naturen.

Handboken innehåller anvisningar för periodiska åtgärder som normalt skall utföras av vältens förare.









För dieselmotorn gäller dessutom tillverkarens anvisningar som återfinns i motorns instruktionsbok som också medlevereras välten i produktpärmen.

SMÖRJMEDEL OCH SYMBOLER















Använd alltid högklassiga smörjmedel i anvisad mängd. För stor mängd fett eller olja kan medföra varmgång med snabb förlitning som följd.

	MOTOROLJA, lufttemp. -10° C - +50°C	Shell Rimula SAE 15W/40 eller motsvarande API Service CD/SE, CD/SF
	HYDRAULOLJA, lufttemp. -10° C - +40° C lufttemp. över +40° C	Shell Tellus Oil T68 eller motsvarande Shell Tellus Oil T100 eller motsvarande
	TRANSMISSIONSOLJA, (valsolja) lufttemp. - 15° C - +40° C lufttemp. över +40° C	Shell Spirax SAE 80W/90, HD API, GL-5 Shell Spirax HD85W/140 eller motsvarande
	FETT	Shell Calithia EPT2 eller motsvarande
	BRÄNSLE	Se motorns handbok
	KYLVÄTSKA, blandas 50/50 med vatten	Shell Anti Freeze 402 eller motsvarande



Vid körning i extremt hög eller låg ytterlufttemperatur erfordras andra smörjmedel. Se under kapitlet "Speciella anvisningar" eller kontakta Dynapac.

	Motor, oljenivå		Luftfilter
	Motor, oljefilter		Batteri
	Hydrauloljetank, nivå		Sprinkler
	Hydraulolja, filter		Sprinklervatten
	Transmission, oljenivå		Återvinning
	Olja för smörjning		Bränslefilter
	Kylvätska, nivå		

SPECIFIKATIONER

Vikt. Mått.

Vikt CECE, standardutrustad vält (kg)	9550	
Längd, standardutrustad vält (mm)	4990	
Bredd, standardutrustad vält (mm)	1810	
Höjd, standardutrustad vält (mm)	2360	(Skeppningshöjd)
Höjd, standardutrustad vält med ROPS	3130	

Vätskevolym (Liter)

Valsar	13/vals
Hydraultank	200
Bränsletank	230
Vattentankar	440X2
Kylvätska	27
Dieselmotor (Deutz)	14
Dieselmotor (Cummins)	16
Valsväxel	3,0/Vals
Fördelningsväxel	1,5

Elsystem

Batteri	12 V 170 Ah
Generator	12 V (Deutz) 65A (Cummins) 105A
Säkringar	5, 7,5 och 10 Ampére

Vibrationsdata

Statisk linjelast (kg/cm)	
Fram:	30,3
Bak:	30,3
Amplitud (mm)	
Hög:	0,83
Låg:	0,40
Frekvens (Hz)	
Vid hög amplitud:	47
Vid låg amplitud:	47
Centrifugalkraft (kN)	
Vid hög amplitud:	123
Vid låg amplitud:	60

Framdrivning

Hastighetsområde km/h	0-11
Stigförmåga (teoretisk) %	27

Åtdragningsmoment

Åtdragningsmoment i Nm för anoljade skruvar vid användning av momentnyckel.

M gänga	HÅLLFASTHETSKLASS		
	8.8	10.9	12.9
M6	10	14	17
M8	24	33	40
M10	47	65	79
M12	81	114	136
M14	128	181	217
M16	197	277	333
M18	275	386	463
M20	385	541	649
M22	518	728	874
M24	665	935	1120
M27	961	1350	1620
M30	1310	1840	2210

Hydraulsystem

HYDRAULSYSTEM	
Öppningstryck MPa	
Drivsystem	35
Matarsystem	2,0
Vibrationssystem	14
Styrsystem	14
Bromsfriläggning	1,1

Ljudnivåer (ISO 6394)

LJUDNIVÅER UTAN VIBRATION (dBA) (Mäts på hårt underlag)	
Standardvärt	
Förarplats, LwA	107

**Förarplats - Vibrationer
(ISO 2631)**

(Mäts med vibration tillslagen och på skumgummimatta)
Vibrationerna i förarsätet är 0,09 m/s².
Vibrationerna i förarplatsens golv är 0,05 m/s².

Läs igenom hela handboken innan skötselarbetet påbörjas!
Det är viktigt att välten sköts på rätt sätt för att fungera tillfredsställande.

Den skall hållas ren, så att eventuella läckage och lossnande bultar och anslutningar kan upptäckas i tid. Gör det till en vana att varje dag före första start kolla runt på välten och även på marken under den, där det oftast är lättast att upptäcka ett läckage.

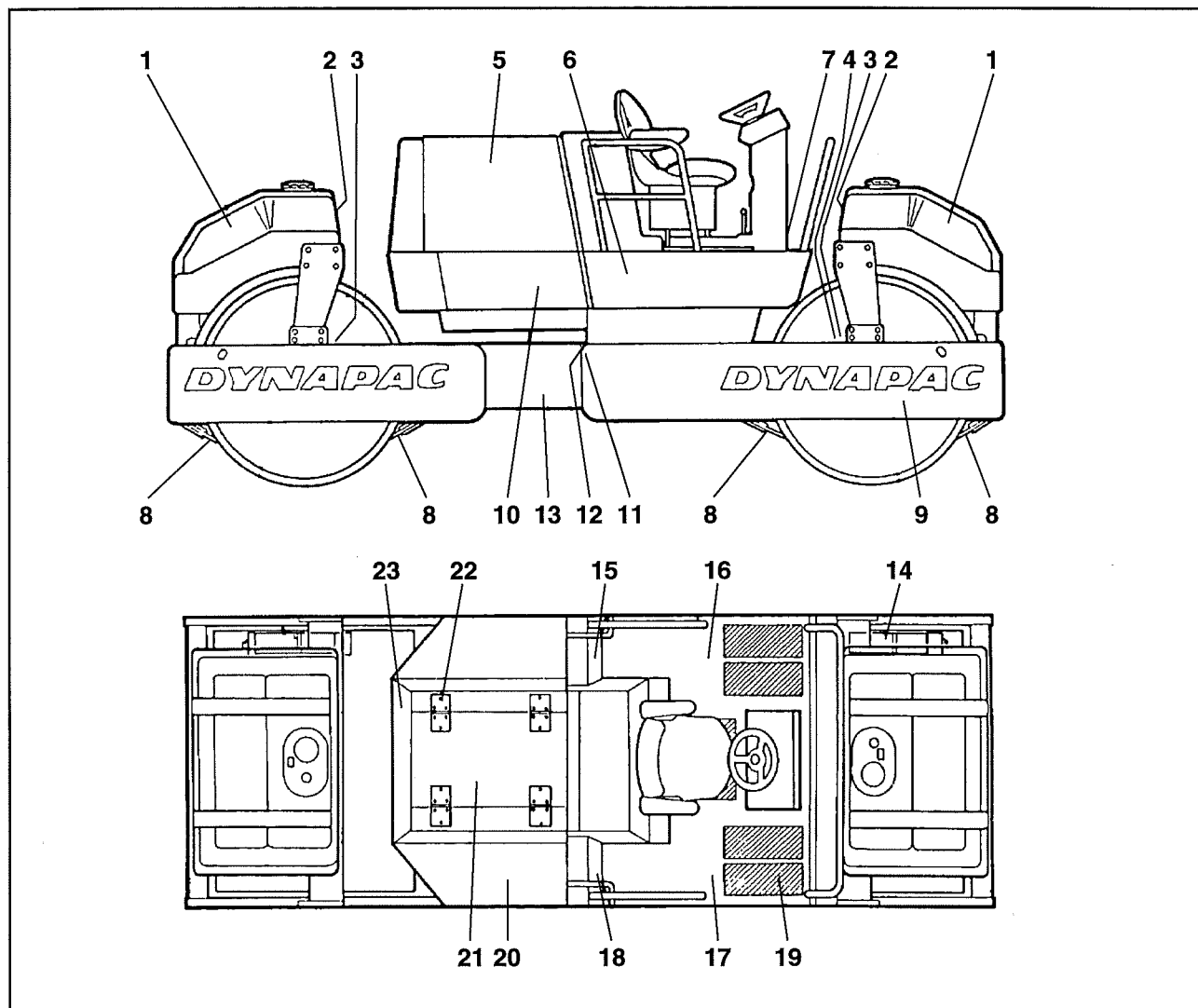

Fig. 1 Servicepunkter

- | | | |
|--------------------------------|-------------------------|--------------------------|
| 1 Vattentankar | 9 Oljenivå i valsar | 17 Hydrauloljetank |
| 2 Sprinklersystem | 10 Hydrauloljefilter | 18 Hydrauloljepåfyllning |
| 3 Påfyllningspluggar - valsar | 11 Hydrauloljenivåglas | 19 Hydrauloljefilter |
| 4 Gummielement och fästskruvar | 12 Styr cylinder fästen | 20 Batteri |
| 5 Dieselmotor | 13 Styrled | 21 Luftrenare |
| 6 Fördelningsväxellåda | 14 Valsväxel/drivning | 22 Gångjärn |
| 7 Styrpanel smörjnippel | 15 Bränslepåfyllning | 23 Kylare |
| 8 Skrapor | 16 Bränsletank | |

De periodiska åtgärderna skall utföras vid den tidpunkt som först inträffar; varje dag, varje vecka etc. eller efter uppgivet antal driftstimmar.



Avlägsna alltid all utvändig smuts före påfyllning, eller vid kontroll av oljor och bränsle, och vid smörjning med fett eller olja.

Var 10:e drifttimme (Dagligen)

Pos. i fig. 1	Åtgärd	se sid.	Anmärkning
	Före dagens första start		
5	Kontrollera oljenivå i dieselmotor		Se motorns instruktionsbok.
5	Kontrollera kylvätskenivån, (CUMMINS)	10	
23	Kontrollera fri kylluftcirkulation	10	
-	Kontrollera bromsarna	10	
8	Kontrollera skrapinställningen	11	
11	Kontrollera oljenivå i hydraultank	11	
15	Fyll bränsletanken	11	
2	Kontrollera sprinklersystemet	12	

Var 50:e drifttimme (Varje vecka)

Pos. i fig. 1	Åtgärd	se sid.	Anmärkning
5	Byt dieselmotorns smörjolja och oljefilter		Se motorns instruktionsbok.
21	Rengör luftrenarens filterelement	13	
21	Kontrollera att slangar och anslutningar är täta	13	
20	Kontrollera batteriet	14	
4	Kontrollera gummielement och skruvförband	14	
13	Smörj styrleden	15	
12	Smörj stycylindrarnas fästen	15	
18	Kontrollera hydrauloljetankens lock/avlutning	16	
19	Kontrollera indikator på hydrauloljefilter	16	



Efter vältens första 50 drifttimmar bytes samtliga smörjoljor, utom hydrauloljan.

SKÖTSELSHEMA

Läs igenom hela handboken innan skötselarbetet påbörjas!
Det är viktigt att välten sköts på rätt sätt för att fungera tillfredsställande.

Den skall hållas ren, så att eventuella läckage och lossnande bultar och anslutningar kan upptäckas i tid. Gör det till en vana att varje dag före första start kolla runt på välten och även på marken under den, där det oftast är lättast att upptäcka ett läckage.

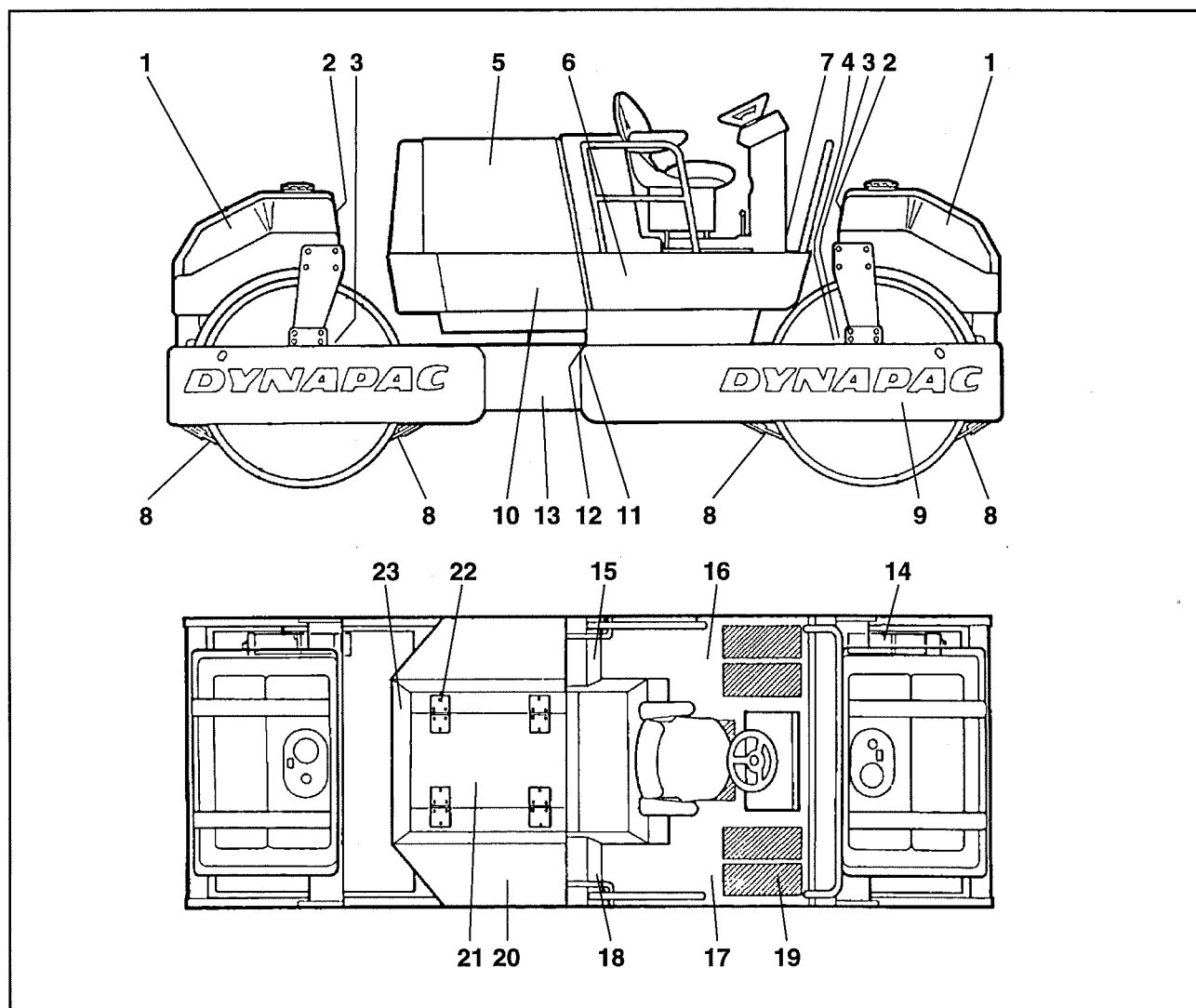

Fig. 1 Servicepunkter

- | | | |
|-------------------------------|-------------------------|--------------------------|
| 1 Vattentankar | 9 Oljenivå i valsar | 17 Hydrauloljetank |
| 2 Sprinklersystem | 10 Hydrauloljefilter | 18 Hydrauloljepåfyllning |
| 3 Påfyllningspluggar - valsar | 11 Hydrauloljenivåglas | 19 Hydrauloljefilter |
| 4 Gummielement och fästsruvar | 12 Styr cylinder fästen | 20 Batteri |
| 5 Dieselmotor | 13 Styrled | 21 Luftrenare |
| 6 Fördelningsväxellåda | 14 Valsväxel/drivning | 22 Gångjärn |
| 7 Styrpanel smörjnippel | 15 Bränslepåfyllning | 23 Kylare |
| 8 Skrapor | 16 Bränsletank | |

SKÖTSELÅTGÄRDER

Var 250:e drifttimme (Varje månad)

Pos. i fig. 1	Åtgärd	se sid.	Anmärkning
5	Kontrollera kilremsövervakningen (Deutz)		Se motorns instruktionsbok
5	Kontrollera kilremsspänningen för kylfläkt och generator		Se motorns instruktionsbok
5	Byt dieselmotorns smörjolja och oljefilter		Se motorns instruktionsbok
5	Rengör dieselmotorns kylflänsar (Deutz)		Se motorns instruktionsbok
6	Kontrolldra samtliga pumpinfästningar	17	Vid ny eller renoverad komponent
10	Byt hydrauloljefilter	17	
23	Rengör hydrauloljekylaren utvändigt	18	
7	Smörj reglage och ledpunkter	18	
3	Kontrollera oljenivån i valsarna	19	
14	Kontrollera oljenivån i valsväxel	19	
6	Kontrollera oljenivån i fördelningsväxeln	19	

Var 1000:e drifttimme (Varje halvår)

Pos. i fig. 1	Åtgärd	se sid.	Anmärkning
17	Dränera kondensvatten i hydraultank	20	
16	Dränera kondensvatten i bränsletank	20	
21	Byt luftrenarens huvudfilter	20	
5	Byt bränslefilter		Se motorns instruktionsbok
5	Rengör matarpumpens sil		Se motorns instruktionsbok
5	Kontrollera dieselmotorns ventilspel		Se motorns instruktionsbok

Var 2000:e drifttimme (Varje år)

Pos. i fig. 1	Åtgärd	se sid.	Anmärkning
17	Byt olja i hydraultanken	21	
3	Byt olja i valsarna	21	
6	Byt olja i fördelningsväxeln	21	
14	Byt olja i valsväxeln	22	
1	Rengör vattentankarna	22	

Kylvätskenivå Kontroll - påfyllning

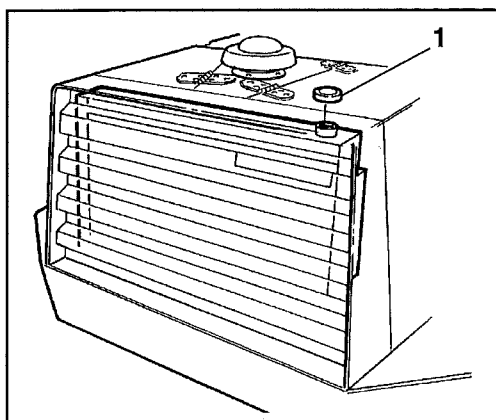

Fig. 2 Kylvätskepåfyllning
1 Kylarlock



CUMMINS

Vid arbetstemperatur är kylarvätskan under tryck. Öppnar man locket snabbt, strömmar vätskan ut i ångform och kan orsaka brännskador. Använd handskar och skyddsglasögon.

Se motorns skötselinstruktion. Fyll på med kylvätska, se sidan 3.



Byt kylvätska och spola ur systemet vartannat år. Kontrollera också att luften har fri passage genom kylare.

Luftcirkulation Kontroll

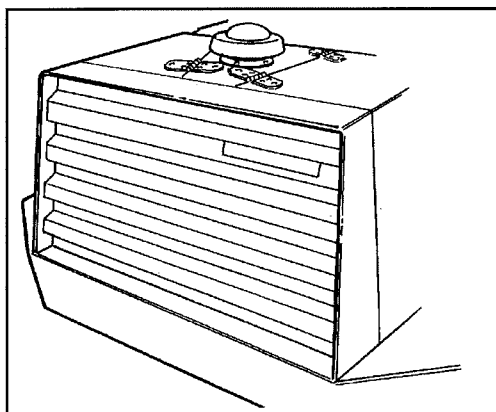

Fig. 3 Kylluftgaller

Kontrollera att dieselmotorn har fri kyluftcirkulation genom skyddsgaller i motorrum.

Bromsfunktion Kontroll

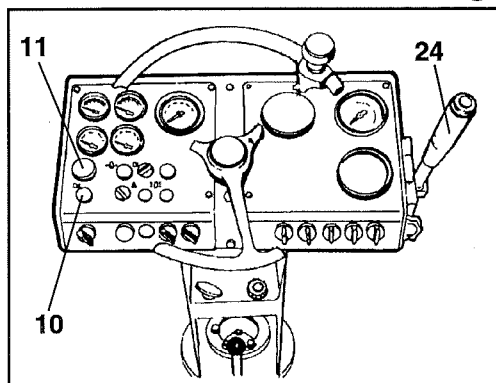

Fig. 4 Bromsreglage
10 Bromsvarningslampa
11 Nödstoppreglage
24 Fram/back-reglage



Kontrollera bromsfunktionen på följande sätt:

1. Kör välten **sakta** framåt.
2. Tryck ned nödstoppreglaget (11). Bromsvarningslampa (10) skall tändas samt välten skall stoppa.
2. Efter bromskontrollen, ställ fram/backreglaget (24) i neutralläge, innan nödstoppet återställs.
4. Drag ut nödtoppreglaget.

Skrapor Kontroll - justering

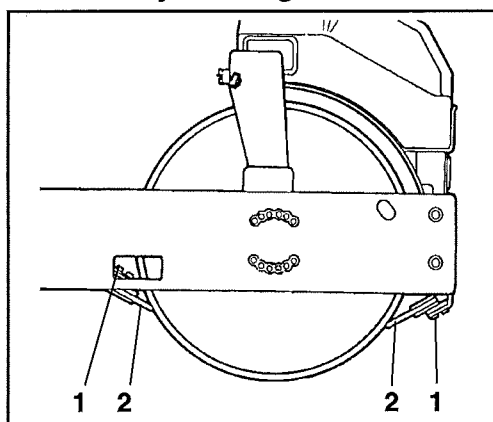

Fig. 5 Främre skrapa
1 Fästskruvar
2 Skrapa

Kontrollera att skraporna är fria från skador. Justera skrapan på följande sätt:

1. Lossa alla fästskruvarna.
2. Justera in skrapan mot valsen.
3. Dra åt fästskruvarna.

Hydraultank Kontroll - påfyllning

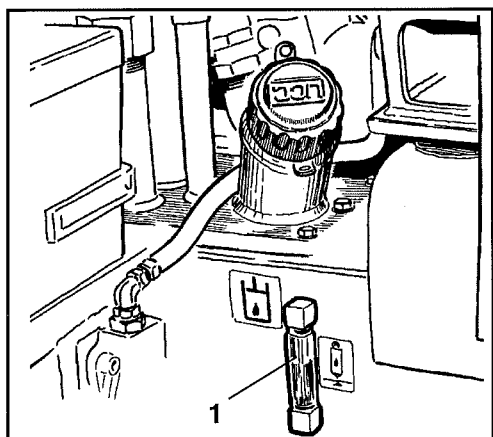

Fig. 6 Hydrauloljetank
1 Nivåglas

1. Ställ välten på plant underlag, och kontrollera oljans läge i nivåglaset (1).
2. Fyll på hydraulojla enligt smörjmedelspecification på sidan 3, om nivån är 2 cm eller lägre från nivåglasetts övre kant, eller om ingen olja alls syns i nivåglaset.

Bränsletank Påfyllning

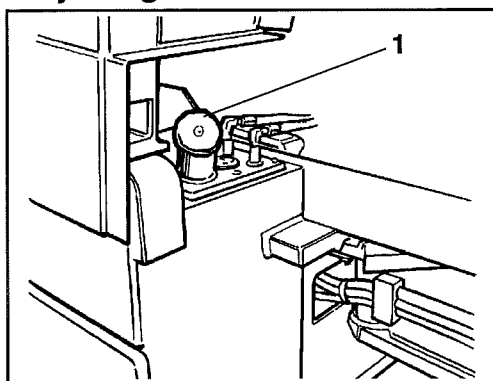

Fig. 7 Bränsletank
1 Påfyllningslock

Fyll bränsletanken varje dag, efter avslutad körning, bränslet fylles till påfyllningsrörets nedre kant. Använd dieselbränsle.



Stoppa dieselmotorn. Kortslut (tryck) påfyllningspistolen mot oisolerad del av välten före tankning, samt mot påfyllningsröret (1) under tankning.

(Se motortillverkarens anvisningar beträffande dieselbränslets kvalitet.)

Sprinklersystem Kontroll - Rengöring

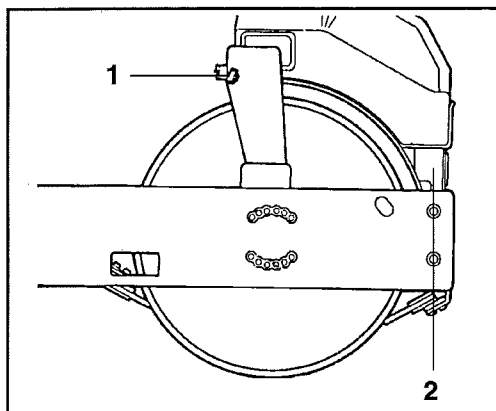

Fig. 8 Vattentank
1 Munstycke
2 Pumpsystem



Fyll på med rent vatten genom tankfilter.

Kontrollera att sprinklermunstyckena (1) inte är igensatta, om erforderligt rengör dessa samt vattenfiltret.

Munstycke Demontering - Rengöring

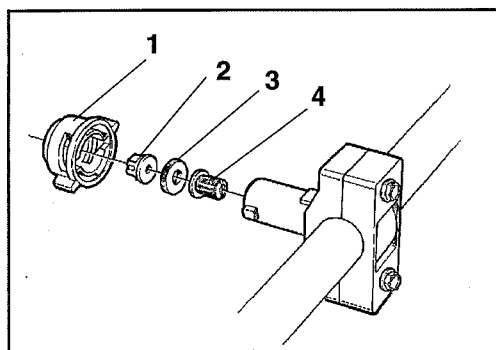

Fig. 9 Munstycke
1 Hylsa
2 Munstycke
3 Packning
4 Sil

Demontera det igensatta munstycket. Renblås munstycke och sil med tryckluft, alternativt montera ersättningsdetaljer, och rengör de igensatta vid ett senare tillfälle.



Använd skyddsglasögon vid arbete med tryckluft.

Pumpsystem Kontroll - Rengöring

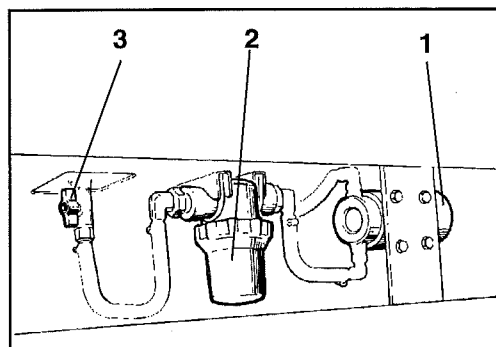

Fig. 10 Pumpsystem
1 Vattenpump
2 Vattenfilter
3 Avstängningskran

Vid rengöring, stäng kran (3). Lossa filterhuset (2). Rengör insatsen och filterhuset med vatten. Kontrollera att vattenpumpen fungerar, genom att lägga handen på den, eller lyssna.
OBS! Det finns även en dräneringskran på vattenpumpens gavel.

Luftrenare Demontering - Montering

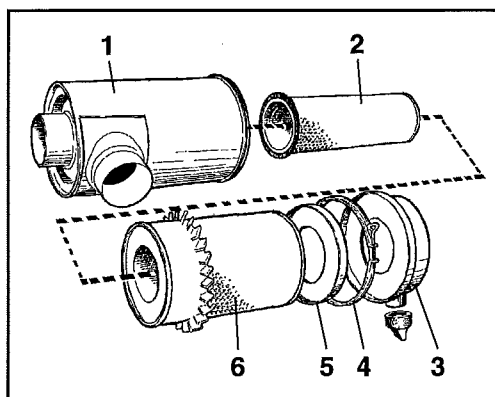

Fig. 11 Luftrenare

- 1 Filtrenare
- 2 Säkerhetsfilter
- 3 Ytterlock/Dammsamlare
- 4 Klammer
- 5 Innerlock
- 6 Huvudfilter



Rengör eller byt luftrenarens huvudfilter när varningslampan på instrumentpanelen lyser vid fullvarv på motorn, eller var 50:e drift-timme.

1. Lossa klammern (4) och ta bort ytterlocket (3).
2. Lossa vingmuttern i filtrets centrum och ta bort innerlocket (5). Gör rent i ytterlocket (3) med en ren trasa.
3. Lossa vingmuttern och dra ut huvudfiltret (6). Avlägsna inte säkerhets-elementet.
4. Kontrollera att damm inte trängt igenom filtret under drift. Kontrollera också att dammavsättningar inte finns i motorns insugningsrör. I så fall är anslutningarna, slangarna eller filterelementen otäta och måste därför bytas.
5. Torka ut insidan av filterhuset (1) och inlopps-rören med en ren trasa.
6. Kontrollera att anslutningarna och slangarna mellan filterhus och motor är hela och täta.



Byt säkerhetsfiltret mot ett nytt var 3:e byte av huvudfiltret eller efter 3 rengöringar. Säkerhetsfiltret kan inte rengöras.

Använd tryckluft med max. tryck 0,7 MPa (7 kp/cm²).

Blås upp och ned längs pappersveckan på filterelementens insida. Håll munstycket minst 2-3 cm från pappersveckan så att papperet inte blåses sönder.

Byt huvudfilter senast efter 5 rengöringar.



Använd skyddsglasögon vid arbete med trycklyft.

Huvudfilter Rengöring med tryckluft

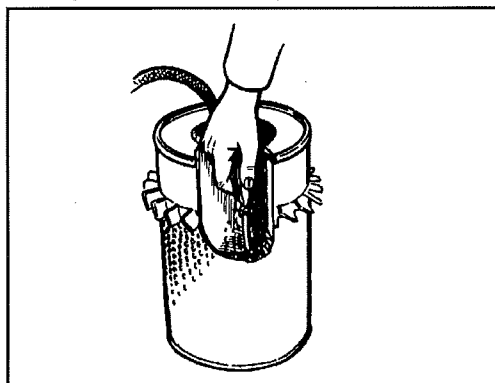

Fig 12 Huvudfilter

Batteri Kontroll av vätskenivå

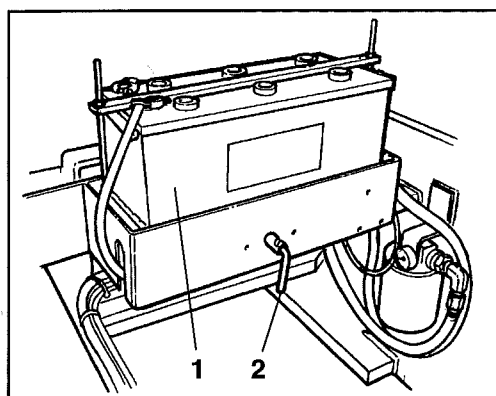

Fig. 13 Batterihylla
1 Batteri
2 Batterifrånskiljare



Använd aldrig öppen låga när vätskenivån kontrolleras. Det bildas explosiv gas i batteriet när generatorn laddar.

1. Fäll upp höger motorhuv.
2. Torka av batteriets ovansida.



Använd skyddsglasögon. Batteriet innehåller frätande syra. Sköj med vatten vid eventuell kroppskontakt.

3. Ta bort cell-locken och kontrollera att vätskenivån står ca 10 mm över plattorna. Nivåkontrollen ska utföras för samtliga celler. Är nivån lägre ska destillerat vatten fyllas på, till rätt nivå. Är lufttemperaturen under fryspunkten ska motorn köras en stund sedan destillerat vatten fyllts på. Det är annars risk att batterivätskan fryser.
4. Kontrollera att ventilationshålen i cell-locken inte är igensatta. Sätt därefter tillbaka locken.
5. Kabelskorna ska vara väl åtdragna och rena. Korroderade kabelanslutningar rengörs och fettas in med syrafritt vaselin.

Battericell

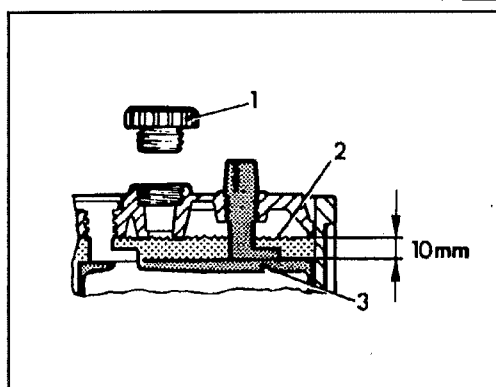

Fig. 14 Vätskenivå i batteri
1 Cell-lock
2 Vätskenivå
3 Platta



Vid demontering av batteriet, lossa alltid minuskabeln först. Vid montering av batteriet, anslut alltid pluskabeln först.



Tag vara på det gamla batteriet vid eventuellt byte. Batteriet innehåller miljöfarligt bly.

Gummielement och fästskruvar Kontroll

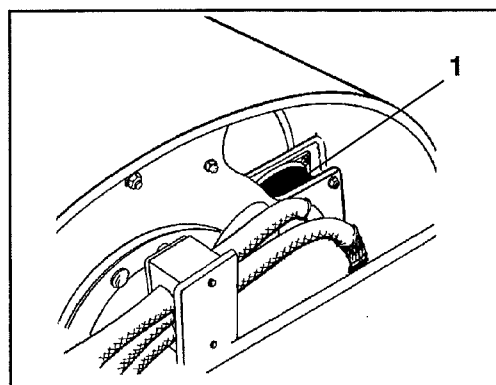

Fig. 15 Valsupphängning
1 Gummielement

1. Kontrollera att elementen är fria från sprickor och andra skador.
2. Kontrollera också att fästskruvarna är åtdragna.
3. Byt alla element om mer än 25% av antalet på en sida av valsarna har sprickor djupare än 10-15mm.
4. Kontrollera gummielementen på båda sidor av valsarna.

Styrcylindrar och styrled Smörjning

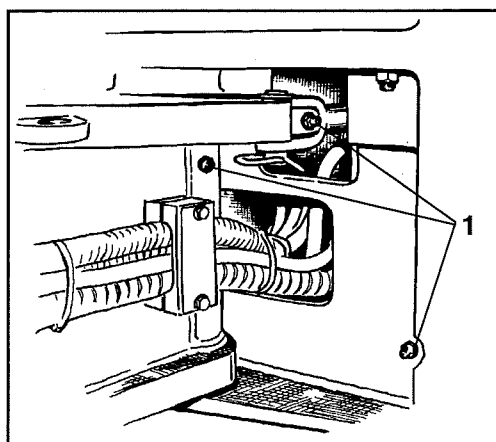

Fig. 16 Styrled/höger sida
1 Smörjnippel

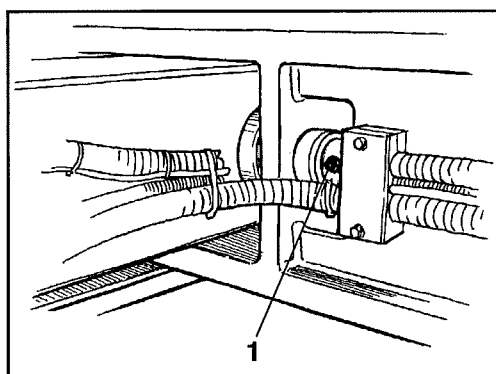

Fig. 17 Tiltled/höger sida
1 Smörjnippel

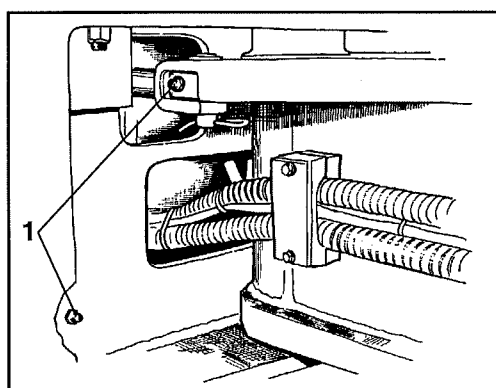

Fig. 18 Styrled/vänster sida
1 Smörjnippel



Ingen får uppehålla sig kring midjeleden när motorn går. Klämrisk föreligger.

1. Vrid ratten till fullt utslag åt vänster. Stäng av motor och ström. Alla 4 smörjnippelarna är nu åtkomliga på maskinens högra sida.
2. Torka av nippelarna samt smörj varje nippel med 5 pumpsdrag (handfettsspruta). Kontrollera att fett tränger igenom lagren. Använd fett enligt specifikation på sid. 3. Låt lite fett sitta kvar på nippelarna efter smörjningen. Det hindrar smuts att komma in i nippelarna.
3. Smörj även tiltledens lager när maskinen är utsvängd åt vänster.
4. Starta motorn samt vrid ratten till fullt utslag åt höger, stäng av motor och ström. Smörj nu de 2 återstående nippelarna.

Hydraultankens lock Kontroll av lufthål

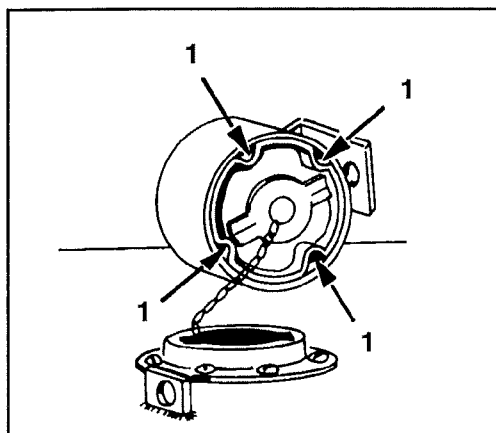

Fig. 19 Tanklock
1 Luftningshål

Se till att lufthålen inte är igensatta. Tvätta locket med dieselbränsle och blås rent vid behov.



Använd skyddsglasögon vid arbete med tryckluft.

Hydrauloljafilter indikator

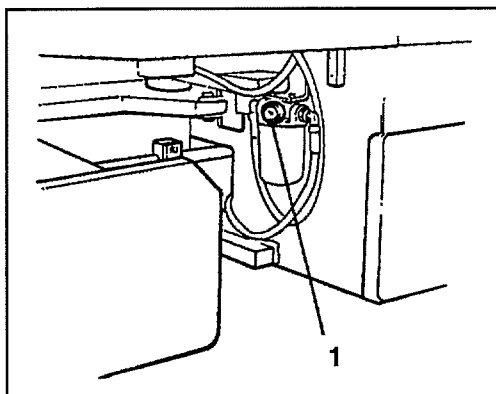

Fig. 20 Höger sida vid styrled
1 Filterindikator

Varmkör hydraulsystemet innan avläsning. Filterindikatorerna ska avläsas vid fullvarv på dieselmotorn. Indikatorernas visare får inte vara inom det rödmarkerade fältet. Om så är fallet, byt hydrauloljafilter. Se rubrik "Hydrauloljafilter - byte".

Fig. visar returfilter för styrsystemet.

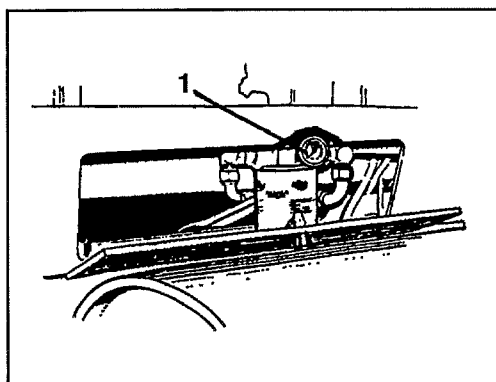

Fig. 21 Lucka under förarplattform
1 Filterindikator

Fig. visar sugfilter för framdrivningssystemet.

Hydraulpumpar Kontrolldragning

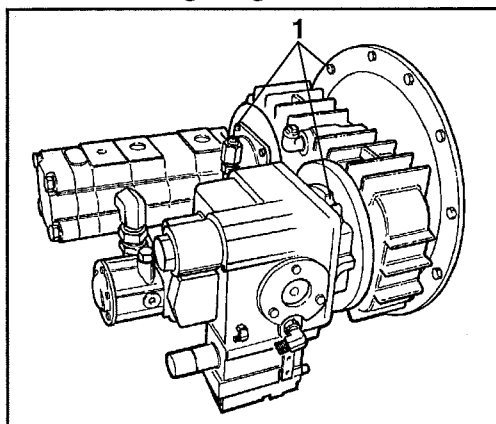

Fig. 22 Hydraulpumpar
1 Pumpinfästningar

Efterdrag samtliga pumpinfästningar samt motorfästen se fig samt sidan 5 för rätt åtdragningsmoment. (Ovanstående gäller endast för ny eller renoverad komponent).

Hydrauloljafilter - Byte

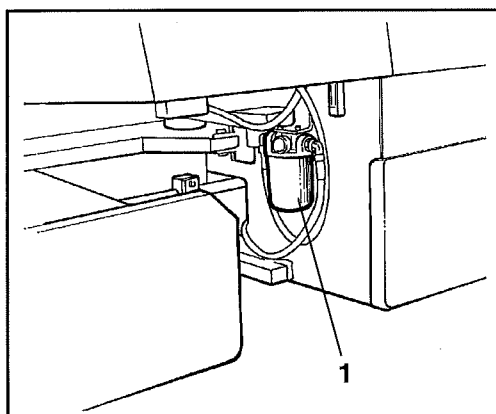

Fig. 23 Höger sida vid styrled
1 Returfilter/styrsystem

1. Ta bort oljefiltren (1), (2) och kassera dem. De är av engångstyp och kan inte rengöras.



Se till att de gamla tätningsringarna inte sitter kvar på filterhållarna. Läckage uppstår annars mellan de nya och gamla tätningarna.

2. Rengör filterhållarnas tätningsytor noggrant.
3. Stryk ett tunt lager ren hydraulolja på de nya filtrens tätningar.
4. Skruva fast filtren för hand.

Skruva först tills filtrets tätning ligger an mot filterfästet. Skruva sedan ytterligare ett halvt varv.



Dra inte filtret för hårt - tätningen kan skadas.

5. Starta dieselmotorn och kontrollera att det inte läcker hydraulolja från filtren.



**Sörj för god ventilation (utsu) om dieselmotorn körs inomhus.
(Risk för koloxidförgiftning).**

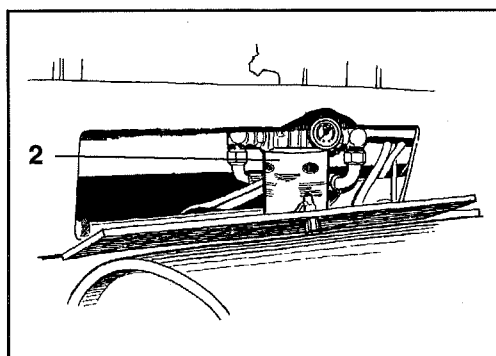

Fig. 24 Lucka under förarplattform
2 Sugfilter/framdrivning

Hydrauloljekylare - Deutz Kontroll - Rengöring

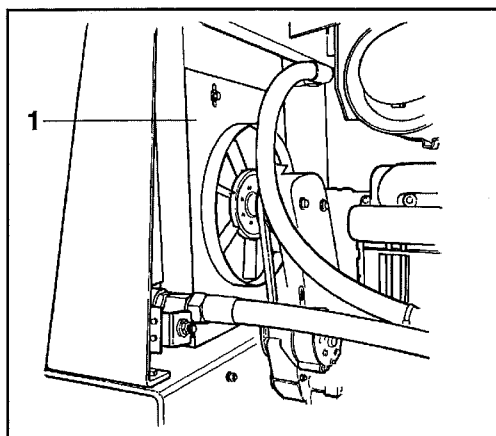

Fig. 25 Motorrum
1 Hydrauloljekylare

Kontrollera att luftpassagen genom kylaren sker obehindrat. Nedsmutsad kylare spolas med vatten eller blåses med tryckluft.

Blås eller spola kylaren i omvänd riktning mot kylfluten. Vid spolning med vatten, täck över närliggande elkomponenter.



Använd skyddsglasögon vid arbete med tryckluft eller högtrycksvätt.

Kontrollera efter rengöringen att tätningar och bullerabsorbenter ej skadats.

Hydrauloljekylare - Cummins Kontroll - Rengöring

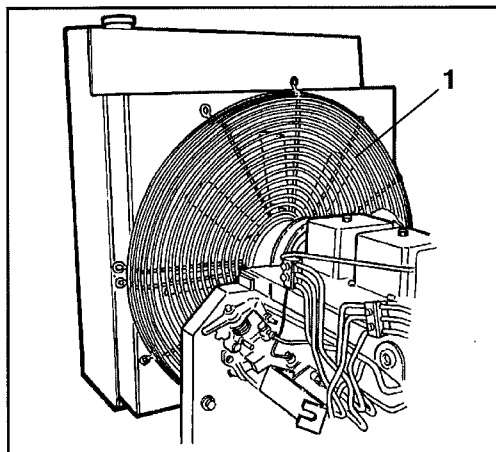

Fig. 26 Motorrum
1 Hydrauloljekylare

Reglage och ledpunkter Smörjning

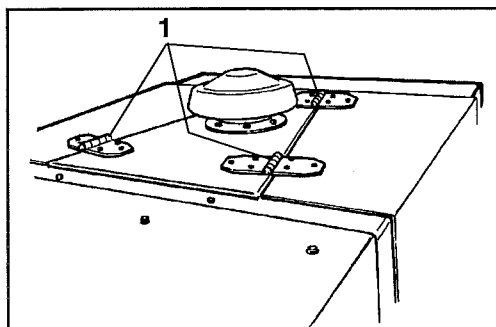

Fig. 27 Motorhuv
1 Gångjärn

Smörj motorhuvens gångjärn, och styrelarens lagring med fett. Övriga ledpunkter och reglage smörjes med olja. Se smörjmedelspecification på sidan 3.

Vals - kontroll av oljenivå

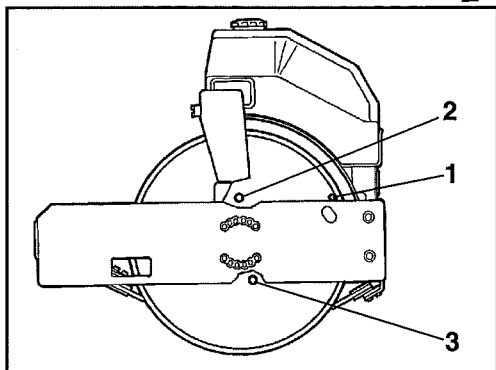

Fig. 28 Höger valssida

- 1 Nivåpinne
- 2 Påfyllning
- 3 Nivåglas

1. Ställ välten på plant underlag, så att nivåpinnen (1) kommer i höjd med rambalkens översida.



Stäng av motorn, samt slå till parkeringsbromsen/nödstoppreglaget.

2. Oljenivån ska nå upp till ungefär halva nivåglaset (3).
3. Fyll på vid behov med smörjolja enligt "Smörjmedel", sid 3, dock inte mer än upp till halva nivåglaset. Påfyllning sker i påfyllningshålet (2).

Valsväxellåda - kontroll av oljenivå

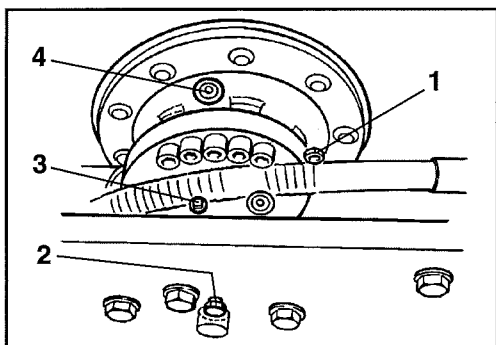

Fig. 29 Valsväxellåda

- 1 Nivåplugg
- 2 Nivåplugg
- 3 Påfyllningsplugg
- 4 Påfyllningsplugg

1. Ställ välten på plant underlag så att plugg (4) kommer rakt upp.
2. Kontrollera att oljan når upp till plugg (1) i planetväxeln.
3. Kontrollera att oljan når upp till plugg (2) i vinkelväxeln.
4. Fyll på transmissionsolja vid behov.

Fördelningsväxellåda - Kontroll av oljenivå

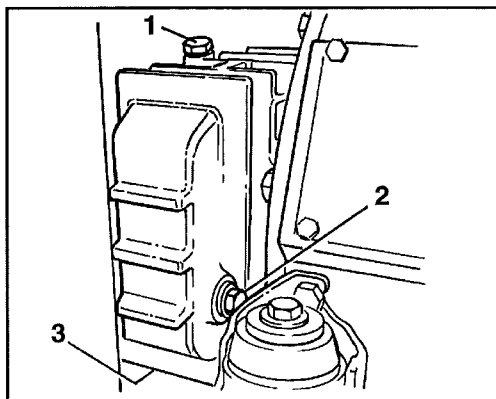

Fig. 30 Fördelningsväxel, vänster sida

- 1 Påfyllningsplugg
- 2 Nivåplugg
- 3 Avtappningsplugg

1. Se till att välten står plant.
2. Torka rent kring nivåpluggen (2) och lossa den sedan några varv. Vid rätt oljenivå ska olja tränga fram vid pluggen.
3. Vid behov fylls olja genom påfyllningspluggen (1) tills den tränger fram vid nivåpluggen (2). Torka rent kring påfyllningspluggen innan den lossas. Använd transmissionsolja, se smörjmedelspecifikationer på sidan 3.



Det finns en nivåplugg på varje sida av fördelningslådan. Nivåkontrollen behöver endast utföras på en sida.

Hydraultank Dränering

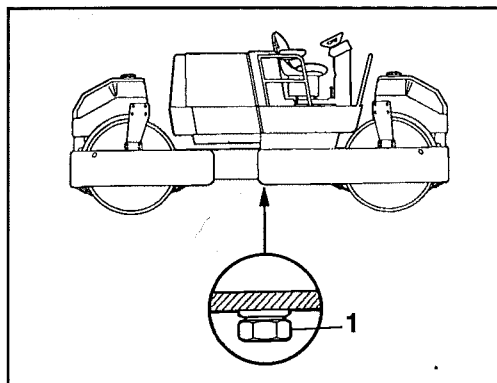

Fig. 31 Höger vält sida
1 Avtappningsplugg

Kondensvatten i hydraultanken tappas ur genom pluggen (1). Avtappningen sker när välten stått stilla en längre tid - t ex efter en natts stillastående.



Var mycket försiktig vid dräneringen.
Tappa inte pluggen, så att all olja rinner ut.

Tappa ur på följande sätt:

1. Ställ ett uppsamlingskärl under pluggen.
2. Lossa och låt ev. kondensvatten rinna ut.
3. Drag fast pluggen.

Bränsletank Dränering

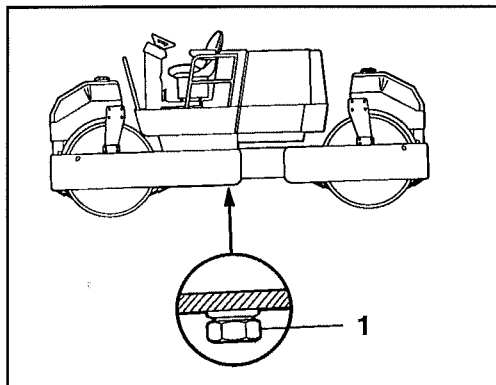

Fig. 32 Vänster vält sida
1 Avtappningsplugg

Kondensvatten i bränsletanken tappas ur genom pluggen (1).

Avtappningen sker när välten stått stilla en längre tid, t ex efter en natts stillastående.



Var mycket försiktig vid dräneringen.
Tappa inte pluggen, så att allt bränsle rinner ut.

Tappa ur på följande sätt:

1. Ställ ett uppsamlingskärl under pluggen.
2. Lossa och låt ev. kondensvatten rinna ut.
3. Drag fast pluggen.

Byte av luftfilter

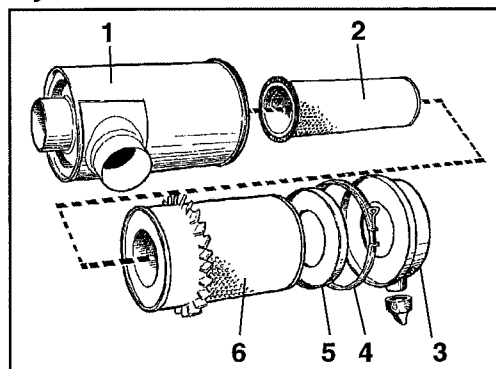

Fig. 33 Luftrenare
1 Filterhus
2 Säkerhetsfilter
3 Ytterlock/Dammsamlare
4 Klammer
5 Innerlock
6 Huvudfilter

Byt luftrenarens huvudfilter även om det ännu inte rengjorts 5 gånger, se sidan 13 för filterbyte.

Hydraultank Oljebyte

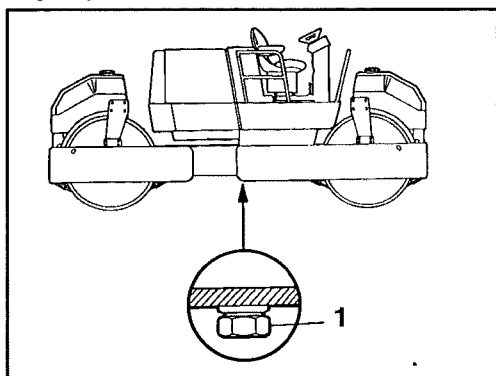

Fig. 34 Höger vältida
1 Avtappningsplugg



Risk för brännskador föreligger vid avtappning av varm olja. Akta händerna.

1. Ordna med ett kärl för uppsamling av oljan. Kärlet bör rymma minst 210L.
2. Skruva bort avtappningspluggen (1) och låt all olja rinna ut, sätt tillbaka avtappningspluggen.
3. Fyll på ny hydraulolja med kvalitet enligt anvisning på sidan 3. Byt hydrauloljefiltren se sidan 17.
4. Starta dieselmotorn och kör de olika hydraulfunktionerna, kontrollera oljenivån och efterfyll om nödvändigt se sidan 11.

Vals Byte av olja

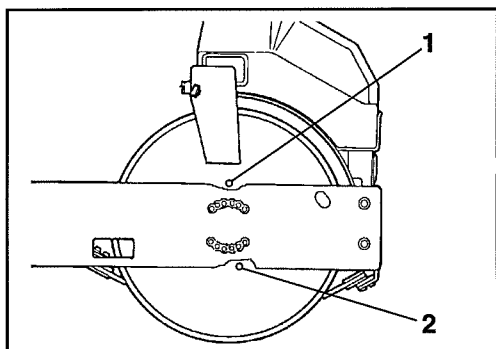

Fig. 35 Valsdel/höger sida
1 Påfyllning/avtappningsplugg
2 Nivåplugg



Stäng av motorn, samt slå till parkeringsbromsen/nödstoppreglaget.

1. Ställ välten så att avtappningsplugg (1) kommer lägst. Placera ett kärl under pluggen, kärlet bör rymma ca 15 liter.
2. Ta bort pluggen och låt oljan rinna ut.
3. Kör välten så att pluggen (1) kommer högst upp.
4. Fyll på olja enligt smörjmedelspecifikation sid. 3 till halva nivåglasets. Oljemängd ca 13 liter.
5. Rengör den magnetiska påfyllningspluggen (1) från eventuella metall rester.
6. Återmontera pluggen och kontrollera tätheten.

Fördelningsväxellåda - oljebyte

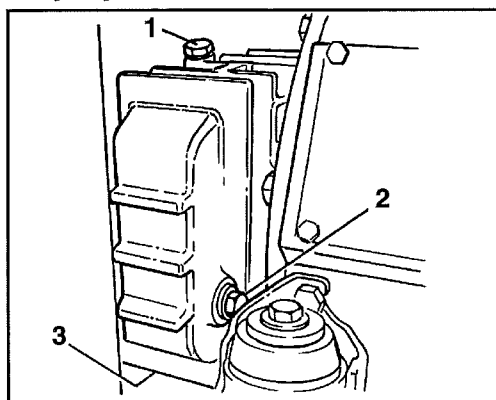

Fig. 36 Fördelningsväxel, vänster sida
1 påfyllningsplugg
2 Nivåplugg
3 Avtappningsplugg



Arbeta aldrig under välten när motorn går. Parkera på plant underlag. Blockera valsarna om erforderligt.

1. Lossa avtappningspluggen (3) och tappa ur oljan.
2. Sätt tillbaka pluggen.
3. Tag bort nivåpluggen (2) och fyll på ny växellådsolja genom påfyllningspluggen (1). Fyll sakta så att oljan hinner jämnas ut.
4. Sätt tillbaka pluggarna (1) och (2) vid rätt oljenivå.

Valsväxellåda - byte av olja

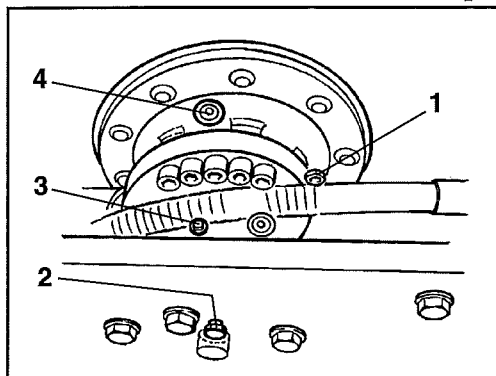

Fig. 37 Valsväxellåda

- 1 Nivåplugg
- 2 Nivåplugg
- 3 Påfyllningsplugg
- 4 Påfyllningsplugg

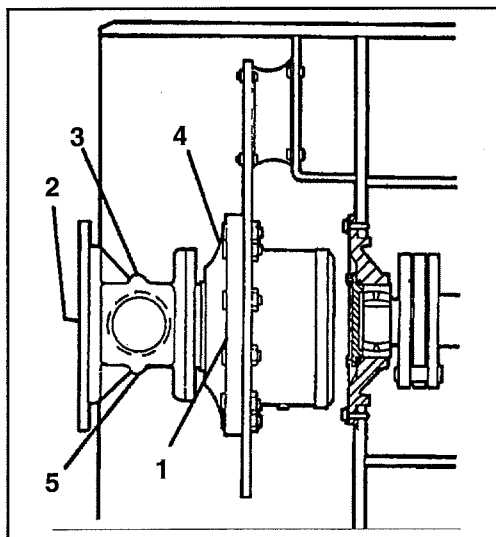

Fig. 38 Valsväxellåda sedd från sidan

- 1 Nivåplugg
- 2 Nivåplugg
- 3 Påfyllningsplugg
- 4 Påfyllningsplugg
- 5 Avtappningsplugg

Vattentank Rengöring

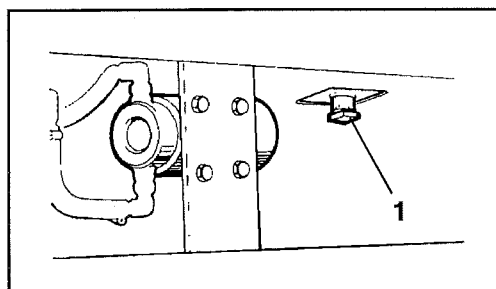

Fig. 39 Vattentank

- 1 Avtappningsplugg

Notera att valsväxeln har två oljeutrymmen:

- ett i planetväxeldelen
- ett i vinkelväxeldelen

Innan oljan tappas ur bör valsväxeln ha varmkörts.



Sörj för god ventilation (utsug om dieselmotorn körs inomhus. (Risk för koloxidförgiftning).

1. Kör välten på plant underlag så att avtappningspluggen (1) kommer längst ner.



Stäng av motorn, samt slå till parkeringsbromsen/nödstoppreglaget.

2. Torka rent kring pluggarna.
3. Ställ ett kärl under pluggarna (1) och (5) och ta bort dem. Tappa ur oljan. Kärlet bör rymma 5 liter. Återmontera pluggen (5).
4. Kör tillbaka välten så att påfyllningspluggen (4) kommer högst upp.
5. Ta bort nivåpluggen (2) och påfyllningspluggarna (3) och (4).

Fyll först på olja genom pluggen (4) tills oljan tränger fram i nivåpluggen (1). Fyll därefter genom pluggen (3) tills oljan tränger fram i nivåpluggen (2). Sätt tillbaka pluggarna.

Oljemängd ca 3 liter. Använd transmissionsolja enligt smörjmedelrekommendation på sidan 3.



Rengör bägge vattentankarna.

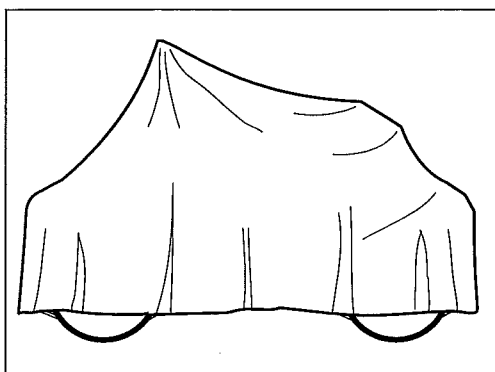

Fig. 40 Väderskyddad vält



Vid längre uppställningstid än en månad måste nedanstående anvisningar följas.

Åtgärderna gäller för en stilleståndstid upp till 6 månader.

Före återanvändning av välten måste nedan * märkta punkter återställas.

Dieselmotor

- * Se tillverkarens anvisningar i motorns instruktionsbok, som medföljer välten.

Batteri

- * Demontera batteriet från välten, rengör det utvändigt, kontrollera att vätskenivån är korrekt (se sidan 14) samt underhållsladda batteriet en gång per månad.

Luftrenare, avgasrör

- * Täck luftrenaren (se sidan 13 och 20) eller dess inloppsöppning med plast eller tejp, även avgasrörets öppning skall täckas. Detta utföres för att förhindra fuktinträngning i motorn.

Bränsletank

Fyll bränsletanken helt, för att förhindra kondensvatten och rostbildning att uppstå.

Hydraultank

Tappa av eventuellt kondensvatten ur hydraultanken (se sidan 20).

Sprinklersystem

- * Töm vattentanken på allt vatten (se sidan 22), även slangar, filterhus, och vattenpump måste tömmas. Tag även bort samtliga sprinklermunstycken (se sidan 12).

Stryrcylinder, gångjärn, etc.

Smörj styrledens lager, och styrcylinderns bägge lagringar med fett (se sidan 15).
Infetta styrcylinderns kolvstång med konserveringsfett.
Även motorhuvens gångjärn samt fram/back-reglaget bägge ändar (blanka delar) infettas (se sidan 18).

Kåpor, pressening

- * Fäll över instrumentskyddsplåten på styrpelaren. Täck över hela välten med en pressening. OBS. presseningen måste sluta en bit över marken, (se fig. 40). Förvara om möjligt välten inomhus, och helst i lokal med jämn temperatur.

Standardoljor och andra rekommenderade oljor

Vid leverans från fabriken är de olika systemen och komponenterna fyllda med oljor som anges på sid. 3 och kan då användas i temperaturer från -10 °C till + 40 °C. Vid körning i högre omgivningstemperatur, dock max. +50 °C, gäller följande rekommendationer:

Högre omgivningstemperatur max +50°C

Dieselmotorn klarar denna temperatur med normaloljan, men i de övriga komponenterna måste följande oljor användas:

Hydraulsystem: Shell Tellus Oil T100 eller motsvarande.

Övriga komponenter med transmissionsolja: Shell Spirax HD 85W/140 eller motsvarande.

Temperaturer

Temperaturgränserna gäller för vält i standardutförande.

Vältar försedda med extra utrustning, som bullerdämpning etc. kan kräva viss uppmärksamhet i de övre temperaturområdena.

Högtryckstvätt



När maskiner tvättas skall inte vattenstrålen riktas direkt mot tanklocken (gäller både bränsle och hydraultankarna). Detta är speciellt viktigt när högtryckstvätt används.

Placera en plastpåse över tanklocket och försegla med ett gummiband. Detta för att undvika att vatten under tryck passerar tanklockets andningshål. Detta kan orsaka driftstörningar, som igensatta filter. Spruta ej heller direkt mot elkomponenter eller instrumentpanel.

Brandbekämpning

Vid brand i maskinen använd i första hand en brandsläckare av typ ABE pulver. Man kan även använda en brandsläckare av typ BE kolsyra.

Skyddsbåge (ROPS), skyddshytt

Om välten är utrustad med skyddsbåge (ROPS, Roll Over Protecting Structure), eller skyddshytt får absolut inga svets-montage eller borrarade och hål upptagas i bågen, eller hytten. Reparera aldrig en skadad båge/hytt -den måste bytas mot en ny!

Starthjälp

När starthjälpbatteri används koppla alltid positiv pol på hjälpbatteriet till positiv pol på vältens batteri, och negativ till negativ.

Säkringar

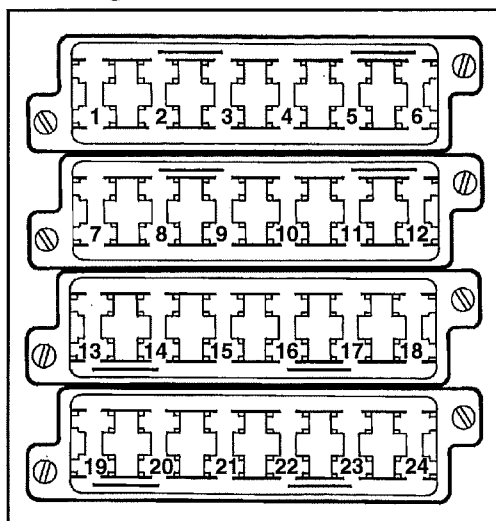

Fig. 41 Säkringsdosor

5A	1 Vibrationsrelä
5A	2 Bromsventil
7,5A	3 Signalthorn/kilremsvakt (Deutz)
7,5A	4 Vibrationspump
5A	5 Sidoförställning av valsar
10A	6 Roterande varningsljus
7,5A	7 Vattenpump/bak
7,5A	8 Vattenpump/fram
5A	9 Stoppsolenoid (Cummins)
7,5A	10 Instrument
10A	11 Signalthorn/0 lägesrelät
7,5A	12 Multimeter
10A	13 Arbetsbelysning/bak
5A	14 Parkeringsbelysning/vänster (skyltbelysning)
5A	15 Parkeringsbelysning/höger
7,5A	16 Körriktningsvisare/vänster
7,5A	17 Halvljus/vänster
7,5A	18 Halvljus, höger
7,5A	19 Körriktningsvisare/höger
7,5A	20 Helljus/vänster
7,5A	21 Helljus/ höger
5A	22 Bromsljus/ höger
5A	23 Bromsljus/vänster
7,5A	24 —

Säkringar i hytt

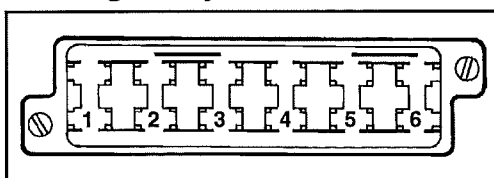

Fig. 42 Säkringsdosa i hyttak

1	Hyttbelysning/spolare
2	Fläkt
3	Bakre belysning
4	Främre belysning
5	Främre o bakre torkare
6	Värmare

Maskinen är utrustad med 12 V elsystem med växelströmgenerator.



Anslut batteriet med rätt polaritet (- till jord). Kabel mellan batteri och generator får ej lossas när motorn är igång.



Vid elsvetsning på maskinen. Lossa batteriets jordkabel och där-efter samtliga elanslutningar till generatoren.

Det elektriska regler- och kontrollsystemet är avsäkrat med säkringar, som sitter i säkringsdosorna. Nedre säkringsdosan finns endast i vältar utrustade med trafikbelysning.

Fig. 41 visar de olika säkringarnas funktion, samt amperéstyrka.

Säkringsdosorna är placerade på styrelaren.



Det här visade säkringssystemet är infört från maskin S/N *58010211*.

Elsystemet i hytten har en egen säkringsdosa, som är placerad på vänster sida i hytt-taket.