

KÖRNING

Gäller för vältar fr.o.m. S/N 577 001
 Dieselmotor: Deutz F6L 912,
 Caterpillar D3208 NA, GM (Detroit) 3-53T

CA30
 VIBRATIONSVÄLT
 S E R I E S 2

INNEHÅLL	Sida	Sida	
Säkerhetsföreskrifter	2	Stopp	6
Före start	3	Parkering	7
Start	3	Lyftinstruktion	7
Körning/vibrering	5	Körning efter lyftning	7
Bromsning	6		

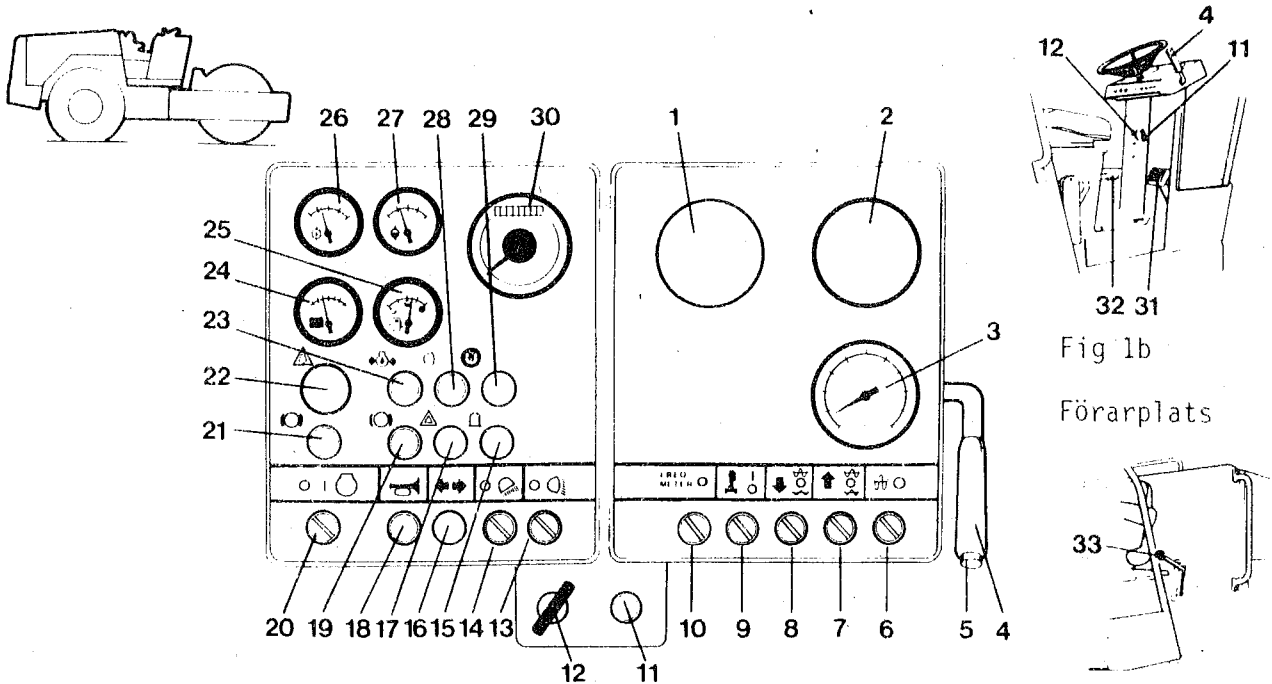

Fig 1a Instrumentpanel

- | | |
|--------------------------------|---|
| 1 Packningsmätare* | 18 Signalthorn |
| 2 Frekvensmätare* | 19 - |
| 3 Hastighetsmätare* | 20 Startvred |
| 4 Fram-/backspak | 21 Bromsvarningslampa |
| 5 Vibration TILL/FRÅN | 22 - |
| 6 - | 23 Oljetryckslampa (diesel) |
| 7 Amplitudväljare | 24 Voltmätare |
| 8 - | 25 Bränslenivåmätare |
| 9 - | 26 Temperaturmätare - hydraulolja |
| 10 - | 27 Temp mätare - kylvatten (CAT och GM) |
| 11 Varvtalsreglage | 28 Hel-/halvlyse* |
| 12 Stoppreglage (DEUTZ och GM) | 29 Varningslampa, luftfilter |
| 13 Trafikbelysning (halvlyse)* | 30 Varv-/timräknare |
| 14 Arbetsbelysning* | 31 Fotbroms |
| 15 - | 32 Parkeringsbroms |
| 16 Körriktningsvisare* | 33 Växelväljare |
| 17 - | |

* Extra utrustning

P/N 11 16 29

DYNAPAC

Dynapac Heavy Equipment AB

Box 504·371 23 KARLSKRONA·SVERIGE
 Tel. 0455-229 30·Telex 43041 dynkar
 Telefax 0455-295 39

Rätt till ändringar förbehålles

0-10202-3 Sv



SÄKERHETSFÖRESKRIFTER LÄSES OMSORGSFULLT



1. FÖRE UPPSTARTNING AV VÄLTEN MÅSTE FÖRAREN HA LÄST OCH FÖRSTÅTT INNEHALLET I FÖRAREHANDBOKEN.
2. GÄLLANDE INSTRUKTIONER BETRÄFFANDE SKÖTSEL OCH HANDHAVANDE AV VÄLTEN MÅSTE BEAKTAS.
3. ENDAST UTBILDADE OCH/ELLER ERFARNA FÖRARE TILLÅTS FRAMFÖRA VÄLTEN.
4. ANVÄND INTE VÄLTEN OM DEN ÄR I BEHOV AV JUSTERING OCH/ ELLER REPARATION.
5. BEAKTA ALLA SÄKERHETSFÖRESKRIFTER.
6. TÄNK PÅ STJÄLPNINGSRISKEN. UNDVIK KÖRA PÅ LÖSA KANTER OCH INVID STORA HÄLIGHETER I MARKUNDERLAGET.
7. FÖRE KÖRNING, KONTROLLERA ALLA REGLAGEFUNKTIONER, BROMSAR OCH STYRNING.
8. FÖRE UPPSTARTNING:
 - DRA ÅT PARKERINGSBROMSEN.
 - STÄLL FRAM-/BACKSPAKEN I NEUTRALLÄGE.
 - JUSTERA STOLSLÄGET SÅ ATT REGLAGEN LÄTT KAN ATKOMMAS.
9. ANVÄND INTE VÄXELSPAKEN PÅ SLUTTANDE UNDERLAG, MED MINDRE ÄN ATT BROMSARNA ÄR ANSATTA.
10. KÖR FÖRSIKTIGT PÅ OJÄMNT MARKUNDERLAG.
11. FÖRE ÄNDRING AV KÖRRIKTNING, KONTROLLERA ATT INGEN KOMMER I VÄGEN FÖR VÄLTEN.
12. TILLÅT INGA MEDAKANDE PÅ VÄLTEN.
13. UPPSTIGNING OCH AVSITTNING SKA SKE VID STILLASTÄENDE VÄLT. ANVÄND AVSEDDA TRAPPSTEG, HANDTAG OCH LEDSTÄNGER.
14. FRIHJULA INTE I UTFÖRSBACKE. KÖR ALDRIG MED VÄXELN I FRILÄGE.
15. FÖRE AVSITTNING, JUSTERA OCH DRA ÅT PARKERINGSBROMSEN, STÄLL FRAM/BACKSPAKEN I NEUTRALLÄGE, SLÅ FRÅN VIBRATIONERNA OCH STOPPA DIESELMOTORN.
16. HÅLL VÄLTEN REN: UNDVIK SMUTS OCH FETT PÅ FÖRAREPLATTFORMEN.
17. HÅLL ALLA BETJÄNINGSSKYLTAR OCH DEKALER RENA OCH LÄSBARA.
18. FÖRE REPARATIONS OCH SERVICEARBETEN: BLOCKERA VALS/HJUL MOT MARKEN, ANBRINGA MIDJELEDSLÄSNINGEN.
19. SÄKERHETSÅTGÄRDER FÖRE BRÄNSLEPÅFYLLNING
 - STOPPA DIESELMOTORN.
 - UNDVIK ÖPPEN ELD.
 - KORTSLUT PÅFYLLNINGSPISTOLEN MOT STATIVET FÖR ATT UNDVIKA ELEKTRISK GNISTBILDNING I PÅFYLLNINGÖPPNINGEN.
20. VIDTA INGA ÄNDRINGAR/MODIFIERINGAR PÅ VÄLTEN SOM KAN PÅVERKA SÄKERHETEN. ALLA ÄNDRINGAR KRÄVER DYNAPACS SKRIFTLIGA GODKÄNNANDE.

FÖRE START

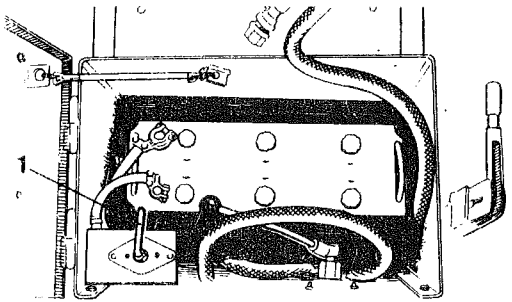

Fig 2 Batterilåda

1 Batterifrånskiljare

- 1 Kontrollera att daglig skötsel är utförd, se skötselinstruktion.
- 2 Kontrollera att batterifrånskiljaren (1) är i läge TILL. Kontrollera också att dieselmotorns luftintag inte är belamrat.
- 3 Dra åt parkeringsbromsen genom att dra spaken uppåt.
- 4 Kontrollera att växel är ilagd. Se dekal.
- 5 Ställ in förarsitsen så att reglagen lätt kan åtkommas.

START

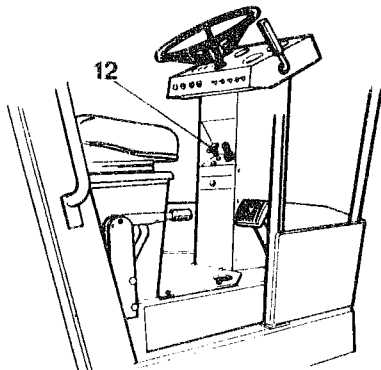

Fig 3 Förarplats

12 Stoppreglage (DEUTZ och GM)

- 1 Kontrollera att stoppreglaget (12) är helt intryckt (gäller endast DEUTZ och GM).

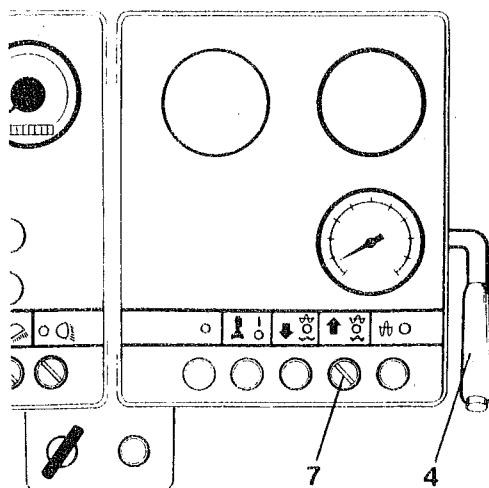

Fig 4 Instrumentpanel

4 Fram-/backspak
7 Amplitudväljare

- 2 Ställ fram-/backspaken (4) i neutralläge. Dieselmotorn går inte att starta vid övriga lägen på spaken.
- 3 Ställ amplitudväljaren (7) i NEUTRALLÄGE. Se dekal.

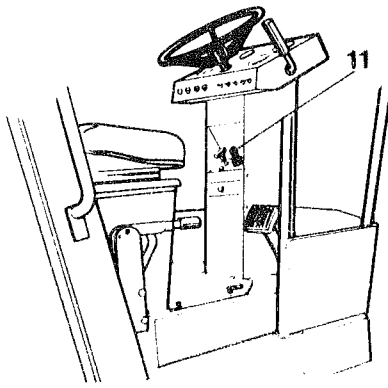

Fig 5 Förarplats

11 Varvtalsreglage

- 4 Tryck in knappen på varvtalsreglaget (11), och dra upp reglaget till 1/4 pådrag.

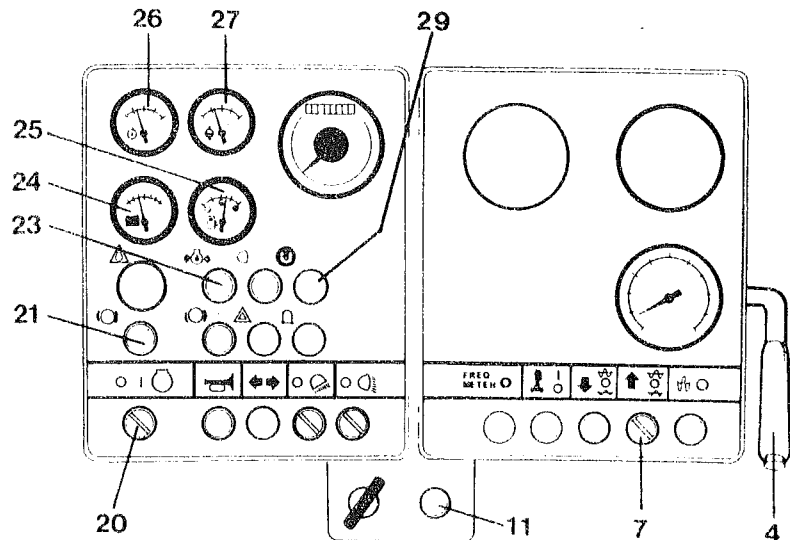

Fig 6 Instrumentpanel

- | | | | |
|----|-------------------------|----|---|
| 4 | Fram-/backspak | 24 | Voltmätare |
| 11 | Varvtalsreglage | 25 | Bränslenivåmätare |
| 20 | Startvred | 26 | Temp.mätare - hydr.olja |
| 21 | Bromsvarnings-
lampa | 27 | Temp.mätare - kylvatten
(CAT och GM) |
| 23 | Oljetryckslampa | 29 | Varningslampa luftfilter |

- 5 Vrid startvredet (20) till läge "I".
Kontrollera att mätarna (24) och (25) gör utslag samt att oljetryckslampan (23), bromsvarningslampan (21) och varningslampan luftrenare (29) lyser.

Om signalhornet ljuder ska fram-/backspaken (4), ställas i neutralläge, varvid hornet tystnar.

- 6 Fullfölj vridningen av startvredet (20) till läge START. Så snart motorn startat - släpp startvredet som då fjädrar tillbaka till läge "I".

OBS! Om motorn inte startar, gör ett uppehåll innan nästa startförsök görs.

Vid start i temperaturer under -12°C (10°F) kan en liten mängd startgas sprayas in i luftrenaren före startförsöket.

- 7 Varmkör dieselmotorn 5-10 min. beroende på yttertemperaturen. Kontrollera under varmkörningen att voltmätaren (24) visar på 12 V, att varningslamporna (23) och (29) är släckta. Om varningslampan luftfilter (29) lyser när motorn är igång måste filtret bytas eller tvättas se skötselinstruktion.

Max hydr oljetemp (26):
ca 85°C (ca 185°F).
Max kylvattentemp (27):
ca 100°C (ca 210°F).

Kontrollera att mätarna för hydrauloljetemperatur (26) och kylvattentemperatur (27) (gäller ej DEUTZ) gör utslag efter varmkörningen.

KÖRNING

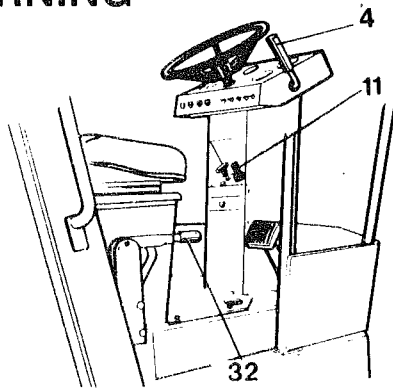

Fig 7 Förarplats

- 4 Fram-/backspak
- 11 Varvtalsreglage
- 32 Parkeringsbroms

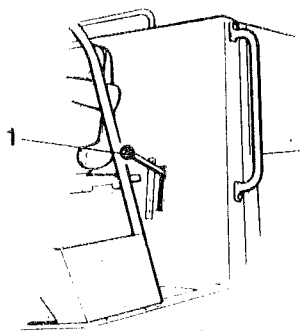

Fig 8 Förarplats

- 1 Växelväljare

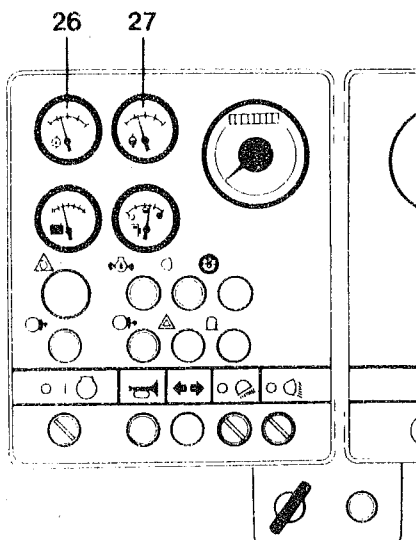

Fig 9 Instrumentpanel

- 26 Temp.mätare - hydraulolja
- 27 Temp.mätare - kylvatten (CAT och GM)

- 1 Dra upp varvtalsreglaget (11) tills motorvarvtalet blir 2400 r/min. Finjustera genom att vrida reglaget (11):

Motsols = ökning
Medsols = minskning

- 2 Kontrollera att styrningen fungerar genom att vrida ratten en gång till vänster och en gång till höger, när välten står stilla.
- 3 Ställ växelväljaren (1), fig 8, i önskat läge - se dekal.

HASTIGHETER: Värden inom parentes gäller för CA 25D och CA 25PD.

Läge 1 = arbetsläge - max 6 km/h (6 km/h)
Läge 2 = transportläge - max 12 km/h (9 km/h)
Läge 3 = transportläge - max 23 km/h (12 km/h)

(Max.hastigheten erhålls vid fullt utslag på (4), fig 7.)

LÄGE 3 FÅR ENDAST ANVÄNDAS VID TRANSPORTKÖRNING PÅ JÄMNT UNDERLAG.

- 4 Lossa parkeringsbromsen (32), fig 7, genom att föra spaken framåt - nedåt. Varningslampan för parkeringsbromsen ska då slockna.

- 5 För fram-/backspaken (4), fig 7, försiktigt framåt eller bakåt - beroende på önskad körriktning. Kontrollera först att området framför och/eller bakom välten är fritt.

OBS! Hastigheten ska alltid regleras med fram-/backspaken och inte med motorns varvtal.

- 6 Kontrollera bromsarnas kondition enligt anvisningarna i "SKÖTSEL". Kontrollen ska göras så ofta att man är helt säker på att bromsarna har full kapacitet.

- 7 Kontrollera under körningen att mätarna visar normala värden och att varningslamporna inte tänds.

Max. hydr.oljetemperatur (26) 85°C (185°F)
Max. kylvattentemperatur (27) 100°C (210°F).

Vibrering/körning

Inställning – hög/låg amplitud

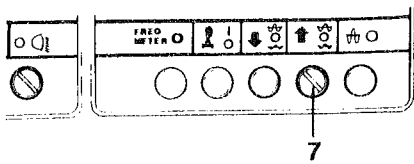

Fig 10 Instrumentpanel

7 Amplitudväljare

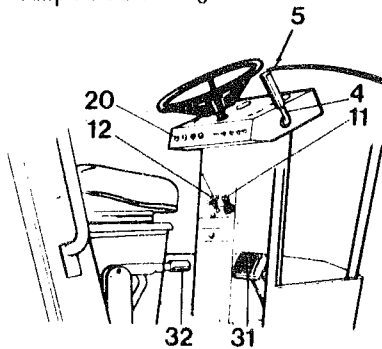

Fig 11 Förarplats

- 4 Fram-/backspak
- 5 Vibration TILL/FRAN
- 11 Varvtalsreglage
- 12 Stoppreglage GM/DEUTZ
- 20 Startvred
- 31 Fotbroms
- 32 Parkeringsbroms

BROMSNING

Normal färdbröms

(Se fig 11). Bromsningen sker normalt med fram-/backspaken (4). Den hydrostatiska transmissionen bromsar välten när reglaget ställs i läge NEUTRAL.

Fotbroms

(Se fig 11). För snabb inbromsning (i nödsituationer) är välten försedd med en fotbroms (31) som påverkar bakhjulens trumbromsar.

STOPP

(Se fig 11)

- 1 Slå ifrån vibrationerna (5).
- 2 Stanna välten genom att ställa fram-/backspaken (4) i neutralläge.
- 3 Tryck in varvtalsreglaget (11) tills motorn går på tomgång 800-1000 r/min. Låt motorn gå några minuter.
OBS! GM motorn måste gå 5 min. på tomgång innan den stoppas. Turbon måste ha smörjning.
- 4 Vrid startvredet (20) till läge "0" resp. dra upp stoppreglaget (12) (DEUTZ/GM versionerna).
- 5 Dra åt parkeringsbromsen (32).

Vibrering får inte ske med stillastående vält.

Hög/låg amplitud ställs in med strömställaren (7).

OBS! Amplitudomställning hög/låg amplitud bör inte göras när vibrationerna är tillslagna. Vänta därför några sekunder innan omställning sker.

1 Koppla in vibrationerna med vibrationstillslaget (5) när välten är i rörelse.

2 Vid ändring av körriktningen bör inte vibrationerna slås ifrån.

PARKERING



LÄMNA ALDRIG VÄLTEN MED DIESELMOTORN IGÅNG.

Parkera välten på trafiksäker plats.

Om välten parkeras på lutande underlag, ska vältens blockeras med en sten eller liknande.

LYFTINSTRUKTION

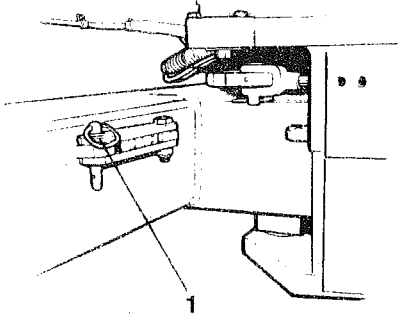

Fig 12 Midjeled/låsanordning

1 Läge vid körning

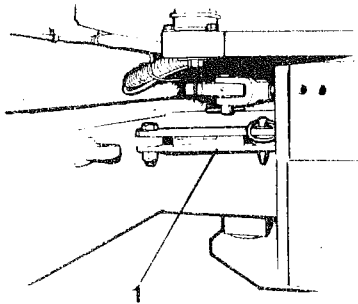

Fig 13 Midjeled/låsanordning

1 Läge vid lyftning

Innan välten lyfts, måste styrleden låsas för vridning. Fäll ut armen och lås fast den i bakre stativet enligt fig 13.

Anslut lyftkedjorna i lyftkrokarna och se till att inga detaljer kommer i kläm vid lyftningen (fig 14).



STALLINOR, KÄTTINGAR, ETC, MÅSTE VARA DIMENSIONERADE SÅ ATT GÄLLANDE BESTÄMMELSER EFTERLEVS.

Vikt 11.500 kg

 GÅ EJ UNDER HÄNGANDE LAST. SE TILL ATT LYFTDONETS KROKAR SITTER SÄKERT I SINA LÄGEN.

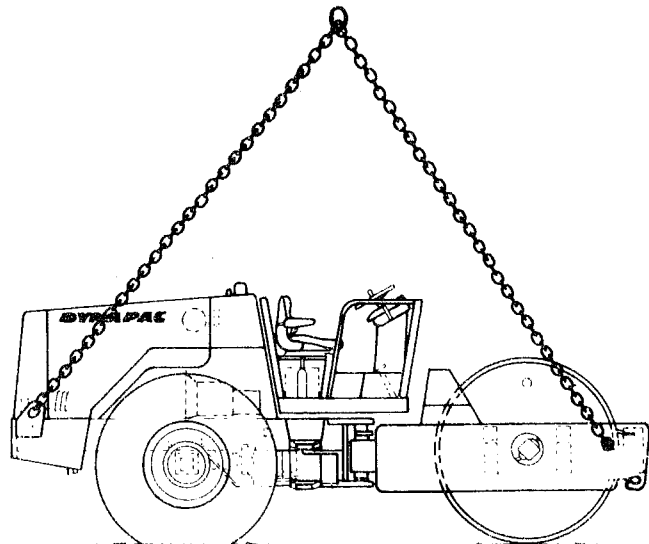

Fig 14

KÖRNING EFTER LYFTNING

Glöm inte att återsätta låsanordningen innan dieselmotorn startas. Se fig 12.