

KÖRNING

Fr o m S/N 598 001
Dieselmotor: Deutz F4L 912
; Cummins 4BT 3.9

CA 15

SERIES 2
VIBRATIONSVÄLT

INNEHÅLL

Sida

Sida

Säkerhetsföreskrifter	2	Stopp	5
Före start	3	Lyftinstruktion	6
Start	3	Körning efter lyftning	6
Körning	4	Parkering	7
Bromsning	5		

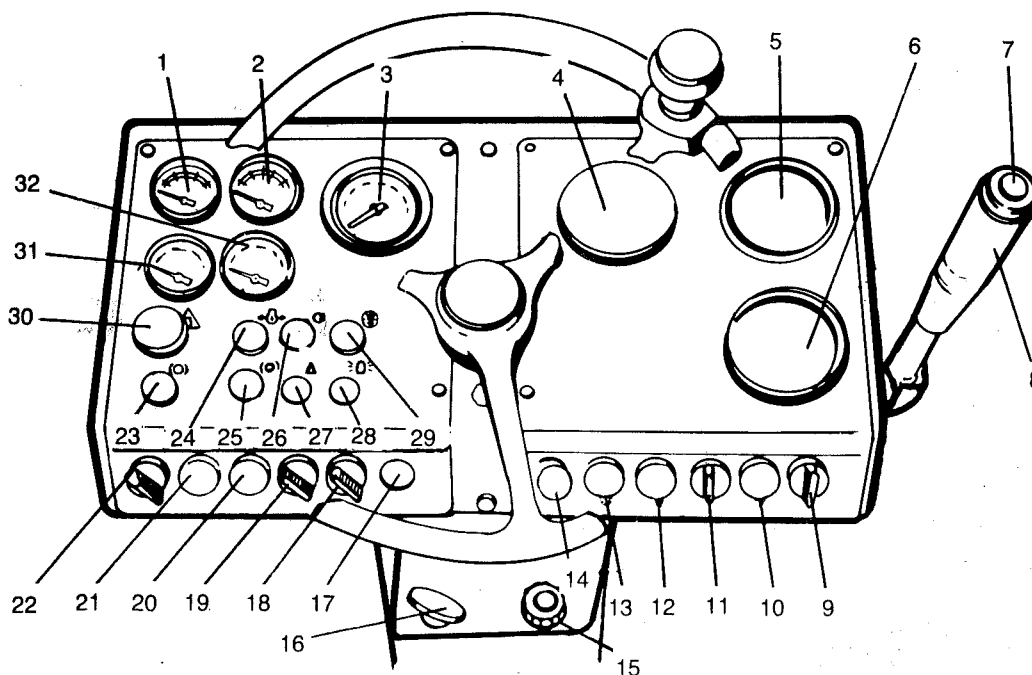

Fig 1

- | | | | |
|----|--|----|-------------------------------|
| 1 | Tempmätare, hydraulolja | 17 | Körriktningsvisare * |
| 2 | Tempmätare, motorolja Deutz vatten Cummins | 18 | Arbetsbelysning * |
| 3 | Varv-/timräknare | 19 | Belysningsomkoppl. * |
| 4 | Packningsmätare * | 20 | Signal |
| 5 | Frekvensmätare * | 21 | Startkontakt |
| 6 | Hastighetsmätare * | 22 | Strömställare (stopp Cummins) |
| 7 | Vibration TILL/FRÅN | 23 | Bromsvarningslampa |
| 8 | Fram/backspak | 24 | Oljetryckslampa |
| 9 | Hög-Låg hastighet | 25 | - |
| 10 | - | 26 | - |
| 11 | Amplitudväljare | 27 | - |
| 12 | - | 28 | Roterande varningsljus * |
| 13 | - | 29 | Varningslampa, luftfilter |
| 14 | - | 30 | Nödstopp |
| 15 | Varvtalsreglage | 31 | Voltmätare |
| 16 | Stoppreglage (Deutz) | 32 | Bränslenivåmätare |

* Extra utrustn.

DYNAPAC

Heavy Equipment AB

Box 504 • 371 23 KARLSKRONA • SVERIGE
Tel. 0455-229 30 • Telex 43041 dynkar
Telefax 0455-295 39

Rätt till ändringar förbehålles

0-10216-1 SV



⚠ SÄKERHETSFÖRESKRIFTER ⚠

1. FÖRE UPSTARTNING AV VÄLTEN MÅSTE FÖRAREN HA LÄST OCH FÖRSTÅTT INNEHALLET I FÖRAREHANDBOKEN.
2. GÄLLANDE INSTRUKTIONER BETRÄFFANDE SKÖTSEL OCH HANDHAVANDE AV VÄLTEN MÅSTE BEAKTAS.
3. ENDAST UTBILDADE OCH/ELLER ERFARNA FÖRARE TILLÅTS FRAMFÖRA VÄLTEN.
4. ANVÄND INTE VÄLTEN OM DEN ÄR I BEHOV AV JUSTERING OCH/ELLER REPARATION.
5. BEAKTA ALLA SÄKERHETSFÖRESKRIFTER.
6. TÄNK PÅ STJÄLPNINGSRISKEN. UNDVIK KÖRA PÅ LÖSA KANTER OCH INVID STORA HALIGHETER I MARKUNDERLAGET.
7. FÖRE KÖRNING, KONTROLLERA ALLA REGLAGEFUNKTIONER, BROMSAR OCH STYRNING.
8. FÖRE UPSTARTNING:
 - STÄLL FRAM/BACKSPAKEN I NEUTRALLÄGE.
 - JUSTERA STOLSLÄGET SÅ ATT REGLAGEN LÄTT KAN ATKOMMAS.
9. KÖR FÖRSIKTIGT PÅ OJÄMNT MARKUNDERLAG.
10. FÖRE ÄNDRING AV KÖRRIKTNING, KONTROLLERA ATT INGEN KOMMER I VÄGEN FÖR VÄLTEN.
11. TILLÅT INGA MEDAKANDE PÅ VÄLTEN.
12. UPPTÄGNING OCH AVSITTNING SÅ SKE VID STILLASTÄNDE VÄLT. ANVÄND AVSEDDA TRAPPSTEG, HANDTAG OCH LEDSTÄNGER.
13. FÖRE AVSITTNING, SLÅ FRÅN VIBRATIONERNA, STÄLL FRAM/BACKSPAKEN I NEUTRALLÄGE OCH STOPPA DIESELMOTORN.
14. HÅLL VÄLTEN REN: UNDVIK SMUTS OCH FETT PÅ FÖRAREPLATTFORMEN.
15. HÅLL ALLA BETJÄNINGSSKYLTAR OCH DEKALER RENA OCH LÄSBARA.
16. FÖRE REPARATIONS OCH SERVICEARBETEN: BLOCKERA VALS/HJUL MOT MARKEN, ANBRINGA MIDJELEDSLÄSNINGEN.
17. SÄKERHETSÅTGÄRDER FÖRE BRÄNSLEPAFYLLNING
 - STOPPA DIESELMOTORN.
 - UNDVIK ÖPPEN ELD.
 - KORTSLUT PÅFYLLNINGSPISTOLEN MOT STATIVET FÖR ATT UNDVIKA ELEKTRISK GNISTBILDNING I PÅFYLLNINGSPÅFFNINGEN.
18. VIDTA INGA ÄNDRINGAR/MODIFIERINGAR PÅ VÄLTEN SOM KAN PÅVERKA SÄKERHETEN. ALLA ÄNDRINGAR KRÄVER DYNAPACS SKRIFTLIGA GODKÄNNANDE.

FÖRE START

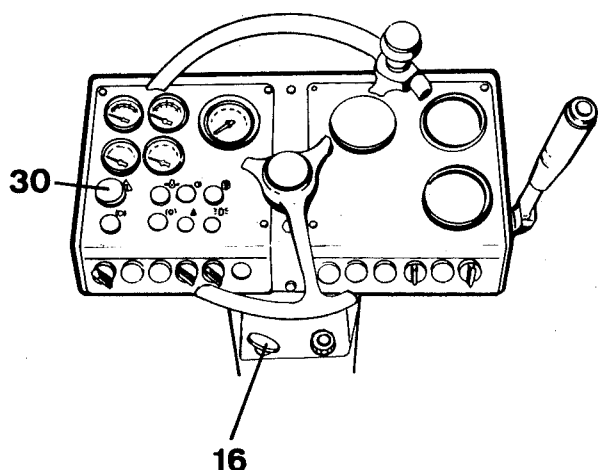

Fig 2

- 16 Stoppreglage
30 Nödstopp

- 1 Kontrollera att daglig skötsel är utförd. Se skötselinstruktionen.
- 2 Kontrollera att batterifrånskiljaren är i läge TILL.
- 3 Kontrollera att nödstoppet (30) är uppdraget.
- 4 Kontrollera att stoppreglaget (16) är helt intryckt gäller endast DEUTZ.

START

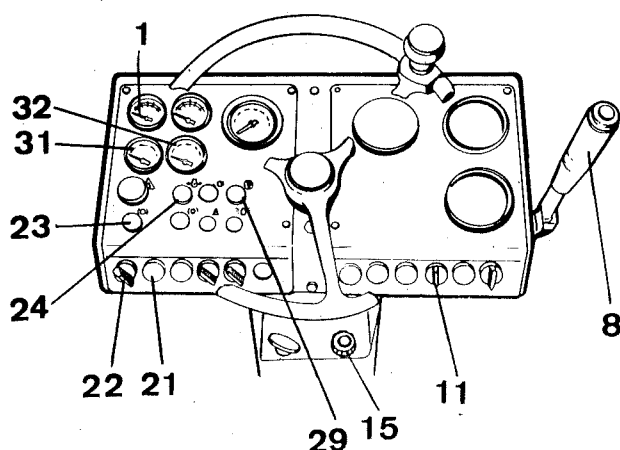

Fig 3

- 1 Hydrauloljetemp
8 Fram/backreglage
11 Amplitudväljare
15 Varvtalsreglage
21 Startkontakt
22 Strömställare
23 Bromsvarningslampa
29 Varningslampa luftfilter
31 Voltmätare
32 Bränslenivåmätare

- 1 Ställ fram/backreglaget (8) i neutralläge. Dieselmotorn går inte att starta vid övriga lägen på reglaget.
- 2 Ställ amplitudväljare (11) i nolläge.
- 3 Tryck in knappen på varvtalsreglaget (15) och dra upp detta till 1/4 pådrag.
- 4 Vrid strömställaren (22) till läge "I". Kontrollera att mätarna (31) och (32) gör utslag samt att oljetryckslampan (24), bromsvarningslampan (23) och varningslampan luftfilter (29) lyser.

Om signalhornet ljuder ska fram/backspaken ställas i neutralläge, varvid hornet tystnar.

- 5 Tryck in startkontakten (21), så snart motorn startat - släpp startkontakten.

OBS! Om motorn inte startar gör ett uppehåll innan nästa försök görs.

- 6 Varmkör dieselmotorn med ca 1000 rpm i 5-10 min. beroende på yttertemperaturen. Kontrollera under varmkörningen att voltmätaren (31) visar på 12 V, att varningslamporna (24) och (29) är släckta. Om varningslampan luftfilter (29) lyser när motorn går på fullvarv måste filtret bytas eller tvättas, se skötselinstruktion.

Max hydr. oljetemp. (1) ca 90°C (ca 194°F).

KÖRNING

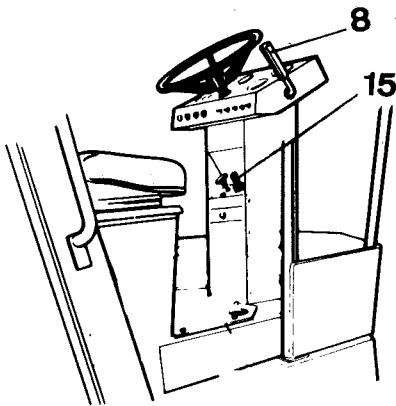

Fig 4

- 8 Fram/backspak
- 15 Varvtalsreglage

1. Dra upp varvtalsreglaget (15) tills motorvarvtalet blir 2400 r/min. Finjustera genom att vrida reglaget:

Motsols = ökning
Medsols = minskning

2. Kontrollera att styrningen fungerar genom att vrida ratten en gång till vänster och en gång till höger, när välten står stilla.
3. Ställ Hög - Låg hastighet (9), fig 1, i önskat läge.

Läge hög ca 18 km/h
Läge låg ca 8 km/h



LÄGE HÖG FÅR ENDAST ANVÄNDAS VID TRANSPORTKÖRNING PÅ JÄMNT UNDERLAG.

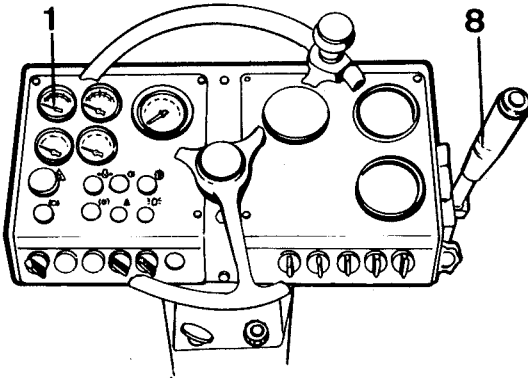

Fig 5

- 1 Tempmätare hydraulolja
- 8 Fram/backspak

4. För fram/backspaken (8), försiktigt framåt eller bakåt - beroende på önskad körriktning. Kontrollera först att området framför och/eller bakom välten är fritt.

OBS! Hastigheten ska alltid regleras med fram/backspaken och inte med motorns varvtal.

5. Kontrollera bromsarnas kondition enligt anvisningarna i "SKÖTSEL". Kontrollen ska göras så ofta att man är helt säker på att bromsarna har full kapacitet.
6. Kontrollera under körningen att mätarna visar normala värden och att varningslamporna inte tänds.

Max. hydr.oljetemperatur (1), 90°C (194°F).

OBS! Om signalhornet ljuder kan motorns fläkrem gått av. Stoppa omedelbart motorn. Kontrollera och åtgärda.

BROMSNING

Normalt sker bromsningen med fram/backspaken. Den hydrostatiska transmissionen bromsar valsarna när spaken ställs i neutralläge.

Dessutom finns en lamellbroms i bakaxeln, som kopplas in när dieselmotorn stoppas eller om hydraultrycket i framdrivningskretsen försvinner.

Nödbroms

 I NÖDLÄGE - TRYCK NÖDSTOPPET, SE FIG 1.

Håll fast i ratten då välten bromsar: Återställ nödstoppet efter bromsning.

STOPP

- 1 Slå ifrån vibrationerna.
- 2 Stanna välten genom att ställa fram/backspaken i neutralläge.
- 3 Tryck in varvtalsreglaget till motorn går på tomgång (800-1000 rpm). Låt motorn gå några minuter.
- 4 Dra ut stoppreglaget.
- 5 Vrid strömställaren till läge 0.

VIBRERING/KÖRNING

Inställning — Hög/låg amplitud

Vibrering får inte ske med stillastående vält.

Hög/låg amplitud ställs in med strömställaren (11).

OBS! Amplitudomställning hög/låg amplitud bör inte göras när vibrationerna är tillslagna. Vänta tills vibrationerna stannat innan omställning sker.

- 1 Koppla in vibrationerna med vibrationstillslaget (7) när välten är i rörelse.

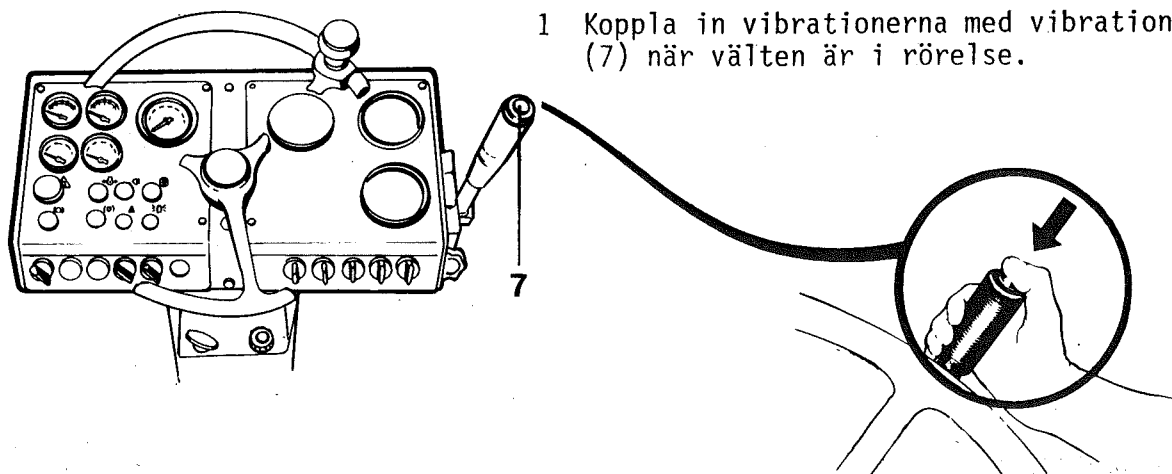
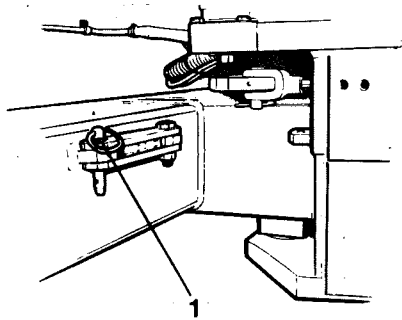

Fig 6

- 2 Vid ändring av körriktningen bör inte vibrationerna slås ifrån.

LYFTINSTRUKTION



Innan välten lyfts, måste styrleden låsas för vridning. Fäll ut armen och lås fast den i bakre stativet enligt fig 7.

Anslut lyftkedjorna i lyftkrokarna och se till att inga detaljer kommer i kläm vid lyftningen.

 STALLINOR, KÄTTINGAR, ETC. MÅSTE VARA DIMENSIONERADE SÅ ATT GÄLLANDE BESTÄMMELSER EFTERLEVS.

Fig 7

Midjeled/låsanordning

1 Läge vid körning

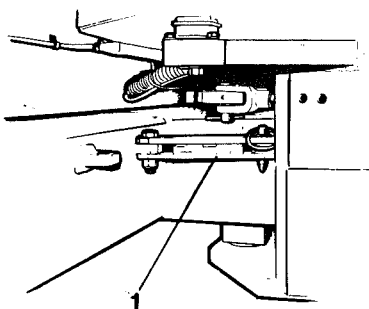



Fig 8 Midjeled/låsanordning

1 Läge vid lyftning

 GA EJ UNDER HÄNGANDE LAST. SE TILL ATT LYFTDONETS KROKAR SITTER SÄKERT I SINA LÅGEN.

Not Se lyftskylten

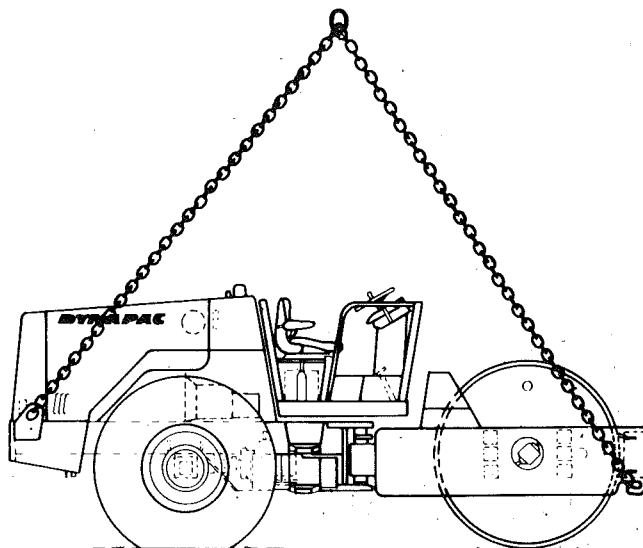

Fig 9

KÖRNING EFTER LYFTNING

Glöm inte att återsätta låsanordningen innan dieselmotorn startas. Se fig 7.

PARKERING

 LÄMNA ALDRIG VÄLTEN MED DIESELMOTORN IGÅNG.

Parkera välten på trafiksäker plats.

 PARKERA ALDRIG MASKINEN MED DIESELMOTORN IGÅNG UTAN ATT HA BROMSTILLSLAGET (30), I LÄGE "TILL".

Vid korttidsparkering med dieselmotorn igång ska bromstillslaget (30), vara i läge TILL. Bromsvarningslampan (23) ska tändas.

Välten har också en parkeringsbroms som automatiskt sätts in an när dieselmotorn stoppas eller om hydraultrycket i framdrivningskretsen försvinner.

Vid parkering på lutande underlag och med avstängd dieselmotor - blockera valsen med bromsblock.