

CA 15 familjen består av vältarna CA 151, CA 151D, CA 151PD och CA 151A. Vältarna är avsedda för packning av vägar, husgrunder, rörgravar och motsvarande. Packar effektivt krossmaterial, grus, sand och lera.

A-versionen kan också användas för packning av cement- och asfaltbundna material.

BEHÅLL HANDBOKEN
FÖR FRAMTIDA BRUK

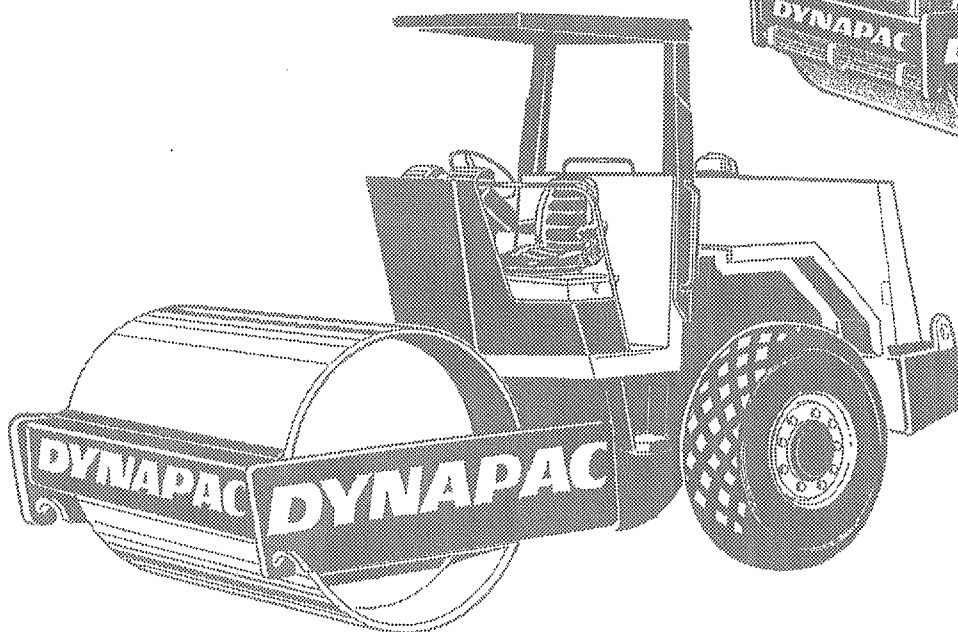

KÖRNING

CA 151

VIBRATIONSVÄLT

O151SE1, 96-02-15

Dieselmotor:
Deutz F4L 912,
Cummins 4BT 3.9

Instruktionen gäller från:
CA 151: PIN (S/N) *598146*
CA 151A: PIN (S/N) *598233*

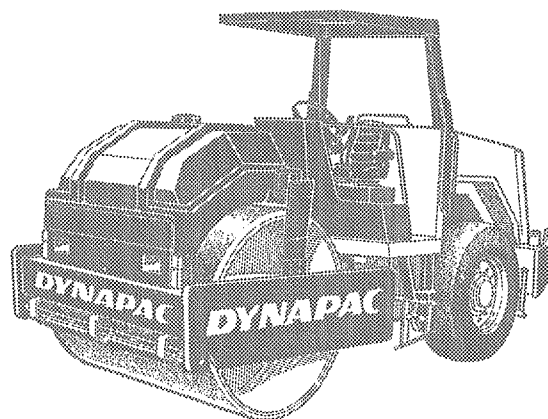

DYNAPAC
Svedala Dynapac Heavy AB

Reservation för eventuella ändringar

Box 504 • 371 23 KARLSKRONA • Sverige
Tel. +46 455 627 00 • Telex 43041 dynkar s
Fax. +46 455 627 30

INNEHÅLL

	Sida
Säkerhetsföreskrifter	3
Säkerhetsdekaler, placering och beskrivning	4, 5
Maskin och motorskyltar	6
Instrument och manöverorgan, funktionsbeskrivning..	7-10
Instrument och manöverorgan i hytt	11
Före start	12, 13
Start	14
Körning	15, 16
Vibrering/Körning	17
Säkerhet vid körning	17
Bromsning	18
Nödbromsning	18
Stopp	18
Parkering	19
Lyftning	20
Bogsering	21
Transport	22
Elsystem	23
Körinstruktion - sammanfattning	24

VARNINGSSYMBOLER



Säkerhetsinstruktion - Personlig säkerhet.



Speciell uppmärksamhet - Maskin- eller komponentskada.

SÄKERHETSHANDBOK



Säkerhetshandboken som medföljer varje maskin skall läsas av varje vältoperatör. Följ alltid säkerhetsföreskrifterna och avlägsna inte boken från välten.

ALLMÄNT

Denna instruktion innehåller anvisningar för vältens körning och användning. För skötsel och underhåll se handboken "SKÖTSEL, CA 151".



Vid uppstart och körning med kall maskin, kall hydraulolja, är bromssträckorna längre än när oljan har uppnått normal drifttemperatur.



1. Operatören måste vara väl införstådd med innehållet i HANDBOKEN FÖR KÖRNING innan välten startas.
2. Försäkra er om att alla instruktionerna i HANDBOKEN FÖR SKÖTSEL har följts.
3. Endast tränade och/eller erfarna förare får köra välten. Tillåt inga passagerare på välten.
4. Kör aldrig välten om den är i behov av justeringar eller reparationer.
5. Klättra upp och ner från välten endast när den står stilla. Använd de handtag och räcken som finns.
6. Överrullningsskydd (ROPS=Roll Over Protective Structures) bör alltid användas då maskinen används på osäkra underlag.
7. Kör långsamt i skarpa svängar. Håll de rekommenderade körhastigheterna.
8. Undvik att köra på snedden i sluttningar, kör rakt upp eller ner.
9. Försäkra er om att minst 2/3 av valsbredden står på material som tidigare har packats vid körning nära kanter eller hål.
10. Försäkra er om att det inte finns några hinder i färdriktningen, på marken eller i luften.
11. Kör speciellt försiktigt på ojämn mark.
12. Använd den säkerhetsutrustning som finns. På maskin försedd med ROPS skall säkerhetsbältet användas.
13. Håll välten ren. Avlägsna omedelbart smuts och fett från förarplattformen. Håll alla skyltar och dekaler rena och fullt läsbara.
14. Säkerhetsåtgärder före bränslepåfyllning:
 - Stanna motorn.
 - Rök inte.
 - Inga öppna lågor får finnas i närheten.
 - Jorda påfyllningsanordningens munstycke mot tanken för att undvika gnistor.
15. Före reparationer eller service:
 - Placera stoppklossar vid valsarna/hjulen och under avjämningsblad.
 - Lås midjestyrringen om så erfordras.
16. Om ljudnivån är högre än 85 dB(A) på maskiner som saknar hytt:
 - Hörselskydd rekommenderas.
17. Gör inga förändringar eller modifikationer på välten som kan påverka säkerheten. Förändringar får endast utföras efter skriftligt godkännande från Dynapac.
18. Använd inte välten innan hydrauloljan har uppnått sin normala arbetstemperatur. Bromssträckan kan bli längre när oljan är kall. Se startinstruktionerna i HANDBOKEN FÖR KÖRNING.

SÄKERHETSDEKALER, PLACERING OCH BESKRIVNING

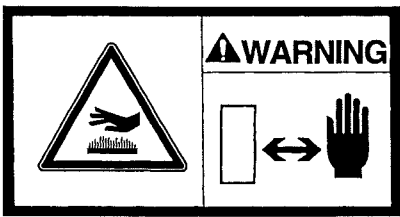

Varning för brännhet yta.
Ytan får ej beröras.

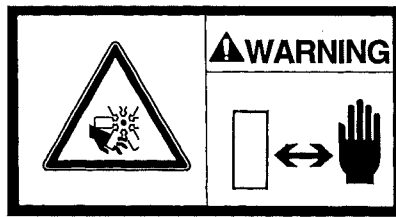

Varning för roterande motor-
delar. Håll händerna på säkert
avstånd från riskområdet.

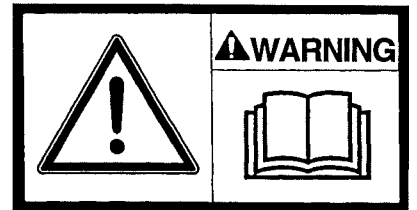
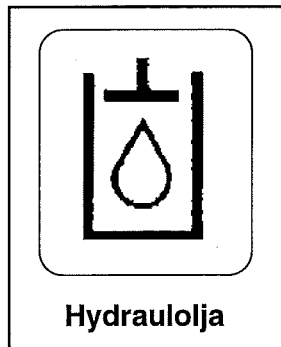

Uppmaning till vältföraren att
läsa maskinens säkerhets-
handbok samt kör- och sköt-
selinstruktioner innan maski-
nen tas i bruk.

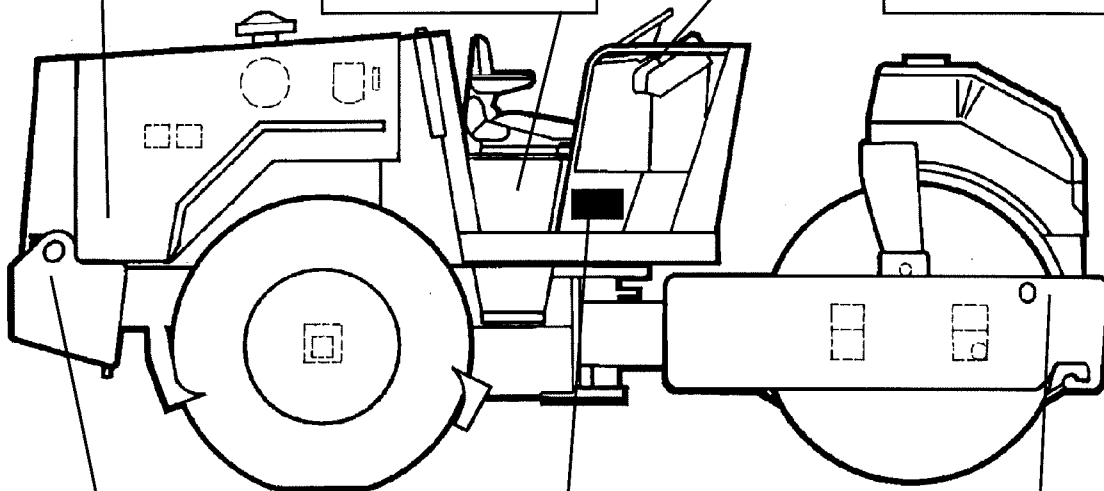

(Endast A-versionen har
vattentank och däckskrapor!)

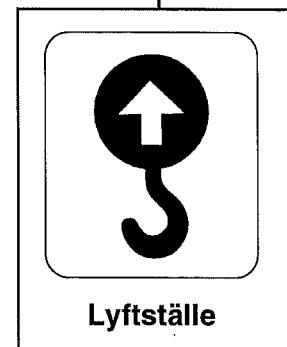
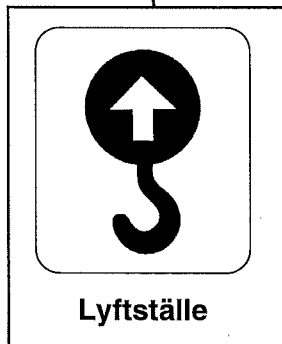

SÄKERHETSDEKALER, PLACERING OCH BESKRIVNING

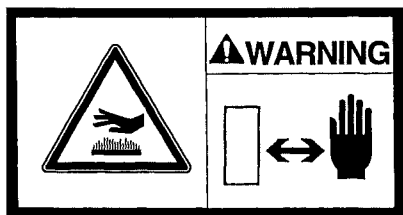

Varning för brännhet yta.
Ytan får ej beröras.

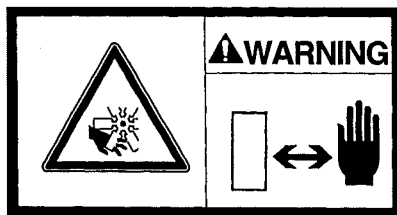

Varning för roterande motor-
delar. Håll händerna på säkert
avstånd från riskområdet.

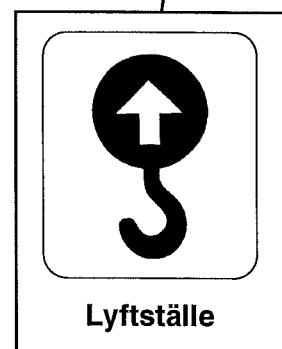
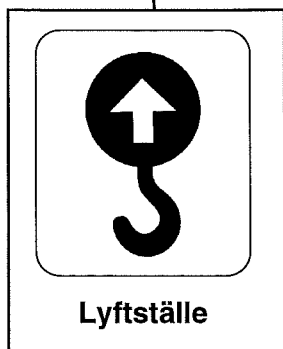
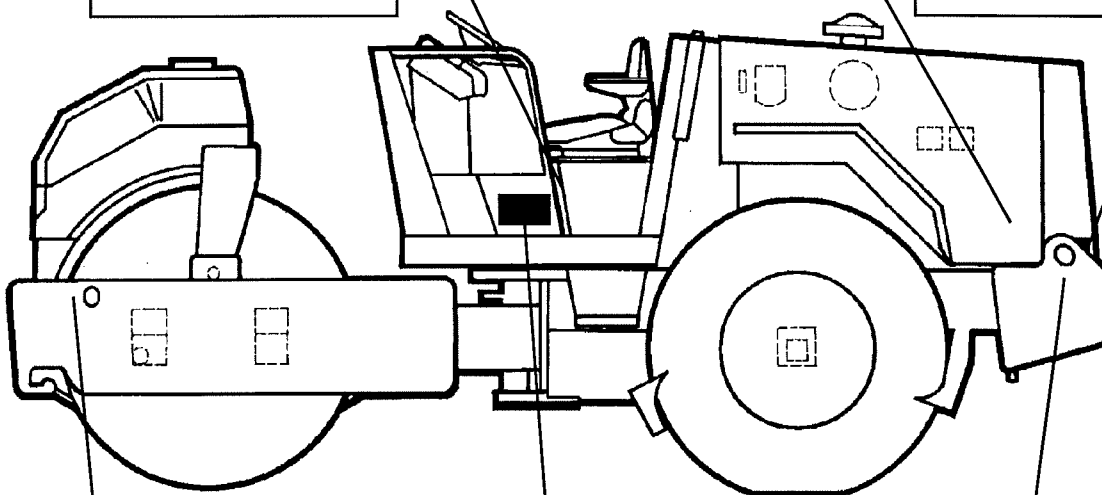
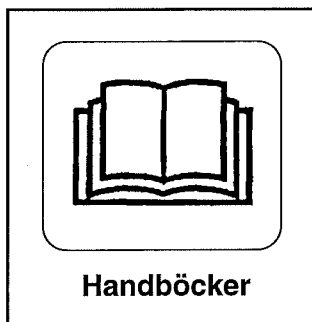

Maskinskylt

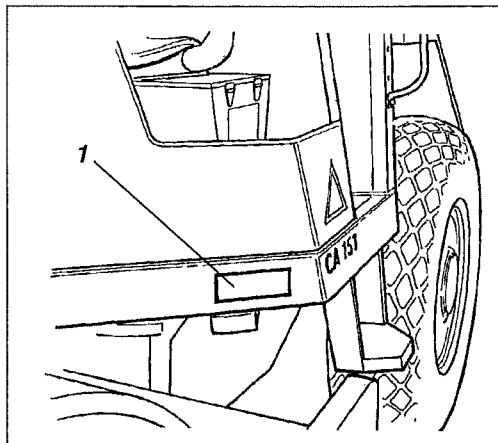

Fig. 1 Vänster fotsteg
1. Maskinskylt

Maskinskylten (1) sitter fäst på förarplattformens vänstra framkant. På skylten står tillverkarens namn och adress, typ av maskin, PIN "Part Identification Number" (serienummer), arbetsvikt, motoreffekt och tillverkningsår.

Vid reservdelsbeställning ange vältens PIN (serienummer).

På maskiner med hytt finns en separat hytt-skylt. Använd denna skylt för att identifiera hytten vid reservdelsbeställning för hytt.

Serienummer på ram

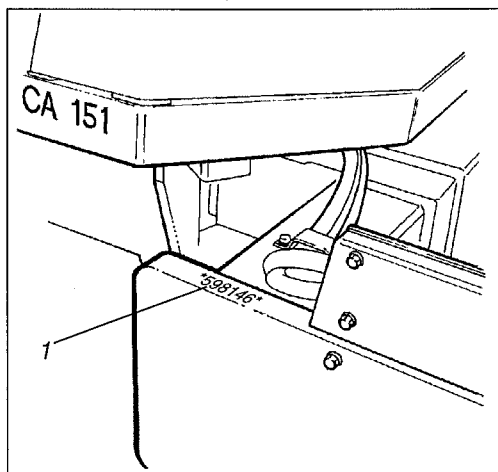

Fig. 2 Främre ram
1. Serienummer

Maskinens serienummer är instansat på främre ramens högra kant. Detta nummer är det samma som maskinskyltens PIN (serienummer).

Motorskylt

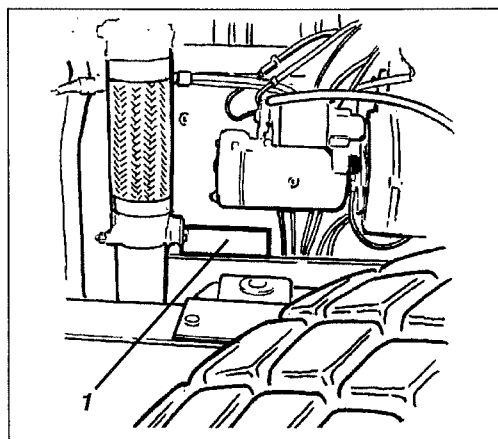

Fig. 3 Motor
1. Typskylt

Dieselmotorns (Deutz) typskylt (1) sitter fäst på vevhuset under startmotorn. På Cummins motor sitter skylten på tandremkåpans högra kant. På skylten står typ av motor, serienummer och motordata. Vid reservdelsbeställning ange motorns serienummer. Se även motorns handbok.

INSTRUMENT OCH MANÖVERORGAN

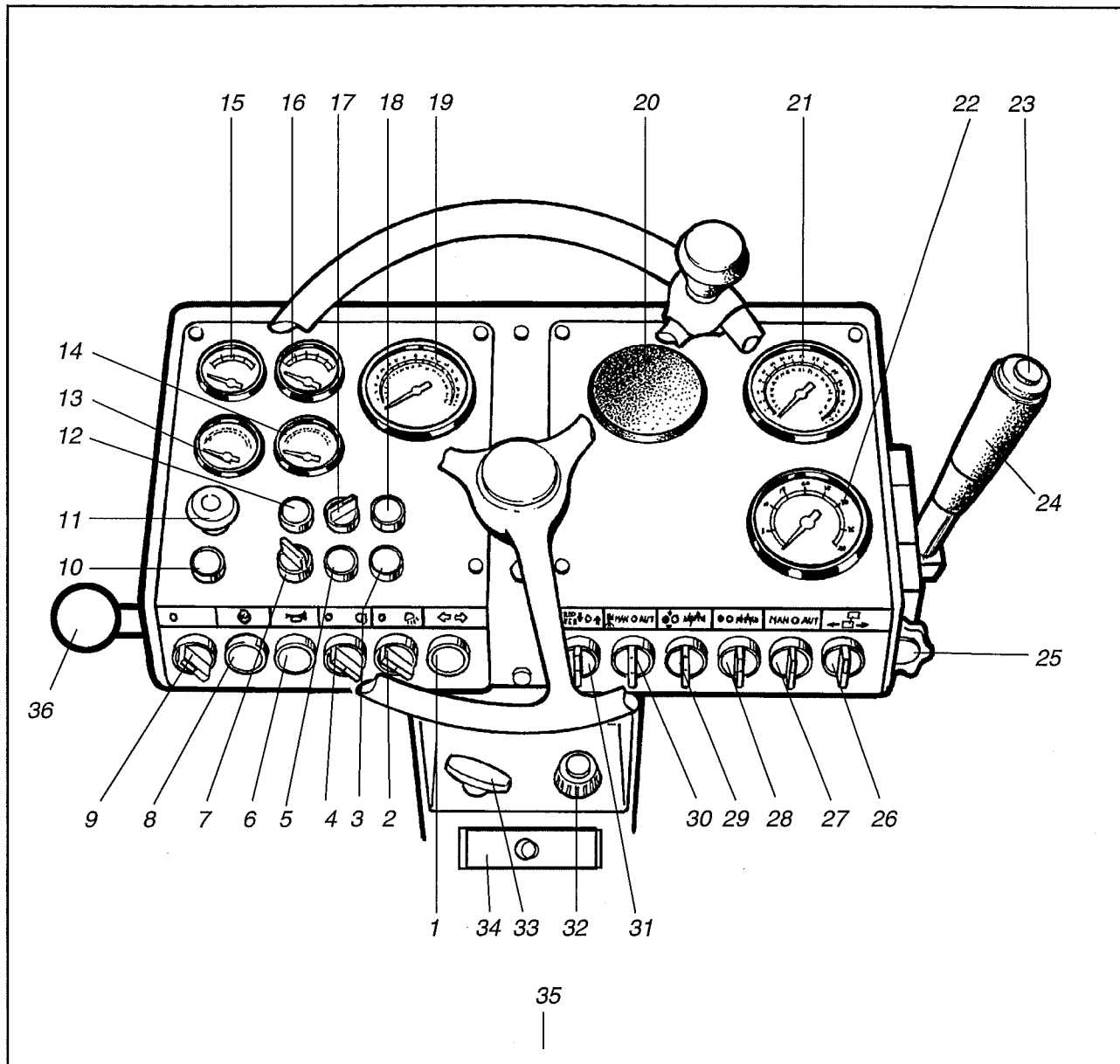















Fig. 4









- | | | | | | |
|----|--|----|-------------------------------|----|-------------------------------|
| 1 | Körriktningvisare * | 14 | Bränslenivåmätare | 27 | Vibrationsväljare Man/Aut.* |
| 2 | Arbetsbelysning * | 15 | Temperaturmätare, hydraulolja | 28 | Amplitudväljare |
| 3 | Roterande varningsljus * | 16 | Temperaturmätare, motor | 29 | Bevattning/Däck (A) |
| 4 | Trafikbelysning * | 17 | Helljus/Kontrolllampa * | 30 | Bevattning Man/Aut/vals* |
| 5 | Varningsblinkers* | 18 | Varningslampa - luftfilter | 31 | Frekvensmätare TILL/FRÅN* |
| 6 | Signalhorn | 19 | Varv-/timräknare | 32 | Varvtalsreglage |
| 7 | - | 20 | Packningsmätare * | 33 | Stoppreglage (Deutz) |
| 8 | Startkontakt | 21 | Frekvensmätare* | 34 | Säkringsdosa |
| 9 | Strömställare (Cummins - Stopp) | 22 | Hastighetsmätare * | 35 | Handboksäck |
| 10 | Varningslampa - broms | 23 | Vibration Till/Från | 36 | Spak - Avjämnarblad Upp/Ned * |
| 11 | NÖDSTOPP | 24 | Fram/back-reglage | | |
| 12 | Varningslampa - oljetryck, dieselmotor | 25 | Hastighetsbegränsare* | | |
| 13 | Voltmätare | 26 | Hastighetsväljare | | |

* Extra utrustning







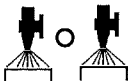

INSTRUMENT OCH MANÖVERORGAN, FUNKTIONSBESKRIVNING

Pos. i fig. 4	Benämning	Symbol	Funktion
1	Körriktningsvisare (extra utrustning)		
2	Arbetsbelysning (extra utrustning)		
3	Roterande varningsljus (extra utrustning)		
4	Trafikbelysning (extra utrustning)		
5	Varningsblinkers (extra utrustning)		
6	Signalhorn		Trycks in och signalhornet ljuder.
7	- (extra utrustning)		
8	Startkontakt		I intryckt läge är startmotorn inkopplad.
9	Strömställare		I läge O är den elektriska kretsen bruten. I läge I är alla elektriska instrument och reglage strömförsörjda. Deutz: Den elektriska kretsen får ej brytas, när motorn är igång!
10	Bromsvarningslampa		Då lampan är tänd, är bromsen tillslagen.
11	NÖDSTOPPSREGLAGE (rödfärgad knapp)		Läge FRÅN (utdraget läge) är det normala vid körning. Läge TILL (intryckt läge) slår till bromsarna och stoppar välten.
12	Varningslampa oljetryck		Tänd varningslampa innebär att smörjoljetrycket är för lågt. Stoppa dieselmotorn och åtgärda felet.
13	Voltmätare		Visar elsystemets spänning. Normalt visarområde, 12-15 Volt.
14	Bränslemätare		Visar bränsletankens aktuella innehåll.
15	Temperaturmätare, hydraulolja		Visar hydrauloljans temperatur. Normalt temperaturområde 65 °C - 80 °C. Stoppa dieselmotorn om mätaren visar värden över 85 °C och åtgärda felet.

INSTRUMENT OCH MANÖVERORGAN, FUNKTIONSBESKRIVNING

Pos. i fig. 4	Benämning	Symbol	Funktion
16	Temperaturmätare Cummins: Kylvatten Deutz: Motorolja		Visar dieselmotorns arbetstemperatur. Normalt temperaturområde 82 °C - 93 °C Se motorns handbok. Visar dieselmotorns oljetemperatur.
17	Hel- och halv-ljus, kontrollampa, (extra utr.)		
18	Varningslampa - luftfilter		Tänd varningslampa, när motorn går på fullvarv, innebär att luftfiltret ska tvättas eller bytas.
19	Varv-/timräknare		Visar aktuellt dieselmotorvarvtal i varv/min. Multiplicera visarvärdet med 100. Körtiden visas digitalt i timmar.
20	Packningsmätare (extra utr.)		
21	Hastighetsmätare (extra utr.)		
22	Vibrations/Frekvensmätare (extra utrustning)		
23	Vibration TILL/FRÅN		Trycks in och vibrationerna kopplas på. Vid ytterligare en tryckning kopplas vibrationerna av. Gäller då (27) är i läge MAN.
24	Fram/back-reglage		Spaken ställs i önskad färdriktning. Körhastigheten är proportionell med spakens vinkelutslag. Förs spaken mot neutral-läge bromsas välten. Dieselmotorn kan endast startas med spaken i neutralläge.
25	Hastighetsbegränsare (extra utrustning)		Begränsar F/B-reglagets rörelse och därmed körhastigheten. Begränsaren kan förbikopplas.
26	Hastighetsväljare		Transporthastighet (Hög) Arbets-hastighet (Låg)
27	Vibrationsinställning (extra utrustning)	MAN O AUT 	I läge MAN slås vibrationerna TILL/FRÅN med (23). I läge O är vibrationerna frånslagna. Läge AUT ger automatisk TILL/FRÅN-slagning av vibrationerna vid körning fram- resp. bakåt.

INSTRUMENT OCH MANÖVERORGAN, FUNKTIONSBESKRIVNING

Pos. i fig. 4	Benämning	Symbol	Funktion
28	Amplitudväljare		HÖG eller LÅG. Se Skötselhandboken för specifikationer.
29	Bevattning (A)		Kontrollera vattenflödet till däck Kontinuerligt - Intermittent
30	Bevattning (A)	MAN O AUTO 	Kontrollerar vattenflödet till valsen. Läge MAN ger bevattning kontinuerligt. I läge O är bevattningen avstängd. Läge AUT ger automatiskt TILL/FRÅN- slagning av bevattningen vid körning framåt resp. bakåt.
31	Vibrations/Frekvensmätare (extra utrustning)	FREQ METER 	Kopplar till vibrations/frekvensmätaren.
32	Varvtalsreglage (Diesel)		Frikopplas/låses med centrumknappen. För ökning av dieselmotorns varvtal dra ut reglaget. För minskning skjut in reglaget. För injustering vrid/skruva handtaget. Moturs = ökning och medurs = minskning.
33	Stoppreglage (Deutz)		Dras ut för att stoppa dieselmotorn.
34	Säkringsdosa		Innehåller säkringar för elsystemet. Se under rubriken "Elsystem" för beskriv- ning av de olika säkringarnas funktion.
35	Handboksäck		Säkerhets-, kör- och skötselhandböcker, som inte får avlägsnas från maskinen.
36	Spak-Avjämnarblad Upp/Ned (extra utrustning)		Reglerar avjämnarbladets rörelse Upp/Ned. För spaken nedåt för att sänka, och uppåt för att höja bladet.

INSTRUMENT OCH MANÖVERORGAN I HYTT

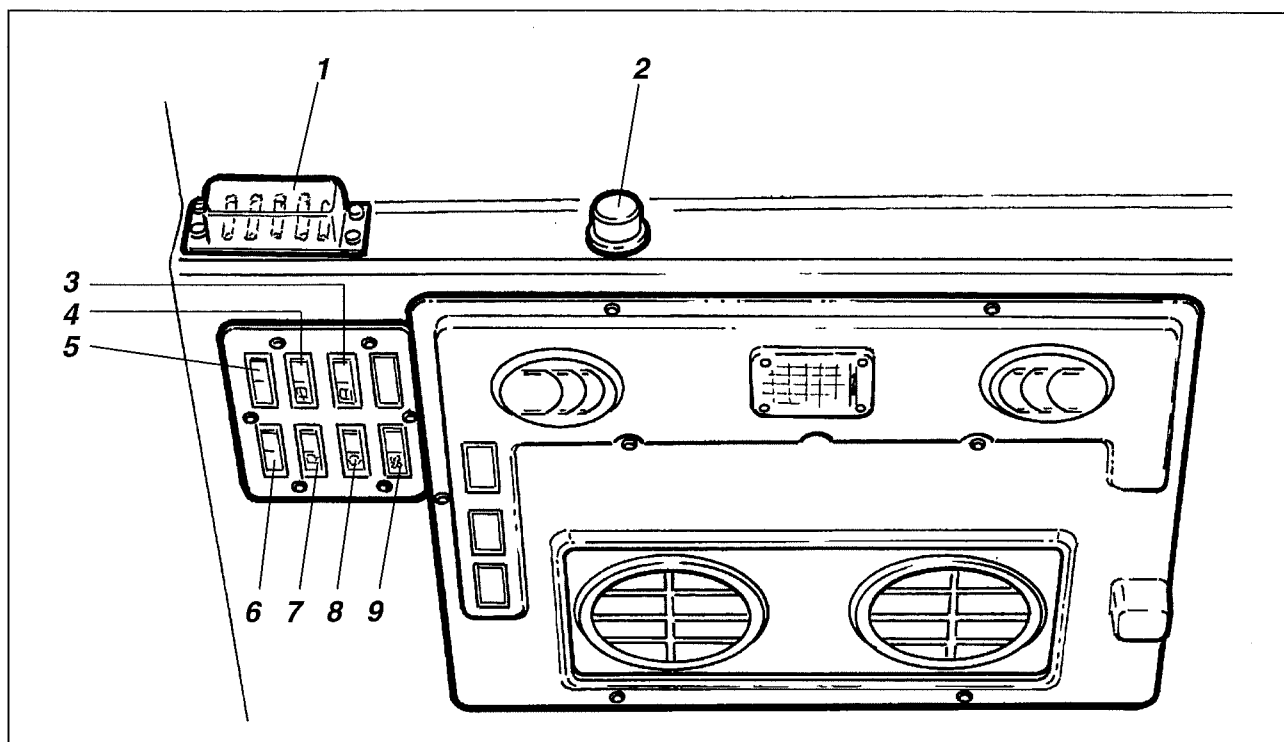











Fig. 5 Hyttak

Pos. i fig. 5	Benämning	Symbol	Funktion
1	Säkringsdosa (hytt)		Innehåller säkringar för elsystemet. Se under rubrik "Elsystem" för beskrivning av de olika säkringarnas funktion.
2	Värmereglage, vred		Vrides medsols för höjning av hyttemperaturen.
3	Spolning bak, strömbrytare		Trycks in och bakre spolning träder i funktion.
4	Torkare bak, strömbrytare		Trycks in och bakre torkare träder i funktion.
5	Arbetsbelysning bak, strömbrytare		Trycks in och bakre arbetsbelysningen tänds.
6	Arbetsbelysning fram, strömbrytare		Trycks in och främre arbetsbelysningen tänds.
7	Torkare fram, strömbrytare		Trycks in och främre torkare träder i funktion.
8	Spolning fram, strömbrytare		Trycks in och främre spolning träder i funktion.
9	Luftfläkt, strömbrytare		Trycks in och luftfläkten till hytten träder i funktion.

Batterifrånskiljare - Tillslag

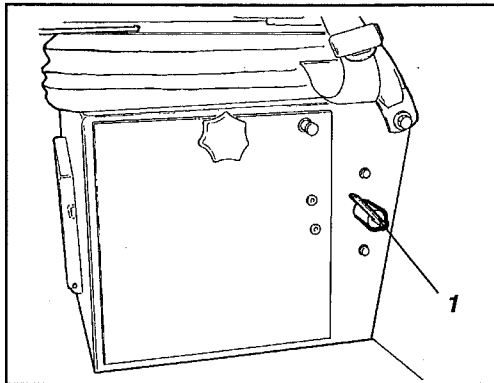

Fig. 6 Batterilåda
1. Batterifrånskiljare

1. Tillse att daglig skötsel är utförd. Se SKÖTSEL-instruktionen.
2. Ställ batterifrånskiljaren (1) i TILL-slaget läge.

Förarstol - Inställning

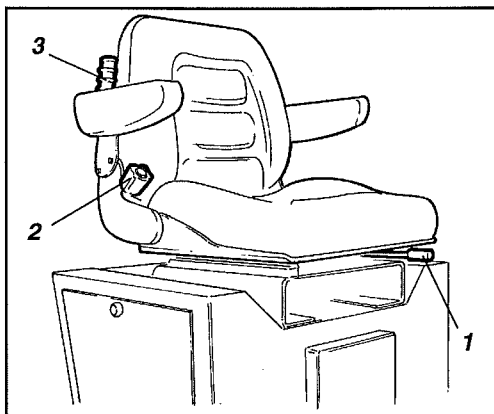

Fig. 7 Förarstol
1. Spak - längdriktning
2. Ratt - ryggstödslutning
3. Spak - stolens fjädring

Ställ in förarstolen så att manöverreglagen blir lätt åtkomliga.

Stolen kan ställas in enligt följande:

1. Längdinställning
2. Lutning av ryggstöd
3. Fjädringen med hänsyn till förarens kroppsvikt



Se alltid till att batterilådan är stängd under färd.

Komfortstol (Hytt) - Inställning

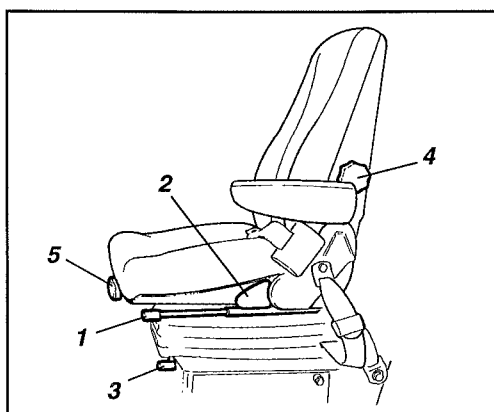

Fig. 8 Förarstol
1. Spak - längdriktning
2. Spak - ryggstödslutning
3. Spak - viktinställning
4. Ratt - svankstödsinställning
5. Ratt - sittvinkel

Ställ in förarstolen så att sittställningen blir bekväm och manöverreglagen lätt åtkomliga.

Stolen har nedanstående inställningsmöjligheter:

1. Längdinställning
2. Lutning av ryggstöd
3. Viktinställning
4. Svankinställning
5. Sittvinkel

Instrument och lampor - Kontroll

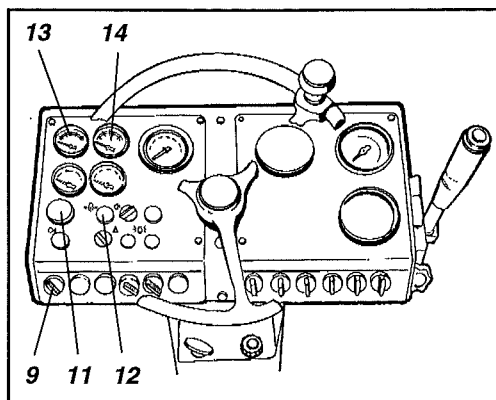

Fig. 9 Instrumentpanel

- 9. Startströmställare
- 11. NÖDSTOPP-reglage
- 12. Oljetryckslampa
- 13. Voltmätare
- 14. Bränslemätare

1. Tillse att NÖDSTOPP-reglaget (11) är utdraget.
2. Vrid startströmställaren (9) till läge I.
3. Kontrollera att voltmätaren (13) går upp till minst 12 volt.
4. Kontrollera att bränslemätaren (14) ger utslag.
5. Kontrollera att oljetryckslampan (12) lyser.

Sitsbälte

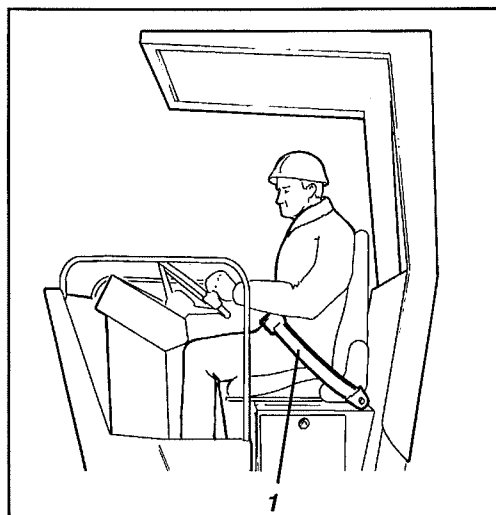

Fig. 10 Förarplats

- 1. Sitsbälte

Är ROPS eller hytt monterad på välten använd sitsbältet (1).



Byt alltid sitsbältet till ett nytt, då bältet blivit slitet eller har utsatts för stora krafter.

Avjämnarblad (extra utrustning)

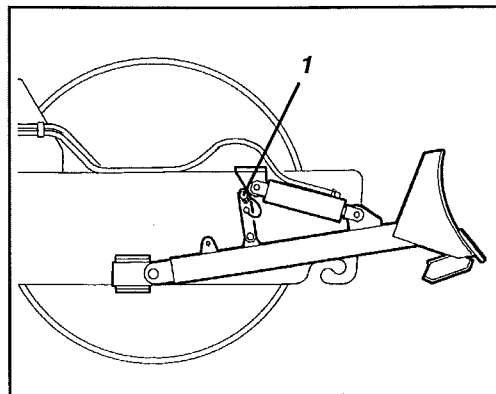

Fig. 11 Avjämnarblad

- 1. Låssprint



Se alltid till att låsa avjämnarbladet med låssprinten (1) vid körning med bladet i upplyft läge. Sänk alltid bladet mot marken när välten skall ställas upp/parkeras.

Start av dieselmotor

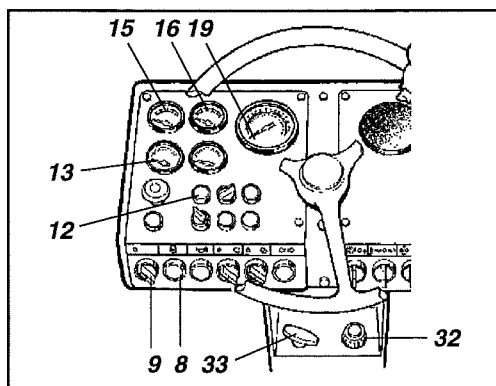

Fig. 12a Instrumentpanel

- 8. Startkontakt
- 9. Startströmställare
- 12. Varningslampa, oljetryck
- 13. Voltmätare
- 15. Temperaturmätare, hydraulik
- 16. Temperaturmätare, motor
- 19. Varvtal/timräknare
- 32. Varvtalsreglage
- 33. Stoppreglage (Deutz)

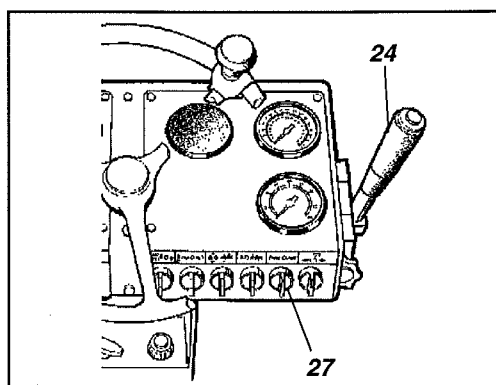

Fig. 12b Instrumentpanel

- 24. Fram/back-reglage
- 27. Vibrationsinställning

1. Ställ fram/back-reglaget (24) i neutralläge. Dieselmotorn går inte att starta vid övriga lägen på spaken.
2. Ställ vibrationsinställningen (27) i läge 0. Kontrollera att stoppreglaget (33) är intryckt (gäller endast Deutz motor).
3. Tryck in knappen på varvtalsreglaget (32) och dra upp detta till 1/4 pådrag. Tillsä till startströmställaren (9) är i läge I.

4. Tryck in startkontakten (8). Så snart motorn startat, släpp kontakten.



Om motorn inte startar, gör ett uppehåll innan nästa startförsök.

5. Varmkör motorn med ca 1000 rpm under 5-10 min. beroende på lufttemperatur. Kontrollera att varvtal/timräknaren (19) ger utslag.

6. Kontrollera under varmkörningen att voltmätaren (13) visar 13-14 volt, och att varningslampan för oljetryck (12) är släckt. Kontrollera att dieselmotorns temperaturmätare (16) ger utslag mot slutet av varmkörningsperioden.



Startströmställaren (9) får ej ställas i läge 0 när motorn går. (Gäller vältar med Deutz motor).



Vid uppstart och körning med kall vält (kall hydraulolja) är bromssträckorna längre än när maskinen har uppnått normal drifttemperatur.



Sörj för god ventilation (utsug) om dieselmotorn körs inomhus. (Risk för koloxidförgiftning).

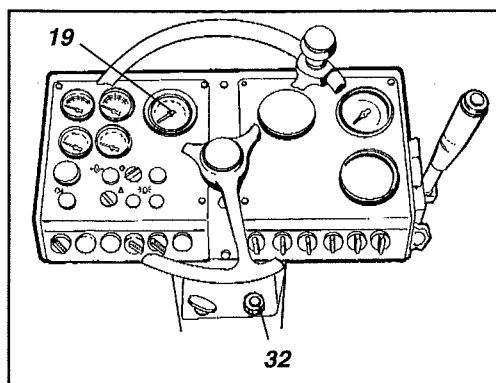

Fig. 13 Instrumentpanel
19. Varv/timräknare
32. Varvtalsreglage

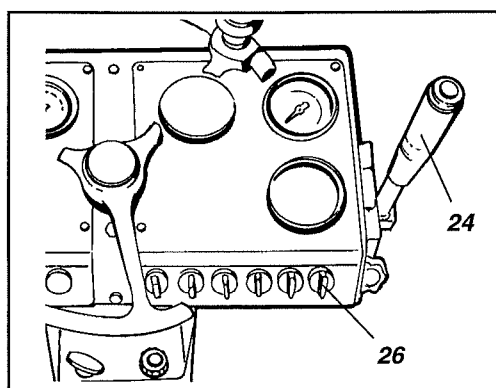

Fig. 14 Höger instrumentpanel
24. Fram/backreglage
26. Hastighetsväljare

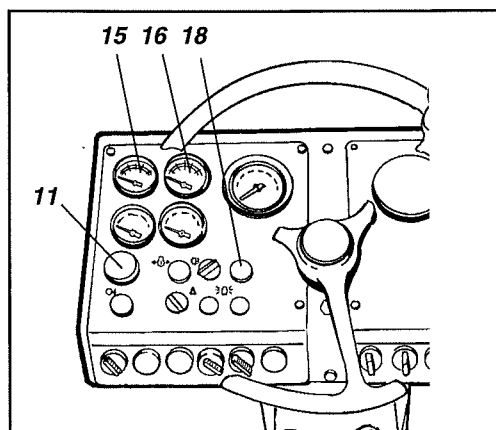

Fig. 15 Vänster instrumentpanel
11. NÖDSTOPP
15. Hydrauloljetemperatur
16. Motortemperatur
18. Varningslampa/luftfilter

1. Drag upp varvtalsreglaget (32) tills motorvarvtalet blir 2400 rpm, avläses på varvräknaren (19). Finjustera genom att vrida reglaget (32):
Moturs = ökning och medurs = minskning.
2. Kontrollera att styrningen fungerar genom att vrida ratten en gång till höger och en gång till vänster, när välten står stilla. Styrningen skall fungera mjukt och följsamt, utan hugg eller avbrott.



Kontrollera att området framför och bakom välten är fritt.

3. Ställ hastighetsväljaren (26) i önskat läge, se dekal på instrumentpanelen.

Läge Låg: ca. 0-8 km/h. (Std., A), 0-5 (D, PD)
Läge Hög: ca. 0-18 km/h. (Std., A), 0-7 (D, PD)



Läge hög får endast användas vid transportkörning på jämnt underlag.

4. För fram/backreglaget (24) försiktigt framåt eller bakåt beroende på önskad körriktning. Hastigheten ökar ju längre man för reglaget från neutralläget.



Hastigheten skall alltid regleras med fram/back-reglaget och inte med motorns varvtal.

5. Kontrollera NÖDSTOPPETS funktion genom att trycka in NÖDSTOPP-reglaget (11) när välten går **sakta** framåt eller bakåt. Välten skall nu sakta in och stoppa samtidigt som kontrollampen (10) tänds.

6. Kontrollera under körning att mätarna visar normala värden och att varningslamporna inte tänds:

Max. hydrauloljetemperatur (15): 85 °C.

Max. motoroljetemperatur (16): När visaren når rött fält.

Deutz:



Om signalhornet ljuder vid körning kan motorns fläktrem ha gått av. Stoppa omedelbart motorn. Kontrollera och åtgärda -se motorns instruktionsbok.



Om varningslampan för luftfilter (18) tänds under körning och vid fullvarv på dieselmotorn, skall huvudfiltret rengöras eller bytas, se skötselinstruktionen sidan.

Manövrering av avjämnarblad

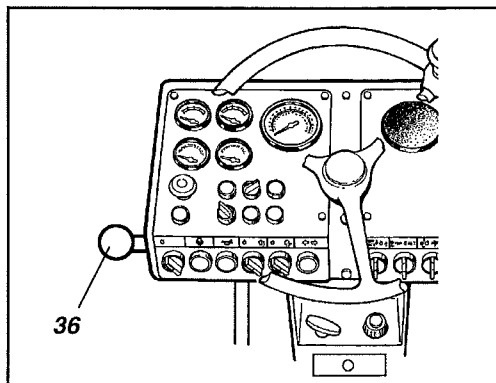

Fig. 16 Instrumentpanel
36. Spak-Avjämnarblad



Före körning tillse att bladet är i sitt översta (upplyfta) läge. Kontrollera markens utseende innan bladet används.

1. För spaken framåt för att sänka bladet och bakåt för att höja.
2. Vid uppställning/parkering, sänk bladet.



Vid körning med bladet i upplyft läge skall det alltid vara säkrat med säkrings sprinten.

VIBRERING/KÖRNING

Hög/Låg amplitud - Inställning

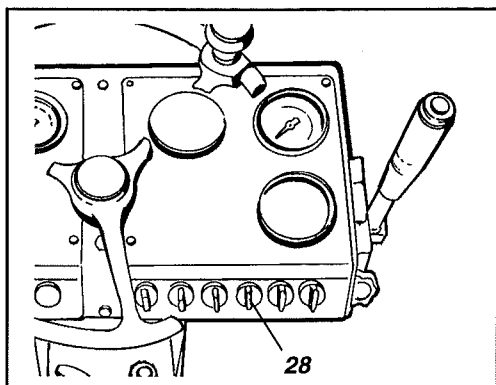

Fig. 17 Höger instrumentpanel
28. Amplitudväljare

Vibrering får inte ske med stillastående vält.

Hög/Låg amplitud ställs in med amplitudväljaren (28).



Amplitudomställning Hög/Låg får inte göras när vibrationen är tillslagen. Vänta tills vibrationerna stannat innan omställning sker.

Vibration - Tillslag

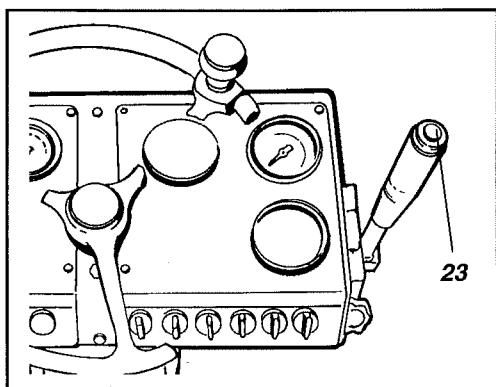

Fig. 18 Höger instrumentpanel
23. Vibration Till/Från

Koppla in vibrationerna med vibrationstillslaget (23) när väkten är i rörelse.



Vid ändring av körriktning skall inte vibrationerna slås ifrån.

SÄKERHET VID KÖRNING

Lutning

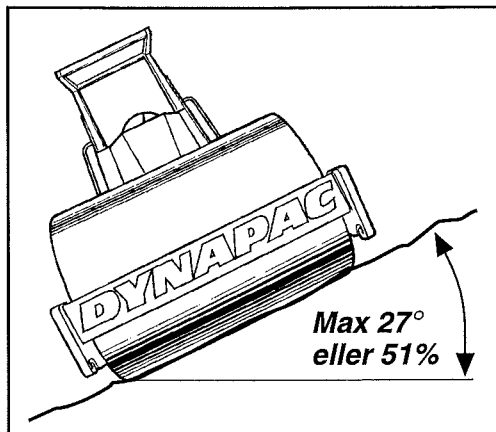

Fig. 19 Tippvinkel i sidolutningar

Den här angivna tippningsvinkeln är uppmätt på plant, hårt underlag med stillastående maskin. Styrvinkeln är noll (maskinen går rakt fram) och vibrationerna är avstängda. Tänk på att löst underlag, utstyrning av maskinen, vibrationstillslag, körhastighet och förhöjning av tyngdpunkten (tillbehör) gör att tippning kan ske även vid mindre lutning än den här angivna.



Undvik om möjligt all körning längs med sidolutningar. Kör istället uppför och nerför lutningen vid arbete i backar. Vid sidolutningar över 27° eller 51%, åt höger eller vänster välter maskinen.

BROMSNING

Normal bromsning och NÖDSTOPP

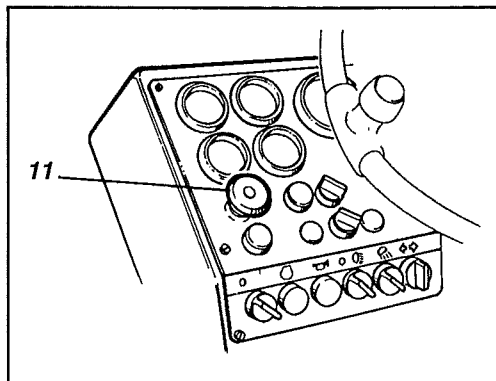

Fig. 20 Vänster instrumentpanel
11. NÖDSTOPP-reglage

Normalt sker bromsning med fram/backreglaget. Den hydrostatiska transmissionen bromsar välten när reglaget förs mot neutralläge. Dessutom finns lamellbromsar i valsdrivning och bakaxel som fungerar som parkeringsbroms samt aktiveras när NÖDSTOPPET (11) trycks in.



**I nödläge, tryck in NÖDSTOPPET (11).
Håll fast i ratten samt var förberedd på ett hastigt stopp.**

Efter nödbromsning: Återställ fram/backreglaget i neutralläge. Drag ut NÖDSTOPP-reglaget (11) samt återstarta välten om så önskas.

STOPP

Avstängning av motorn

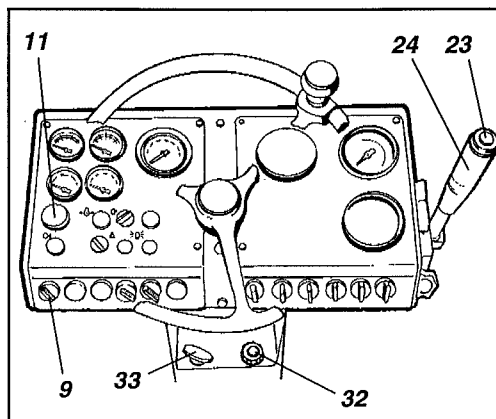

Fig. 21 Instrumentpanel
9. Strömställare (Stopp-Cummins)
11. NÖDSTOPP-reglage
23. Vibration Till/Från
24. Fram/back-reglage
32. Varvtalsreglage
33. Stoppreglage (Deutz)

1. Slå ifrån vibrationerna, tryck in (23).
2. Stanna välten genom att ställa fram/back-reglaget (24) i neutralläge.
3. Tryck in varvtalsreglaget (32) tills motorn går på tomgång (800-1000 rpm). Låt motorn gå så några minuter.
4. Tryck in NÖDSTOPP-reglaget (11).
5. Dra ut stoppreglaget (33) -Endast Deutz.
6. Vrid strömställaren (9) till läge O.



Vid uppstart och körning med kall maskin, kall hydraulolja, är bromssträckorna längre än när oljan har uppnått normal drifttemperatur.

PARKERING

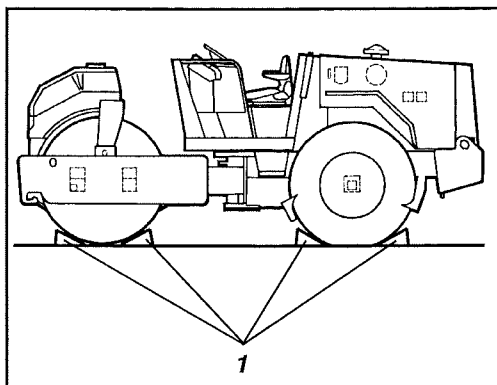

Fig. 22 Blockering av vals och hjul
1. Bromsblock



Lämna aldrig välten med dieselmotorn igång, utan att trycka in NÖDSTOPPET.

Välten har också en parkeringsbroms som automatiskt sätts an när dieselmotorn stoppas eller om hydraultrycket i framdrivningskretsen försvinner.

Vid parkering på lutande underlag och med avstängd dieselmotor blockera vals och hjul med bromsblock.



Se till att välten parkeras på säker plats så att trafikfaror undviks.



Tänk också på frysrisken vintertid. Fyll frostskyddsvätska i dieselmotorns kylsystem och i vältens vattentankar. Se även skötselinstruktionen.

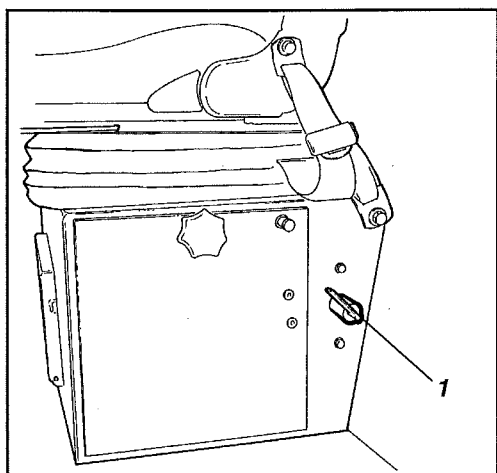

Fig. 23 Batterilåda
1. Batterifrånskiljare

Innan välten lämnas skall batterifrånskiljaren (1) slås ifrån.

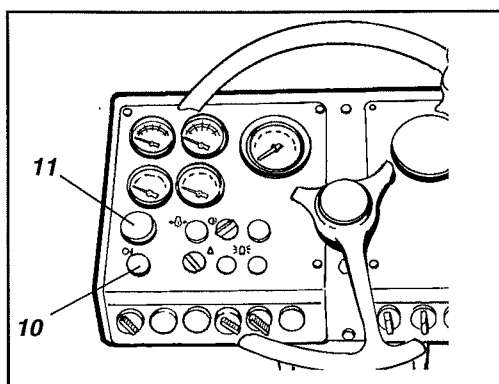

Fig. 24 Vänster instrumentpanel
10. Bromsvarningslampa
11. NÖDSTOPP-reglage

Om förarplatsen nödvändigtvis av någon anledning måste lämnas med motorn igång, skall NÖDSTOPPET (11) tryckas in. Bromsvarningslampan (10) skall då tändas.

Låsning av midjeleden

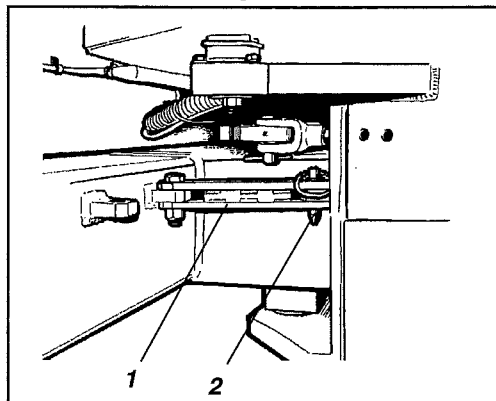

Fig. 25 Vänster sida av styrled
1. Styrledslås i låst läge
2. Låssprint



Innan väkten lyfts måste styrleden låsas. Fäll ut armen (1) och lås fast den i bakre maskinramen med sprinten (2). Anslut lyftkedjorna och se till att inga detaljer kommer i kläm vid lyftningen.



Stållinor, kättingar etc. måste vara dimensionerade så att gällande bestämmelser efterlevs.

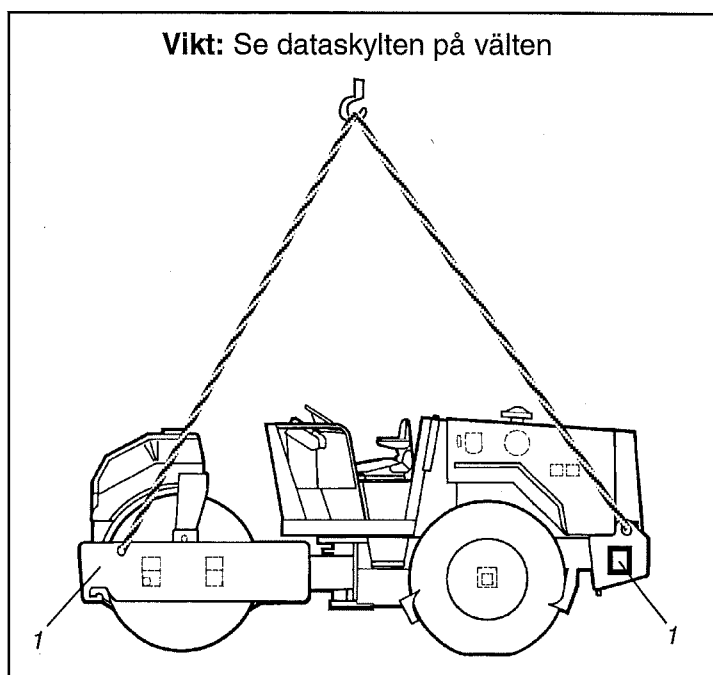

Vikt: Se dataskylten på väkten

Fig. 26 Lyftning av vält
1. Lyftskylt
(främre skylt på höger sida)

Upplåsning av midjeleden

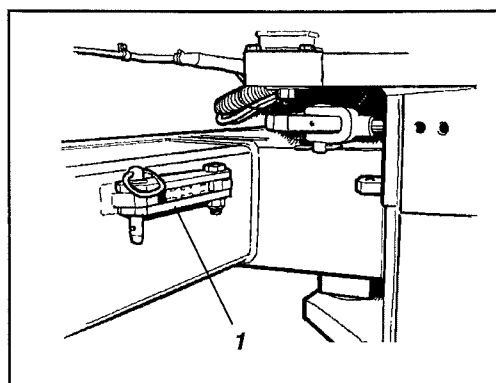

Fig. 27 Vänster sida av styrled
1. Styrledslås i öppet läge



Gå ej under hängande last. Se till att lyftdonets krokar sitter säkert i sina lägen. Kontrollera maskinens vikt genom att avläsa instämplad maskinvikt på lyftskylten (1).



Glöm inte att återställa styrledslåset till öppet läge, före körning.

ALT. 1 Kortare bogsering med fungerande dieselmotor

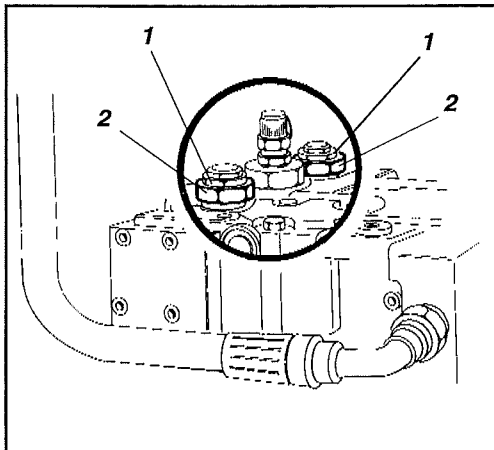

Fig. 28 Bogsering
1. Ställskruv
2. Flerfunktionsventil (FFV)

ALT. 2 Kortare bogsering då diesel- motorn inte fungerar

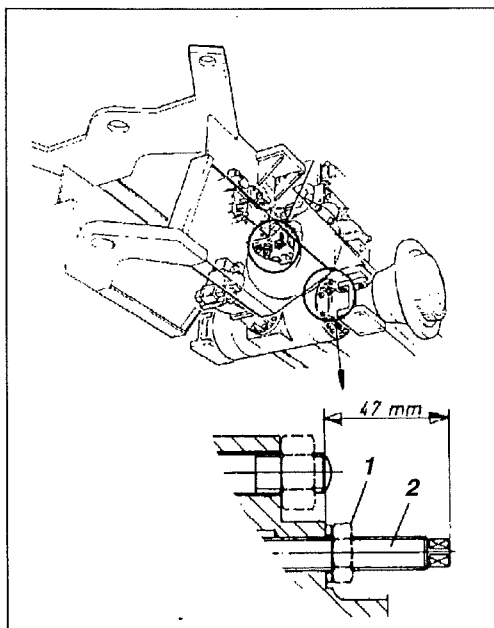

Fig. 29 Bakre axel
1. Låsmutter
2. Skruv

Välten kan förflyttas upp till 50 m på följande sätt:



Tryck in NÖDSTOPPET. Maskinen kan börja rulla då flerfunktionsventilen lossas. Blockera valsarna mot underlaget som säkerhet.

1. Lossa ställskruvarna tre varv åt vänster. Håll emot på flerfunktionsventilen (2). Flerfunktionsventilerna sitter under transmissionspumpen.
2. Dra ut NÖDSTOPPET.
3. Låt dieselmotorn gå på tomgång.
4. Maskinen kan nu bogseras.



Vid bogsering i nedförsbacke måste välten motbromsas, använd alltid bogserstång, välten har nu ingen egen bromsförmåga.

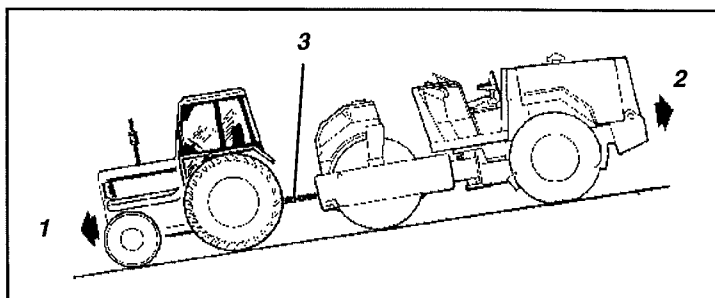

Fig. 30 Motbromsning
1. Färdriktning
2. Motbromsning
3. Bogserstång



Blockera valsens! Maskinen kan börja rulla då flerfunktionsventilen (FFV) och bromsarna lossas.

Samma som ALT 1 men då dieselmotorn inte fungerar måste bromsarna lossas mekaniskt enligt följande:

1. Lossa låsmuttern (1) och skruva in skruvarna (2) ca 30 mm. (Obs: på båda sidor av differentialhuset).
2. Bromsarna är nu frilagda och välten kan bogseras i enlighet med ALT 1.

Efter bogsering

Skruva in ställskruvarna och skruva ut justerskruvarna till 47 mm och drag låsmutterna.

Låsning av midjeled

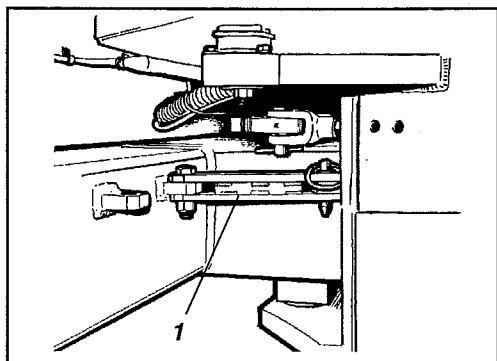

Fig. 31 Midjeled/låsanordning
1. Läge vid transport och lyft

1. Lås styrleden.

Vält förberedd för transport

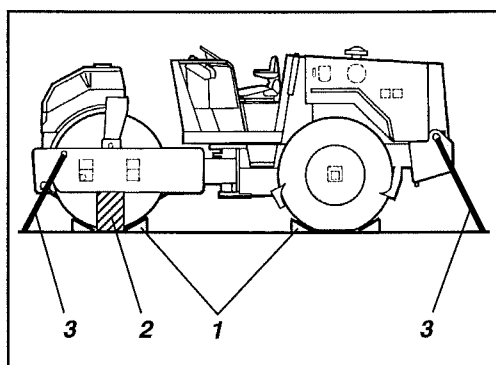

Fig. 32 Transport
1. Bromsblock
2. Uppallning av ramen
3. Spännwire

2. Blockera vals och hjul med bromsblock (1).
3. Palla under valsramen (2), för att undvika överbelastning av valsens gummiupphängning.
4. Spänn fast välten med spännwire (3) i de fyra hörnen.



Glöm inte att återställa styrledslåset till öppet läge innan välten skall köras igen.

Säkringar

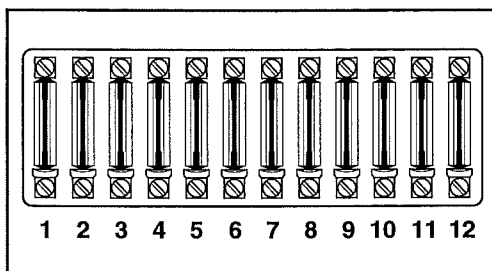

Fig. 33 Säkringsdosor

1. Vibrationsreglage
2. Instrument
3. Signalhorn/kilremsvakt, Deutz
4. Säkring för stoppsolenoid, Cummins
5. Roterande varningsljus
6. –
7. Bromsventil
8. Växelväljare
9. Sprinkler (CA 151A)
10. –
11. –
12. Arbetbelysning (extra utrustning)

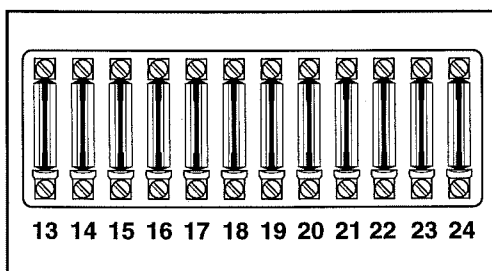

Fig. 34 Nedre säkringsdosa (tillbehör)

13. Arbetbelysning bak
14. Parkeringsbelysning, vänster
15. Parkeringsbelysning, höger
16. Körritningsvisare/vänster
17. Körritningsvisare/höger
18. Halvljus, vänster
19. Halvljus, höger
20. Helljus, vänster
21. Helljus, höger
22. Bromsbelysning, höger
23. Bromsbelysning, vänster
24. –

Maskinen är utrustad med 12 V elsystem med växelströmsgenerator.



Anslut batteriet med rätt polaritet (- till jord). Kabel mellan batteri och generator får ej lossas när motorn är igång.



Vid elsvetsning på maskinen. Lossa batteriets jordkabel och därefter samtliga elanslutningar till generatoren.

Det elektriska regler- och kontrollsystemet är avsäkrat med 8 A säkringar, som sitter i säkringsdosorna på styrpelaren, se skötselschema.

Nedre säkringsdosa finns endast på vältar utrustade med trafikbelysning.

Fig. 35 visar säkringsdosorna samt ampérestyrka på säkringarna i hytt, om maskinen är utrustad med sådan. Dessa är av s.k. flatstifttyp.

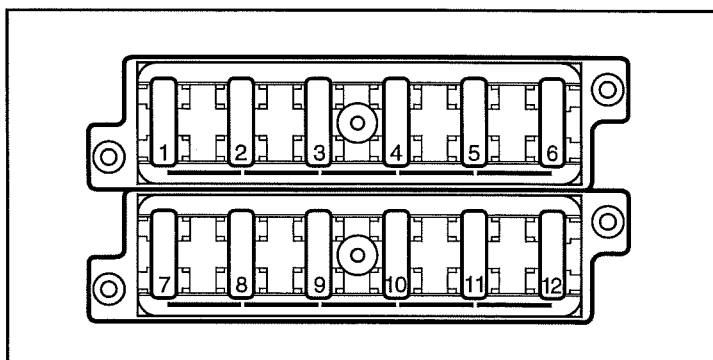



Fig. 35 Säkringsdosa i hytt (tillbehör)

- | | |
|------|----------------------------|
| 10A | 1. Främre arbetsbelysning |
| 10A | 2. Bakre arbetsbelysning |
| 3A | 3. Främre spolning |
| 15A | 4. Fläkt |
| 15A | 5. Främre torkare |
| 15A | 6. Bakre torkare |
| 3A | 7. Innerbelysning, Radio |
| 7,5A | 8. Luftkonditionering |
| | 9. – |
| | 10. – |
| 3A | 11. Roterande varningsljus |
| 25A | 12. Hyttvärmare |



1. **Beakta maskinens SÄKERHETSFÖRESKRIFTER, se Säkerhets-handboken.**
2. Kontrollera att anvisningarna i SKÖTSELINSTRUKTIONEN beaktats.
3. Ställ batterifrånsljaren i läge TILL.
4. Kontrollera att NÖDSTOPPET är i läge FRÅN (utdraget).
5. Ställ fram/back-reglaget i läge NEUTRAL.
6. Ställ amplitudväljaren i läge NEUTRAL.
7. Ställ stoppreglaget i läge FRÅN (inskjutet).
(Gäller motorer med mekaniskt stopp.)
8. Starta dieselmotorn och varmkör.
9. Ställ växelväljaren i läge ARBETSHASTIGHET ()



10. **Kör välten. Hantera fram/back-reglaget försiktigt.**



11. **Kontrollera bromsarna.**

12. Vibrera endast då välten är i rörelse.
13. Kontrollera bevattningen på valsen/arna i förekommande fall.



14. **VID TRAFIKFARA:**
 - Tryck in NÖDSTOPPET.
 - Håll i ratten.
 - Var förberedd på ett hastigt stopp.
15. Vid parkering: — Stoppa dieselmotorn och placera bromsblock vid vals och hjul.
16. Vid bogsering: — Se bogseringsanvisningen i denna KÖRINSTRUKTION.
17. Vid lyftning: — Se lyftanvisningen i denna KÖRINSTRUKTION.