

DYNAPAC CA 250

ΣΥΝΤΗΡΗΣΗ

M250GR3

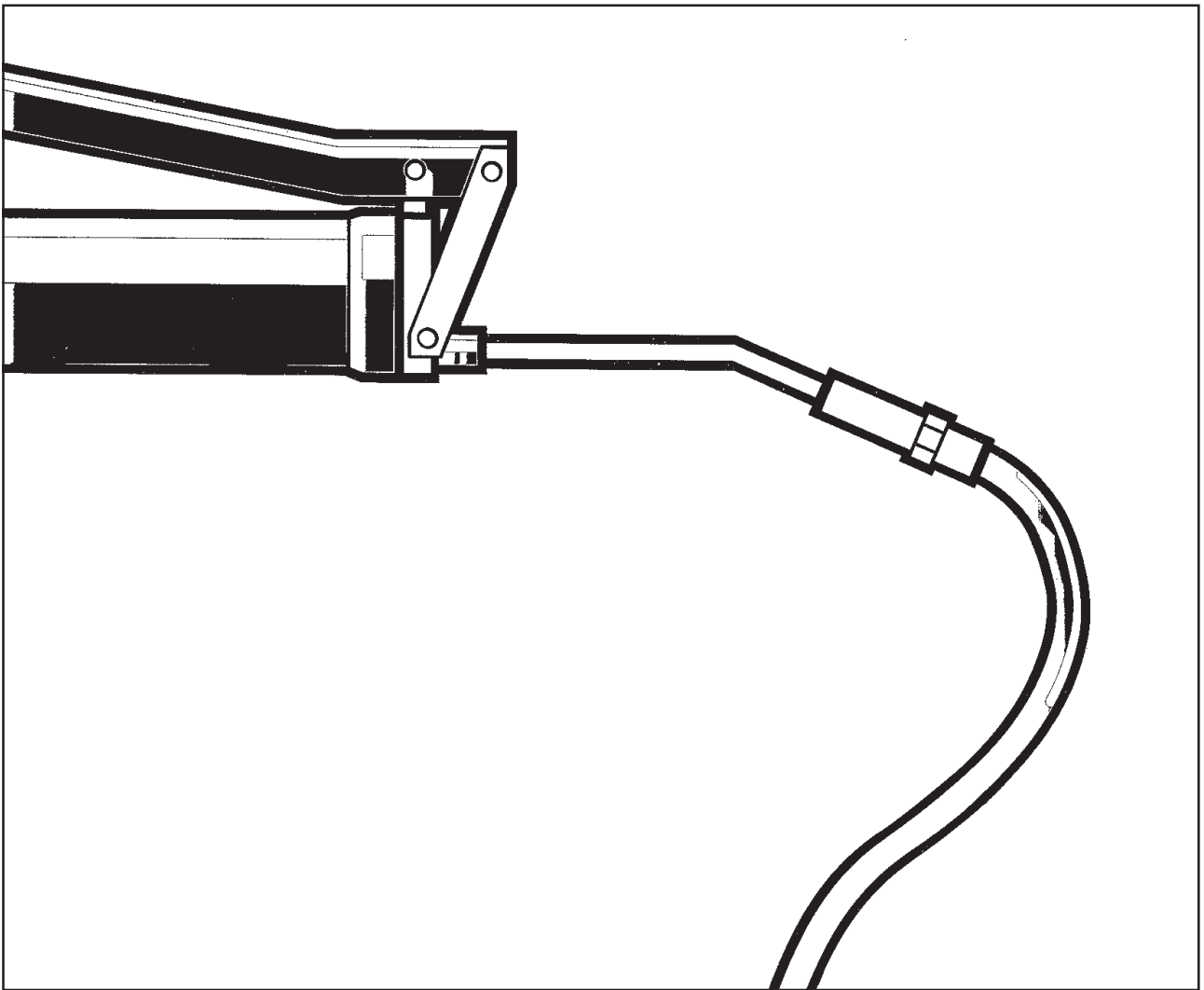

DYNAPAC
Metso Dynapac AB

Box 504, SE-371 23 Karlskrona, Sweden
Phone: +46 455 30 60 00, Fax: +46 455 30 60 30
www.dynapac.com

DYNAPAC

Οδοστρωτήρας δόνησης CA 250

Συντήρηση M250GR 3, Απριλις 2003

**Πετρελαιοκινητήρας:
CA 250: Cummins 4BTAA 3.9C**

Οι οδηγίες αφορούν τα μοντέλα:

CA 250 PIN (S/N) *65720251*

CA 250D PIN (S/N) *65820251*

CA 250PD PIN (S/N) *65920251*

CA 250P PIN (S/N) *66020251*

**ΦΥΛΑΞΤΕ ΤΟ ΒΙΒΛΙΟ ΓΙΑ
ΜΕΛΛΟΝΤΙΚΗ ΧΡΗΣΗ**

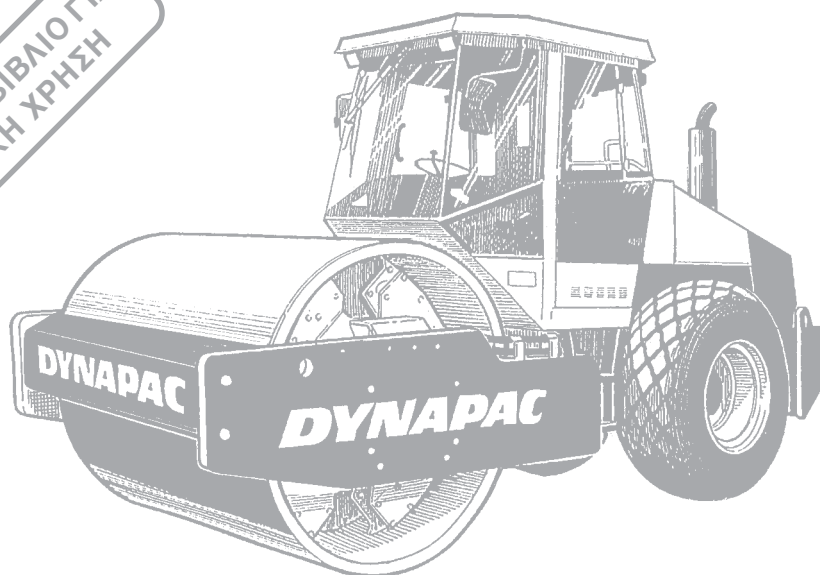

Τα μοντέλα CA 250 είναι μέσης κατηγορίας βάρους οδοστρωτήρες συμπίεσης εδάφους της Dynapac.

Διαθέτονται με (λείο κύλινδρο) αντίστοιχα R (ζαγρέ) και παραλλαγές PD, οι παραλλαγές P καθώς και PD χρησιμοποιούνται κυρίως για συμπίεση συνεκτικού υλικού και αποσαθρωμένων πετρωμάτων.

Οποιοσδήποτε τύπος στρώματος στήριξης και ενίσχυσης μπορεί να πατηθεί σε μεγάλο βάθος και οι αντικαθιστώμενοι κύλινδροι, στανταρτ στα R, D και PD και αντίθετα, προσφέρουν ακόμη περισσότερες δυνατότητες εφαρμογών.

Η καμπίνα και τα αξεσουάρ ασφάλειας περιγράφονται σ' αυτό το εγχειρίδιο. Τα άλλα αξεσουάρ, όπως μετρητής συμπίεσης, υπολογιστής ταξιδιού CCS/RA περιγράφονται σε ειδικές οδηγίες.

ΠΕΡΙΕΧΟΜΕΝΑ

	Σελίδα
Λιπαντικά και σύμβολα.....	3
Τεχνικά χαρακτηριστικά	4-6
Πρόγραμμα συντήρησης	7
Ενέργειες συντήρησης	8, 9
Κάθε 10 ώρες λειτουργίας (Κάθε μέρα)	10-13
Κάθε 50 ώρες λειτουργίας (Κάθε βδομάδα)	14-16
Κάθε 250 ώρες λειτουργίας (Κάθε μήνα)	17-21
Κάθε 500 ώρες λειτουργίας (Κάθε τρεις μήνες)	22
Κάθε 1000 ώρες λειτουργίας (Κάθε έξι μήνες)	23-26
Κάθε 2000 ώρες λειτουργίας (Κάθε χρόνο)	27, 28
Ακινητοποίηση για μεγάλο διάστημα	29
Ειδικές οδηγίες	30
Ηλεκτρικό σύστημα, ασφάλειες	31, 32

ΠΡΟΕΙΔΟΠΟΙΗΤΙΚΑ ΣΥΜΒΟΛΑ



Οδηγία ασφάλειας – Προσωπική ασφάλεια



Συνιστάται ειδική προσοχή - Βλάβη μηχανήματος ή οργάνου

ΓΕΝΙΚΑ



Μελετήστε όλο το βιβλίο πριν αρχίσετε τη συντήρηση.



Εξασφαλίστε καλό εξαερισμό (απορρόφηση καυσαερίων) αν βάλετε σε λειτουργία τον κινητήρα σε κλειστό χώρο.

Είναι σημαντικό ο οδοστρωτήρας να συντηρείται σωστά, ώστε και η λειτουργία του να είναι καλή. Κρατάτε τον καθαρό, ώστε έγκαιρα να ανακαλύπτετε διαρροές και ξεβιδωμένα παξιμάδια ή χαλαρές συνδέσεις.

Καθημερινά και πριν την εκκίνηση, να κάνετε ένα γύρω στο μηχάνημα ελέγχοντας για διαρροές ή κάτι που δεν είναι κανονικό. Ελέγχετε ιδίως το έδαφος κάτω, όπου ευκολότερα μπορείτε να διαπιστώσετε διαρροές.



ΦΡΟΝΤΙΖΕΤΕ ΤΟ ΠΕΡΙΒΑΛΛΟΝή Μην χύνετε λάδια, καύσιμα και άλλα ρυπογόνα υλικά στο χώμα.

Το βιβλίο περιέχει οδηγίες που πρέπει να γίνονται σε τακτικά χρονικά διαστήματα και με ευθύνη του οδηγού.









Για τον πετρελαιοκινητήρα ισχύουν επίσης οι οδηγίες του κατασκευαστή του, όπως αυτές περιγράφονται στο ειδικό βιβλίο οδηγιών κινητήρα. Το βιβλίο βρίσκεται σε ειδική θήκη στα βιβλία οδηγιών του οδοστρωτήρα.

ΛΙΠΑΝΤΙΚΑ ΚΑΙ ΣΥΜΒΟΛΑ















Χρησιμοποιείτε πάντοτε λιπαντικά υψηλής ποιότητας και στην ποσότητα που υποδειχνεται. Υπερβολική ποσότητα γράσου ή λαδιού μπορεί να προκαλέσει υπερθέρμανση με συνέπεια πρόωρη φθορά.

	ΛΑΔΙ ΚΙΝΗΤΗΡΑ	Shell Rimula Super 15W/40 ή αντίστοιχο API Service CH-4 (CG-4)
	ΛΑΔΙ ΥΔΡΑΥΛΙΚΟΥ Θερμοκρασία αέρα -10° C - +40° C Θερμοκρασία αέρα άνω των +40° C	Shell Tellus TX68 ή αντίστοιχο Shell Tellus T100 ή αντίστοιχο
	ΛΑΔΙ ΔΙΑΦΟΡΙΚΟΥ Θερμοκρασία αέρα - 15° C - +40° C Θερμοκρασία αέρα άνω των +40° C	Shell Spirax SAE 80W/90, HD API, GL-5 Shell Spirax HD85W/140 ή αντίστοιχο
	ΚΑΣΕΤΑ ΛΑΔΙΩΝ ΚΥΛΙΝΔΡΟΥ	Συνθετικό λάδι, MOBIL SHC 629.
	ΓΡΑΣΟ	Shell LGHB2 (NLGI-klass 2) ή αντίστοιχο για την άρθρωση διεύθυνσης. Shell Retinax LX2 ή αντίστοιχο για τα υπόλοιπα σημεία λίπανσης.
	ΚΑΥΣΙΜΑ	Συμβουλευτείτε το βιβλίο οδηγιών του κινητήρα
	ΨΥΚΤΙΚΟ ΥΓΡΟ ανάμιξη 50/50 με νερό.	Shell Anti Freeze 402 ή αντίστοιχο. Να μην παγώνει μέχρι -35°C.



Σε οδήγηση σε πολύ υψηλή ή πολύ χαμηλή εξωτερική θερμοκρασία αέρα απαιτούνται άλλα καύσιμα και λιπαντικά. Συμβουλευτείτε σχετικά το κεφάλαιο "Ειδικές οδηγίες" ή τη Dynapac.

	Κινητήρας, στάθμη λαδιών		Φίλτρο αέρος
	Κινητήρας, φίλτρο λαδιού		Μπαταρία
	Ρεζερβουάρ υδραυλικού, στάθμη		Πίεση ελαστικών
	Υδραυλικό λάδι, φίλτρο		Κύλινδρος, στάθμη λαδιού
	Μετάδοση κίνησης (διαφορικό), στάθμη λαδιών		Ψυκτικό υγρό, στάθμη
	Λάδι λίπανσης		Ανακύκλωση
	Φίλτρο καυσίμων		

ΤΕΧΝΙΚΑ ΧΑΡΑΚΤΗΡΙΣΤΙΚΑ

Βάρος και διαστάσεις	CA250	CA250D	CA250PD	CA250P
Βάρος εργασίας, με ROPS, EN500 (kg)	10 600	10 800	12 200	12 000
Βάρος εργασίας, χωρίς ROPS (kg)	10 235	10 435	11 835	11 635
Arbetsvikt med hytt (kg)	10 735	10 935	12 335	12 135
Βάρος εργασίας, με καμπίνα (mm)	5 550	5 550	5 550	5 550
Μήκος, στάνταρ εξοπλισμένος (mm)	2 384	2 384	2 384	2 384
Υψος, με ROPS (mm)	2 922	2 922	2 977	2 977
Υψος, χωρίς ROPS/σιγαστήρα (mm)	2 190	2 190	2 210	2 210
Υψος, με καμπίνα (mm)	2 952	2 952	2 965	2 965

Χωρητικότητα υγρών (λίτρα)

Πίσω άξονας:

- Διαφορικό 12
 - Πλανητικό σύστημα γραναζιών 1,7/πλευρά
- Κίνηση κυλίνδρων/Οδοντωτός μηχανισμός 3,0
Κύλινδρος, παραγωγή δονήσεων 2,2/πλευρά
Ρεζερβουάρ υδραυλικού 52
Λάδι υδραυλικού συστήματος 23
Λάδι λίπανσης, πετρελαιοκινητήρας 10
Ψυκτικό υγρό, πετρελαιοκινητήρας 24
Ρεζερβουάρ καυσίμων 250

Ηλεκτρικό σύστημα

Μπαταρία 12 V, 170 Ah
Γεννήτρια 14 V, 63A
Ασφάλειες Βλ. το κεφάλαιο: Ηλεκτρικό σύστημα

Ελαστικά

Διαστάσεις ελαστικών 23.1 x 26.0 8 Ply, 600/60-30,5
Πίεση αέρα 110 kPa (1,1 kp/cm²)



Ως εξτρά εξοπλισμό μπορείτε να γεμίσετε τα λάστιχα με υγρό (εξτρά βάρος μέχρι 700 kg). Σε συντήρηση, έχετε υπόψην το εξτρά βάρος που έχει το υγρό.

Χαρακτηριστικά δόνησης		CA250	CA250D	CA250PD/P
Στατικό γραμμικό φορτίο	kg/cm	28,1	29,1	—
Εύρος (Υψηλό)	mm	1,7	1,7	1,6
Εύρος (Χαμηλό)	mm	0,8	0,8	0,8
Συχνότητα (Υψηλό/Χαμηλό εύρος)	Hz	33/33	33/33	33/33
Φυγόκεντρη δύναμη (Υψηλό εύρος)	kN	246	246	300
Φυγόκεντρη δύναμη (Χαμηλό εύρος)	kN	113	113	146

ΤΕΧΝΙΚΑ ΧΑΡΑΚΤΗΡΙΣΤΙΚΑ

Ροπή σύσφιξης

Ροπή σύσφιξης σε Nm με λαδωμένες ανοδιωμένες βίδες και χρήση σφιχτήρα ροπής.

M πάσο	ΚΑΤΗΓΟΡΙΑ ΑΝΤΟΧΗΣ		
	8.8	10.9	12.9
M6	8,4	12	14,6
M8	21	28	34
M10	40	56	68
M12	70	98	117
M16	169	240	290
M20	330	470	560
M24	570	800	960
M30	1130	1580	1900
M36	1960	2800	—

ROPS



Τα μπουλόνια ROPS να σφίγγονται πάντα στεγνά με ροπόμετρο.

Διάσταση μπουλονιού: M24 (P/N 90 39 64)

Κατηγορία αντοχής: 10.9

Ροπή σύσφιξης: 800 Nm (Επεξεργασμένα με Δραψομετ)

Υδραυλικό σύστημα

Πίεση ανοίγματος (MPa)

Σύστημα κίνησης	38,0
Σύστημα τροφοδότησης	2,0
Σύστημα δονήσεων	42,5
Σύστημα διεύθυνσης	18,0
Απελευθέρωση φρένων	1,4

ΤΕΧΝΙΚΑ ΧΑΡΑΚΤΗΡΙΣΤΙΚΑ

Δονήσεις – Θέση οδηγού (ISO 2631)

Τα επίπεδα δονήσεων έχουν μετρηθεί σύμφωνα με τον κύκλο ενεργειών που περιγράφεται στην Οδηγία ΕΕ 2000/14/ΕΚ, σε μηχάνημα εξοπλισμένο για ΕΕ, με ενεργοποιημένες τις δονήσεις πάνω σε μαλακό πολυμερικό υλικό και τη θέση οδηγού σε θέση μεταφοράς.

Δονήσεις στη θέση οδηγού, παλάμη/χέρι (τιμόνι/μοχλός):

Κάτω από την οριακή τιμή.

Οριακή τιμή: < 2,5 m/s².

Δονήσεις στη θέση οδηγού, όλο το σώμα (κάθισμα οδηγού):

Κάτω από την οριακή τιμή.

Οριακή τιμή: < 0,5 m/s².



Τα επίπεδα δονήσεων μπορεί να διαφέρουν κατά την οδήγηση ανάλογα με το έδαφος και τη θέση του καθίσματος.

Τιμές θορύβων

Οι τιμές ήχων έχουν μετρηθεί σύμφωνα με τον κύκλο ενεργειών που περιγράφεται στην Οδηγία της ΕΕ 2000/14/ΕΚ, σε μηχάνημα εξοπλισμένο για ΕΕ, με ενεργοποιημένες τις δονήσεις πάνω σε μαλακό πολυμερικό υλικό και τη θέση οδηγού σε θέση μεταφοράς.

Μοντέλο	Εγγυημένο επίπεδο ισχύος ήχου dB(A) LwA	Επίπεδο πίεσης ήχου, στο αυτί του χειριστή (πλατφόρμα) dB(A) LpA	Επίπεδο πίεσης ήχου, στο αυτί του χειριστή (καμπίνα) dB(A) LpA
CA 250	109	90	83



Τα επίπεδα θορύβων μπορεί να διαφέρουν κατά την οδήγηση ανάλογα με το οδόστρωμα και την τοποθέτηση του καθίσματος.

ΠΡΟΓΡΑΜΜΑ ΣΥΝΤΗΡΗΣΗΣ

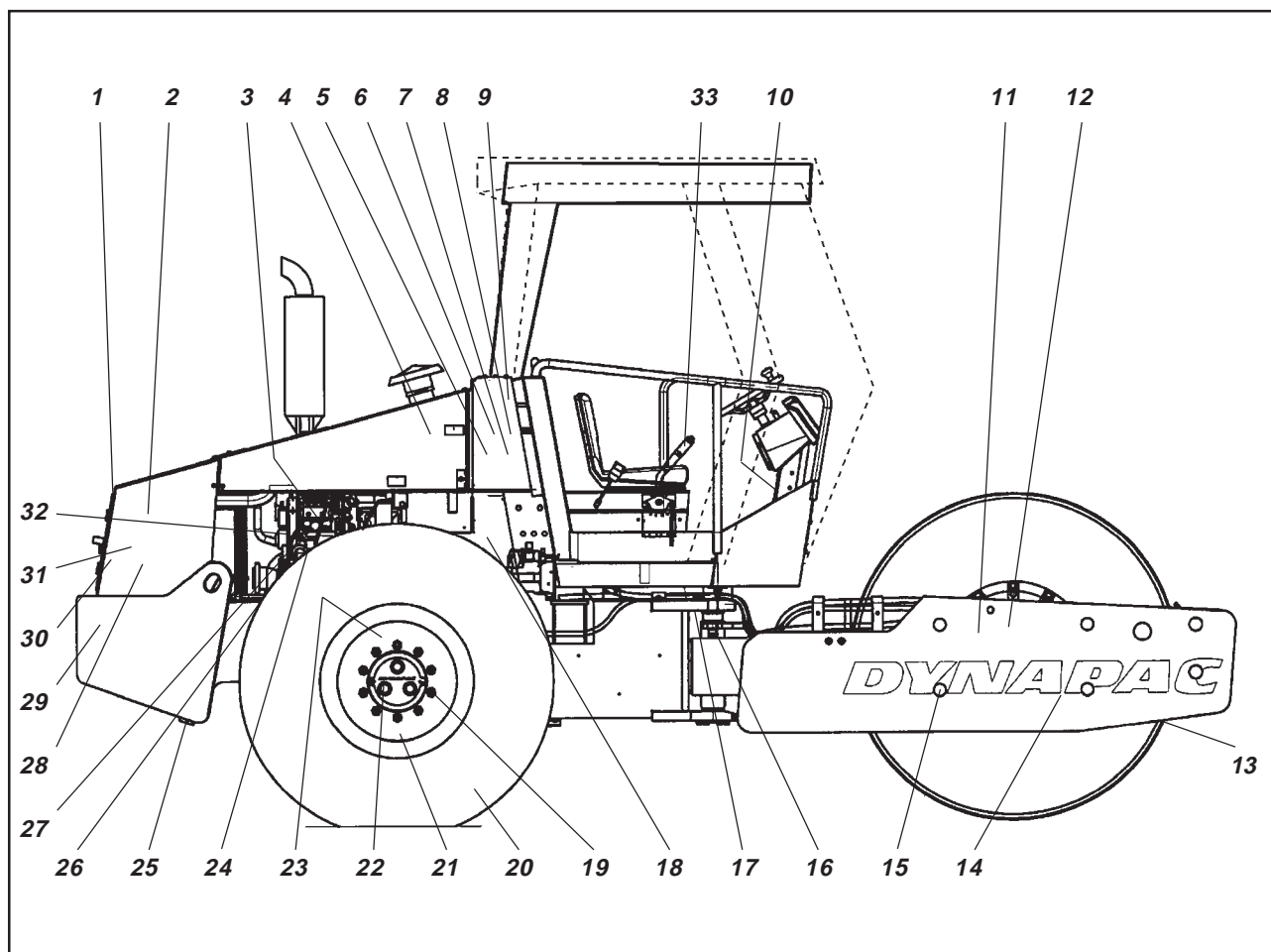

Εικ.1 Σημεία συντήρησης και ελέγχου

- | | | |
|--|---|--|
| 1. Μάσκα ψυγείου | 12. Κιβώτιο ταχυτήτων κυλίνδρου, πώμα στάθμης, 2 τεμ. | 23. Ανάρτηση πίσω άξονα, 2 πλευρές |
| 2. Φίλτρο καυσίμων, προφίλτρο καυσίμων | 13. Ξύστρες | 24. Φίλτρο λαδιών, πετρελαιοκινητήρας |
| 3. Στάθμη λαδιών, πετρελαιοκινητήρας | 14. Κασέτα λαδιών κυλίνδρου, πώμα στάθμης, 2 τεμ. | 25. Αποστράγγιση, ρεζερβουάρ καυσίμων |
| 4. Φίλτρο αέρος | 15. Ελαστικά εξαρτήματα και βίδες στερέωσης | 26. Ανάρτηση πετρελαιοκινητήρα, 4 τεμ. |
| 5. Ρεζερβουάρ υδραυλικού λαδιού, τζάμι ελέγχου στάθμης | 16. Αρθρωση διεύθυνσης | 27. Αντλία τροφοδότησης, καύσιμα |
| 6. Φίλτρο εξαερισμού | 17. Κύλινδροι διεύθυνσης, 2 τεμ. | 28. Πετρέλαιο κίνησης, συμπλήρωση |
| 7. Αποστράγγιση, ρεζερβουάρ υδραυλικού λαδιού | 18. Κάλυμμα τροχού στρέψης, αντλίες υδραυλικού | 29. Μπαταρία |
| 8. Αποστράγγιση, ρεζερβουάρ υδραυλικού λαδιού | 19. Παξιμάδια τροχών | 30. Ψυγείο |
| 9. Υδραυλικό λάδι, συμπλήρωση | 20. Ελαστικά, πίεση αέρα ελαστικών | 31. Ψυγείο υδραυλικού λαδιού |
| 10. Θήκη ασφαλειών | 21. Πίσω άξονας, διαφορικό | 32. Κινητήριои μάντες, ψύξη, γεννήτρια |
| 11. Κασέτα λαδιών κυλίνδρου, συμπλήρωση, 2 τεμ. | 22. Πίσω άξονας, πλανητικό σύστημα, 2 τεμ. | 33. Μοχλός ρύθμισης Εμπρός/Οπισθεν |

ΕΝΕΡΓΕΙΕΣ ΣΥΝΤΗΡΗΣΗΣ

Η περιοδική συντήρηση να γίνεται σε πρώτη προτίμηση σύμφωνα με τις ώρες λειτουργίας, δε δεύτερη προτίμηση κάθε μέρα, κάθε βδομάδα κλπ.



Καθαρίζετε πάντοτε τις ακαθαρσίες από το σημείο συμπλήρωσης ή ελέγχου λαδιών και καυσίμου, καθώς και από τα σημεία λίπανσης με γράσο ή λάδι.



Για τον πετρελαιοκινητήρα ισχύουν επίσης οι υποδείξεις του κατασκευαστή, που διαβάζετε στο βιβλίο οδηγιών κινητήρα.

Κάθε 10 ώρες λειτουργίας (Κάθε μέρα)

Σημείο στην Εικ. 1	Ενέργεια	Βλ. σελ.	Παρατηρήσεις
	Πριν το πρώτο ξεκίνημα		
13	Ελέγξτε τη ρύθμιση της ξύστρας	10, 11	
1	Ελέγξτε ότι ο αέρας ψύξης κυκλοφορεί ελεύθερα	11	
30	Ελέγξτε τη στάθμη ψυκτικού υγρού	11	Βλ.το βιβλίο κινητήρα
2	Ελέγξτε τη στάθμη λαδιών πετρελαιοκινητήρα	12	Βλ.το βιβλίο κινητήρα
28	Συμπληρώστε καύσιμα	12	
5	Ελέγξτε τη στάθμη στο ρεζερβουάρ υδραυλικού λαδιού	12	
	Ελέγξτε τα φρένα	13	

Κάθε 50 ώρες λειτουργίας (Κάθε βδομάδα)

Σημείο στην Εικ. 1	Ενέργεια	Βλ. σελ.	Παρατηρήσεις
4	Ελέγξτε τη στεγανότητα σωλήνων και συνδέσεων	14	
6	Ελέγξτε/Καθαρίστε το φίλτρο αέρος	14	Αλλάξτε αν χρειάζεται
16	Λιπάνετε την άρθρωση διεύθυνσης	15	
17	Λιπάνετε τα σημεία στερέωσης του κυλίνδρου διεύθυνσης	15	
19	Ελέγξτε τη ροπή σύσφιξης στα παξιμάδια τροχού	16	
20	Ελέγξτε την πίεση αέρα των ελαστικών	16	
	Μετά από τις πρώτες 50 ώρες λειτουργίας να αντικατασταθούν μόνο το λαδι κυλίνδρου και όλα τα φίλτρα λαδιών.		

ΕΝΕΡΓΕΙΕΣ ΣΥΝΤΗΡΗΣΗΣ

Κάθε 250 ώρες λειτουργίας (Κάθε μήνα)

Σημείο στην Εικ. 1	Ενέργεια	Βλ. σελ.	Παρατηρήσεις
22	Ελέγξτε τη στάθμη λαδιών στον πίσω άξονα / πλανητικά συστήματα γραναζιών	17	
12	Ελέγξτε τη στάθμη λαδιών στο κιβώτιο ταχυτήτων κυλίνδρου	18	Αξεσουάρ D/PD
14	Ελέγξτε τη στάθμη λαδιών στις κασέτες κυλίνδρων	18, 19	
31	Καθαρίστε τα ψυγεία	20	
19, 23	Σφίξτε συμπληρωματικά τα μπουλόνια	20	Ισχύει για νέα ή επισκευασμένα εξαρτήματα.
15	Ελέγξτε τα ελαστικά εξαρτήματα και τις βίδες στερέωσης	21	
29	Ελέγξτε τη μπαταρία	21	

Κάθε 500 ώρες λειτουργίας (Κάθε τρεις μήνες)

Σημείο στην Εικ. 1	Ενέργεια	Βλ. σελ.	Παρατηρήσεις
24	Αλλάξτε τα λάδια κινητήρα και το φίλτρο λαδιού	22	Βλ.βιβλίο κινητήρα
3	Αλλάξτε το φίλτρο καυσίμων	22	Βλ.βιβλίο κινητήρα
3	Αλλάξτε το προφίλτρο καυσίμων	22	
6	Ελέγξτε το φίλτρο εξαέρωσης του ρεζερβουάρ υδραυλικού	23	

Κάθε 1000 ώρες λειτουργίας (Κάθε έξι μήνες)

Σημείο στην Εικ. 1	Ενέργεια	Βλ. σελ.	Παρατηρήσεις
7	Αλλάξτε το φίλτρο του υδραυλικού λαδιού	23	
8	Αποστραγγίστε το υγροποιημένο νερό από το ρεζερβουάρ υδραυλικού	24	
25	Αποστραγγίστε το υγροποιημένο νερό από το ρεζερβουάρ καυσίμων	24	
4	Αλλάξτε το κύριο φίλτρο αέρος	24	
21	Αλλάξτε το λάδι του διαφορικού στον πίσω άξονα	25	
22	Αλλάξτε το λάδι στα κιβώτια των πλανητικών συστημάτων του πίσω άξονα	26	
32	Ελέγξτε το διάκενο βαλβίδων του κινητήρα		Βλ.βιβλίο κινητήρα
	Ελέγξτε το τέντωμα ιμάντα του συστήματος κίνησης		Βλ.βιβλίο κινητήρα

Κάθε 2000 ώρες λειτουργίας (Κάθε χρόνο)

Σημείο στην Εικ. 1	Ενέργεια	Βλ. σελ.	Παρατηρήσεις
8, 9	Αλλάξτε λάδι στο ρεζερβουάρ υδραυλικού	27	
12	Αλλάξτε λάδια στο κιβώτιο ταχυτήτων κυλίνδρου	27	
12	Αλλάξτε λάδια στις κασέτες κυλίνδρων	28	Αξεσουάρ D/PD
33	Λιπάνετε το μοχλό Εμπρός/Οπισθεν	28	

ΚΑΘΕ 10 ΩΡΕΣ ΛΕΙΤΟΥΡΓΙΑΣ (Κάθε μέρα)

Ξύστρες – Έλεγχος/Ρύθμιση

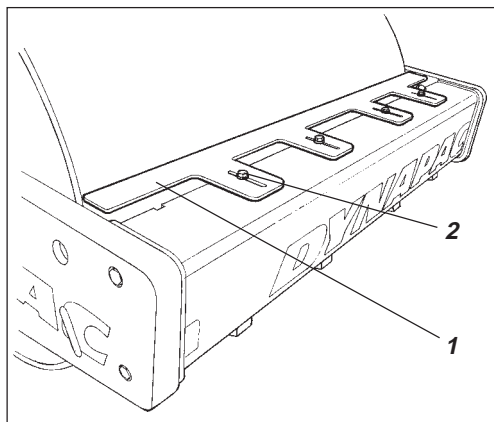

Εικ.2 Ξύστρες
1. Μπάρα στήριξης ξύστρας
2. Βίδες



Είναι σημαντικό να ξέρετε ότι οι κύλινδροι μετακινούνται όταν στρίβει το μηχάνημα, οπότε στην περίπτωση, που ρυθμίσετε πιο κοντά από την απόσταση που αναφέρεται παρακάτω, μπορεί να πάθουν ζημιές οι ξύστρες ή να αυξηθεί η φθορά του κύλινδρου.

Αν χρειαστεί να ρυθμίσετε την απόσταση προς τον κύλινδρο κάνετε το ως εξής:

Ξεβιδώστε τις τέσσερις βίδες (2) στο πλαίσιο, ρυθμίστε μετά τη μπάρα στα 20 mm από τον κύλινδρο.
Σφίξτε τις βίδες.

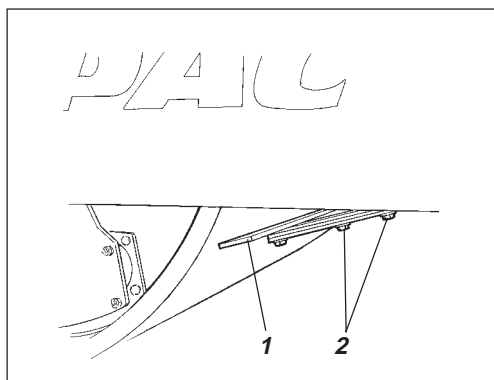

Εικ.3 Ξύστρες
1. Μπάρα στήριξης ξύστρας
2. Βίδες

CA 250 Διπλές ξύστρες από χάλυβα (Αξεσουάρ)

Ξεβιδώστε τις βίδες (2) και ρυθμίστε το έλασμα ξύστρας στα 20 mm.

Σφίξτε τις βίδες.

Επαναλάβετε τη διαδικασία και με την άλλη ξύστρα.

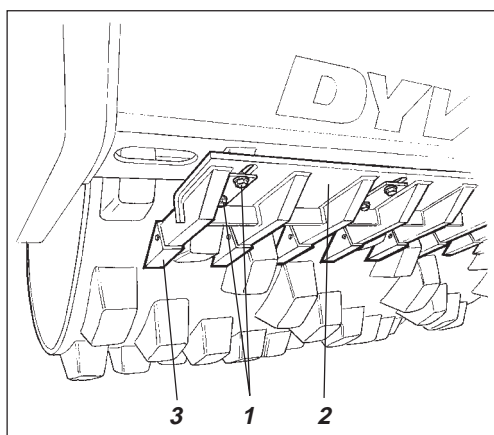

Εικ. 4 Ξύστρες
1. Βίδες
2. Δοκάρι ξύστρας
3. Δοντιών ξύστρας

CA 250 P/PD

Ξεβιδώστε τις βίδες (1), ρυθμίστε στη συνέχεια το δοκάρι (2) στα 25 mm μεταξύ των δοντιών (3) και του κυλίνδρου.

Σφίξτε τις βίδες (1).

ΚΑΘΕ 10 ΩΡΕΣ ΛΕΙΤΟΥΡΓΙΑΣ (Κάθε μέρα)

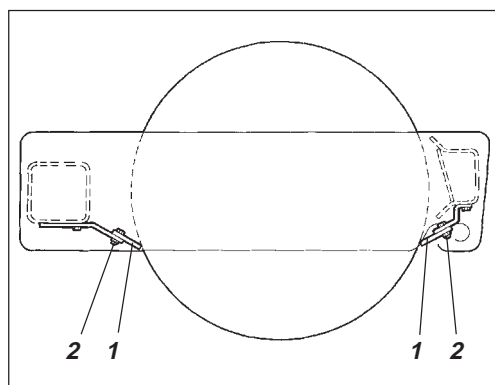

Εικ.5 Ξύστρες
1. Φύλλα ξύστρας
2. Βίδες

CA 250 Μαλακές Ξύστρες (Αξεσουάρ)

Ξεβιδώστε τις βίδες (2) και ρυθμίστε έτσι ώστε να ακουμπούν ελαφρά στον κύλινδρο. Σφίξτε τις βίδες.

Κυκλοφορία αέρα – Ελεγχος

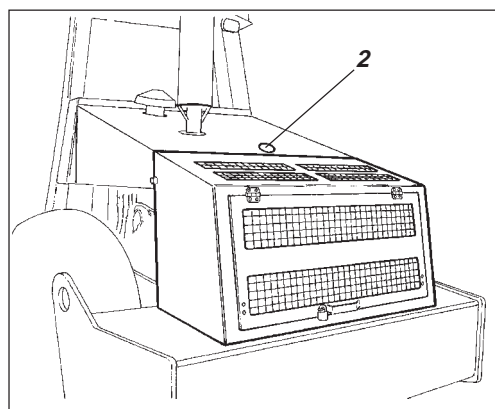

Εικ. 6 Σχάρα ψυγείου
1. Καπάκι συμπλήρωσης
(ψυκτικό υγρό)

Ελέγξτε ότι ο αέρας ψύξης κυκλοφορεί ελεύθερα από τη μάσκα προς τον κινητήρα.



Δείξτε τη μεγαλύτερη προσοχή αν πρέπει να ανοίξετε το καπάκι συμπλήρωσης όσο ο κινητήρας είναι ζεστός. ΠΡΟΣΟΧΗ! Ο κινητήρας πρέπει να είναι σβηστός. Φοράτε γάντια και προστατευτικά γυαλιά.

Ελέγξτε ότι η στάθμη ψυκτικού υγρού βρίσκεται μεταξύ μαχ/μιν ένδειξη στάθμης.

Το δοχείο ψυκτικού υγρού βρίσκεται πάνω από τον ανεμιστήρα ψύξης κινητήρα και η καλύτερη θέση να το βρείτε είναι από την αριστερή πλευρά του οδοστρωτήρα.

Πρόσβαση στο καπάκι συμπλήρωσης (3) έχετε από το πάνω μέρος του καπώ του κινητήρα, βλ. την εικ. παραπάνω.

Σε συμπλήρωση υγρών, χρησιμοποιείτε μίγμα κατά 50% από νερό και 50% αντιψυκτικό υγρό. Συμβουλευτείτε τον πίνακα λιπαντικών κλπ. αυτού του βιβλίου και το βιβλίο κινητήρα.

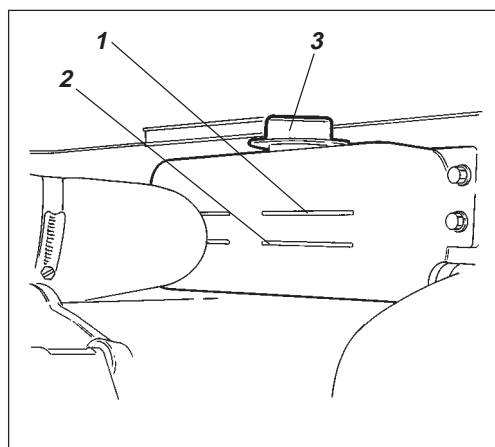

Εικ. 7 Ψυγείο
1. Μαχ στάθμη
2. Μιν στάθμη
3. Καπάκι συμπλήρωσης



Αλλάξτε ψυκτικό υγρό και ξεπλύνετε το σύστημα χρόνο παρά χρόνο. Ελέγξτε επίσης ότι ο αέρας έχει ελεύθερη δίοδο μέσα από το ψυγείο. Για εξαέρωση, ζεστάνετε τον κινητήρα και αυξήστε τις στροφές, κλείστε τον κινητήρα και συμπληρώστε ψυκτικό υγρό σε σωστή στάθμη.

ΚΑΘΕ 10 ΩΡΕΣ ΛΕΙΤΟΥΡΓΙΑΣ (Κάθε μέρα)

Πετρελαιοκινητήρας – Έλεγχος στάθμης λαδιών

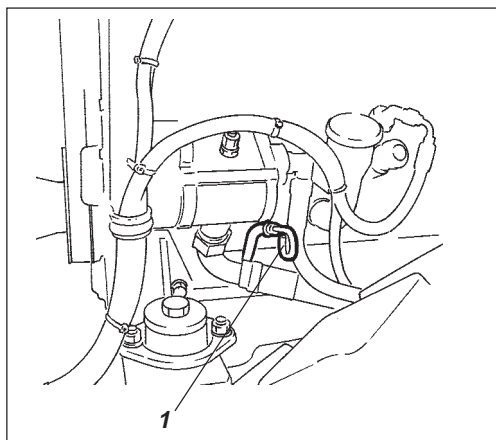

Εικ. 8 Χώρος κινητήρα
1. Δείκτης ελέγχου λαδιών



Φέρτε τον οδοστρωτήρα σε επίπεδο έδαφος. Σβήστε τον κινητήρα και ενεργοποιήστε το φρένο παρκαρίσματος, πριν κάνετε οποιοδήποτε έλεγχο και ρύθμιση στον οδοστρωτήρα, εκτός κι αν συνιστάται κάτι άλλο.



Όταν βγάξετε το δείκτη λαδιών προσέχετε από ζεστά εξαρτήματα του κινητήρα και από ζεστό ψυγείο. Δείξτε μεγάλη προσοχή. Φοράτε γάντια και προστατευτικά γυαλιά

Ο δείκτης ελέγχου βρίσκεται στη αριστερή πλευρά του κινητήρα.

Τραβήξτε το δείκτη (1) και ελέγξτε ότι η στάθμη λαδιού βρίσκεται μεταξύ ανώτατου και κατώτατου σημείου. Για περισσότερες πληροφορίες συμβουλευτείτε το βιβλίο κινητήρα.

Γεμίζετε καύσιμα κάθε μέρα, καύσιμο γεμίζετε μέχρι το κάτω χείλος του σωλήνα συμπλήρωσης. Χρησιμοποιείτε πετρέλαιο που συνιστά ο κατασκευαστής.



Σβήστε τον κινητήρα. Πριν τη συμπλήρωση καυσίμων να γειώστε (πιέστε) το πιστόλι καυσίμων σε μή μονωμένο σημείο του οδοστρωτήρα, γειώστε το και προς το σωλήνα συμπλήρωσης (1) όσο γεμίζετε καύσιμα.

Το ρεζερβουάρ χωράει 250 λίτρα καύσιμα.



Ελέγξτε ότι δεν υπάρχει κατακάθι ή νερό στο προφίλτρο καυσίμων (2). Καθαρίστε αν χρειάζεται, βλ. στο κεφάλαιο "500 ώρες", προφίλτρο.

Φέρτε τον οδοστρωτήρα σε οριζόντιο επίπεδο και ελέγξτε ότι η στάθμη λαδιών στο τζάμι ελέγχου (1) βρίσκεται μεταξύ μαχ-μιν. Αν η στάθμη είναι χαμηλή, συμπληρώστε υδραυλικό λάδι σύμφωνα με την οδηγία λιπαντικών.

Ρεζερβουάρ καυσίμων – Συμπλήρωση

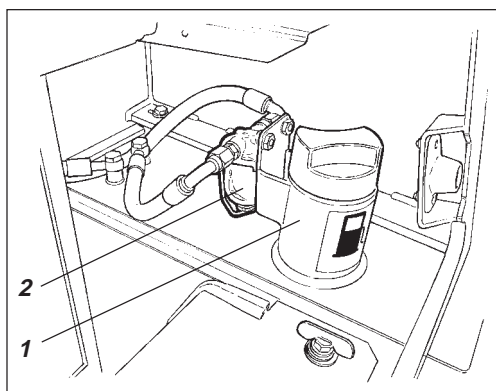

Εικ. 9 Ρεζερβουάρ καυσίμων
1. Σωλήνας συμπλήρωσης
2. προφίλτρο καυσίμων

Ρεζερβουάρ υδραυλικού – Έλεγχος στάθμης λαδιών

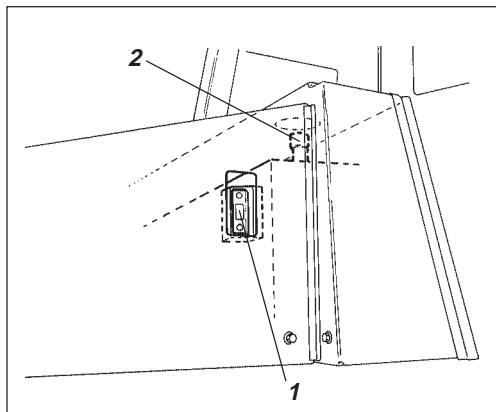

Εικ. 10 Ρεζερβουάρ υδραυλικού λαδιού
1. Τζάμι ελέγχου στάθμης
2. Σωλήνας συμπλήρωσης

ΚΑΘΕ 10 ΩΡΕΣ ΛΕΙΤΟΥΡΓΙΑΣ (Κάθε μέρα)

Λειτουργία φρένου – Έλεγχος

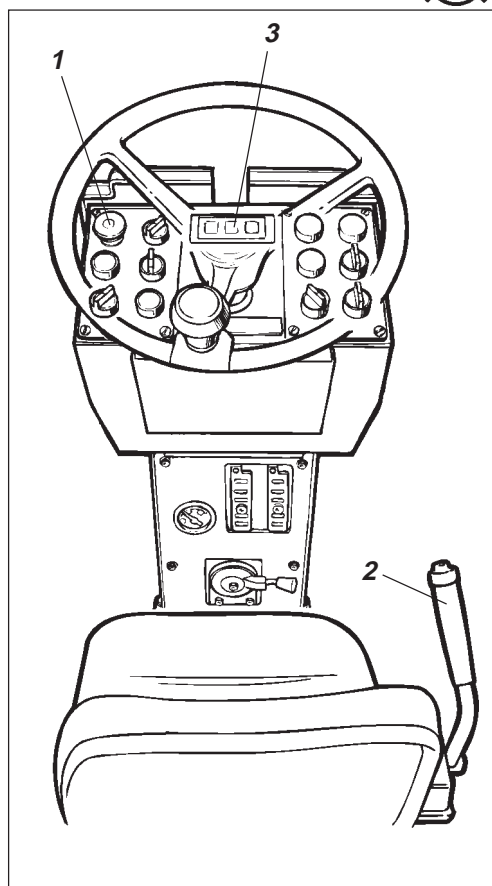

Ελέγξτε ως εξής τη λειτουργία οργάνων:

Οδηγήστε τον οδοστρωτήρα αργά προς τα εμπρός.

Πιέστε το διακόπτη φρένου Εφεδρικό/ Παρκαρίσματος (1). Η προειδοποιητική λάμπα φρένου στον πίνακα οργάνων να ανάψει και ο οδοστρωτήρας να σταματήσει..

Μετά τον έλεγχο φρένων, φέρτε το μοχλό Εμπρός/ Οπισθεν (2) σε θέση νεκρά.

Τραβήξτε πάνω το διακόπτη φρένου Εφεδρικό/ Παρκαρίσματος.

Ο οδοστρωτήρας είναι έτοιμος για οδήγηση.

Εικ. 11 Πίνακας οργάνων

1. Διακόπτης φρένου Εφεδρικό/ Παρκαρίσματος
2. Μοχλός Εμπρός/Οπισθεν
3. Προειδοποιητική λάμπα φρένων

ΚΑΘΕ 50 ΩΡΕΣ ΛΕΙΤΟΥΡΓΙΑΣ (Κάθε βδομάδα)

Φίλτρο αέρα – Ελεγχος/Καθαρισμός

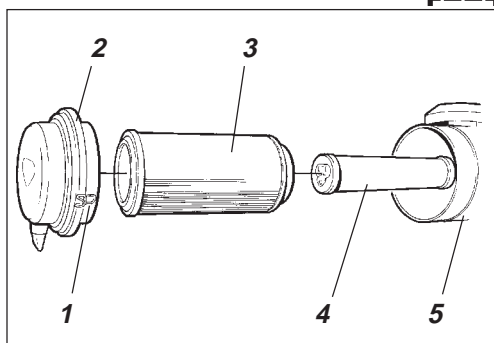

Εικ. 12 Φίλτρο αέρα

1. Κλαπέ ασφάλισης
2. Καπάκι
3. Κύριο φίλτρο
4. Φίλτρο ασφάλειας
5. Θήκη φίλτρου



Φέρτε τον οδοστρωτήρα σε επίπεδο έδαφος. Σβήστε τον κινητήρα και ενεργοποιήστε το φρένο παρκαρίσματος, πριν κάνετε οποιοδήποτε έλεγχο και ρύθμιση στον οδοστρωτήρα, εκτός κι αν συνιστάται κάτι άλλο.



Αλλάξτε ή καθαρίστε το κύριο φίλτρο αν ανάψει η προειδοποιητική λάμπα στον πίνακα οργάνων, όταν έχετε φουλ στροφές κινητήρα.

Ξεβιδώστε τα τρία κλαπέ (1), τραβήξτε το καπάκι (2) έξω και βγάλτε το κύριο φίλτρο (3).

Αφαιρέστε το φίλτρο ασφάλειας (4).

Κύριο φίλτρο – Καθαρισμός με πεπιεσμένο αέρα

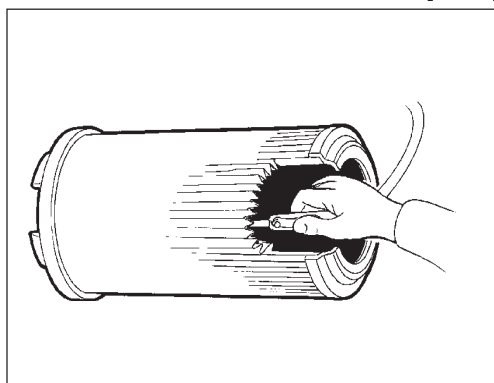

Εικ. 13 Κύριο φίλτρο

Όταν καθαρίζετε το κύριο φίλτρο, να χρησιμοποιείτε πεπιεσμένο αέρα με μαχ 5 βαρ, φυσώντας στην εσωτερική πλευρά και κατεύθυνση κατά μήκος των πτυχών του φίλτρου.

Κρατάτε το στόμιο αέρα σε απόσταση 2–3 cm από τις πτυχές για να μην καταστραφεί το χαρτί του φίλτρου.



Φοράτε προστατευτικά γυαλιά όταν χρησιμοποιείτε πεπιεσμένο αέρα.

Στεγνώστε το εσωτερικό του καπακιού (2) και της θήκης φίλτρου (5).



Ελέγξτε ότι οι σφιχτήρες μεταξύ θήκης φίλτρου και σωλήνα εισόδου είναι καλά σφιγμένες και ότι οι σωλήνες δεν έχουν βλάβες, ελέγξτε όλο το σύστημα σωλήνων μέχρι τον κινητήρα.



Αντικαταστήστε το κύριο φίλτρο με καινούργιο μετά από 5 καθαρίσματα.

Φίλτρο ασφάλειας – Αντικατάσταση

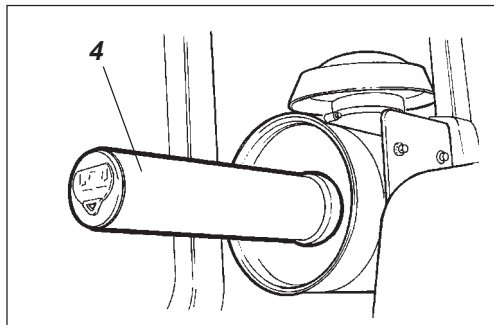

Εικ. 14 Φίλτρο αέρα

4. Φίλτρο ασφάλειας

Αντικαταστήστε το φίλτρο ασφάλειας με καινούργιο μετά από 5 αλλαγές κύριου φίλτρου ή καθαρίσματά του. Το φίλτρο ασφάλειας δεν καθαρίζεται.

Για την αντικατάσταση του φίλτρου ασφάλειας (4), βγάλτε από τη θήκη το παλιό φίλτρο, βάλτε καινούργιο και ξαναμοντάρετε τα εξαρτήματα με αντίθετη σειρά όπως δείχνει η παραπάνω εικόνα.

ΚΑΘΕ 50 ΩΡΕΣ ΛΕΙΤΟΥΡΓΙΑΣ (Κάθε βδομάδα)

Άρθρωση διεύθυνσης/Κύλινδροι διεύθυνσης – Λίπανση

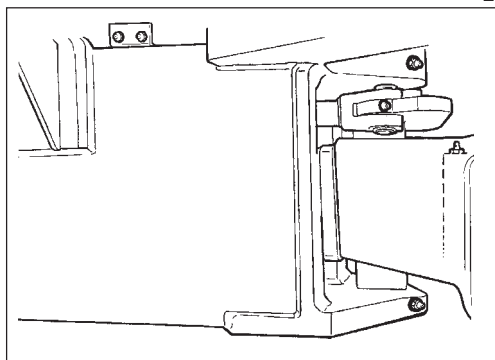

Εικ. 15 Άρθρωση διεύθυνσης, δεξιά πλευρά



Ο οδοστρωτήρας να βρίσκεται σε επίπεδο δάπεδο. Ο κινητήρας να είναι σβηστός και ο διακόπτης του εφεδρικού φρένου/παρκαρίσματος πατημένος σε οποιοδήποτε έλεγχο και ρύθμιση του οδοστρωτήρα, εκτός και αν αναφέρεται κάτι άλλο.



Δεν επιτρέπεται να βρίσκεται κανείς κοντά στο σύστημα διεύθυνσης όσο λειτουργεί ο κινητήρας. Υπάρχει κίνδυνος να πιαστεί και να τραυματιστεί σοβαρά όταν γίνεται χειρισμός της αρθρωτής διεύθυνσης. Πατήστε το διακόπτη του εφεδρικού φρένου/παρκαρίσματος πριν τη λίπανση.

Άρθρωση διεύθυνσης – Λίπανση

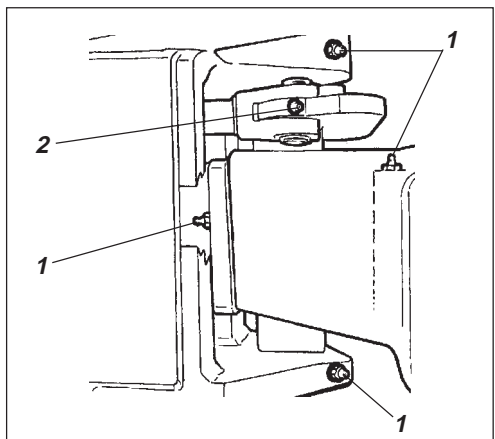

Εικ. 16 Άρθρωση διεύθυνσης, δεξιά πλευρά

1. Γρασαδοράκια συστήματος διεύθυνσης (4 τεμ.)
2. Γρασαδοράκια σημείου στήριξης κυλίνδρου (1 τεμ.)

Στρίψτε το τιμόνι εντελώς αριστερά μέχρι να φανούν στη δεξιά πλευρά όλα τα γρασαδοράκια του συστήματος διεύθυνσης (6 τεμ.).



Χρησιμοποιήστε γράσο που συνιστάται στον πίνακα λιπαντικών.

Σκουπίστε ακαθαρσίες και γράσα από τα γρασαδοράκια.

Γρασάρετε κάθε γρασαδοράκι (1 και 2) πέντε φορές με το γρασαδόρο. Βεβαιωθείτε ότι το γράσο γρασάρισε τα έδρανα και βγήκε έξω.



Αν το γράσο δεν βγαίνει από τα έδρανα, μπορεί να χρειαστεί να ελαφρώσετε την άρθρωση σηκώνοντας με γρύλο καθώς γρασάρετε.

Κύλινδροι διεύθυνσης – Λίπανση

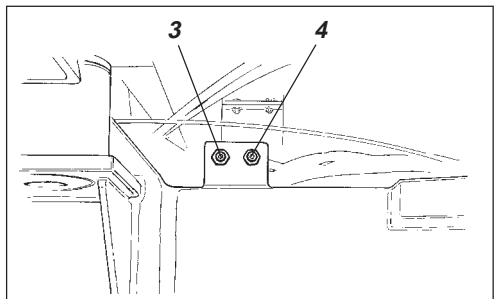

Εικ. 17 Κύλινδροι διεύθυνσης, δεξιά πλευρά

3. Γρασαδοράκι δεξιά πίσω στηρίγματος κυλίνδρου διεύθυνσης (1 τεμ.).
4. Γρασαδοράκι αριστερά πίσω στηρίγματος κυλίνδρου διεύθυνσης (1 τεμ.).

Σκουπίστε ακαθαρσίες και γράσα από τα γρασαδοράκια.

Γρασώστε τα γρασαδοράκια (3 και 4) με δύο αντλήσεις του γρασαδόρου.

Στρίψτε το τιμόνι εντελώς δεξιά, να φανούν τα μπροστινά γρασαδοράκια του αριστερού κυλίνδρου διεύθυνσης και το γρασαδοράκι του καπακιού του έδρανου. Αφήστε λίγο γράσο στο μάτι του γρασαδοριού. Ετσι εμποδίζετε να μπουν ακαθαρσίες στα γρασαδοράκια.

ΚΑΘΕ 50 ΩΡΕΣ ΛΕΙΤΟΥΡΓΙΑΣ (Κάθε βδομάδα)

Λάστιχα – πίεση ελαστικών Παξιμάδια τροχών – σφίξιμο

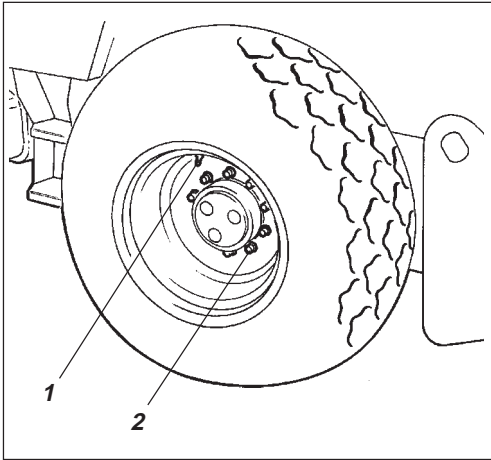

Εικ. 18 Τροχός

1. Βαλβίδα αέρα
2. Παξιμάδι τροχού

Ελέγξτε την πίεση αέρα με μανόμετρο.

Αν τα λάστιχα είναι γεμισμένα με υγρό θα πρέπει κατά το γέμισμα η βαλβίδα αέρα (1) να βρίσκεται σε θέση "ώρα 12".

Για σωστή πίεση αέρα συμβουλευτείτε τα Τεχνικά χαρακτηριστικά.

Ελέγξτε και τα δύο λάστιχα.



Σε αλλαγή ελαστικών είναι σημαντικό και τα δύο λάστιχα να έχουν όμοια ακτίνα περιστροφής, ώστε να λειτουργεί σωστά και ο μηχανισμός ελέγχου πρόσφυσης στον οπίσθιο άξονα να λειτουργεί σωστά.

Ελέγξτε ότι το σφίξιμο των παξιμαδιών (2) είναι 470 Nm (47 kpm). Ελέγξτε και τους δύο τροχούς και όλα τα παξιμάδια. (Ισχύει μόνο για νέο μηχάνημα ή τροχούς που αντικαταστάθηκαν).



Όταν γεμίζετε αέρα, συμβουλευτείτε το βιβλίο ασφάλειας, που συνοδεύει το μηχάνημα.



Όταν τα λάστιχα είναι γεμάτα με υγρό, οι τροχοί είναι βαρύτεροι από ό,τι συνήθως.

ΚΑΘΕ 250 ΩΡΕΣ ΛΕΙΤΟΥΡΓΙΑΣ (μηνιαία)

Διαφορικό πίσω άξονα – Έλεγχος στάθμης λαδιού

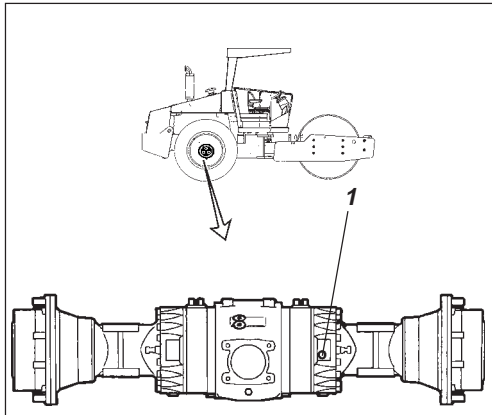

Εικ. 19 Έλεγχος στάθμης – κιβώτιο διαφορικού
1. Στάθμη / Τάπα συμπλήρωσης



Φέρτε τον οδοστρωτήρα σε επίπεδο έδαφος. Σβήστε τον κινητήρα και ενεργοποιήστε το φρένο παρκαρίσματος, πριν κάνετε οποιοδήποτε έλεγχο και ρύθμιση στον οδοστρωτήρα, εκτός κι αν συνιστάται κάτι άλλο.



Μην εργάζεστε κάτω από τον οδοστρωτήρα όταν λειτουργεί ο κινητήρας. Παρκάρετε σε επίπεδο έδαφος. Μπλοκάρτε τους τροχούς.

Σκουπίστε καλά και βγάλτε το πώμα στάθμης (1) και ελέγξτε ότι η στάθμη λαδιού έχει ανέβει μέχρι το κάτω χείλος της οπής του πώματος. Αν η στάθμη είναι χαμηλή συμπληρώστε λάδι σε σωστή στάθμη. Χρησιμοποιήστε λάδι διαφορικού, βλ. τον πίνακα λιπαντικών.

Πλανητικά συστήματα πίσω άξονα – Έλεγχος στάθμης λαδιού

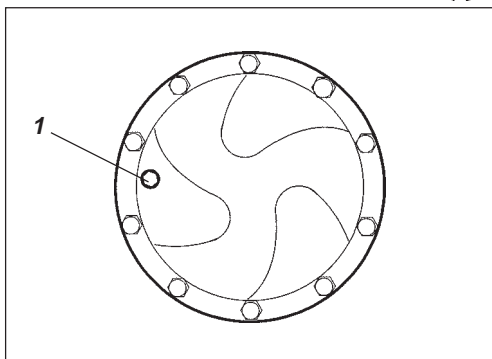

Εικ. 20 Έλεγχος στάθμης λαδιού – Πλανητικό σύστημα πίσω άξονα, Std.
1. Στάθμη / Τάπα συμπλήρωσης

Φέρτε τον οδοστρωτήρα με το πώμα στάθμης (1) σε θέση όπως το ρολόι που δείχνει “ώρα 9”.

Σκουπίστε καλά και βγάλτε το πώμα στάθμης (1) και ελέγξτε ότι η στάθμη λαδιού έχει ανέβει μέχρι το κάτω χείλος της οπής του πώματος. Αν η στάθμη είναι χαμηλή συμπληρώστε λάδι σε σωστή στάθμη. Χρησιμοποιήστε λάδι διαφορικού, βλ. τον πίνακα λιπαντικών.

Ελέγξτε, με τον ίδιο τρόπο, τη στάθμη λαδιού και στο άλλο πλανητικό σύστημα.

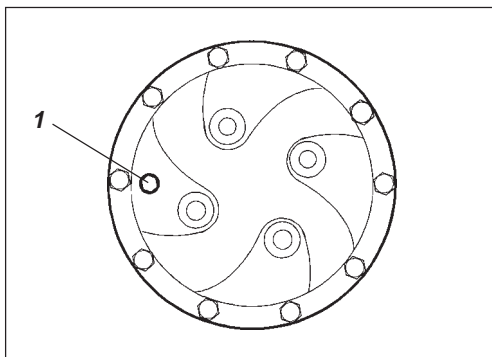

Εικ. 21 Έλεγχος στάθμης λαδιού – Πλανητικό σύστημα πίσω άξονα, Αξεσουάρ
1. Στάθμη / Τάπα συμπλήρωσης

ΚΑΘΕ 250 ΩΡΕΣ ΛΕΙΤΟΥΡΓΙΑΣ (μηνιαία)

Κιβώτιο ταχυτήτων κυλίνδρου – Έλεγχος στάθμης λαδιού

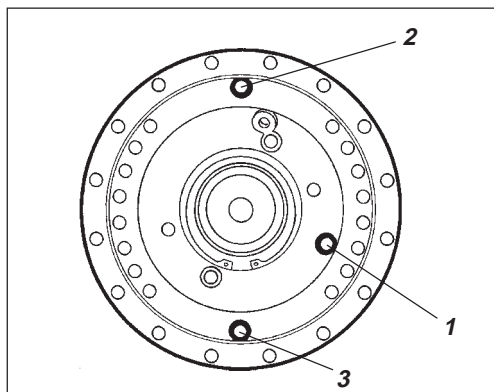

**Εικ. 22 Έλεγχος στάθμης λαδιού –
Κιβώτιο ταχυτήτων κυλίνδρου**

1. Στάθμη
2. Τάπα συμπλήρωσης
3. Πώμα αδειάσματος

Φέρτε τον κύλινδρο σε τέτοια θέση ώστε το πώμα συμπλήρωσης (2) να βλέπει κάθετα προς τα πάνω.

Καθαρίστε την τάπα στάθμης λαδιού (1) και ξεβιδώστε την.

Ελέγξτε ότι το λάδι φτάνει στο κάτω άκρο της οπής του πώματος.

Αν η στάθμη είναι χαμηλή συμπληρώστε λάδι σε σωστή στάθμη. Χρησιμοποιήστε λάδι διαφορετικού, βλ. τον πίνακα λιπαντικών.

Καθαρίστε και ξαναμοντάρετε τα πώματα.

Κασέτα κυλίνδρου – Έλεγχος στάθμης λαδιού

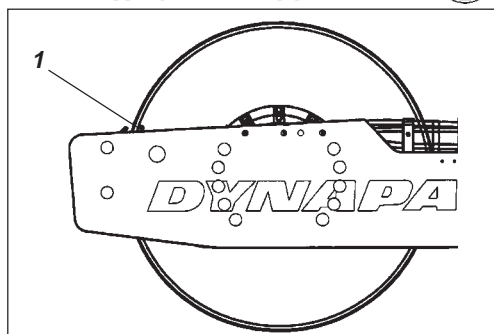

Εικ. 23 Αριστερή πλευρά κυλίνδρου

1. Πείρος ένδειξης

Φέρτε τον οδοστρωτήρα σε επίπεδο έδαφος με τον πείρο ένδειξης (1) στο εσωτερικό του κυλίνδρου σε επίπεδο με το άνω μέρος του πλαισίου του κυλίνδρου.

Κασέτα κυλίνδρου – Έλεγχος στάθμης λαδιού

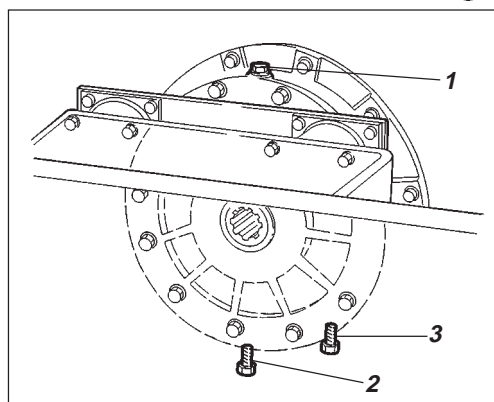

Εικ. 24 Δεξιά πλευρά κυλίνδρου

1. Τάπα συμπλήρωσης / αποστράγγισης
2. Πώμα αδειάσματος
3. Πώμα στάθμης

Σκουπίστε τις ακαθαρσίες από τα πώματα συμπλήρωσης και ελέγχου στάθμης. Ξεβιδώστε το πώμα συμπλήρωσης (1).

ΚΑΘΕ 250 ΩΡΕΣ ΛΕΙΤΟΥΡΓΙΑΣ (μηνιαία)

Κασέτα κυλίνδρου

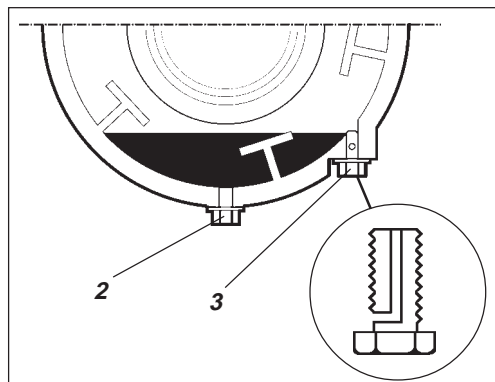

Εικ. 25 Κασέτα κυλίνδρου
2. Πώμα στάθμης/Αποστράγγισης
3. Σωληνάκι στάθμης

Στη συνέχεια ξεβιδώστε το πώμα στάθμης (3) στο κάτω μέρος της κασέτας, και ξεβιδώστε το μέχρις ότου φανεί η τρύπα που υπάρχει στη μέση του πώματος.

Τώρα γεμίστε λάδι από το πώμα συμπλήρωσης (1), μέχρις ότου αρχίσει να χύνεται έξω από την τρύπα του πώματος στάθμης. Η στάθμη είναι σωστή όταν σταματήσει η ροή.

! Προσέξτε να χρησιμοποιήσετε μόνο MOBIL SHC 629 στις κασέτες.

Ξαναμοντάρετε τα πώματα. Επαναλάβετε την ίδια διαδικασία και στην άλλη πλευρά.

! Μην παραγεμίζετε λάδι, κίνδυνος υπερθέρμανσης.

Κασέτα κυλίνδρου – Καθαρισμός βίδας εξαερισμού

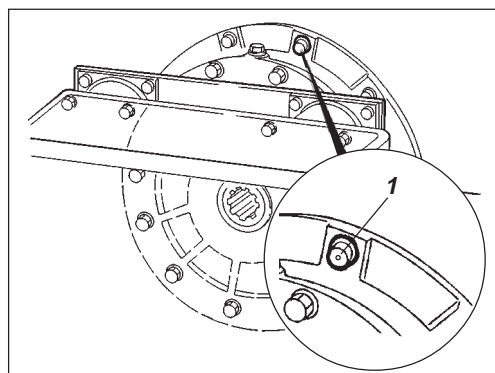

Εικ. 26 Κύλινδρος
1. Εξαεριζόμενη βίδα.

Καθαρίστε την οπή εξαερισμού του κυλίνδρου. Η οπή υπάρχει για εξουδετέρωση της υπερπίεσης στο εσωτερικό του κυλίνδρου.

ΚΑΘΕ 250 ΩΡΕΣ ΛΕΙΤΟΥΡΓΙΑΣ (μηνιαία)

Ψυγείο

– Έλεγχος/Καθαρισμός

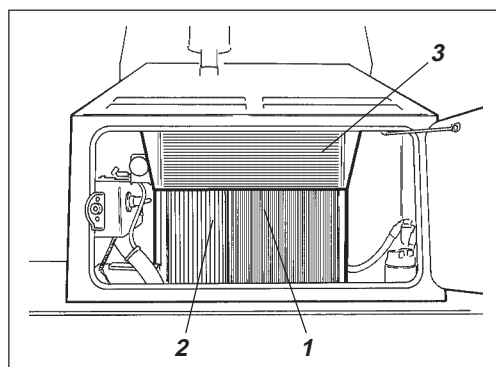

Εικ. 27 Ψυγείο υδραυλικού λαδιού

1. Ψυγείο νερού
2. Ψυγείο υδραυλικού λαδιού
3. Ψυγείο συμπιεσμένου αέρα

Στα ψυγεία νερού, υδραυλικού λαδιού και συμπιεσμένου αέρα φτάνετε όταν ανοίξετε το καπάκι του χώρου κινητήρα.

Ελέγξτε ότι το πέρασμα αέρα γίνεται ανεμπόδιστα μέσα από τα ψυγεία (1), (2) και (3).

Αν τα ψυγεία είναι βρώμικα καθαρίστε τα με πεπιεσμένο αέρα ή πλύνετε με πεπιεσμένο νερό. Φυσηξτε ή πλύνετε το ψυγείο σε αντίθετη κατεύθυνση από αυτήν που κινείτε ο αέρας ψύξης.



Δείξτε προσοχή σε πλύσιμο με πεπιεσμένο νερό, μην κρατάτε το στόμιο πολύ κοντά στο ψυγείο. Το ψυγείο μπορεί να πάθει βλάβες.



Φοράτε προστατευτικά γυαλιά όταν εργάζεστε με πεπιεσμένο αέρα και νερό.

Κοχλιοσυνδέσεις

– Σφίξιμο ελέγχου

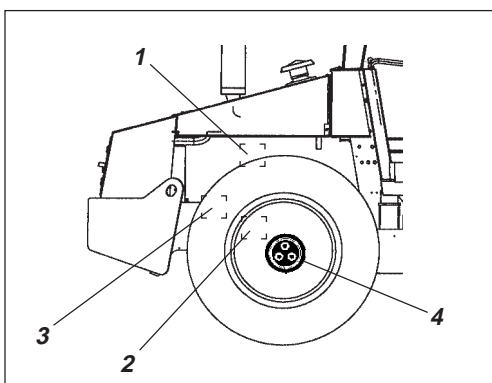

Εικ. 28 Δεξιά πλευρά μηχανήματος

1. Πίσω άξονας
2. Ανάρτηση κινητήρα
3. Παξιμάδια τροχών

Ρυθμιστική αντλία πετρελαιοκινητήρα (1) 38 Nm.

Ανάρτηση πίσω άξονα (2) 330 Nm λαδωμένη.

Ανάρτηση κινητήρα (3). Ελέγξτε ότι τα M 12 μπουλόνια είναι σφιγμένα (20 τεμ.), 78 Nm.

Παξιμάδια τροχών (4). Ελέγξτε ότι όλα τα παξιμάδια είναι σφιγμένα, 470 Nm λαδωμένα.

(Τα παραπάνω ισχύουν μόνο για καινούργια ή αντικαταστημένα εξαρτήματα).

Ελαστικά εξαρτήματα και βίδες

στερέωσης – Έλεγχος

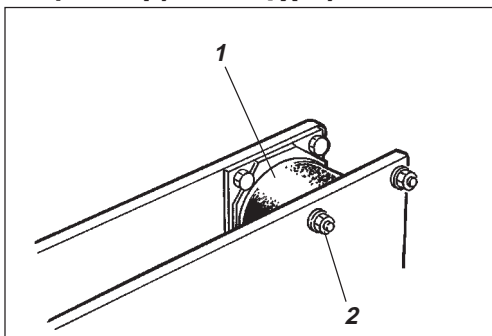

Εικ. 29 Πλευρά δόνησης κυλίνδρου

1. Ελαστικά εξαρτήματα
2. Βίδες στερέωσης

Ελέγξτε όλα τα ελαστικά εξαρτήματα (1), αντικαταστήστε όλα τα εξαρτήματα αν πάνω από το 25% του συνόλου μιας πλευράς του κυλίνδρου παρουσιάζει ρωγμές βαθύτερες από 10–15 mm.

Χρησιμοποιήστε μια λεπίδα μαχαιριού ή άλλο αιχμηρό εργαλείο για τον έλεγχο.

Ελέγξτε επίσης ότι οι βίδες στερέωσης (2) είναι σφιγμένες.

ΚΑΘΕ 250 ΩΡΕΣ ΛΕΙΤΟΥΡΓΙΑΣ (μηνιαία)

Μπαταρία

– Έλεγχος στάθμης υγρών 

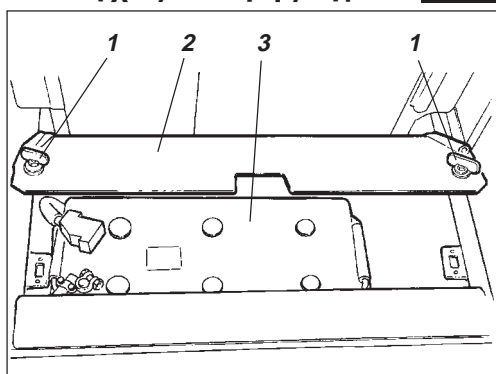

Εικ. 30 Κιβώτιο μπαταρίας

1. Μπετούγιες
2. Καπάκι μπαταρίας
3. Μπαταρία



Μην έχετε αναμμένη φωτιά όταν ελέγχετε τη στάθμη υγρών. Όταν φορτίζει η γεννήτρια παράγονται εκρηκτικά αέρια.

Ανοίξτε το καπάκι και ξεβιδώστε τις ταχυβίδες (1).

Βγάλτε το καπάκι μπαταρίας (2).

Σκουπίστε την επιφάνεια της μπαταρίας.



Φοράτε προστατευτικά γυαλιά. Η μπαταρία έχει καυστικά υγρά. Ξεπλύνετε αμέσως και με άφθονο νερό αν τα υγρά πέσουν επάνω σας.

Στοιχεία μπαταρίας

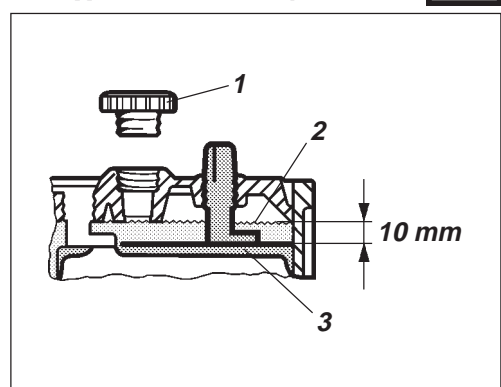

Εικ. 31 Στάθμη υγρών μπαταρίας

1. Καπάκι στοιχείου
2. Στάθμη υγρών
3. Πλάκα στοιχείου

Ξεβιδώστε το καπάκι του στοιχείου και ελέγξτε ότι η στάθμη των υγρών είναι περίπου 10 μμ πάνω από τις πλάκες. Ο ίδιος έλεγχος να γίνει σε όλα τα στοιχεία. Αν η στάθμη είναι χαμηλότερη συμπληρώστε με αποσταγμένο νερό. Αν η θερμοκρασία του εξωτερικού αέρα είναι κάτω από το μηδέν, αφήστε τον κινητήρα σε λειτουργία για μερικά λεπτά μετά τη συμπλήρωση με αποσταγμένο νερό. Διαφορετικά υπάρχει κίνδυνος να παγώσει το νερό.

Ελέγξτε ότι οι τρύπες εξαερισμού στα καπάκια δεν είναι βουλωμένες. Καθαρίστε τις αν χρειάζεται και ξαναβιδώστε.

Οι ακροδέκτες των καλωδίων να είναι καθαροί και σφιγμένοι καλά. Αν οξειδώθηκαν καθαρίστε τους και αλείψτε τους με αντιοξειδωτική βαζελίνη για πόλους μπαταρίας



Σε αποσύνδεση της μπαταρίας, αποσυνδέστε πρώτα τον αρνητικό πόλο. Σε σύνδεση συνδέστε πρώτα τον θετικό πόλο.



Παραδώστε την άχρηστη μπαταρία για ανακύκλωση. Η μπαταρία περιέχει μόλυβδο επικίνδυνο για το περιβάλλον.



Πριν από ηλεκτροσυγκόλληση στο μηχάνημα, αποσυνδέστε το καλώδιο γείωσης της μπαταρίας και μετά όλες τις συνδέσεις που πηγαίνουν στη γεννήτρια.

ΚΑΘΕ 500 ΩΡΕΣ ΛΕΙΤΟΥΡΓΙΑΣ (Κάθε τρεις μήνες)

Προφίλτρο – Καθαρισμός

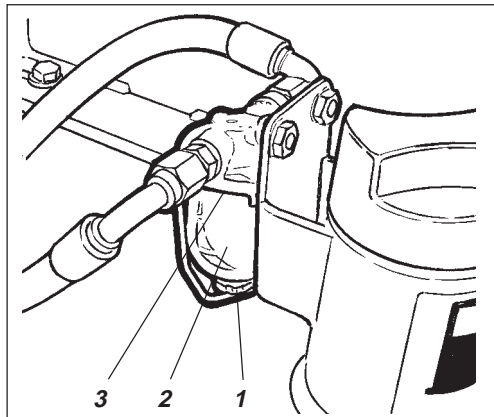

Εικ. 32 Κινητήρας

1. Βίδα
2. Συγκρατητήρας ποτηριού
3. Φίλτρο



Φέρτε τον οδοστρωτήρα σε επίπεδο έδαφος. Σβήστε τον κινητήρα και ενεργοποιήστε το φρένο Εφεδρικό/Παρκαρίσματος, πριν κάνετε οποιοδήποτε έλεγχο και ρύθμιση στον οδοστρωτήρα, εκτός κι αν συνιστάται κάτι άλλο.

Ξεβιδώστε το παξιμάδι (1) και αφαιρέστε το γυάλινο δοχείο (2).

Αφαιρέστε το σουρωτήρι (3) και καθαρίστε το με μη εύφλεκτο υγρό. Αντικαταστήστε το φίλτρο αν χρειάζεται. Μοντάρετε το σουρωτήρι και το δοχείο.

Βάλτε μπρος τον κινητήρα και ελέγξτε αν υπάρχουν διαρροές από το προφίλτρο.



Εξασφαλίστε καλό εξαερισμό (απορρόφηση καυσαερίων) αν βάλετε σε λειτουργία τον κινητήρα σε κλειστό χώρο. Κίνδυνος δηλητηρίασης από μονοξείδιο του άνθρακα.



Φέρτε τον οδοστρωτήρα σε επίπεδο έδαφος. Σβήστε τον κινητήρα και ενεργοποιήστε το φρένο Εφεδρικό/Παρκαρίσματος.

Στο πώμα αποστράγγισης (1) φτάνετε ευκολότερα από τη δεξιά κάτω πλευρά του κινητήρα. Αποστραγγίστε το λάδι όταν ο κινητήρας είναι ζεστός. Βάλτε ένα δοχείο που χωράει τουλάχιστον 15 λίτρα κάτω από το πώμα αποστράγγισης.



Δείξτε μεγάλη προσοχή όταν αποστραγγίζετε λάδια κινητήρα, προστατέψτε τα χέρια σας με γάντια.

Γεμίστε λάδια όπως προβλέπεται από το βιβλίο οδηγιών κινητήρα. Αλλάξτε συγχρόνως το φίλτρο λαδιών κινητήρα (2). Δείτε και το βιβλίο οδηγιών κινητήρα.



Παραδώστε το μεταχειρισμένο λάδι και το φίλτρο για απόθεση.

Πετρελαιοκινητήρας

– Αλλαγή λαδιών και φίλτρου

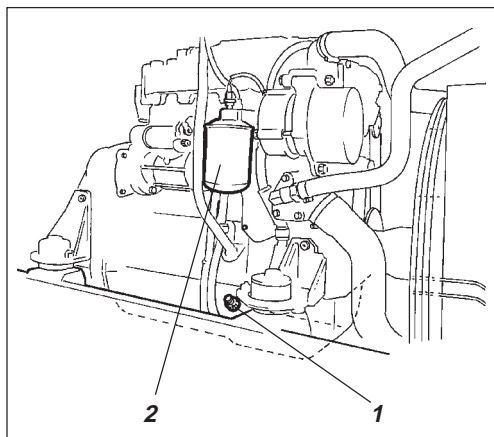

Εικ. 33 Αριστερή πλευρά κινητήρα

1. Πώμα αποστράγγισης
2. Φίλτρο λαδιού

ΚΑΘΕ 1000 ΩΡΕΣ ΛΕΙΤΟΥΡΓΙΑΣ (Εξαμηνιαία)

Φίλτρο υδραυλικού λαδιού – Αλλαγή

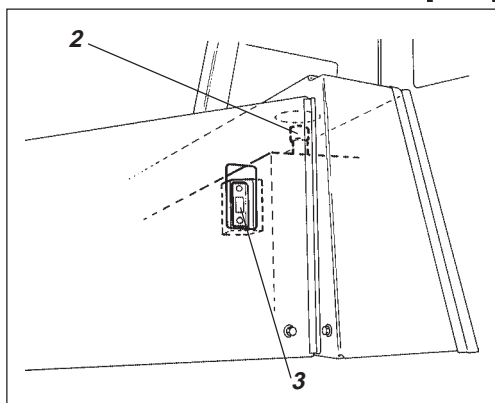

Εικ. 34 Δεξαμενή υδραυλικού λαδιού
2. Καπάκι συμπλήρωσης / Φίλτρο
εξαερισμού
3. Τζαμάκι ελέγχου στάθμης

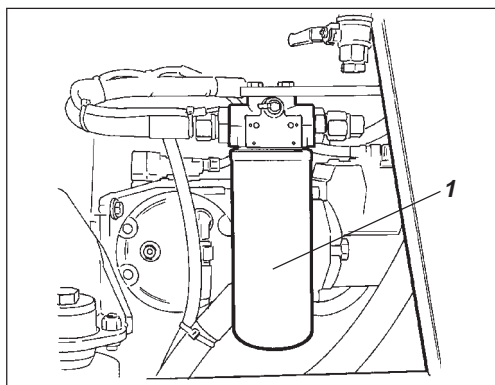

Εικ. 35 Χώρος κινητήρα
1. Φίλτρο υδραυλικού λαδιού



Ο οδοστρωτήρας να βρίσκεται σε επίπεδο δάπεδο. Ο κινητήρας να είναι σβηστός και ο διακόπτης του εφεδρικού φρένου/παρκάριατος πατημένος σε οποιοδήποτε έλεγχο και ρύθμιση του οδοστρωτήρα, εκτός και αν αναφέρεται κάτι άλλο.

Ξεβιδώστε το καπάκι / φίλτρο εξαερισμού (2) της δεξαμενής για να φύγει η πίεση.

Ελέγξτε ότι δεν είναι βουλωμένο το φίλτρο εξαερισμού (2) και ότι ο αέρας μπορεί ελεύθερα να περνάει προς και από το καπάκι.

Αν κάποιος αγωγός εξαερισμού είναι βουλωμένος, καθαρίστε τον με λίγο λάδι diesel και φυσήξτε με πεπιεσμένο αέρα μέχρι να καθαρίσει ο αγωγός, διαφορετικά αλλάξτε το καπάκι.



Φοράτε προστατευτικά γυαλιά όταν εργάζεστε με πεπιεσμένο αέρα.

Καθαρίστε καλά γύρω από τα φίλτρα.

Αφαιρέστε τα φίλτρα λαδιού (1) και παραδώστε τα για απόθεση. Είναι μιας χρήσης και δεν καθαρίζονται.



Φροντίστε να βγάλετε τα παλιά μονωτικά δαχτυλίδια της υποδοχής του φίλτρου. Διαφορετικά θα έχετε διαρροή ανάμεσα στο παλιό και νέο μονωτικό.

Καθαρίστε καλά τις επιφάνειες μόνωσης της υποδοχής.

Απλώστε λίγο νέο λάδι στη μονωτική επιφάνεια του φίλτρου. Βιδώστε το φίλτρο με το χέρι.



Βιδώστε αρχικά μέχρι να φτάσει η μονωτική επιφάνεια του φίλτρου στο σημείο επαφής. Σφίξτε μετά γυρίζοντας μισή ακόμη στροφή. Μη σφίγγετε πολύ, η μόνωση μπορεί να πάθει βλάβη.

Βάλτε μπρος τον κινητήρα και ελέγξτε ότι δεν υπάρχουν διαρροές από το φίλτρο.



Φροντίστε να έχετε καλό εξαερισμό (απορρόφηση καυσαερίων) αν βάλετε μπρος σε κλειστό χώρο. (Κίνδυνος δηλητηρίασης από μονοξείδιο του άνθρακα).

ΚΑΘΕ 1000 ΩΡΕΣ ΛΕΙΤΟΥΡΓΙΑΣ (Εξαμηνιαία)

Ρεζερβουάρ υδραυλικού λαδιού – Αποστράγγιση

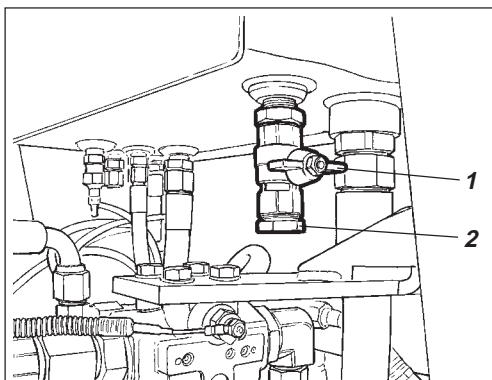

Εικ.36 Κάτω πλευρά ρεζερβουάρ υδραυλικού
1. Βρυσάκι αποστράγγισης
2. Πώμα

Υγροποιημένο νερό στο ρεζερβουάρ υδραυλικού λαδιού αποστραγγίζεται από το πώμα αποστράγγισης (1).

Η αποστράγγιση να γίνεται αν ο οδοστρωτήρας έμεινε ακινητοποιημένος για μεγάλο διάστημα πχ. μια νύχτα. Αποστραγγίστε ως εξής:

Βγάλτε το πώμα (2).

Βάλτε ένα δοχείο κάτω από το βρυσάκι.

Ανοίξτε το βρυσάκι (1) και αποστραγγίστε τυχόν υγροποιημένο νερό.

Κλείστε το βρυσάκι αποστράγγισης.

Ξαναβάλτε το πώμα στη θέση του.

Ρεζερβουάρ καυσίμων – Αποστράγγιση

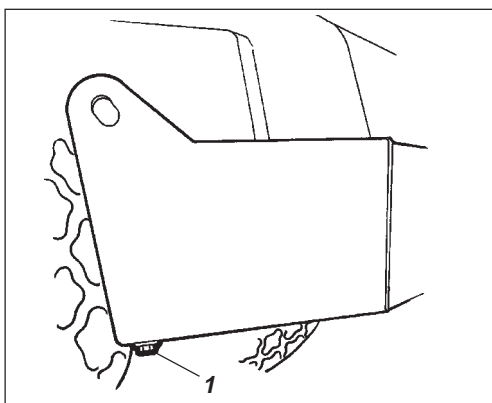

Εικ. 37 Ρεζερβουάρ καυσίμων
1. Πώμα αποστράγγισης

Νερό και κατακάθια στον πάτο του ρεζερβουάρ αποστραγγίζονται από το πώμα αποστράγγισης που βρίσκεται στον πάτο του ρεζερβουάρ.



Να είστε προσεχτικοί στην αποστράγγιση. Μη σας φύγει το πώμα από τα χέρια και χυθεί καύσιμο.

Η αποστράγγιση γίνεται όταν ο οδοστρωτήρας έχει μείνει ακινητοποιημένος για μεγάλο διάστημα πχ. μια νύχτα. Η στάθμη καυσίμου να είναι όσο το δυνατό πιο χαμηλά.

Κατά προτίμηση ο οδοστρωτήρας να είναι χαμηλότερα προς την πλευρά του πώματος, ώστε το νερό και τα κατακάθια να συγκεντρωθούν στο πώμα αποστράγγισης (1). Αποστραγγίστε ως εξής:

Κρατήστε ένα δοχείο κάτω από το πώμα (1).

Ξεβιδώστε το πώμα και αποστραγγίστε το νερό και τα κατακάθια μέχρι να δείτε καθαρό πετρέλαιο. Ξαναβιδώστε το πώμα.

Αλλάξτε το κύριο φίλτρο αέρα ακόμη κι αν δεν το καθαρίσατε 5 φορές, δείτε τις οδηγίες αλλαγής φίλτρου αέρα στο κεφάλαιο συντήρηση 50 ωρών.

Φίλτρο αέρα – Αλλαγή

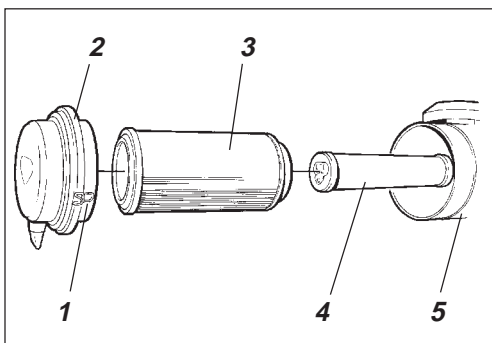

Εικ.38 Φίλτρο αέρα
1. Κλαπέ ασφάλισης
2. Καπάκι
3. Κύριο φίλτρο
4. Φίλτρο ασφάλειας
5. Θήκη φίλτρου

ΚΑΘΕ 1000 ΩΡΕΣ ΛΕΙΤΟΥΡΓΙΑΣ (Εξαμηνιαία)

Διαφορικό πίσω άξονα – Αλλαγή λαδιών

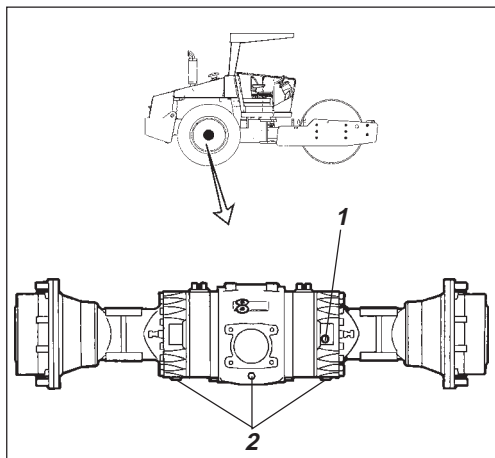

Εικ. 39 Πίσω άξονας

1. Πώμα στάθμης/συμπλήρωσης
2. Πώματα αποστράγγισης



Ποτέ να μην εργάζεστε κάτω από οδοστρωτήρα με τον κινητήρα σε λειτουργία. Παρκάρετε σε επίπεδο έδαφος. Μπλοκάρτε τους τροχούς.

Σκουπίστε και βγάλτε το πώμα στάθμης/ συμπλήρωσης (1) και τα πέντε πώματα αποστράγγισης (2) και μετά αφήστε το λάδι να χυθεί στο δοχείο. Χωρητικότητα περίπου 12 λίτρα.



Μαζέψτε το λάδι και παραδώστε το για απόθεση.

Ξαναβάλτε στη θέση τους τα πώματα αποστράγγισης και συμπληρώστε στη σωστή στάθμη. ΠΡΟΣΟΧΗ! Παίρνει λίγο χρόνο μέχρις ότου κατανεμηθεί το λάδι στον άξονα. Όλη η ποσότητα να μην συμπληρωθεί με μιας. Βάλτε στη θέση του το πώμα/πώματα συμπλήρωσης. Χρησιμοποιήστε λάδι διαφορικού, βλ. τις προδιαγραφές λίπανσης.

ΚΑΘΕ 1000 ΩΡΕΣ ΛΕΙΤΟΥΡΓΙΑΣ (Εξαμηνιαία)

Πλανητικά συστήματα πίσω άξονα – Αλλαγή λαδιών

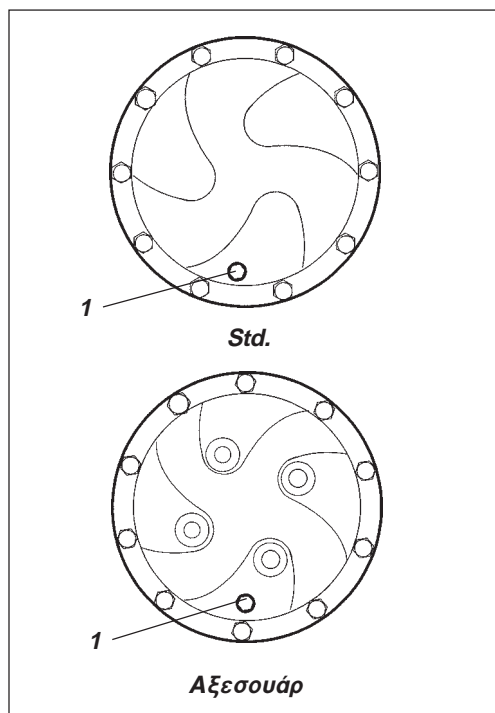

Εικ. 40 Πλανητικό σύστημα / θέση αποστράγγισης
1. Τάπα

Μετακινήστε τον οδοστρωτήρα ώστε το πώμα (1) να έρθει στην κατώτερη θέση.

Σκουπίστε και ξεβιδώστε το πώμα (1) και αποστραγγίστε το λάδι σε ένα δοχείο. Η ποσότητα είναι περίπου 2 λίτρα.



Μαζέψτε το λάδι και παραδώστε το για απόθεση.

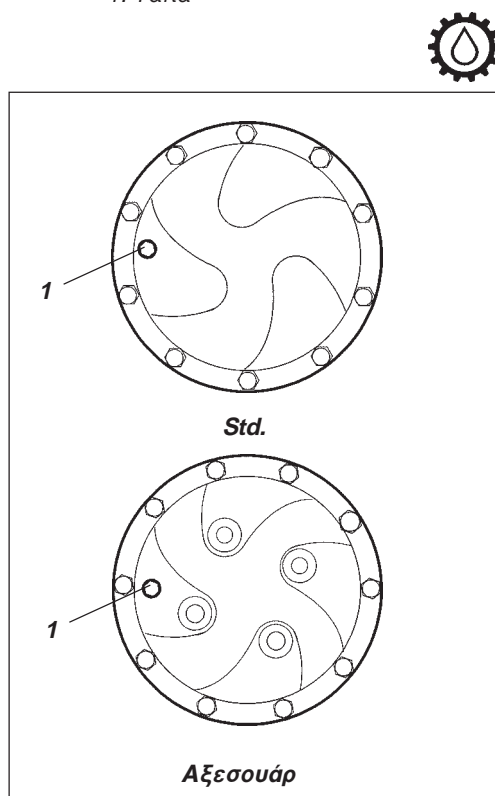

Εικ. 41 Πλανητικό σύστημα / θέση συμπλήρωσης
1. Τάπα

Φέρτε τον οδοστρωτήρα με το πώμα στάθμης σε θέση όπως το ρολόι που δείχνει “ώρα 9”.

Συμπληρώστε λάδι μέχρι το κάτω άκρο της οπής στάθμης.

Ξαναβάλτε την τάπα στη θέση της και επαναλάβετε την παραπάνω διαδικασία και στην άλλη πλευρά. Χρησιμοποιήστε λάδι διαφορετικού. Για λιπαντικά δείτε στο κεφάλαιο λιπαντικών της σελ. 3.

ΚΑΘΕ 2000 ΩΡΕΣ ΛΕΙΤΟΥΡΓΙΑΣ (ετήσια)

Δεξαμενή υδραυλικού – Αλλαγή λαδιού

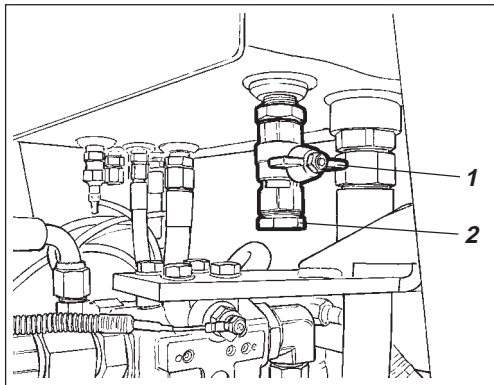

Εικ. 42 Δεξαμενή υδραυλικού, κάτω πλευρά
1. Βρυσάκι
2. Τάπα



Ο οδοστρωτήρας να βρίσκεται σε επίπεδο δάπεδο. Ο κινητήρας να είναι σβηστός και ο διακόπτης του εφεδρικού φρένου/παρκαρίσματος πατημένος σε οποιοδήποτε έλεγχο και ρύθμιση του οδοστρωτήρα, εκτός και αν αναφέρεται κάτι άλλο.



Δείξτε προσοχή για να αποφύγετε εγκαύματα κατά την αποστράγγιση ζεστών λαδιών. Προστατεύετε τα χέρια.

Εξασφαλίστε ένα δοχείο για το ακάθαρτο λάδι. Να χωράει τουλάχιστον 60 λίτρα.

Κατάλληλο δοχείο μπορεί να είναι ένα άδειο βαρελάκι λαδιού ή παρόμοιο που το βάζετε δίπλα στον οδοστρωτήρα. Ξεβιδώστε την τάπα (2) και εφαρμόστε έναν σωλήνα, ανοίξτε το βρυσάκι (1) και αφήστε το λάδι να χυθεί στο άδειο δοχείο.



Μαζέψτε το λάδι και παραδώστε το για απόθεση.

Κασέτα κυλίνδρου – Αλλαγή λαδιών

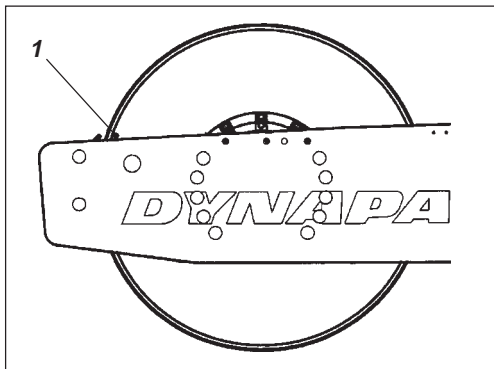

Εικ. 43 Αριστερή πλευρά κυλίνδρου
1. Πείρος ένδειξης



Φροντίστε να έχετε καλό εξαερισμό (απορρόφηση καυσαερίων) αν βάλετε μπρος σε κλειστό χώρο. (Κίνδυνος δηλητηρίασης από μονοξειδίο του άνθρακα).

Ελέγξτε η στάθμη λαδιού και συμπληρώστε αν χρειάζεται.

Φέρτε τον οδοστρωτήρα σε επίπεδο έδαφος με τον πείρο ένδειξης (1) στο εσωτερικό του κυλίνδρου σε επίπεδο με το άνω μέρος του πλαισίου του κυλίνδρου.

Τοποθετήστε ένα δοχείο, που χωράει περ. 5 λίτρα, κάτω από το πώμα αδειάσματος (2).



Μαζέψτε το λάδι και παραδώστε το για απόθεση.

Σκουπίστε και ξεβιδώστε το πώμα συμπλήρωσης (1) και το πώμα αποστράγγισης (2).

Αφήστε να αποστραγγιστεί όλο το λάδι. Μοντάρετε το πώμα αποστράγγισης και συμπληρώστε με συνθετικό λάδι σύμφωνα με την οδηγία του κεφαλαίου "Κασέτα κυλίνδρου – έλεγχος στάθμης λαδιού".

Κάνετε το ίδιο και στην άλλη πλευρά.



Προσέξτε να χρησιμοποιήσετε μόνο MOBIL SHC 629 στις κασέτες.

Κασέτα κυλίνδρου – Αλλαγή λαδιών

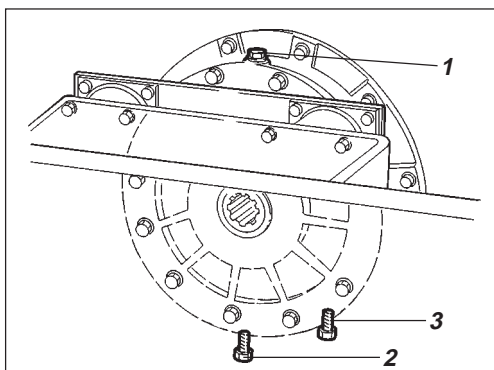

Εικ. 44 Κύλινδρος, δεξιά πλευρά
1. Πώμα συμπλήρωσης
2. Πώμα αδειάσματος
3. Πώμα στάθμης

ΚΑΘΕ 2000 ΩΡΕΣ ΛΕΙΤΟΥΡΓΙΑΣ (ετήσια)

Κιβώτιο ταχυτήτων κυλίνδρου - Αλλαγή λαδιών

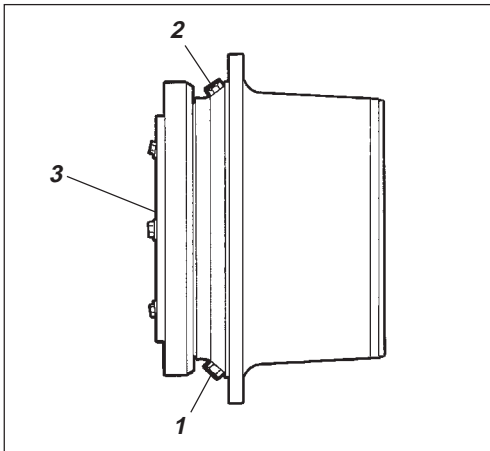

Εικ. 45 Κιβώτιο ταχυτήτων κυλίνδρου

1. Πώμα αδειάματος
2. Πώμα συμπλήρωσης
3. Πώμα στάθμης

Μετακινήστε τον οδοστρωτήρα σε επίπεδο έδαφος ώστε τα πώματα (1) και (2) να έρθουν στις θέσεις που δείχνει η εικόνα.

Σκουπίστε και ξεβιδώστε τα πώματα (1, 2 και 3) και αποστραγγίστε το λάδι σε ένα δοχείο, χωρητικότητας περ. 3 λίτρων.

Ξαναβάλτε στη θέση του το πώμα (1) και γεμίστε λάδι μέχρι το πώμα στάθμης (3), σύμφωνα με την οδηγία της παραγράφου "Κιβώτιο ταχυτήτων κυλίνδρου – Ελεγχος στάθμης λαδιών".

Χρησιμοποιήστε λάδι διαφορετικού, συμβουλευτείτε τη.

Σκουπίστε και ξαναβάλτε στη θέση τους το πώμα αποστράγγισης (1) και το πώμα συμπλήρωσης (2).

Άρθρωση διεύθυνση – Ελεγχος

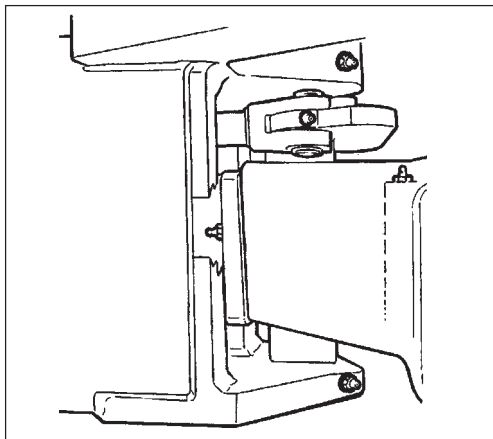

Εικ. 46 Άρθρωση διεύθυνσης

Ελέγξτε την άρθρωση διεύθυνσης προσέχοντας για βλάβες υλικού ή ραγίσματα.

Ελέγξτε και σφίξτε χαλαρά μπουλόνια.

Ελέγξτε επίσης για τυχόν δυσκολίες κίνησης και τζόγο.

Ρυθμιστικά εξαρτήματα και αρθρώσεις – Λίπανση

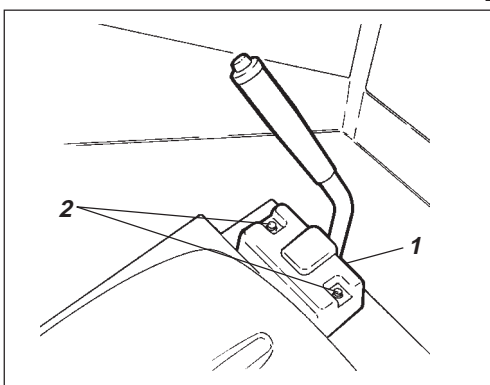

Εικ. 47 Θέση οδηγού

1. Προστατευτικό καπάκι
2. Βίδες

Λιπάνετε το μηχανισμό του ρυθμιστή κίνησης Εμπρός/Οπισθεν. Αφαιρέστε το προστατευτικό καπάκι (1) ξεβιδώνοντας τις βίδες (2). Λιπάνετε το μηχανισμό με λάδι.

Ξαναμοντάρετε το προστατευτικό καπάκι.

ΑΚΙΝΗΤΟΠΟΙΗΣΗ ΓΙΑ ΜΕΓΑΛΟ ΔΙΑΣΤΗΜΑ

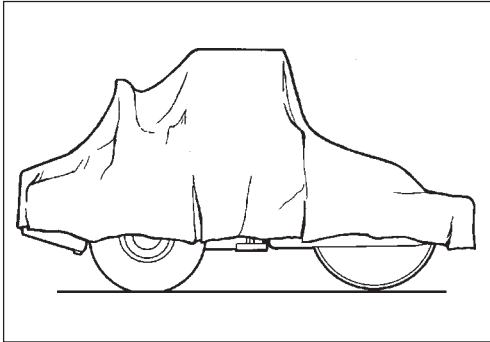

Εικ. 48 Οδοστρωτήρας προστατευμένος από καιρικές συνθήκες



Όταν η διακοπή θα κρατήσει πάνω από μήνα να ακολουθήσετε τις παρακάτω οδηγίες.

Οι ενέργειες αφορούν ακινητοποίηση μέχρι 6 μήνες.

Πριν ξαναχρησιμοποιήσετε το μηχάνημα να εκτελέσετε τις οδηγίες που είναι σημειωμένες με *.

Πετρελαιοκινητήρας

- * Συμβουλευτείτε τις οδηγίες του κατασκευαστή στο βιβλίο οδηγιών του κινητήρα.

Μπαταρία

- * Βγάλτε την μπαταρία, καθαρίστε την εξωτερικά, ελέγξτε τα υγρά, συμπληρώστε αν χρειάζεται και κάνετε φόρτιση συντήρησης μια φορά το μήνα.

Φίλτρο, σωλήνας εξάτμισης

- * Σκεπάστε με πλαστικό ή κολλητική ταινία το φίλτρο αέρα ή το στόμιο εισόδου, καθώς και το άνοιγμα του σωλήνα καυσαερίων. Για να μην μπει υγρασία στον κινητήρα.

Ρεζερβουάρ καυσίμων

Γεμίστε εντελώς το ρεζερβουάρ καυσίμων για να εμποδίσετε τη δημιουργία νερού από υγραποίηση υδρατμών και σκούριασμα.

Ρεζερβουάρ υδραυλικού

Αδειάστε τυχόν υγραποιημένο νερό και γεμίστε το ρεζερβουάρ υδραυλικού μέχρι το πάνω σημείο συμπλήρωσης.

Κύλινδρος διεύθυνσης, μεντεσέδες κλπ.

Γρασάρετε τα έδρανα των αρθρώσεων του συστήματος διεύθυνσης καθώς και τα έδρανα του κυλίνδρου. Γρασάρετε το πιστόνι του κυλίνδρου διεύθυνσης με γράσο συντήρησης. Λιπάνετε επίσης και τους μεντεσέδες στο καπό της μηχανής και την πόρτα της καμπίνας, καθώς και το μοχλό Εμπρός/Οπισθεν στα δυο του άκρα (γυμνά μέρη) με γράσο.

Λάστιχα (Παντός καιρού)

Ελέγξτε ότι η πίεση των ελαστικών είναι τουλάχιστον 110 kPa (1,1 kp/cm²).

Καπάκια, κάλυμμα

- * Σκεπάστε με το καπάκι τα όργανα χειρισμού και ελέγχου. Καλύψτε όλον τον οδοστρωτήρα με πλαστικό κάλυμμα και αφήστε περιθώριο αερισμού προς το έδαφος. Κατά προτίμηση παρκάρετε το μηχάνημα σε κλειστό χώρο με σταθερή θερμοκρασία.

ΕΙΔΙΚΕΣ ΟΔΗΓΙΕΣ

Στάνταρ λάδια και άλλα λάδια που συνιστώνται

Το εργοστάσιο παραδίδει το μηχάνημα και τα συστήματά του γεμισμένα με λάδια που αναφέρονται στον πίνακα λιπαντικών και με αυτά μπορεί να χρησιμοποιηθεί σε θερμοκρασίες από -10°C έως +40°C.



Για βιολογικά διασπώμενο υδραυλικό λάδι ισχύει ως ανώτερη θερμοκρασία οι +35Ψ.

Σε οδήγηση σε υψηλότερες θερμοκρασίες περιβάλλοντος, ωστόσο το ανώτερο +50°C, ισχύουν οι παρακάτω συστάσεις:

Υψηλή θερμοκρασία περιβάλλοντος μαχ +50°C

Ο πετρελαιοκινητήρας αντέχει σε αυτές τις θερμοκρασίες με τα στάνταρ λάδια, αλλά στα άλλα συστήματα να αλλαχτούν ως εξής:

Υδραυλικό σύστημα με ορυκτό λάδι: Shell Tellus Oil TX100 ή ανάλογο.

Υπόλοιπα συστήματα με λάδι διαφορικού: Shell Spirax HD 85W/140 ή ανάλογο.

Θερμοκρασίες

Τα όρια θερμοκρασίας ισχύουν για οδοστρωτήρες στάνταρ μοντέλου.

Οδοστρωτήρες με ειδικό εξοπλισμό, πχ. απόσβεση θορύβου κλπ. μπορεί να χρειάζονται ιδιαίτερη φροντίδα στις υψηλές θερμοκρασίες.

Πλύσιμο με πεπιεσμένο νερό



Όταν πλένετε με νερό να μην σημαδεύετε τα καπάκια των δοχείων (καυσίμου και υδραυλικού). Αυτό ισχύει ιδιαίτερα όταν χρησιμοποιείτε πεπιεσμένο νερό.

Μην καταβρέχετε κατευθείαν τα ηλεκτρικά εξαρτήματα ή τον πίνακα οργάνων χειρισμού και ελέγχου. Βάλτε μια πλαστική σακούλα πάνω στο καπάκι του ρεζερβουάρ και ασφαλίστε με ένα λάστιχο. Έτσι εμποδίζετε να μπει νερό πίεσης από την τρύπα εξαερισμού και δημιουργήσει προβλήματα λειτουργίας.

Κατάσβεση πυρκαγιάς

Αν πάρει φωτιά το μηχάνημα χρησιμοποιήστε πυροσβεστήρα σκόνης τύπου ABE. Επίσης επιτρέπεται να χρησιμοποιήσετε πυροσβεστήρα τύπου BE με ανθρακικό οξύ. .

Προστατευτικό τόξο ανατροπής (ΡΟΠΣ), προστατευτική καμπίνα

Αν το μηχάνημα είναι εξοπλισμένο με προστατευτικό τόξο ανατροπής (ROPS, Roll Over Protecting Structure), ή προστατευτική καμπίνα, δεν επιτρέπεται σε καμιά περίπτωση να συγκολλησετε αντικείμενα ή να κάνετε τρύπες στο τόξο ή την καμπίνα. Αν το τόξο ή η καμπίνα έπαθαν βλάβες μην επισκευάζετε, αλλά αλλάξτε με καινούργια.

Βοήθεια εκκίνησης

Όταν χρησιμοποιείτε βοηθητική μπαταρία στην εκκίνηση, συνδέετε πάντα θετικό με θετικό πόλο και αρνητικό με αρνητικό πόλο.

ΗΛΕΚΤΡΙΚΟ ΣΥΣΤΗΜΑ, ΑΣΦΑΛΕΙΕΣ

Ασφάλειες και ρελέ

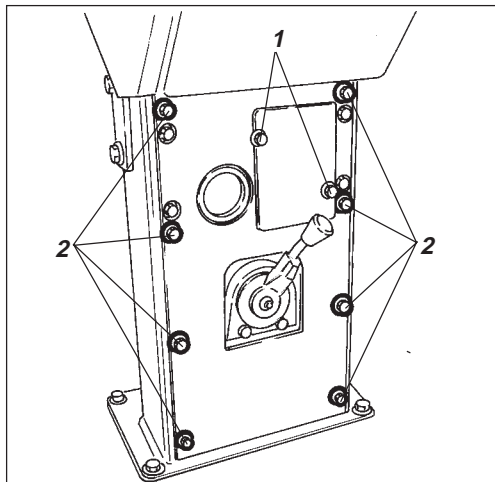

Εικ. 49 Πίνακας οργάνων

1. Βίδες
2. Βίδες

Το ηλεκτρικό σύστημα χειρισμών και ελέγχου είναι ασφαλισμένο με ασφάλειες και ρελέ. Ο αριθμός τους διαφέρει ανάλογα με τον εξτρά εξοπλισμό του μηχανήματος.

Τα δυο κιβώτια ασφαλειών (3,4) και τα ρελέ 5, 6, 7, 8 είναι τοποθετημένα πίσω από την κάτω λαμαρίνα του πίνακα οργάνων, η οποία ελευθερώνεται με το ξεβίδωμα των βιδών (1 και 2).

Το μηχάνημα λειτουργεί με σύστημα 12 V και γεννήτρια εναλλασσόμενου ρεύματος.



Συνδέστε τη μπαταρία σε σωστή πολικότητα (το - γειωμένο στο σασί). Μην αποσυνδέετε καλώδια όταν λειτουργεί ο κινητήρας.

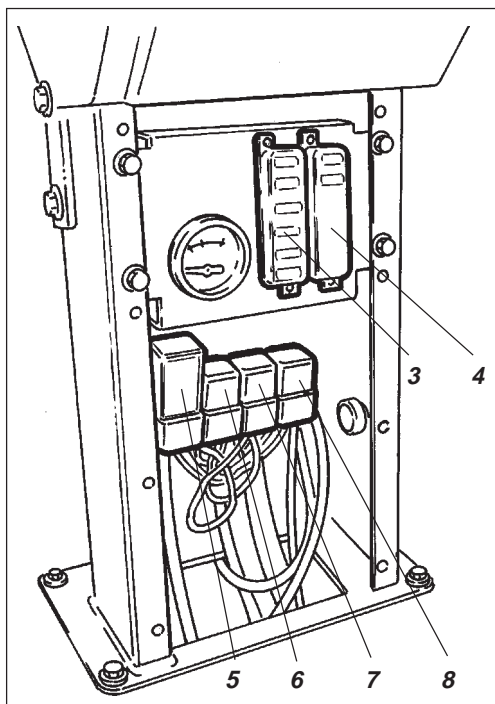

Εικ. 50 Πίνακας οργάνων

- 3,4. Θήκες ασφαλειών
5. Ρελέ ΩΒΣ
6. Ρελέ κύριο
7. Ρελέ μετρητή ωρών
8. Ρελέ φωτισμού □

□ = Αξεσουάρ

ΗΛΕΚΤΡΙΚΟ ΣΥΣΤΗΜΑ, ΑΣΦΑΛΕΙΕΣ

Θήκες ασφαλειών στην κολόνα διεύθυνσης

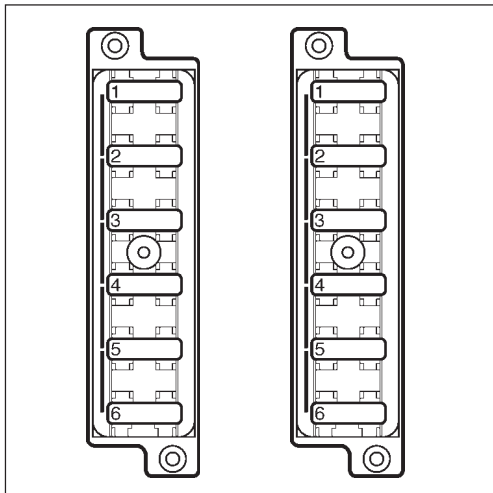

Εικ. 51 Θήκη ασφαλειών, αριστερή πλευρά

- 7.5A 1. μετρητής ωρών
- 7.5A 2. ΩΒΣ- ρελέ
- 7.5A 3. Προειδοποιητική λάμπα
- 7.5A 4. Κόρνα, Μετρητής καυσίμων
- 7.5A 5. -
- 10A 6. Εμπρόσθιος καθαριστήρας □

Στη εικόνα βλέπετε τις ασφάλειες με τα αμπέρ τους καθώς και τη λειτουργία τους. Όλες οι ασφάλειες είναι καβίλιες διχαλωτές πλακέ.

Θήκη ασφαλειών, δεξιά πλευρά

- 7.5A 1. Υψηλή/Χαμηλή ταχύτητα □
- 3A 2. Μετρητής συμπίεσης □
- 7.5A 3. Περιστρεφόμενη προειδοποιητική λάμπας □
- 3A 4. Συναγερμός όπισθεν □
- 20A 5. Φωτισμός □
- 20A 6. Φωτισμός □

□= Αξεσουάρ

Κύριες ασφάλειες

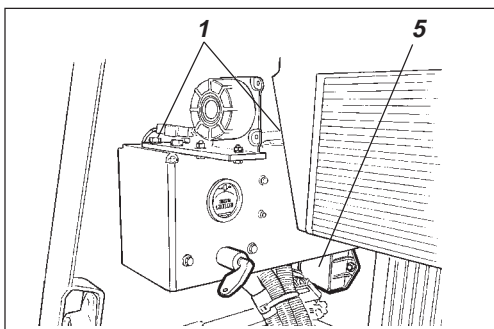

Εικ. 52 Χώρος ψυγείου

- 1. Βίδες
- 5. Κιβώτιο ελέγχου προθέρμανσης κινητήρα

Υπάρχει μια κύρια ασφάλεια (4) τύπου καβίλιας. Είναι τοποθετημένη πίσω από το διακόπτη μπαταρίας, ξεβιδώστε τις βίδες (1) για να ξεβιδώσετε το κάλυμμα.

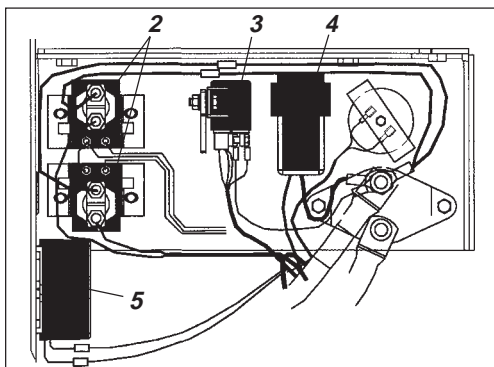

Εικ. 53 Κιβώτιο ρελέ ειδωμένο από πάνω

- 2. Ρελέ προθέρμανσης
- 3. Ρελέ εκκίνησης
- 4. Κύρια ασφάλεια
- 5. Κιβώτιο ελέγχου προθέρμανσης

Τα ρελέ προθέρμανσης (2) και το ρελέ εκκίνησης (3) είναι επίσης τοποθετημένα εδώ. Το κιβώτιο ελέγχου της προθέρμανσης κινητήρα (5) βρίσκεται τοποθετημένο κάτω από το διακόπτη μπαταρίας.

Κύρια ασφάλεια 30 A (Πράσινη)

